

Panasonic®

取扱説明書

液晶プロジェクター

品番 **TH-AX200**

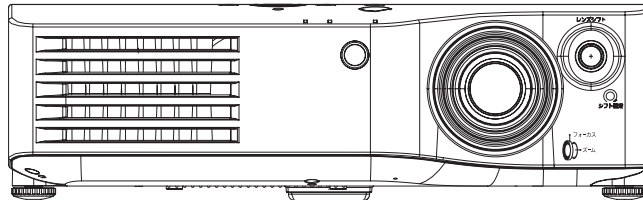

このたびは、パナソニック製品をお買い上げいただき、まことにありがとうございます。

- この取扱説明書をよくお読みのうえ、正しくお使いください。
ご使用前に「安全上のご注意」(4～8ページ)を必ずお読みください。
お読みになったあとは、保証書と一緒に大切に保管し、必要なときにお読みください。
- 保証書は、「お買い上げ日・販売店名」などの記入を必ず確かめ、取扱説明書とともに大切に保管してください。
- 製造番号は安全確保上重要なものです。
お買い上げの際は製品本体と保証書の製造番号をお確かめください。

保証書別添付

上手に使うって上手に節電

HDMI™
HIGH-DEFINITION MULTIMEDIA INTERFACE

もくじ

■ 投写するまでの手順

詳しくは各ページをご覧ください。

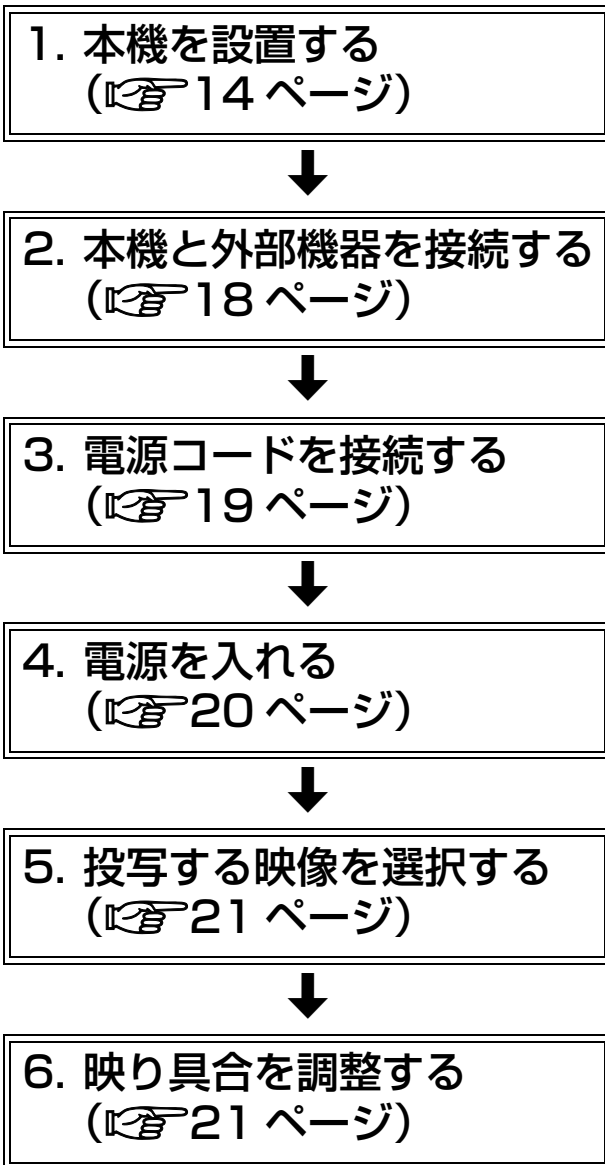

安全上のご注意

安全上のご注意.....	4
--------------	---

はじめに

ご使用になる前に.....	9
---------------	---

付属品の確認.....	9
運搬上の留意点.....	9
設置に関する留意点.....	9
使用上の留意点.....	10

各部の名称とはたらき.....	11
-----------------	----

リモコン.....	11
本体.....	12

準備

設置する.....	14
-----------	----

投写画面サイズと設置位置.....	14
投写方式.....	15
アジャスター脚による投写角度調整.....	15
レンズシフト機能による設置位置変更.....	16

接続する.....	18
-----------	----

接続の前に.....	18
機器を接続する.....	18

基本的な使い方

電源を入れる / 切る.....	19
------------------	----

電源コードの接続.....	19
電源モニターについて.....	19
電源を入れる.....	20
電源を切る.....	20

投写する.....	21
-----------	----

投写する映像を選択する.....	21
投写の映り具合を調整する.....	21

リモコンで操作する.....	22
----------------	----

映像を一時的に静止させる.....	22
よく使う操作に切り換える.....	22
入力を切り換える.....	22
映像の縦横比 (アスペクト比) を切り換える... ..	23
映像メニューを選ぶ (映像モード).....	23
「映像の調整」画面を表示する.....	23
カラーマネジメントで色を調整 / 選択する.. ..	24
ボタン照明を点灯させる.....	26

調整と設定

オンスクリーンメニューについて.....	27
メニュー画面の操作方法.....	27
オンスクリーンメニュー.....	28
メインメニュー.....	28
サブメニュー.....	28
「映像の調整」メニューについて.....	30
映像メニュー.....	30
ピクチャー.....	30
黒レベル.....	30
色の濃さ.....	30
色あい.....	31
シャープネス.....	31
色温度設定.....	31
ダイナミックアイリス.....	31
ライトハーモナイザ.....	31
アドバンスドメニュー.....	31
お気に入り保存.....	33
お気に入り呼出.....	33
お気に入り編集.....	34
表示モード (コンピューター/コンポーネント/ HDMI入力のみ).....	34
「画面位置の調整」メニューについて.....	35
水平画面位置.....	35
垂直画面位置.....	35
クロック調整 (コンピューター入力のみ)..	35
クロック位相 (コンピューター/コンポーネント入力のみ) ...	35
アスペクト.....	36
WSS.....	37
オーバースキャン.....	37
台形補正.....	37
自動位置補正 (コンピューター入力のみ)..	37
「ファンクションボタン」メニュー について.....	38
ファンクションボタン.....	38
「その他の設定」について.....	39
入力ガイド.....	39
OSD デザイン.....	39
OSD ポジション.....	39
バックカラー.....	39
スタートアップロゴ.....	39
自動入力サーチ.....	40
HDMI 信号レベル.....	40
設置方法.....	40

オフタイマー.....	40
ファン制御.....	41
ランプパワー.....	41
ランプ使用時間.....	41
テストパターン.....	41

点検とお手入れ

温度モニター、ランプモニター.....	42
モニターが点灯したら.....	42
お手入れ / 部品交換.....	43
お手入れ / 部品交換の前に.....	43
お手入れ.....	43
部品交換.....	43
修理を依頼される前に.....	47

その他

付録.....	48
天つり金具取り付け時の注意事項.....	48
取り付け時の留意点.....	48
対応信号リスト.....	49
シリアル端子について.....	50
オンスクリーンメニューの構成.....	52
カラーマネジメントのメニューの構成.....	53
仕様.....	54
保証とアフターサービス.....	56
用語について.....	58
さくいん.....	59
外形寸法図.....	裏表紙

安全上のご注意

必ずお守りください

お使いになる人や他の人への危害、財産への損害を未然に防止するため、必ずお守りいただくことを、次のように説明しています。

■ 表示内容を無視して誤った使い方をしたときに生じる危害や損害の程度を、次の表示で区分し、説明しています。



警告

この表示の欄は、「死亡または重傷などを負う可能性が想定される」内容です。



注意

この表示の欄は、「傷害を負う可能性または物的損害のみが発生する可能性が想定される」内容です。

■ お守りいただく内容の種類を、次の絵表示で区分し、説明しています。
(下記は絵表示の一例です。)



このような絵表示は、気をつけていただきたい「注意喚起」内容です。



このような絵表示は、してはいけない「禁止」内容です。



このような絵表示は、必ず実行していただきたい「強制」内容です。



警告

■ 電源コード・電源プラグを破損
するようなことはしない



禁止

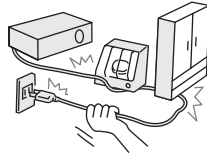

傷つけたり、加工したり、熱器具に近づけたり、無理に曲げたり、ねじったり、引っ張ったり、重い物を載せたり、束ねたりしないでください。

- 傷んだまま使用すると、感電・ショート・火災の原因となります。
- コードやプラグの修理は、販売店にご相談ください。

■ 雷が鳴り出したら、本機や電源
プラグに触れない



接触禁止

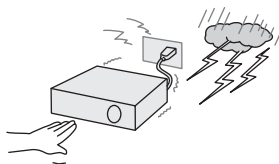

感電の原因となります。

■ 電源プラグのほこり等は定期的
にとる



電源プラグにほこりがたまると、湿気などで絶縁不良になり火災の原因となります。電源プラグを抜き、乾いた布でふいてください。

- 長期間使用しないときは、電源プラグを抜いてください。

■ 電源プラグは根元まで確実に差
し込む

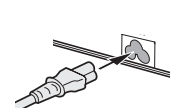

差し込みが不完全ですと感電や発熱による火災の原因となります。

- 傷んだプラグ・ゆるんだコンセントは使用しないでください。

警告

■ 付属の電源コード以外は使用しない



禁止

感電の原因となります。

■ コンセントや配線器具の定格を超える使い方や交流 100 V 以外での使用はしない



禁止

たこ足配線などで、定格を超えると、発熱による火災の原因となります。

■ ぬれた手で電源プラグを抜き差しはしない



ぬれ手
禁止

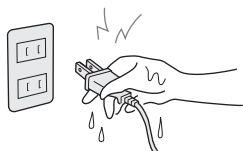

感電の原因となります。

■ 水などの液体をかけたりぬらしたりしない



禁止



ショートや発熱により火災・感電の原因となります。

- 機器の上に水などの液体の入った容器を置かないでください。
- 特にお子様にはご注意ください。

■ 異常があったときは、電源プラグを抜く



電源プラグ
を抜く

- 内部に金属や水などの液体、異物が入ったとき
- 落下などで外装ケースが破損したとき
- 煙や異臭、異音がでたとき

そのまま使うと、火災・感電の原因となります。

- 販売店にご依頼ください。

■ 異物を入れない



禁止



ショートにより火災・感電の原因となります。

- 内部に金属類や燃えやすいものなどを差し込んだり、落とし込んだりしないでください。
- 特にお子様にはご注意ください。

■ 天井取り付け (天つり) などの設置工事は専門の技術者あるいは購入店に依頼する



工事の不備があると事故の原因となります。

■ 当社で指定した天つり金具を使用する



天つり金具に不備があると事故の原因となります。

- 付属のワイヤーで落下防止の処理を行ってください。

■ 使用中は投写レンズをのぞかない



禁止

投写レンズからは強い光が出ます。直接、中をのぞくと目を痛める原因となります。

- 特に小さなお子様にはご注意ください。

警告

■ 分解したり、改造したりしない



分解禁止

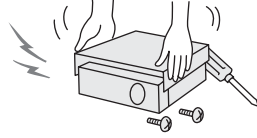

内部には、電圧の高い部分があり、火災・感電の原因となります。

警告	
	高圧注意
サービスマン以外の方はケースをあげないでください。 内部には高電圧部分が数多くあり万一さわると危険です。	

「本体に表示した事項」

- 内部の点検・調整・修理は販売店にご依頼ください。

■ 荷重に耐えられない場所や不安定な場所に設置しない



禁止

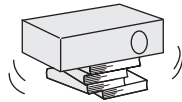

強度が弱い所や不安定な場所に設置すると、落下などで大きな事故やけがの原因となります。

■ 湿気やほこりの多い所、油煙や湯気が当たるような所に置かない



禁止

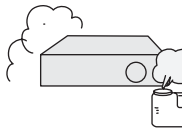

火災・感電の原因となることがあります。また、油により樹脂が劣化し、天つり設置のときに落下する恐れがあります。

■ カーペットやスポンジマットなどの柔らかい面の上で本機を使用しない



禁止

内部に熱がこもり本機の故障、火災ややけどの原因となることがあります。

■ 排気孔には手や物を近づけない



禁止

排気孔からは熱風が出ています。手や顔を近づけたり熱に弱いものを置いたりするとやけどや変形の原因となります。

- 周辺の壁や物から 50 cm 以上離して設置してください。

■ 放熱を妨げない



禁止

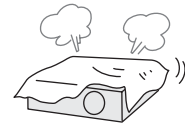

内部が高温になり、火災の原因となることがあります。

- 布や紙など上に置かないでください吸気孔に吸着する場合があります。
- 押し入れ、本棚など風通しの悪い狭い所に押し込まないでください。

■ 電池は誤った使い方をしない



禁止

液もれ・発熱・破裂・発火の原因となります。

- 乾電池は充電しない。
- 加熱・分解したり、水などの液体や火の中へ入れたりしない。
- +と-を針金などで接続しない。
- 金属製ネックレスやヘアピンなどといっしょに保管しない。
- +と-を逆に入れれない。
- 新・旧電池や違う種類の電池をいっしょに使わない。
- 乾電池の代用として充電式電池を使わない。
- 被覆のはがれた電池は使わない。
電池には安全のために被覆をかぶせています。これをはがすとショートの原因となりますので、絶対にはがさないでください。

 **警告**

■ 電池の液がもれたときは、素手でさわらないでください



- 液が目に入ったときは、失明の恐れがあります。目をこすらずにすぐにきれいな水で洗ったあと、医師にご相談ください。
- 液が身体や衣服に付いたときは、皮膚の炎症やけがの原因になるのできれいな水で洗ったあと医師にご相談ください。

■ 使い切った電池は、すぐにリモコンから出す



そのまま機器の中に放置すると、電池の液もれや、発熱・破裂の原因になります。

■ ランプユニット交換を行う前に、必ず電源プラグをコンセントから抜く



電源プラグを抜く

電源プラグを抜かないで交換作業を行うと、感電や破裂の原因となります。

■ ランプユニットの交換は、ランプが冷えてから (1 時間以上待って) 行う



カバー内部がかなり熱く、やけどの原因になります。

■ ランプユニットを分解しない



禁止

ランプ部が破裂すると、けがの原因になります。

 **注意**

■ 異常に温度が高くなるところに置かない



禁止

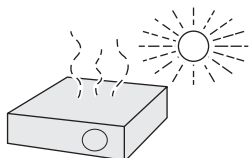

外装ケースや内部部品が劣化するほか、火災の原因になることがあります。

- 直射日光の当たるところ、ストーブの近くでは特にご注意ください。

■ 電源プラグを抜くときは、コードを持たずに必ず電源プラグを持って抜く

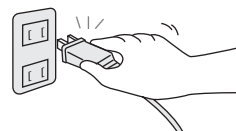

コードをひっぱるとコードが破損し、感電・ショート・火災の原因となることがあります。

⚠ 注意

■ 移動させる場合は、必ず接続線を外す



接続したまま移動させると、コードが傷つき、火災・感電の原因となることがあります。

■ 本機の上に重い物を載せたり、乗ったりしない



禁止

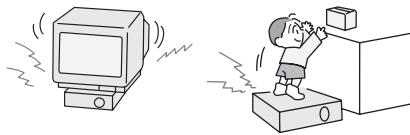

バランスがくずれて倒れたり、落下して、けがの原因となることがあります。セットが破損したり、変形の原因になることがあります。

■ 古いランプユニットは使用しない



禁止

ランプユニットは消耗部品です。使用時間を越えたランプユニットは使用しないでください。破裂する場合があります。

■ ランプが破裂したときは、触ったり、顔を近づけない



禁止

散乱したガラス片でけがをしたり、破裂により発生したガス（蛍光灯程度の水銀を含有）を吸い込んでしまう恐れがあります。

- 直ちに換気を行ってください。
- 万が一吸い込んだり、目に入ったり、口に入った場合は直ちに医師にご相談ください。
- 販売店にランプの交換と内部の点検をご依頼ください。

■ 長時間ご使用にならないときは、電源プラグをコンセントから抜く



電源プラグを抜く

電源プラグにほこりがたまり、火災・感電の原因となることがあります。また、電源を切っても約 0.08 W の電力を消費しています。

■ 長時間ご使用にならないときは、リモコンから電池を取り出す



電池の液もれ・発熱・発火・破裂などを起こし、火災や周囲汚損の原因になることがあります。

■ お手入れの際は、安全のため電源プラグをコンセントから抜く



電源プラグを抜く

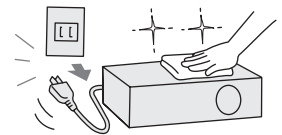

感電の原因となることがあります。

■ 1年に1度は内部の清掃を販売店に依頼する





本機の内部にほこりがたまったまま使用し続けると、火災の原因となることがあります。

- 特に湿気の多くなる梅雨期の前に行うと効果的です。なお、内部清掃費用については販売店にご相談ください。

ご使用になる前に

付属品の確認

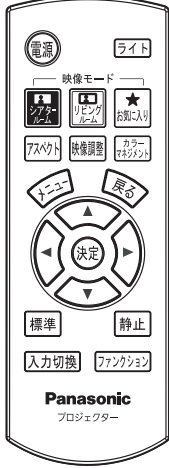
下図の付属品が入っていることを確認してください。

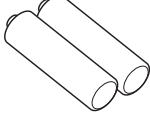
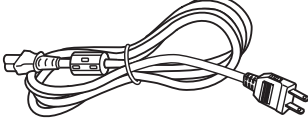
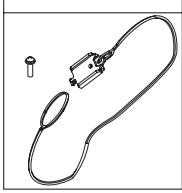
<p>リモコン 1 個 (N2QAYB000193)</p> 	<p>レンズカバー 1 個 (TKKL5372)</p>  <p>(お買い上げ時は、製品本体に装着されています。)</p>	<p>リモコン用乾電池 2 個 単 3 形電池</p> 
	<p>電源コード (3 m) 1 本 (TXFSX02VKF7)</p> 	<p>天つり用落下防止具 (TTRA0140)</p>  <p>ワイヤーロープ 1 本 取り付けねじ 1 本</p>

お願い： 電源コードキャップ及び包装材料は商品を取り出したあと、適切に処理してください。

運搬上の留意点

- **運搬中は必ずシフトレバーを固定状態にし、レンズカバーを取り付けてください。**
 - 投写レンズは、振動や衝撃に対して影響を受けやすい部品です。運搬時は特にご注意ください。
- **本機の底面を持ち運搬してください。**
 - 伸ばしたアジャスター脚をつまんで持ち上げた状態で運搬しないでください。破損する恐れがあります。

設置に関する留意点

- **以下の場所には設置しないでください**
 - 屋外に設置しないでください。本機は、室内でご使用ください。
 - 振動や衝撃が加わる場所：内部の部品がいたみ、故障の原因となります。
 - エアコンの吹き出し口や照明器具（スタジオ用ランプなど）の近くなど、温度変化が激しい場所（使用環境条件 ㊦ 55 ページ）：ランプの寿命などに影響を及ぼす恐れがあり、熱により本体が変形し、故障の原因となることがあります。
 - 高圧電線や動力源の近く：妨害を受ける場合があります。
- **本機を天井に取り付ける場合は必ず専門の技術者または、販売店にご依頼ください**
別売りの天つり金具が必要です。
品番：TY-PKX200（高天井用）、TY-PKX200S（低天井用）
- **海拔 1 400 m 以上でご使用の際は、「ファン制御」を「高地」に設定してください（㊦ 41 ページ）**
「高地」に設定しないと部品の寿命等に影響を及ぼす恐れがあります。
また、故障の原因になる場合があります。
- **本機を立てたり、左右に傾けて使用しないでください（㊦ 14 ページ）**
上下方向に± 30 度以上傾けた状態で使用すると部品の寿命などに影響を及ぼす恐れがあります。

ご使用になる前に (つづき)

使用上の留意点

■ 美しい映像をご覧いただくために

スクリーン面に外光や照明などの光が入らないように、窓のカーテンやブラインドなどを閉め、照明を消すなどしてください。

■ 投写レンズは素手でさわらないでください

指紋や汚れがつくと、スクリーンに汚れが映ります。また本機を使用されないときは、レンズカバーをかぶせておいてください。

■ スクリーンについて

スクリーンに変色の原因となる揮発性のものをかけたり、傷や汚れが付かないよう取り扱いにご注意ください。詳しくは、お使いのスクリーンの取扱説明書をご覧ください。

■ 液晶パネルについて

液晶パネルは、非常に精密度の高い技術で製造されております。投写画面の一部にドット欠けや、常時点灯が存在する場合があります。また、静止画を長時間映すと、液晶パネルに映像の残像現象を起こす恐れがありますが、あらかじめご了承ください。

■ 光学部品について

毎日6時間以上連続使用される場合、1年未満でも液晶パネルや、偏光板などの光学部品の交換が必要になることがあります。詳しくは、お買い上げの販売店へご相談ください。

■ ランプについて

本機の光源には、内部圧力の高い水銀ランプを使用しています。高圧水銀ランプには下記の特性があります。

- 使用時間にとまぬ、ランプの輝度が低下します。
- 衝撃やキズ、使用時間による劣化などで大きな音で破裂したり、寿命が尽きたりすることがあります。
- 個体差や使用条件によって寿命に大きなバラツキがあります。特に10時間以上の連続使用や頻繁な電源の入り/切りの繰り返しは、寿命に大きく影響します。
- ごくまれに使用後まもなく破裂することがあります。
- 交換時期を超えると破裂の可能性が高くなります。(交換時期/交換手順 44 ページ)
- 破裂したときには内部のガスが噴出し、煙のように見えることがあります。

■ 廃棄について

製品を廃棄する場合には、最寄りの市町村窓口、または販売店で、正しい廃棄方法をお問い合わせください。

■ 業務用として使わないでください

本機は業務用ではありません。

注意

この装置は、情報処理装置等電波障害自主規制協議会 (VCCI) の基準に基づくクラス B 情報技術装置です。この装置は、家庭環境で使用することを目的としていますが、この装置がラジオやテレビジョン受信機に近接して使用されると、受信障害を引き起こすことがあります。取扱説明書に従って正しい取り扱いをして下さい。

注意

コンピューターや外部機器に接続する際、付属の電源コードとシールドされたインターフェースケーブルを使用してください。プロジェクターの外部制御でシリアル端子を使ってコンピューターに接続する場合は、別売りのフェライトコア付き RS-232C シリアル端子変換アダプター TY-ADSER を必ず使用してください。

各部の名称とはたらき

リモコン

■ 正面・背面・上部

電源ボタン (☞ 20 ページ)
電源を入り/切りします。

映像モードボタン (☞ 23 ページ)
● シアートルームボタン
暗い部屋での鑑賞に最適な「映像メニュー」を選択できます。
● リビングルームボタン
照明のある部屋での鑑賞に最適な「映像メニュー」を選択できます。
● お気に入りボタン
「お気に入り呼出」メニューを表示します。

アスペクトボタン (☞ 23 ページ)
アスペクト (画面の縦横比) を切り換えます。

メニューボタン (☞ 27 ページ)
メインメニューを表示します。

標準ボタン (☞ 27 ページ)
メニューの調整値を工場出荷時の状態に戻します。

入力切替ボタン (☞ 22 ページ)
入力を切り換えます。

ライトボタン (☞ 26 ページ)
リモコンのボタン照明が点灯します。

映像調整ボタン (☞ 23 ページ)
「映像の調整」メニューを表示します。

カラーマネジメントボタン (☞ 24 ページ)
「カラーマネジメント」メニューを表示します。

▲▼◀▶ / 決定 / 戻るボタン (☞ 27 ページ)
メニュー画面操作に使用します。

静止ボタン (☞ 22 ページ)
映像が一時的に静止します。

ファンクション (☞ 22 ページ)
簡単なショートカットボタンとして使用できます。

電池収納部

リモコン発信部
信号を送信します。
● 本機前面のリモコン受信部に向けて操作してください。

リモコンを準備する

- 1) ふたをあける。
- 2) 向きに注意して乾電池を入れ、ふたをしめる。

お願い：

- リモコンは落とさないようにしてください。
- リモコンに液状のものをかけないでください。
- リモコン受信部に蛍光灯などの強い光が当たると、操作できない場合があります。できるだけ光源から離して設置してください。
- リモコンの電池には、種類の違うものや、新・旧を一緒にしないで、アルカリ乾電池またはマンガン乾電池をご使用ください。

お知らせ：

- リモコンを直接、本機の前面のリモコン受信部に向けて操作する場合は、リモコン受信部正面より約 7 m 以内でご使用ください。また、上下左右に± 30 度まで操作可能です。
- リモコンとリモコン受信部の間に障害物があると、正しく動作しない場合があります。
- リモコンからの信号をスクリーンに反射させて、本機を操作することができますが、スクリーン特性による光反射ロスにより操作有効範囲に制限がでる場合があります。

各部の名称とはたらき (つづき)

本体

■ 前面・上面・側面

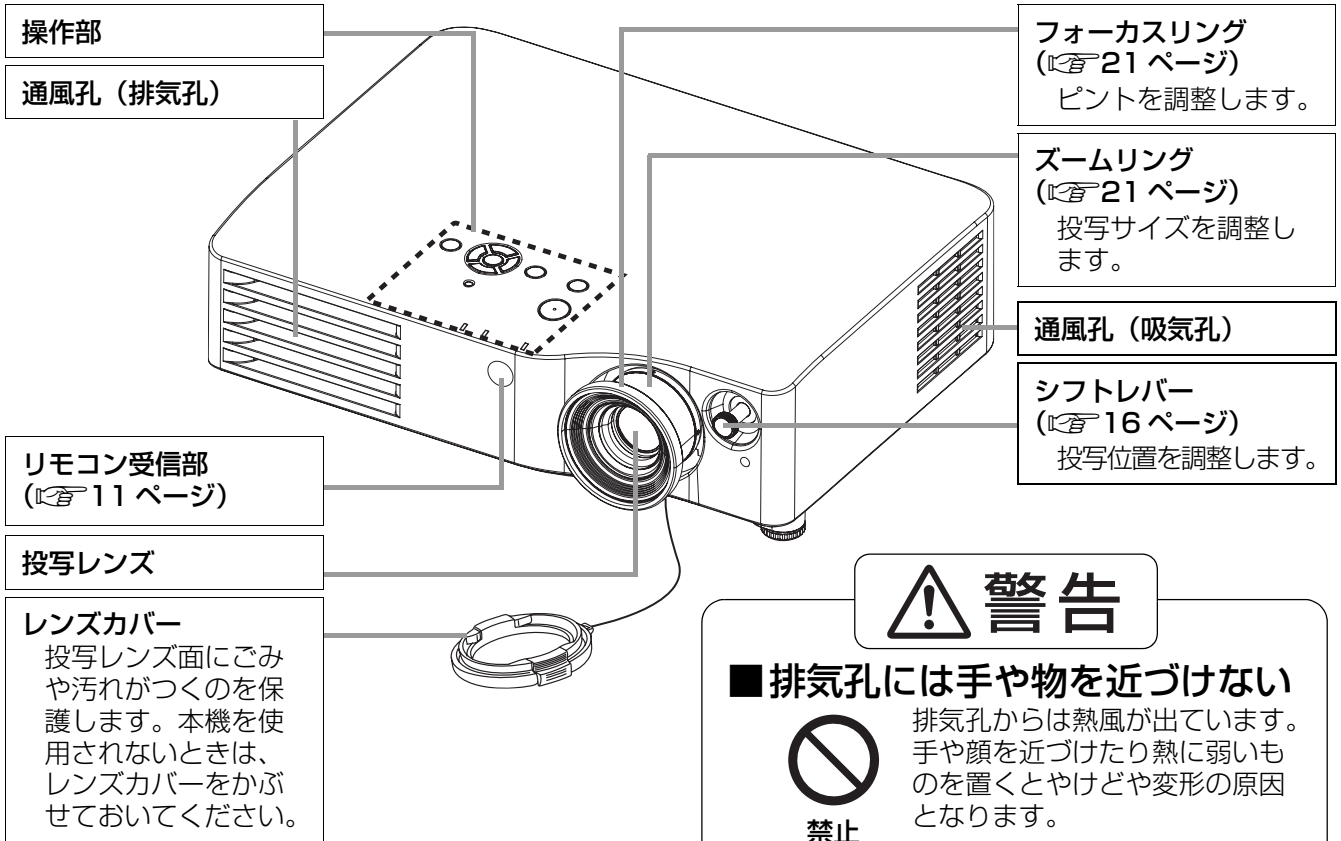

警告

■ 排気孔には手や物を近づけない



禁止

排気孔からは熱風が出ています。手や顔を近づけたり熱に弱いものを置くとやけどや変形の原因となります。

- 周辺の壁や物から 50 cm 以上離して設置してください。

お願い:

- 通風孔は、ふさがないようにしてください。

■ 操作部

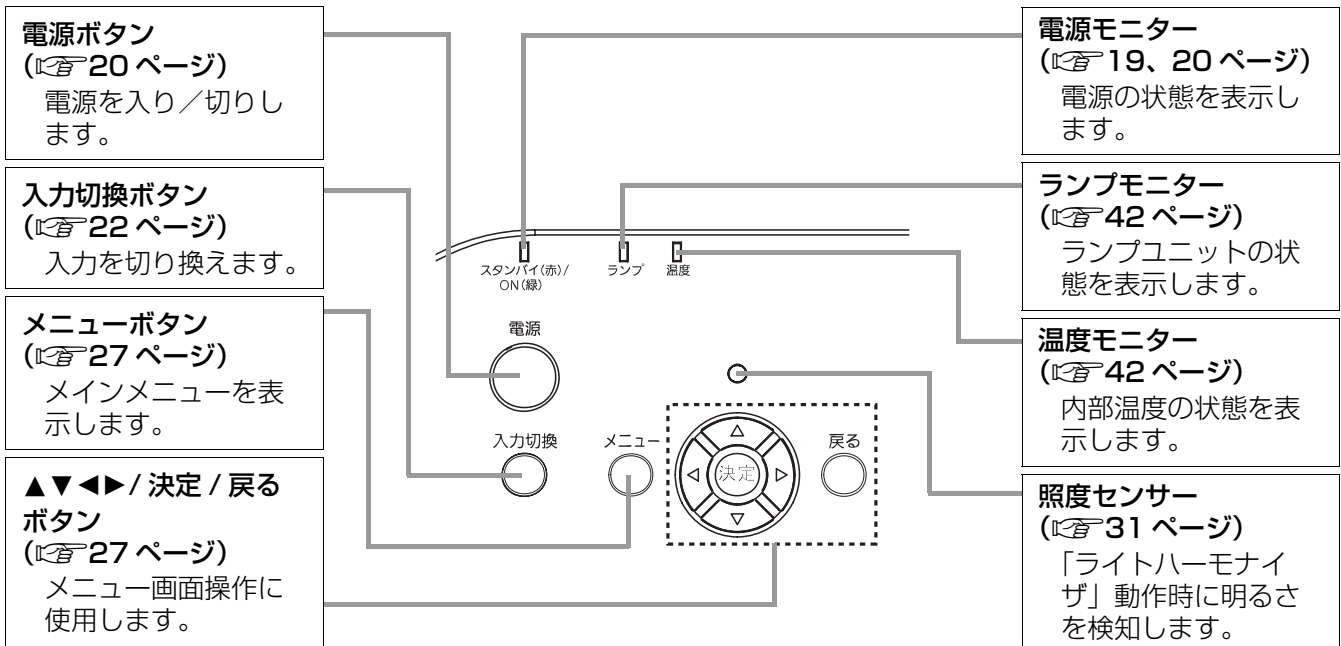

はじめに

■後面・底面

セキュリティーロット

このセキュリティーロットは、Kensington社製セキュリティーケーブルに対応しています。Kensington社製セキュリティーケーブルについての問い合わせは、右の通りです。

七陽商事株式会社 情報機器事業部

〒103-0007

東京都中央区日本橋浜町2-55-7 ナナヨウビル

Tel:03-3663-7740

Fax:03-3669-2367

※連絡先は変更になる可能性があります。ご了承ください。

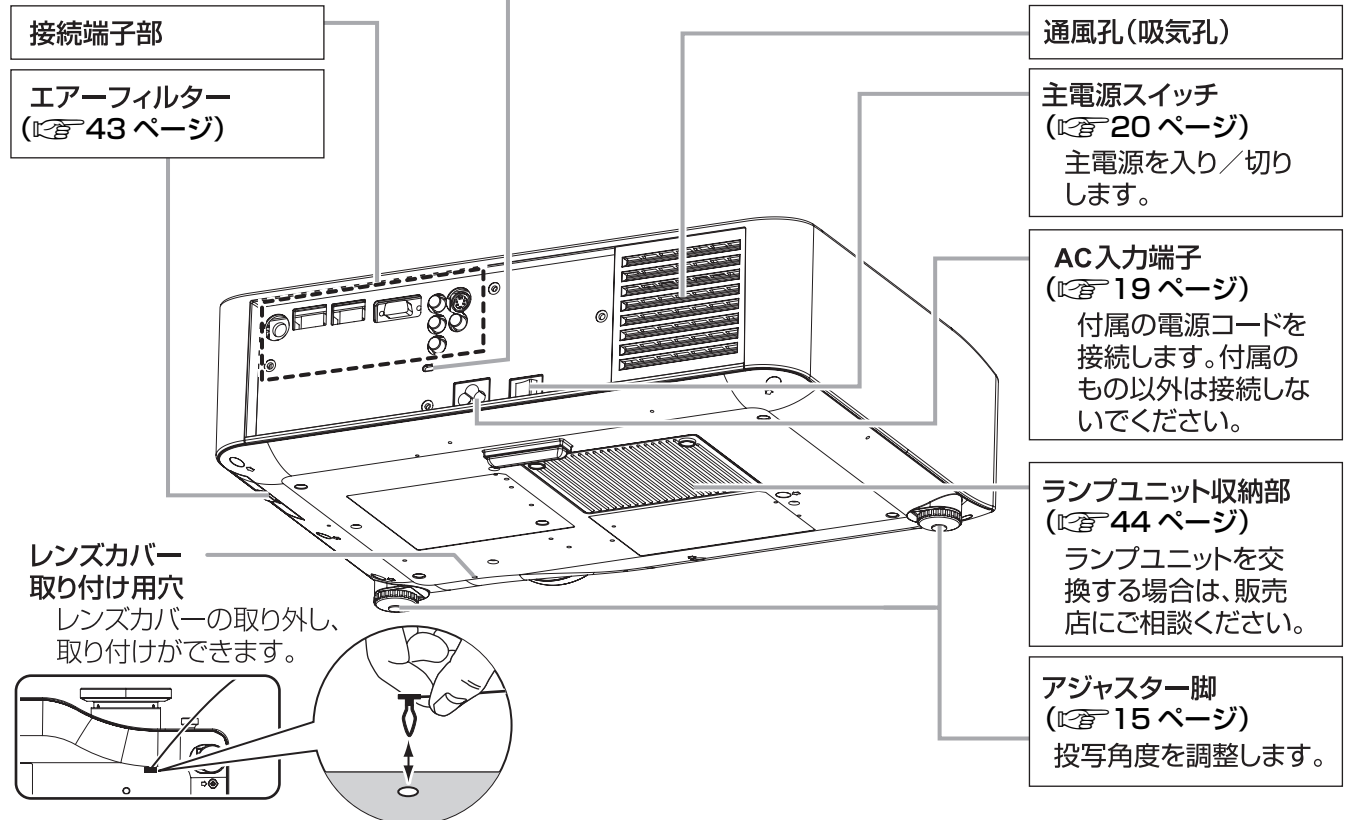

お願い:

- 付属品以外の電源コードは接続しないでください。
- 通風孔は、ふさがないようにしてください。

■接続端子部

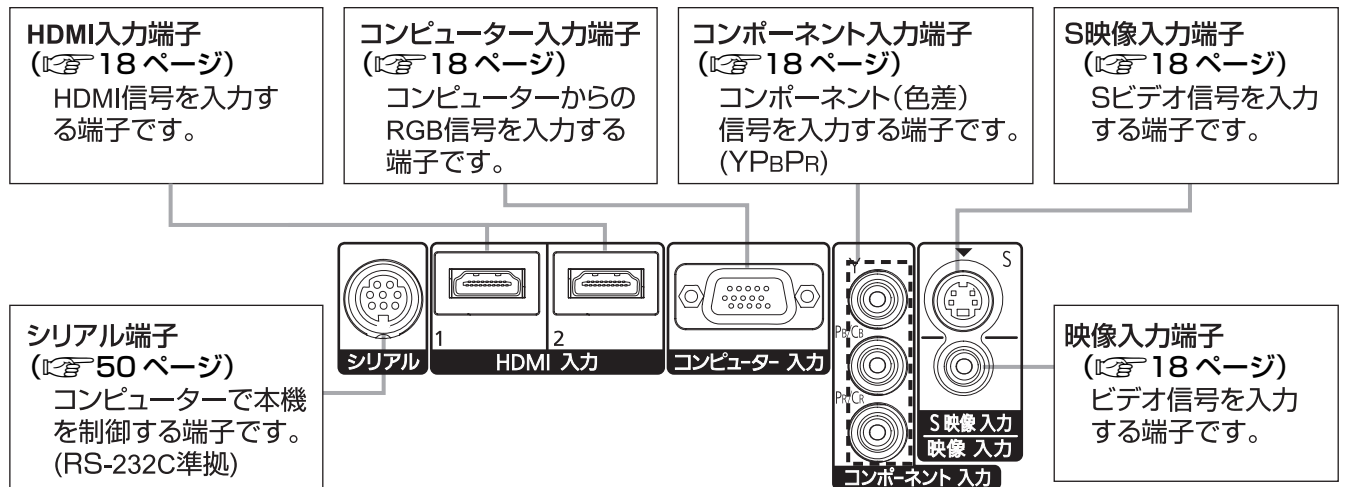

設置する

投写画面サイズと設置位置

本機は、2.0倍ズームレンズの採用により、投写画面サイズの調整ができます。投写する画面サイズと投写距離を確認し設置位置を決定してください。

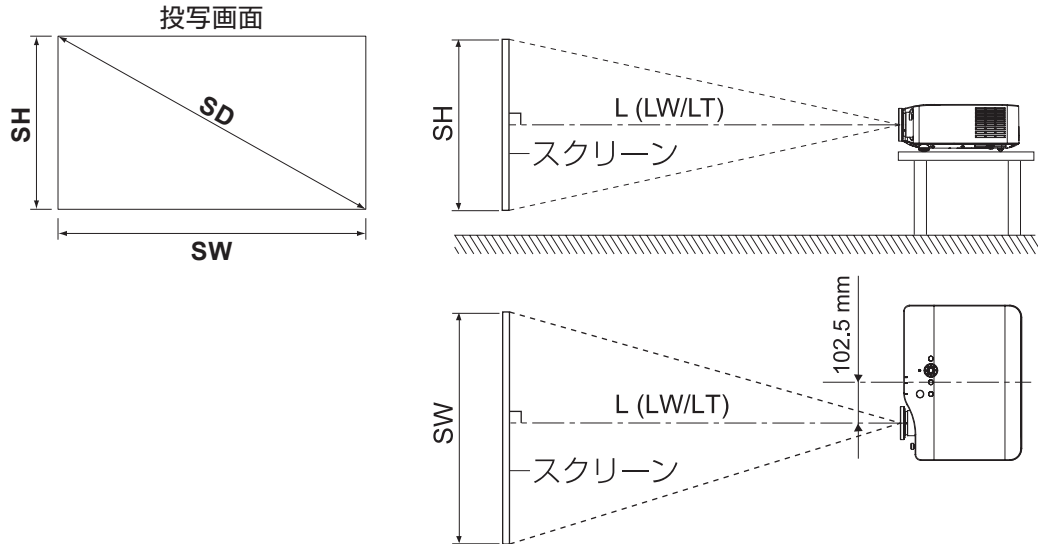

(下記の表の寸法は若干の誤差があります)

投写画面サイズ (アスペクト 16 : 9 の場合)			投写距離 (L)	
対角 (SD)	高さ (SH)	幅 (SW)	最短投写距離 (LW)	最長投写距離 (LT)
40 型 (1.01m)	0.5 m	0.89 m	1.2 m	2.4 m
50 型 (1.27m)	0.62 m	1.11 m	1.5 m	3.0 m
60 型 (1.52m)	0.75 m	1.33 m	1.8 m	3.7 m
70 型 (1.77m)	0.87 m	1.55 m	2.1 m	4.3 m
80 型 (2.03m)	1.00 m	1.77 m	2.4 m	4.9 m
90 型 (2.28m)	1.12 m	1.99 m	2.7 m	5.5 m
100 型 (2.54m)	1.24 m	2.21 m	3.1 m	6.2 m
120 型 (3.05m)	1.49 m	2.66 m	3.7 m	7.4 m
150 型 (3.81m)	1.87 m	3.32 m	4.6 m	9.3 m
200 型 (5.08m)	2.49 m	4.43 m	6.2 m	12.4 m

上記の表以外の投写寸法を、投写画面サイズ SD (m) から下記の計算式で求めることができます。式の単位はすべて m です。(下記の計算式で求められる値は若干の誤差があります。)

投写画面サイズを SD とすると、

$$\text{投写画面サイズ 幅 (SW)} = \text{SD} \times 0.872$$

$$\text{投写画面サイズ 高さ (SH)} = \text{SD} \times 0.490$$

$$\text{最短投写距離 (LW)} = 1.2244 \times \text{SD} - 0.056$$

$$\text{最長投写距離 (LT)} = 2.4449 \times \text{SD} - 0.056$$

お願い:

- 美しい映像をご覧いただくためには、スクリーンを外光や照明などの光ができるだけ直接当たらない場所に設置してください。また、カーテンやブラインドなどを閉め、照明を消すなどしてください。
- 本機を立てたり、左右に傾けて使用しないでください。故障の原因となります。本機を傾けて設置する場合は、上下方向に± 30 度以内にしてください。本機を上下方向に± 30 度以上傾けた状態で使用されると部品の寿命などに影響を及ぼす恐れがあります。

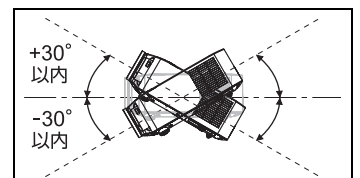

投写方式

本機は、下図の 4 通りの投写方式が選択可能です。設置場所に応じた投写方式を選択してください。投写方式の設定は「その他の設定」メニューの「設置方法」をご覧ください。(P40 ページ)

■床置きで前方に投写する場合

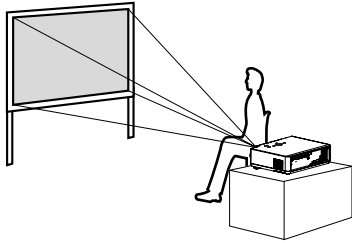

メニュー項目	設定値
設置方法	フロント / 床置き

■天つり設置で前方に投写する場合

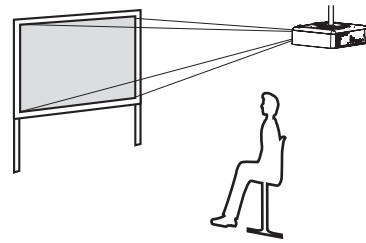

メニュー項目	設定値
設置方法	フロント / 天つり

■床置きで後方から投写する場合 (透過式スクリーン使用)

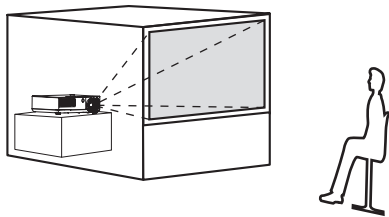

メニュー項目	設定値
設置方法	リア / 床置き

■天つり設置で後方から投写する場合 (透過式スクリーン使用)

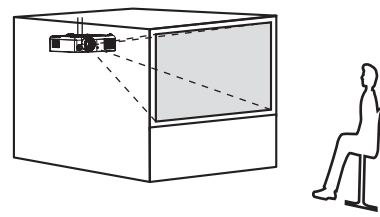

メニュー項目	設定値
設置方法	リア / 天つり

お知らせ:

- 天つり (シーリング) 設置には、別売りの天つり金具が必要です。
品番: TY-PKX200 (高天井用)、TY-PKX200S (低天井用)

アジャスター脚による投写角度調整

アジャスター脚を図のように回すことで、上方向に投写角度を調整できます。また逆に回すことで、下方向に投写角度を調整できます。

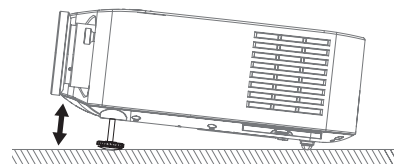
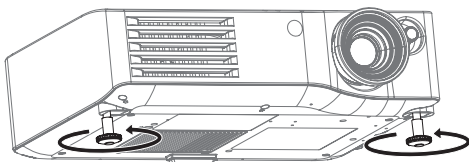

お願い:

- 排気孔からは熱風が出ています。アジャスター脚を調整するときは、排気孔に直接手を触れないでください。
- 台形ひずみが発生している場合は、「画面位置の調整」メニューの「台形補正」を行ってください。(P37 ページ)
- 締め付け方向でカチッと音がしたら、アジャスター脚は締め付けが完了した状態になっています。

設置する(つづき)

レンズシフト機能による設置位置変更

本機をスクリーン正面に設置できない場合は、レンズシフト機能を使い、投写画面がスクリーン位置に合うように調整してください。

■ レンズシフトの調整方法

1) シフトレバーを図の方向に回して固定を解除する

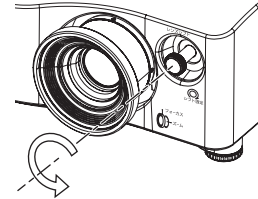

2) シフトレバーを動かし調整する

レバーを動かした方向に投写画面が動きます。
(下図は床置きで前面に投写している場合の例)

● 水平位置を変更する

スクリーンと本機の設置位置に合わせて、シフトレバーを左右に調整してください。

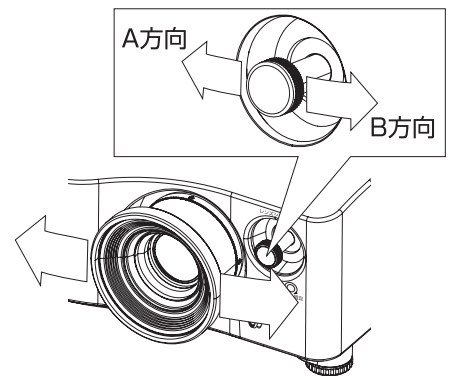
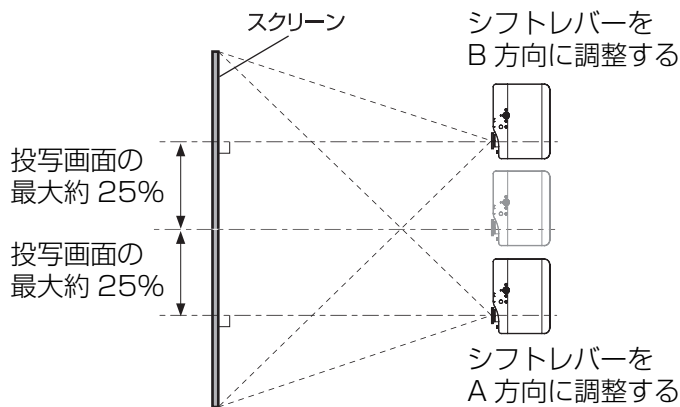

● 垂直位置を変更する

スクリーンと本機の設置位置に合わせて、シフトレバーを上下に調整してください。

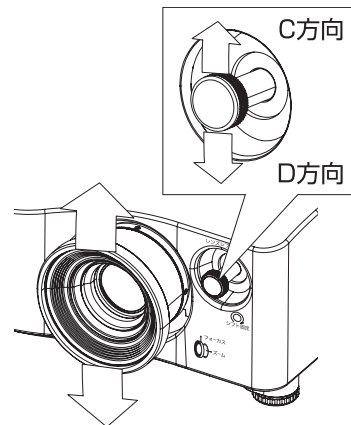
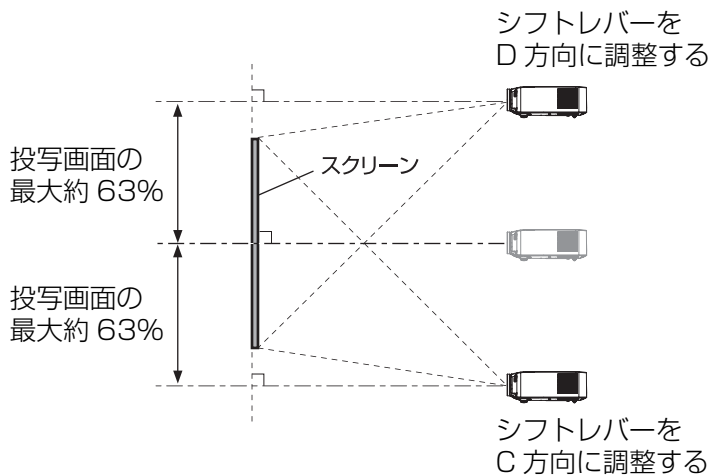

3) シフトレバーを図の方向に回して固定する

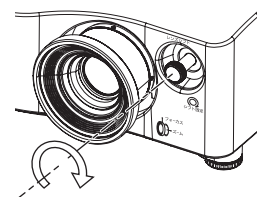

■ レンズシフト機能による調整範囲

下記の範囲で設置位置を調整できます。

投写画面の高さ (SH)、幅 (SW) の調整については「投写画面サイズと設置位置」を参照ください。
([14](#) ページ)

- スクリーンを基準としたときの、プロジェクターを設置できる範囲

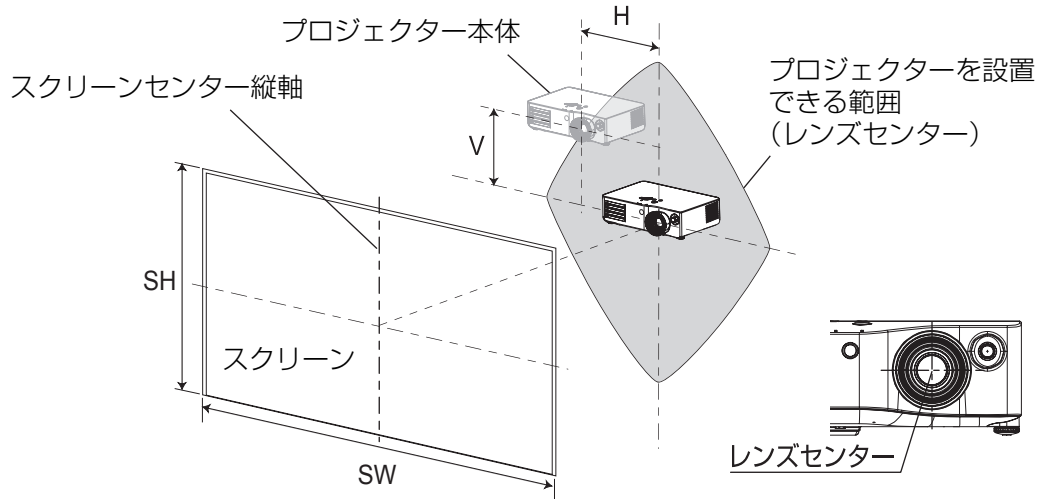

- 本体を基準としたときの、投写画面を移動できる範囲

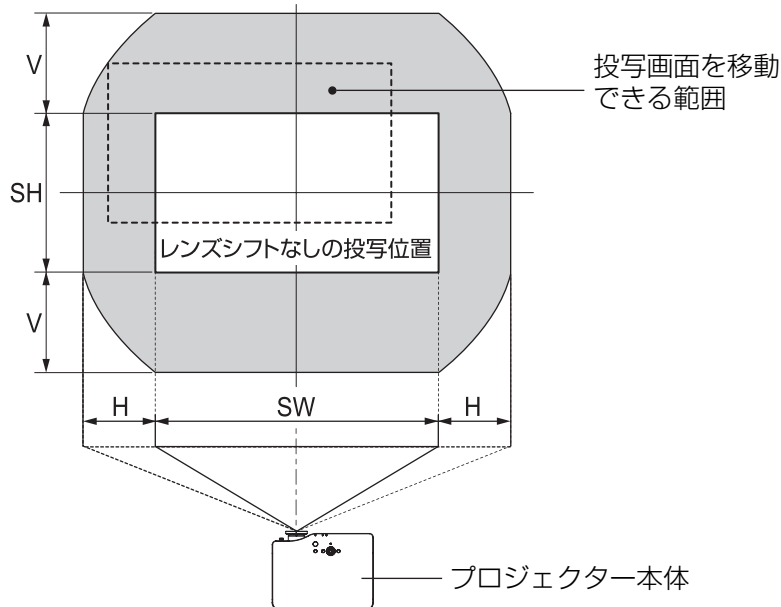

シフト方向	調整できる最大範囲
水平方向 (H)	左右に投写画面の幅 (SW) の約 25 %
垂直方向 (V)	上下に投写画面の高さ (SH) の約 63 %

お知らせ:

- 本機をスクリーン正面に設置し、シフトレバーが中央部にあるとき、最適な画質が得られます。
- 右または左へ最大にレンズシフトしたときは、上下へは最大までレンズシフトすることはできません。同様に、上または下へ最大にレンズシフトしたときは、左右へは最大までレンズシフトすることはできません。
- プロジェクターを前または後ろに傾け、台形補正を使用して設置するときは、レンズセンターとスクリーンセンター縦軸を合わせてください。
- レンズシフトの調整中には、シフトレバーを手前に引かないでください。

接続する

接続の前に

- 接続の際は、各機器の取扱説明書もよくお読みください。
- 各機器の電源を「切」にしてから接続を行ってください。
- 接続に必要なケーブルは、接続される機器に合わせて準備してください。
- 本機と接続できる映像信号については、「対応信号リスト」をご覧ください。(P.49 ページ)
- 音声入力端子はありませんので、接続される機器の音声はオーディオ機器などに接続してください。

機器を接続する

接続する機器に対応した端子を選び、ケーブルをしっかりと接続してください。

■ 映像入力端子、S 映像入力端子、コンポーネント入力端子を使用する

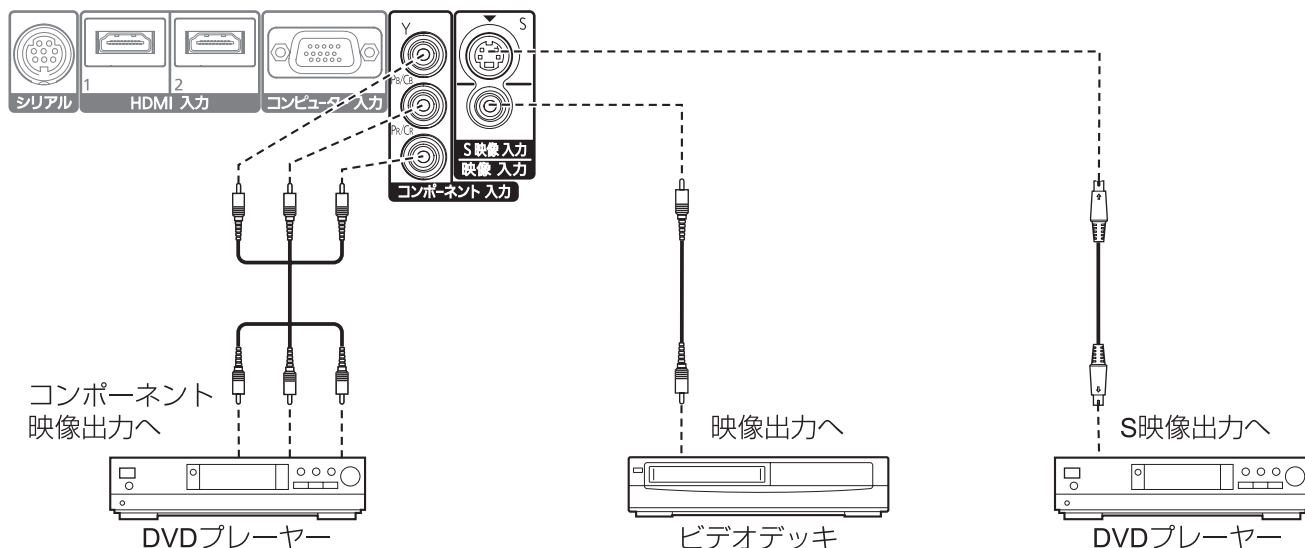

■ HDMI 入力端子、コンピューター入力端子を使用する

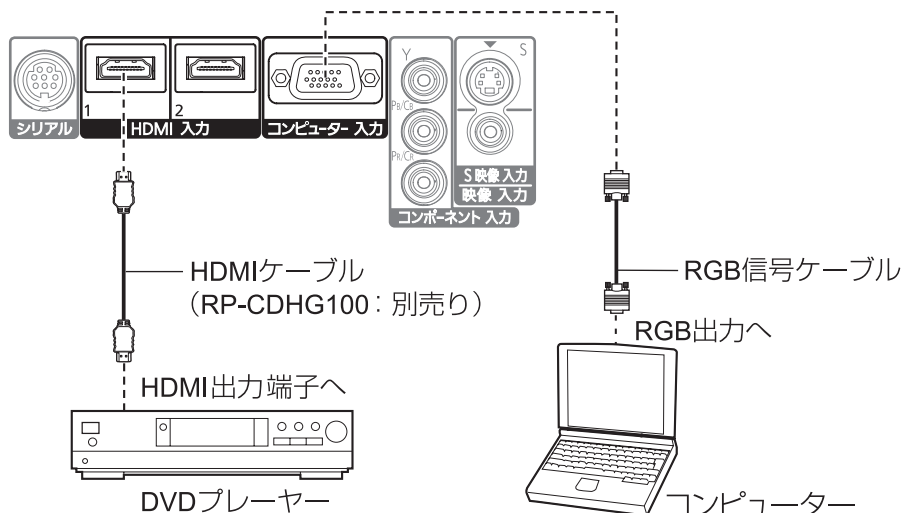

お知らせ:

- HDMI ケーブルは、HDMI 規格に適合していることを確認してご使用ください。HDMI 規格に適合しないケーブルを使用したときには、映像が途切れる・映らないなど正常に動作しない場合があります。また、HDMI の 1080p 信号を接続するときは、1080p 信号に対応したケーブルを使用してください。
- 本機は HDMI/DVI 変換ケーブルを使用することで、DVI 端子がある外部機器とも接続することができますが、一部の機器では、映像が出ないなど正常に動作しない場合があります。
- シリアル端子に接続する場合は、「シリアル端子について」(P.50 ページ) をご覧ください。

電源を入れる / 切る

電源コードの接続

付属の電源コードを使用し、根元まで確実に差し込んでください。
取り扱いについて詳しくは「安全上のご注意」をご覧ください。(P.4～8 ページ)

■ 取り付け方

- 1) 本機後面の AC 入力端子 (AC 入力～) と電源コードのコネクタの形状を確認し、向きを合わせてしっかりと奥まで差し込む
- 2) 電源プラグをコンセントに差し込む

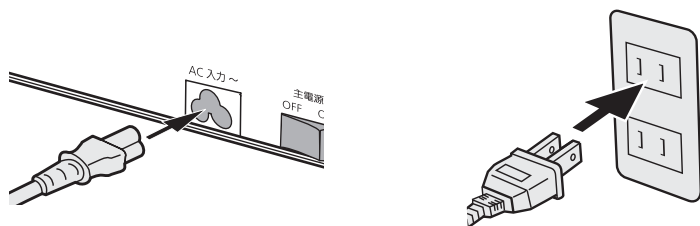

■ 取り外し方

- 1) 本機後面の主電源スイッチがオフ (OFF) になっているのを確認し、コンセントから電源プラグを抜く
- 2) 本機の AC 入力端子 (AC 入力～) から電源コードのコネクタを抜く

お願い:

- 電源コードを接続する前に、外部機器を接続してください。(P.18 ページ)

電源モニターについて

電源の状態を表示します。電源モニターの状態をよく確認し、操作してください。

本体上面部

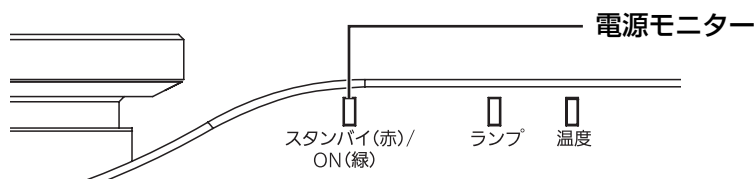

点灯状況		本機の状態
消灯		主電源オフ状態
赤色	点灯	電源オフ状態 (スタンバイ) 電源ボタンで映像を投写します
	点滅	投写準備状態 しばらくすると映像を投写します
緑色	点灯	投写状態 (ON)
	点滅	電源オフ準備状態 (冷却中) しばらくすると電源オフ状態になります
オレンジ色	点灯	電源オフ準備状態に電源ボタンを押した状態 しばらくすると映像を投写します
	点滅	電源オフ準備状態に電源ボタンを押した状態 しばらくすると映像を投写します

お願い:

- 電源オフ準備状態 (電源モニターがオレンジ色に点灯) は、内部ファンが回転し、本機を冷却中です。主電源スイッチをオフにしたり電源コードを抜いたりしないでください。

お知らせ:

- 電源オフ準備状態に、電源ボタンを押したときは、投写状態になるまで時間がかかる場合があります。
- 電源オフ状態 (電源モニターが赤色に点灯) でも約 0.08 W の電力を消費しています。

電源を入れる / 切る (つづき)

電源を入れる

電源を入れる前に機器の接続を確認してください。(☞ 18 ページ)

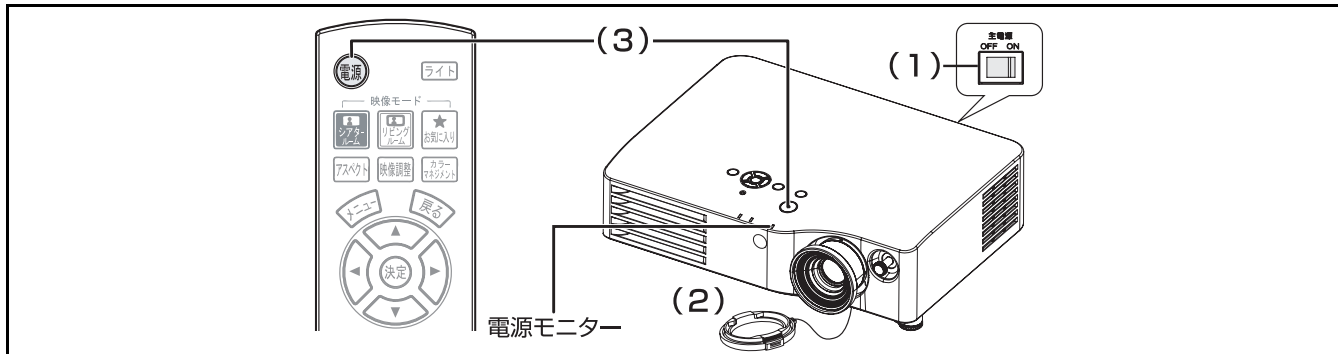

(1) 主電源スイッチをオン (ON) にする

電源モニターが赤色に点灯します。

(2) レンズカバーを外す

投写する際は、必ずレンズカバーを取り外してください。

(3) 電源ボタンを押す

電源モニターが緑色に点滅し、しばらくすると点灯に変わり、スタートアップロゴが投写されます。スタートアップロゴの表示/非表示については、「その他の設定」メニューの「スタートアップロゴ」をご覧ください。(☞ 39 ページ)

お願い：

- レンズカバーに黒い紙などを貼り付ける改造をしないでください。改造したレンズカバーをしたまま投写し続けると加熱され、火災の原因となることがあります。

お知らせ：

- 電源を入れたときに「カタカタ」という音や、光源ランプ点灯時に「チリチリ」という音がしますが、これは故障ではありません。
- 映像投写中は、冷却ファンが回転し、動作音がします。また、外気温によっては動作音が変わることがあり、ランプ点灯時には、動作音が大きくなります。
- 「その他の設定」メニューの「ランプパワー」を「エコモード」に設定すると、動作音が低減します。(☞ 41 ページ)
- ランプ消灯直後に、再び点灯を行った場合、ランプの特性上、投写開始後少しの間映像がチラつく場合がありますが、これは故障ではありません。

電源を切る

電源モニターの状態をよく確認し、操作してください。(☞ 19 ページ)

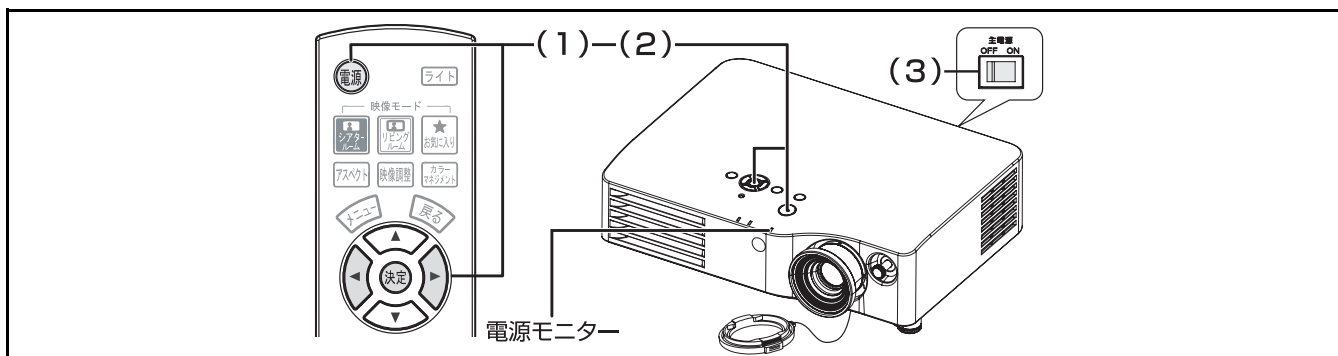

(1) 電源ボタンを押す

画面に電源オフ確認画面が表示されます。

(2) もう一度電源ボタンを押す (または、◀▶ ボタンで「はい」を選び、「決定」ボタンを押す)

ランプが消え映像の投写が停止。(冷却ファンは回転したままで、電源モニターがオレンジ色に点灯します。電源モニターが赤色に点灯するまでお待ちください。)

(3) 主電源スイッチをオフ (OFF) にする

冷却ファンが回転している間は絶対に主電源を切ったり、電源コードを抜かないでください。

お知らせ：

- 電源オフ確認画面は「いいえ」を選ぶか、「メニュー」ボタンまたは、「戻る」ボタンを押すと消えます。
- 電源ボタンを 0.5 秒以上押し続けても電源を切ることができます。

投写する

外部機器の接続 (18 ページ)、電源コードの接続 (19 ページ) を確認し、電源を入れる (20 ページ) と投写を開始します。投写する映像を選択し、投写の映り具合を調整してください。

投写する映像を選択する

1) 接続機器の電源を入れる

DVD プレーヤー等、接続機器の再生を行ってください。「その他の設定」メニューの「自動入力サーチ」が「オン」の場合は、本機の電源を入れたとき自動的に入力中の信号をサーチし投写します。(40 ページ)

2) 映像の入力を切り換える

「入力切換」ボタンで選択した映像が投写されます。(22 ページ)

お願い:

- 接続機器や再生する DVD、ビデオテープなどによっては、「アドバンスドメニュー」の「カラー方式」を設定してください。(32 ページ)
- 投写するスクリーンと映像のアスペクト比を確認し、最適なアスペクト比に切り換えてください。(23 ページ)

投写の映り具合を調整する

1) レンズシフトを調整する

シフトレバーで投写位置を調整します。

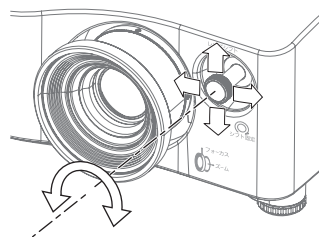

- 詳しくは「レンズシフト機能による設置位置変更」をご覧ください。(16 ページ)

2) 投写角度を調整する

アジャスター脚を伸ばし、さらに上方向に投写角度を調整できます。

- 詳しくは「アジャスター脚による投写角度調整」をご覧ください。(15 ページ)

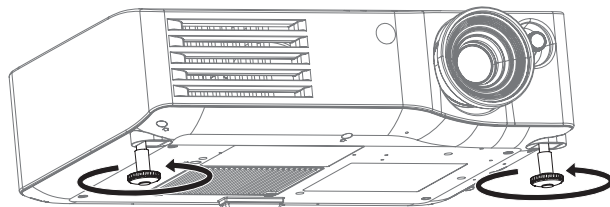

3) 投写サイズとフォーカスを調整する

ズームリングとフォーカスリングを回して調整します。

- より正確にフォーカスを合わせるには、「テストパターン」を表示して調整することをお勧めします。(41 ページ)

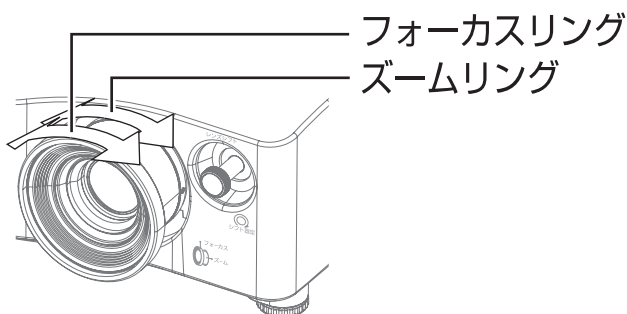

4) 再度投写サイズを調整する

フォーカスリングを回すと、投写サイズが変わるのでズームリングを回して、再度投写サイズを微調整します。

リモコンで操作する

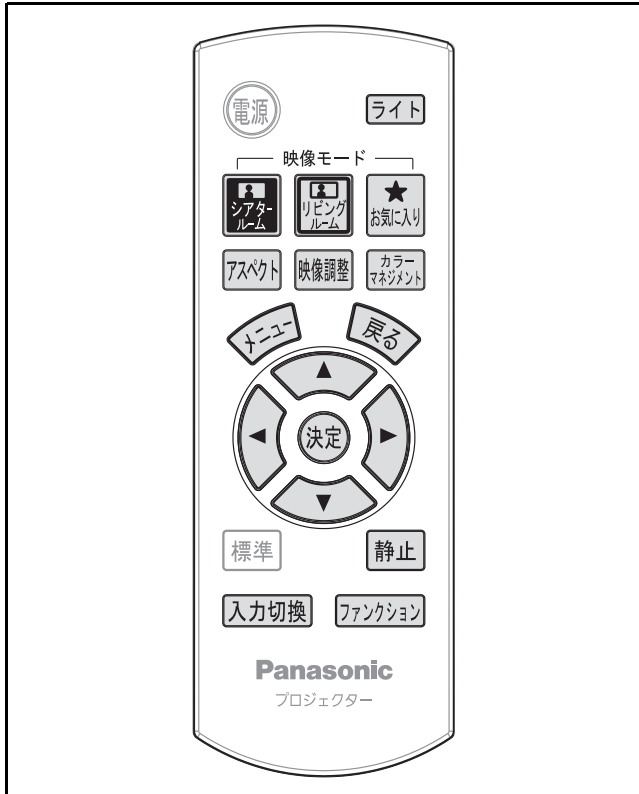

映像を一時的に静止させる

外部機器の再生に関係なく投写映像を一時的に静止することができます。

静止 を押す

もう一度押すと解除されます。

よく使う操作に切り換える

簡単なショートカットボタンとして使用することができます。

ファンクション を押す

あらかじめ「ファンクション」ボタンに割り当てられている操作が実行されます。

- ファンクションボタンに割り当て可能な操作

HDMI1 入力	HDMI2 入力
コンピューター入力	コンポーネント入力
S 映像入力	映像入力
ブランク	自動位置補正
ライトハーモナイザ	オフタイマー
お気に入り呼出	ノーマル (映像メニュー)
ダイナミック (映像メニュー)	ビビッドシネマ (映像メニュー)
シネマ1 (映像メニュー)	シネマ2 (映像メニュー)
ナチュラル (映像メニュー)	ゲーム (映像メニュー)

お知らせ：

- ファンクションボタンに操作を割り当てるには「ファンクションボタン」メニューをご確認ください。(P.38 ページ)

入力を切り換える

投写する入力を切り換えることができます。

入力切換 を押す

ボタンを押すごとに下図のように切り換わります。



コンポーネント入力	コンポーネント入力端子に接続した信号 [コンポーネント信号 (YPbPr)]
S 映像入力	S 映像入力端子に接続した信号 [S ビデオ信号]
映像入力	映像入力端子に接続した信号 [ビデオ信号]
HDMI 入力 1/2	HDMI 入力端子 1/2 に接続した信号 [HDMI 信号]
コンピューター入力	コンピューター入力端子に接続した信号 [RGB 信号]

「その他の設定」メニューの「入力ガイド」を「詳細表示」(P.39 ページ) にしているとき、画面右上部に入力端子のグラフィックが表示され、選択中の入力端子を確認できます。(選択中の入力端子は黄色で強調されます。)

このとき ▲▼◀▶ ボタンでも入力を切り換えることができます。

入力切り換え操作をしてから、映像が切り換わるまで、時間がかかる場合があります。

お願い：

- 「対応信号リスト」で記載している信号を入力してください。(P.49 ページ)

お知らせ：

- 入力端子については「接続する」をご覧ください。(P.18 ページ)
- 操作をしなければ入力ガイドの表示は自動的に消えます。「入力ガイド」が「詳細表示」のとき：約 10 秒
「入力ガイド」が「簡易表示」のとき：約 5 秒
- 信号が入力されていない入力端子を選択した場合、入力端子のグラフィック全体が点滅し、お知らせします。入力されるまで表示します。

映像の縦横比 (アスペクト比) を切り換える

入力に応じた、映像の縦横比 (アスペクト) を切り換えることができます。

アスペクト を押す

ボタンを押すごとに下表のように切り換わります。現在選択している入力端子によって切り換わり方は異なります。

入力端子	アスペクト
映像 / S 映像 / コンポーネント* (YPbPr)	オート → 4:3 → 16:9 ↑ ズーム ← ジャスト ↓
コンピューター* (RGB)	4:3 → 16:9 ↑ Vスクロール ↓
HDMI*	4:3 → 16:9

* 切り換わり方は信号によっても異なります。
(☞ 36 ページ)

お願い:

- アスペクト比 4:3 の映像を 16:9 で投写すると、周辺画像が一部見えなくなったり、変形して見えます。制作者の意図を尊重した映像は、アスペクト比 4:3 でご覧ください。
- アスペクト比は、オンスクリーンメニューでも切り換えられます。詳しくは、「画面位置の調整」メニューの「アスペクト」をご確認ください。
(☞ 36 ページ)

お知らせ:

- 入力している信号と異なるアスペクト比を選択されますと、オリジナルの映像と見えかたに差が出ます。
- 本機を営利目的、または公衆に視聴させることを目的として、喫茶店、ホテルなどにおいて、アスペクト比の切り換えを利用し、画面の圧縮や引き伸ばしなどをすると、著作権法で保護されている著作者の権利を侵害する恐れがあります。
- 「オート」に設定したとき、入力信号にアスペクト比の識別信号が含まれている場合、自動的に最適なアスペクト設定に切り換わります。
- ビデオ、コンポーネント (YPbPr) の信号の場合、「オート」が表示されない場合があります。
- シネマビジョンサイズなどの 16:9 よりも横長の映像を投写すると上下に黒い領域ができる場合があります。
- 海外の放送方式の信号を受けたときは、対応するアスペクト比のモードが前記の表と異なります。

映像メニューを選ぶ (映像モード)

映像モードボタンで、お好みの映像設定に切り換えることができます。

映像モードボタン	映像メニュー
シアター ルーム	暗い環境でご覧になる場合にお勧めの映像モード シネマ1 → シネマ2 ↑ ナチュラル
リビング ルーム	明るい環境でご覧になる場合にお勧めの映像モード ノーマル → ダイナミック ↑ ゲーム ← ビビッドシネマ
★ お気に入り	「お気に入り呼出」メニューを呼び出します。

お知らせ:

- オンスクリーンメニューでも切り換えれます。詳しくは「映像の調整」メニューをご確認ください。
(☞ 30 ページ)
- 「お気に入り呼出」メニューは、「お気に入り保存」で保存している番号のみ表示されます。
(☞ 33 ページ)

「映像の調整」画面を表示する

オンスクリーンメニューの「映像の調整」メニューのうち、設定を切り換えることができる項目が一行表示されます。

映像調整 を押す

ボタンを押すごとに「映像の調整」メニューと「アドバンスドメニュー」の項目に切り換わります。
▲▼ ボタンで調整したい項目を選択し、◀▶ で調整してください。

- 「映像の調整」メニューの調整できる項目
映像メニュー、ピクチャー、黒レベル、色の濃さ、色あい、シャープネス、色温度設定、ダイナミックアイリス
- 「アドバンスドメニュー」の調整できる項目
ガンマ、コントラスト、ブライト、ノイズリダクション、MPEG ノイズリダクション、シネマリアリティ、カラー方式

お知らせ:

- 調整方法など詳しくは「映像の調整」メニューをご確認ください。
(☞ 30 ページ)
- 「戻る」ボタンまたは「メニュー」ボタンを押すか、7 秒間操作をしなければ自動的に消えます。

カラーマネジメントで色を調整 / 選択する

選択中の「映像メニュー」(P.30 ページ) に対して、調整したい色をカーソルで選択し調整できます。調整した結果はお好みのプロファイルとして保存でき、呼び出すことができます。

カラーマネジメント を押す

「カラーマネジメント」メニューが表示されます。

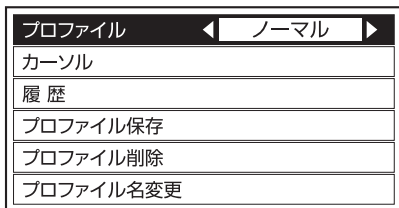

■ プロファイルを作成する

● 色を調整する

調整したい色をカーソルで選択し、調整します。

- 1) ▲▼ ボタンで「カーソル」を選択する
- 2) 「決定」 ボタンを押す
十字カーソル (A) が表示され、投写映像が静止します。

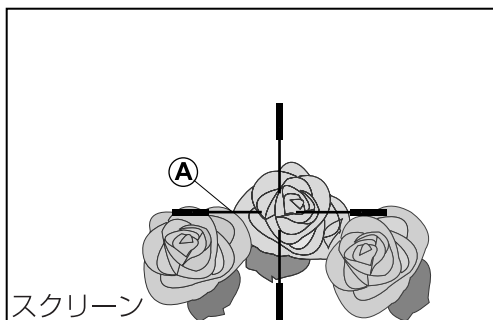

- 3) ▲▼◀▶ ボタンで調整したいポイントを選択する
十字カーソル中心部を投写映像の調整したいポイントに合わせてください。

- 4) 「決定」 ボタンを押す
「カーソル」メニュー (B) と、選択した色 (C) が表示されます。

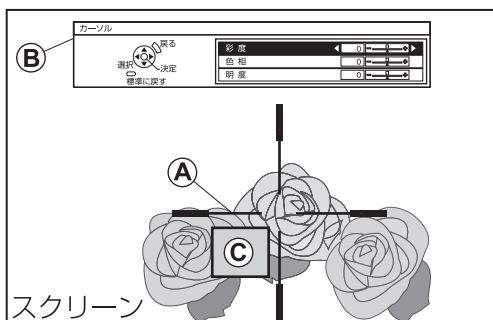

- 5) ▲▼ ボタンで調整したい項目を選択し、◀▶ ボタンで調整する

彩度	色の鮮やかさを調整する ● 設定可能範囲：- 30 ~ + 30
色相	色調を調整する ● 設定可能範囲：- 30 ~ + 30
明度	色の明るさを調整する ● 設定可能範囲：- 20 ~ + 20

それぞれ工場出荷時の状態は「0」です。調整すると、調整後の色 (D) が表示されます。

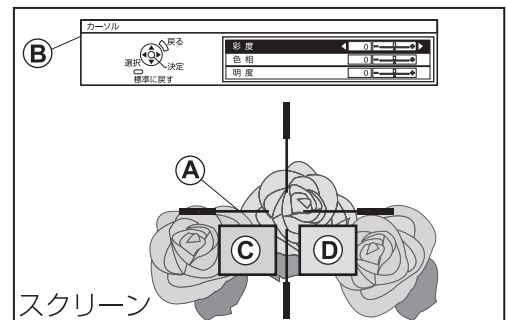

- 6) 「決定」 ボタンを押す

処理中は「実行中」と表示されます。調整したポイントは「履歴」に最大 8 個まで記憶されます。続けて他の色を調整する場合は、「戻る」ボタン、または「メニュー」ボタンを押した後、再度、手順3) から操作してください。

- 7) 「戻る」ボタン、またはメニューボタンを 2 回押す
「カラーマネジメント」メニューに戻ります。

● 履歴内容を修正・削除する

履歴に記憶した調整を修正・削除することができます。

- 1) ▲▼ ボタンで「履歴」を選択する
- 2) 「決定」 ボタンを押す
「履歴」メニューが表示されます。

映像メニュー：シネマ1			
	彩度	色相	明度
ポイント1	0	0	+2
ポイント2	-1	0	-2
ポイント3	0	+10	0
ポイント4	-10	+10	-10
ポイント5	-6	+5	+7
ポイント6	+3	-3	+1
ポイント7	0	+7	+9
ポイント8	-1	+14	-4
履歴全削除			

選択した色 — 調整後の色

ポイント 1～8	<p>▲▼ ボタンで変更したいポイントを選択し、「決定」ボタンを押すと、「変更」「削除」の選択画面が表示されます。</p> <p>変更：「カーソル」メニューが表示され、色の再編集ができます。</p> <p>削除：ポイントを削除します。「決定」ボタンを押すと確認画面が表示され「はい」を選択して「決定」ボタンを押すと削除されます。</p>
履歴 全削除	<p>▲▼ ボタンで「履歴全削除」を選択し、「決定」ボタンを押すと確認メッセージ「全ての履歴を削除します。」の画面が表示されます。</p> <p>◀▶ ボタンで「はい」を選択して「決定」ボタンを押すと、ポイントが全て削除されます。</p> <p>ポイントを全て削除すると、プロフィールはノーマルになります。</p>

●履歴内容をプロフィールとして保存する

履歴内容をプロフィールとして保存します。プロフィールは最大3つまで保存できます。

- 1) ▲▼ ボタンで「プロフィール保存」を選択し、「決定」ボタンを押す
- 2) ▲▼ ボタンで保存する場所を選択し、「決定」ボタンを押す

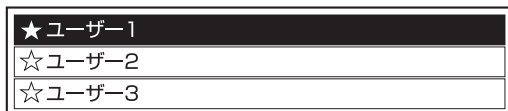

★：保存している場合、☆：保存していない場合

確認画面が表示され「はい」を選択して「決定」ボタンを押す。

- 3) 「プロフィール名入力」が表示され、プロフィール名の入力または、プロフィール名の変更をする。

▲▼◀▶ ボタンで文字を選び、「決定」ボタンで入力（14文字まで続けて入力できます。）していき、「確定」ボタンを押してプロフィール名を保存する。

- 「全削除」を選ぶと入力した文字の全てを削除でき、リモコンの「標準」ボタンを押すと、入力ボックス内のカーソルで選択中の1文字が削除できます。

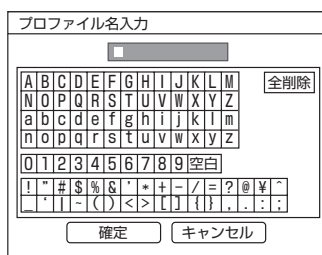

お知らせ：

プロフィール名が空のまま保存するとデフォルト名（ユーザー1～3）が登録されます。

●プロフィールの削除・全削除

- 1) ▲▼ ボタンで「プロフィール削除」を選択し、「決定」ボタンを押す
「プロフィール削除」メニューが表示されます。
- 2) ▲▼ ボタンで削除したいプロフィールを選択し、「決定」ボタンを押す
(プロフィール全てを削除する場合、「プロフィール全削除」を選びます。) 確認画面が表示され「はい」を選択し、「決定」ボタンを押すとプロフィールが削除されます。

お知らせ：

- 全てのプロフィールが削除された場合、「カラーマネジメント」メニューに戻ります。

●プロフィール名の変更

- 1) ▲▼ ボタンで「プロフィール名変更」を選択し、「決定」ボタンを押す
- 2) 「プロフィール名変更」が表示され、変更するプロフィール名を選択し、「決定」ボタンを押す
- 3) ▲▼◀▶ ボタンで文字を選び、「決定」ボタンで入力していき、「確定」ボタンを押してプロフィール名を保存する。

リモコンで操作する(つづき)

■ プロファイルを選択する

保存したプロファイル(色を調整した結果)を選択します。プロファイルで設定した調整値が映像メニューに反映し、記憶されます。

1) ▲▼ ボタンで「プロファイル」を選択する

2) ◀▶ ボタンでプロファイルを選択する

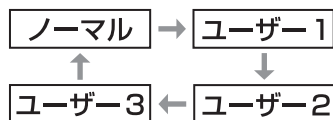

ノーマル	映像メニューの設定となります。工場出荷時の設定です。(P.30 ページ)
ユーザー 1 ~ 3	プロファイルを保存しているときに表示されます。

お知らせ:

- 「カラーマネジメント」メニューは「映像の調整」メニューの「アドバンスドメニュー」からでも表示できます。(P.32 ページ)
- 「カラーマネジメント」のメニュー構成は、付録の「カラーマネジメントのメニューの構成」をご覧ください。(P.53 ページ)
- 「履歴」、「プロファイル保存」、「プロファイル削除」、「プロファイル名変更」は調整前には表示されません。
- プロファイル保存時と呼び出し時の「映像メニュー」が同じときに、「カーソル」「プロファイル保存」は表示されます。またこのとき、「履歴」の内容を編集することができます。
- 同じ画面内の選択した色と同じ色や近い色も変化します。
- 白色や灰色、黒色は編集できません。
- 同じ色を、別々に異なる色に編集した場合は、お望みの色に編集できない場合があります。
- 調整できるポイントは最大 8 ポイントです。8 ポイント調整した履歴があると、「カーソル」が表示されません。
- 設定を保存すると、自動的に保存したプロファイルに切り換わります。続けて新しいプロファイルを作成するときは「プロファイル」を「ノーマル」に切り換えてから調整してください。
- プロファイルを保存する前に「カラーマネジメント」メニューを終了、またはプロファイルを変更しようとする、保存確認画面が表示されます。ただし、入力信号の切り換えのときは確認画面が表示されず、調整内容が保存されません。

ボタン照明を点灯させる

リモコンのボタン照明を点灯できます。

ライト を押す

もう一度「ライト」ボタンを押すと消えます。

お知らせ:

- 約 5 秒間操作しなければ、ボタン照明の明るさが弱くなり、さらに約 5 秒間操作しなければボタン照明は自動的に消灯します。
- 自動的に消灯した後に、再度いずれかのボタンを押すとボタン照明は自動的に点灯します。(点灯後、約 10 秒以内に「ライト」ボタンを押すと、ボタン照明は消え、ボタンを押しても自動的に点灯しません。)

オンスクリーンメニューについて

メニュー画面の操作方法

■ 操作の手順

1) を押す

メインメニューが表示されます。

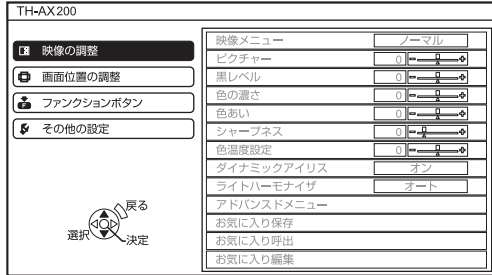

2) ▲▼ボタンを押してメインメニュー項目を選ぶ

「映像の調整」「画面位置の調整」「ファンクションボタン」「その他の設定」の4つの項目から調整したい項目を選んでください。選択中の項目はオレンジ色のカーソルで示され、選択した項目のサブメニューが右側に表示されます。

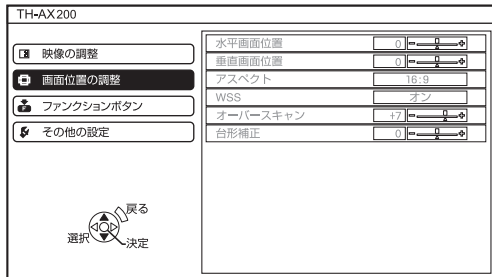

3) 「決定」ボタンを押す

サブメニューが表示され、サブメニューの項目を選択できるようになります。

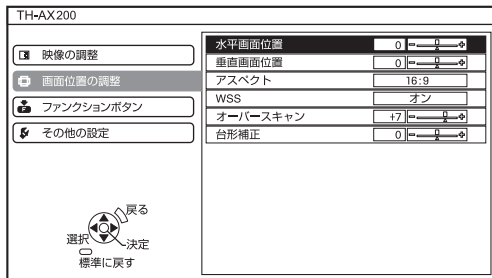

4) ▲▼ボタンを押して変更したいサブメニューの項目を選び、◀▶を押して設定の切り換えや調整を行う

設定を切り換える項目とバースケールのある項目では、メニュー画面が消え、下図のように選択中の項目（個別調整画面）のみが表示されます。

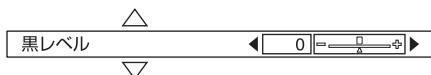

項目名だけの項目は、「決定」ボタンを押すと、次の画面が表示され、詳細な設定ができます。

お知らせ：

- メニュー画面が表示されている状態で「戻る」ボタンまたは、「メニュー」ボタンを押すと、前の画面に戻ります。
- 入力される信号によって、調整できない項目や使用できない機能があります。
- サブメニューの項目については [P.28](#) ~ [P.29](#) ページをご覧ください。
- オンスクリーンメニューの構成は、付録の「オンスクリーンメニューの構成」をご覧ください。 ([P.52](#) ページ)

■ 調整値を工場出荷時の状態に戻す

リモコンの「標準」ボタンを押すと、設定・調整の値が工場出荷時の状態に戻ります。

標準 を押す

表示されている画面によって動作が異なります。

- サブメニュー画面表示時
表示されているサブメニューの項目が工場出荷時の状態に戻ります。
- 個別調整画面表示時
調整中の項目のみ工場出荷時の状態に戻ります。

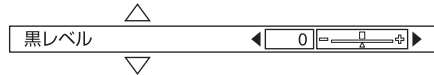

お知らせ：

- 全ての設定を一括に工場出荷時の状態には戻せません。
- 「標準」ボタンを押しても、工場出荷時の状態に戻らない項目もあります。それらの項目は個別に操作してください。
- 個別調整画面のバースケールの下の三角マークは、工場出荷時の状態を示しています。また、三角マークは、入力される信号によって位置が異なります。

現在の調整値



工場出荷時の値

オンスクリーンメニューについて (つづき)

本機の各種設定や調整はオンスクリーンメニューを使用します。オンスクリーンメニュー操作については、「メニュー画面の操作方法」をご確認ください。(P.27 ページ)

オンスクリーンメニュー

オンスクリーンメニューが表示されます。オンスクリーンメニューは、メインメニューとサブメニューで構成されています。

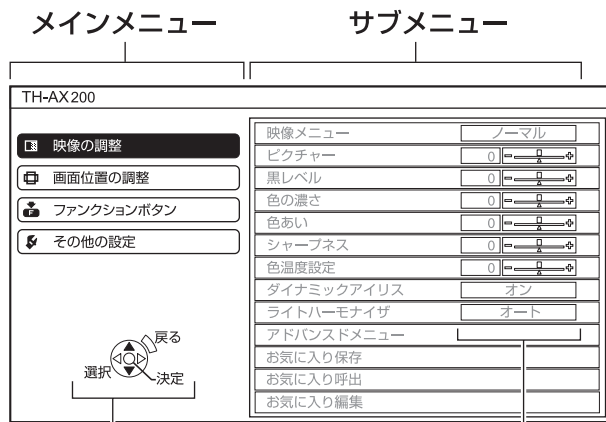

操作ガイド 各メニューの操作方法が表示されます。
現在の設定値

サブメニュー

選択したメインメニューのサブメニューが表示され、各項目の設定・調整ができます。

■ 映像の調整 []

項目の詳細 (P.30 ~ 34 ページ参照)

● S 映像入力 / 映像入力時

サブメニュー項目	工場出荷時
映像メニュー	ノーマル
ピクチャー	0
黒レベル	0
色の濃さ	0
色あい	0
シャープネス	0
色温度設定	0
ダイナミックアイリス	オン
ライトハーモナイザ	オート
アドバンスドメニュー	—
お気に入り保存	—
お気に入り呼出	—
お気に入り編集	

● コンピューター入力 / コンポーネント入力 / HDMI 入力時

サブメニュー項目	工場出荷時
映像メニュー	ノーマル
ピクチャー	0
黒レベル	0
色の濃さ	0
色あい	0
シャープネス	0
色温度設定	0
ダイナミックアイリス	オン
ライトハーモナイザ	オート
アドバンスドメニュー	—
お気に入り保存	—
お気に入り呼出	—
お気に入り編集	
表示モード	

メインメニュー

メインメニューには以下の4つの項目があります。メインメニューを選択するとサブメニューの選択画面に移ります。

	映像の調整
	画面位置の調整
	ファンクションボタン
	その他の設定

お知らせ：

- 工場出荷時の値は、映像メニューにより異なる場合があります。
- サブメニューの項目および工場出荷時の値は、入力端子の選択により表示が異なります。

オンスクリーンメニューについて (つづき)

■ 画面位置の調整 [📏]

項目の詳細 (📖 35 ~ 37 ページ参照)

● S 映像入力 / 映像入力時

サブメニュー項目	工場出荷時
水平画面位置	0
垂直画面位置	0
アスペクト	オート
WSS	オン
オーバースキャン	+7
台形補正	0

● コンポーネント入力時

サブメニュー項目	工場出荷時
水平画面位置	0
垂直画面位置	0
クロック位相	0
アスペクト	オート
WSS	オン
オーバースキャン	+7
台形補正	0

● コンピューター入力時

サブメニュー項目	工場出荷時
水平画面位置	0
垂直画面位置	0
クロック調整	0
クロック位相	0
アスペクト	16:9
台形補正	0
自動位置補正	—

● HDMI 入力時

サブメニュー項目	工場出荷時
水平画面位置	0
垂直画面位置	0
アスペクト	16:9
オーバースキャン	0
台形補正	0

■ ファンクションボタン [F]

項目の詳細 (📖 38 ページ参照)

※ファンクションボタンの出荷設定は、「ゲーム」です。

サブメニュー項目	工場出荷時
HDMI 入力 1	—
HDMI 入力 2	—
コンピューター入力	—
コンポーネント入力	—
S 映像入力	—
映像入力	—
ブランク	—
自動位置補正	—
ライトハーモナイザ	—
オフタイマー	—
お気に入り呼出	—
ノーマル (映像メニュー)	—
ダイナミック (映像メニュー)	—
ビビッドシネマ (映像メニュー)	—
シネマ 1 (映像メニュー)	—
シネマ 2 (映像メニュー)	—
ナチュラル (映像メニュー)	—
ゲーム (映像メニュー)	—

■ その他の設定 [🔧]

項目の詳細 (📖 39 ~ 41 ページ参照)

サブメニュー項目	工場出荷時
入力ガイド	詳細表示
OSD デザイン	タイプ 1
OSD ポジション	中央
バックカラー	ブルー
スタートアップロゴ	オン
自動入力サーチ	オン
HDMI 信号レベル	通常
設置方法	フロント / 床置き
オフタイマー	オフ
ファン制御	標準
ランプパワー	ノーマル
ランプ使用時間	—
テストパターン	—

「映像の調整」メニューについて

「メニュー画面の操作方法」(P27 ページ) のメインメニューから「映像の調整」を選択し、サブメニューから項目を選んでください。

- 項目を選んだら ◀▶ ボタンで映像の調整を行ってください。

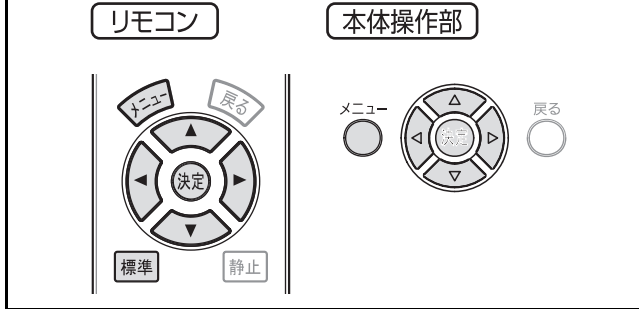

映像メニュー

ご覧になる映像や視聴環境に合わせて最適な映像に設定することができます。

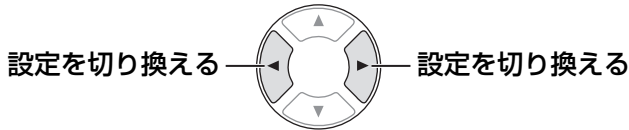

ボタンを押すごとに下図のように切り換わります。

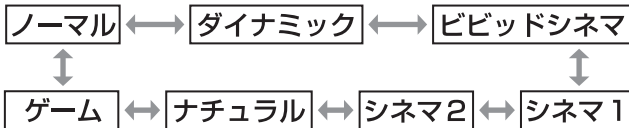

【暗い環境でご覧になる場合にお勧めの映像モード】

シネマ 1	米国ハリウッドのトップカラーリストとつくりこんだモード。映画をしっかりとした画質でご覧になる場合
シネマ 2	映画を深みのある画質でご覧になる場合
ナチュラル	映像の素材に忠実な色を再現したい場合

【明るい環境でご覧になる場合にお勧めの映像モード】

ノーマル	一般的な映像 (スポーツなど) をご覧になる場合
ダイナミック	より明るく、くっきりした画質でご覧になる場合
ビビッドシネマ	映画を明るく、あざやかな画質でご覧になる場合
ゲーム	ゲームでご使用になる場合

お知らせ：

- 映像メニューを切り換えた際に、映像が安定するまで数秒かかる場合があります。

■ sRGB に対応した映像にするには

sRGB (P58 ページ) に対応した、より忠実な色を再現させたい場合は、下記の手順で設定を行ってください。

- 1) 「映像メニュー」を「ナチュラル」に設定する
- 2) 標準ボタンを押し「映像の調整」のサブメニューの各調整項目を、工場出荷時の状態に戻す (P27 ページ)
- 3) 「その他の設定」メニューの「ランプパワー」を「ノーマル」に設定する (P41 ページ)

ピクチャー

色の明暗度を調整します。

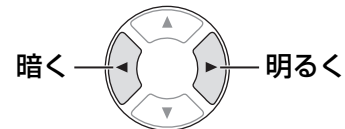

- 設定可能範囲：- 32 ~ + 32

お願い：

- 黒レベルを調整する必要がある場合には、黒レベルを先に調整してください。

黒レベル

画面の暗い部分 (黒色) を調整します。

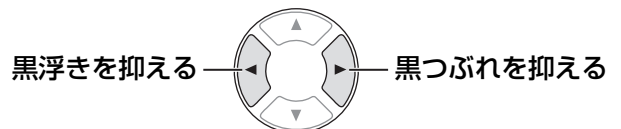

- 設定可能範囲：- 32 ~ + 32

色の濃さ

色の濃さを調整します。

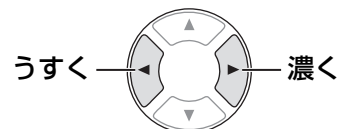

- 設定可能範囲：- 32 ~ + 32

お知らせ：

- コンピューター信号入力時は、1 125 (1 080)/60i、1 125 (1 080)/50i、1 125 (1 080)/60p、1 125 (1 080)/50p 信号のみ調整が行えます。

「映像の調整」メニューについて (つづき)

色あい

肌色の部分を調整します。

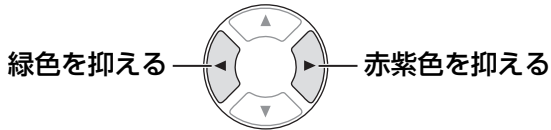

- 設定可能範囲：- 32 ~ + 32

お知らせ：

- コンピューター信号入力時は、1 125 (1 080)/60i、1 125 (1 080)/50i、1 125 (1 080)/60p、1 125 (1 080)/50p 信号のみ調整が行えます。

シャープネス

映像のシャープ感を調整します。

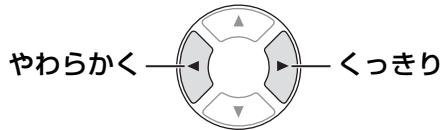

お知らせ：

- 設定可能範囲は入力信号によって異なります。

色温度設定

映像の白色部分が青みがかったり、赤みがかったりする場合に調整します。

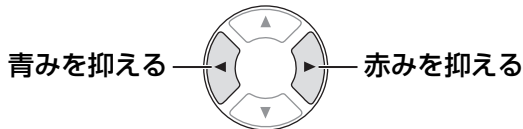

- 設定可能範囲：- 6 ~ + 6

ダイナミックアイリス

映像に合わせてランプ制御、光量絞り (アイリス) 制御をします。暗部のよく引き締まった、メリハリ感のある映像表現に補正します。

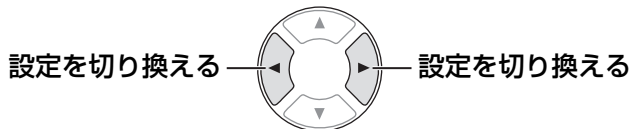

オン	ダイナミックアイリス有効
オフ	ダイナミックアイリス無効

ライトハーモナイザ

周囲の明るさに応じて、映像を最適に補正します。決定ボタンを押すと「ライトハーモナイザ」メニューが表示されます。

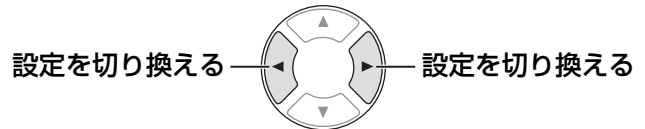
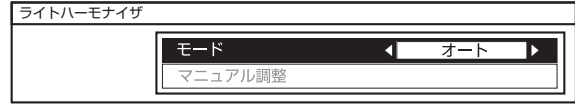

ボタンを押すごとに下表のように切り換わります。



オート	ライトハーモナイザ有効 (自動補正) 照度センサーが部屋の明るさを検知し、自動的に補正をかけます
マニュアル	ライトハーモナイザ有効 (手動補正) 「マニュアル」を選択しているとき、◀▶ ボタンで「マニュアル調整」の設定ができます (設定可能範囲：0 ~ +8)
オフ	ライトハーモナイザ無効

お知らせ：

- 照度センサーの上に物を置いた場合や棚などの奥まった位置に本体を設置した場合は、「オート」モードが正常に動作しない場合があります。
(☞ 12 ページ)

アドバンスドメニュー

映像をさらに詳細に調整することができます。決定ボタンを押すと「アドバンスドメニュー」が表示されます。

■ ガンマ

明るい (高レベル)、中間 (中レベル)、暗い (低レベル) シーンの階調を調整します。

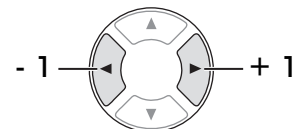

アドバンスドメニュー項目	工場出荷時
ガンマ高レベル	0
ガンマ中レベル	0
ガンマ低レベル	0

- 設定可能範囲：- 8 ~ + 8

「映像の調整」メニューについて (つづき)

■ コントラスト

主に白色を中心とした色温度を調整します。
R (赤色)、G (緑色)、B (青色)

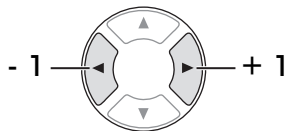

アドバンスドメニュー項目	工場出荷時
コントラスト R	0
コントラスト G	0
コントラスト B	0

- 設定可能範囲：- 16 ~ + 16

■ ブライト

主に黒色を中心とした色温度を調整します。
R (赤色)、G (緑色)、B (青色)



アドバンスドメニュー項目	工場出荷時
ブライト R	0
ブライト G	0
ブライト B	0

- 設定可能範囲：- 16 ~ + 16

■ カラーマネジメント

選択中の「映像メニュー」(P.30 ページ) に作成したプロファイルを設定できます。

お知らせ：

- 詳しくは「カラーマネジメントで色を調整/選択する」をご覧ください。(P.24 ページ)

■ ノイズリダクション

入力信号が劣化している際に生じるノイズを除去することができます。

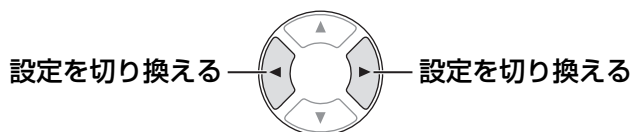

オン	ノイズリダクション有効
オフ	ノイズリダクション無効

お願い：

- 劣化が少ない入力信号に「ノイズリダクション」を「オン」に設定すると、映像がイメージと異なる場合があります。その際は「オフ」に設定してください。

■ MPEG ノイズリダクション

MPEG (P.58 ページ) 圧縮された映像を投写する際に生じるノイズを除去することができます。

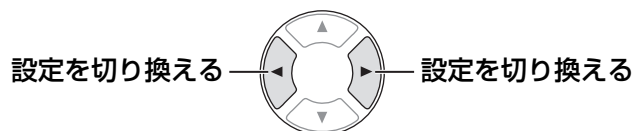

オン	MPEG ノイズリダクション有効
オフ	MPEG ノイズリダクション無効

お願い：

- MPEG 映像以外を投写する場合は、「オフ」に設定してください。
- コンピューター / HDMI (VGA480) の信号には対応していません。

■ シネマリアリティ

映画など毎秒 24 コマで撮影された映像を忠実に投写したいときに設定します。

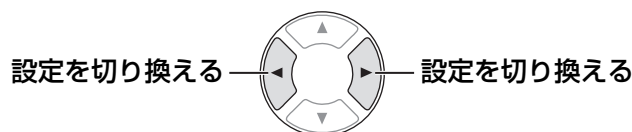

オン	シネマリアリティ有効
オフ	シネマリアリティ無効

お知らせ：

- インターレース信号のみに対応します。

お願い：

- 「オン」の設定でテロップ文字のにじみが発生する場合は「オフ」に設定してください。

■ カラー方式 (S映像入力/映像入力)

入力信号に合ったカラー方式を設定します。

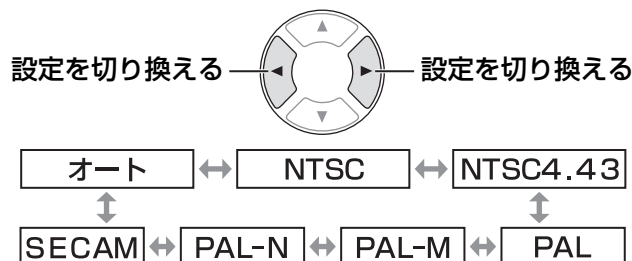

お願い：

- 通常は「オート」に設定してください。
- 「オート」で正常に映らない場合は、それぞれのテレビ方式に設定を切り換えてください。日本国内では NTSC (P.58 ページ) のテレビの信号方式が使われています。

お知らせ：

- 「オート」は、NTSC/NTSC4.43/PAL/PAL60/PAL-M/PAL-N/SECAM の中から自動的に判別します。

「映像の調整」メニューについて (つづき)

お気に入り保存

「決定」ボタンを押すと、「お気に入り保存」メニューが表示されます。映像調整した設定内容（調整値）をお気に入りとして保存することができます。



★：保存している場合
☆：保存していない場合

- 1) ▲▼ ボタンで保存する番号を選ぶ
- 2) 「決定」ボタンを押す
「お気に入り保存」確認画面が表示されます。

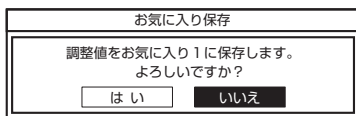

- 3) ◀▶ ボタンで「はい」を選ぶ
- 4) 「決定」ボタンを押す
 - 「お気に入り名入力」が表示され、お気に入り名の入力または、お気に入り名の変更をします。



- 5) ▲▼◀▶ ボタンで文字を選び、「決定」ボタンを押し、入力していく（最大16文字まで続けて入力できます。）
 - 「全削除」を選ぶと入力した文字の全てを削除でき、リモコンの「標準」ボタンを押すと入力ボックス内のカーソルで選択中の1文字が削除できます。
- 6) ▲▼◀▶ ボタンで「確定」を選び、「決定」ボタンを押す

お知らせ：

- お気に入り名が空のまま保存するとデフォルト名（お気に入り1～8）が登録されます。

お気に入り呼出

「決定」ボタンを押すと、「お気に入り呼出」メニューが表示されます。「お気に入り保存」で登録した内容を呼び出すことができます。

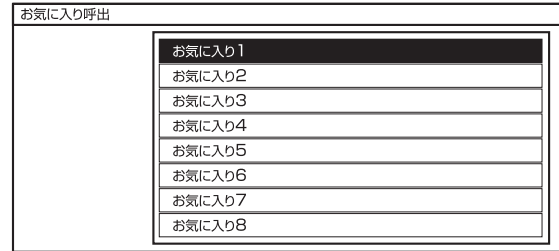

- 1) ▲▼ ボタンで呼び出す番号を選ぶ
- 2) 「決定」ボタンを押す
呼び出した番号の映像調整に切り換わります。

お知らせ：

- 「お気に入り保存」で設定を保存していない場合や「お気に入り全削除」をおこなった場合は、「お気に入り呼出」の項目は表示されません。
- リモコンでの呼び出し方法については、「映像メニューを選ぶ（映像モード）」をご覧ください。（[P.23](#) ページ）

「映像の調整」メニューについて (つづき)

お気に入り編集

「決定」ボタンを押すと、「お気に入り編集」メニューが表示されます。お気に入りの削除やお気に入り名の変更ができます。

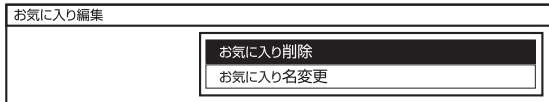

お気に入り削除

- 1) ▲▼ ボタンで削除するお気に入り名を選ぶ
- 2) 「決定」ボタンを押す

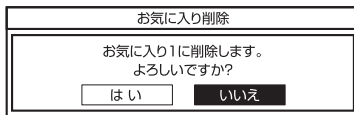

- 3) ◀▶ ボタンで「はい」を選ぶ
- 4) 「決定」ボタンを押す

お気に入り全削除	<p>▲▼ ボタンで「お気に入り全削除」を選択し、「決定」ボタンを押すと確認メッセージ「全てのお気に入り削除します。」の画面が表示されます。</p> <p>◀▶ ボタンで「はい」を選択すると、お気に入りの全てが削除されます。</p>
----------	--

お気に入り名変更

- 1) ▲▼ ボタンで変更するお気に入り名を選ぶ
- 2) 「決定」ボタンを押す



- 3) ▲▼◀▶ ボタンで文字を選び、「決定」ボタンを押し、入力していく (最大 16 文字まで続けて入力できます。)

 - 「全削除」を選ぶと入力した文字の全てを削除でき、リモコンの「標準」ボタンを押すと入力ボックス内のカーソルで選択中の 1 文字が削除できます。

- 4) ▲▼◀▶ ボタンで「確定」を選び、「決定」ボタンを押す

 - 中止する場合「キャンセル」を選んでください。

お知らせ:

- お気に入り名が空のまま「確定」すると、デフォルト名 (お気に入り 1 ~ 8) が登録されます。

表示モード (コンピューター / コンポーネント / HDMI 入力のみ)

現在投写している信号名を表示します。

お知らせ:

- 信号の詳細については「対応信号リスト」の表をご覧ください。(P.49 ページ)

「画面位置の調整」メニューについて

「メニュー画面の操作方法」(P.27 ページ) のメインメニューから「画面位置の調整」を選択し、サブメニューから項目を選んでください。

- 項目を選んだら ◀▶ ボタンで画面位置の調整を行ってください。

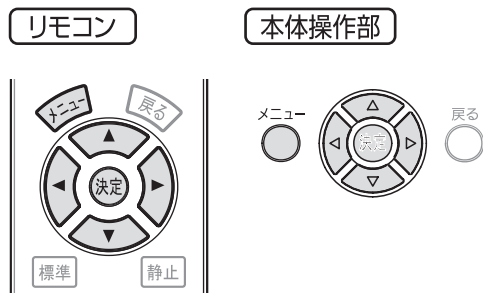

クロック位相 (コンピューター / コンポーネント入力のみ)

クロック調整後さらにノイズを軽減させることができます。

- ◀▶ ボタンでもっともノイズが目立たなくなるように調整してください。

お知らせ：

- コンポーネント (YPbPr) 信号入力時は、
1 125 (1 080)/60i、1 125 (1 080)/50i、
1 125 (1 080)/60p、1 125 (1 080)/50p、
1 125 (1 080)/24p、750 (720)/60p、
750 (720)/50p 信号時のみ調整が行えます。

水平画面位置

映像を左右に調整します。

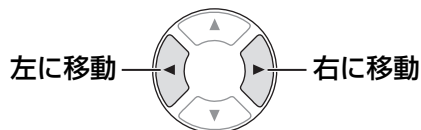

垂直画面位置

映像を上下に調整します。

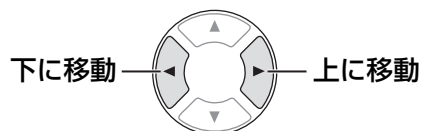

クロック調整 (コンピューター入力のみ)

縦縞模様を投写した際に発生するノイズを軽減する際に調整します。

下記のような縞模様を投写した場合に、周期的な縞模様 (ノイズ) が発生する場合があります。この場合に ◀▶ ボタンでもっともノイズが少なくなるように調整してください。

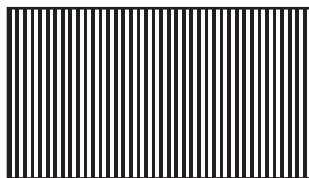

お願い：

- クロック位相より先に調整してください。

「画面位置の調整」メニューについて(つづき)

アスペクト

映像の縦横比(アスペクト比)を切り換えます。
 入力する信号によって下図のように切り換わります。

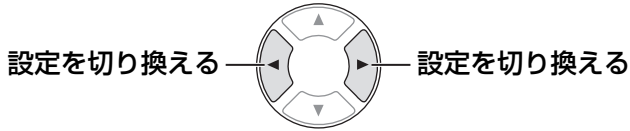

■ビデオ /Sビデオ信号

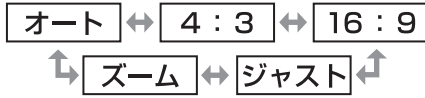

■コンピューター (RGB) 信号



お知らせ:

- WIDE480/600/720/768-2 信号の場合は、アスペクト比が固定されているため切り換えできません。WIDE768のみ「Vスクロール」の切り換えができます。

■HDMI 信号



お知らせ:

- 1 125 (1 080)/60i、1 125 (1 080)/50i、1 125 (1 080)/60p、1 125 (1 080)/50p、1 125 (1 080)/24p、750 (720)/60p、750 (720)/50p 信号の場合は、16:9 → Hフィット → Vフィット → ズームの順に切り換わります。
- 525p (480p)、625p (576p) 信号の場合は、4:3 → 16:9 → ジャスト → ズームの順に切り換わります。

■コンポーネント (YPBPR) 信号

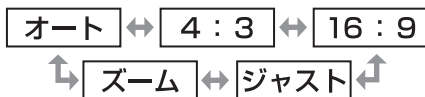

お知らせ:

- 1 125 (1 080)/60i、1 125 (1 080)/50i、1 125 (1 080)/60p、1 125 (1 080)/50p、1 125 (1 080)/24p、750 (720)/60p、750 (720)/50p 信号の場合は、16:9 → Hフィット → Vフィット → ズームの順に切り換わります。

アスペクト	画面
4:3 アスペクト比を 4:3 にして投写します。	入力信号 ↓ 投写画面
16:9 アスペクト比を 16:9 にして投写します。 (横方向に拡大)	入力信号 ↓ 投写画面
ジャスト アスペクト比を 16:9 にして投写します。 アスペクト比 4:3 の映像を投写する場合、画面中心部の歪みが少なくなります。 (横方向に拡大)	入力信号 ↓ 投写画面
ズーム アスペクト比を固定したまま拡大します。投写映像が切れて表示される場合がありますが、映像を忠実に再現できます。 ▲▼ボタンで垂直位置を調整することができます。 (調整前にメニュー画面を消してください。)	入力信号 ↓ 投写画面

「画面位置の調整」メニューについて (つづき)

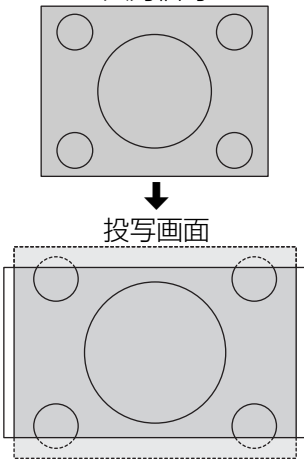
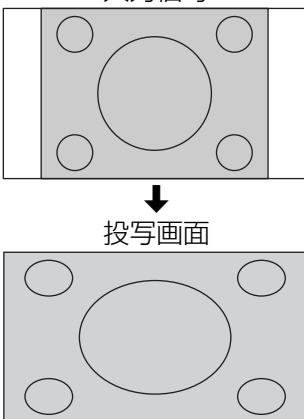
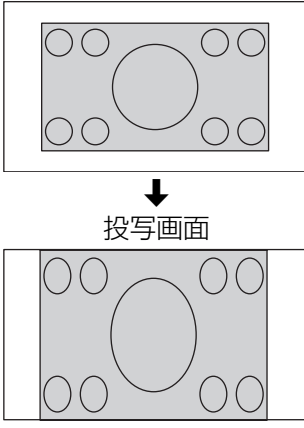
アスペクト	画面
V スクロール コンピュータからの信号を 16:9 のスクリーンに投写する場合に、使用します。投写映像の上下が切れて拡大表示されます。▲▼ボタンで垂直位置を調整することができます。(調整前にメニュー画面を消してください) XGA、MXGA、SXGA、WIDE768 の信号のみ。	入力信号  投写画面
H-フィット アスペクト比を 16:9 にして投写します。(横方向に拡大) 1 125 (1 080)/60i、 1 125 (1 080)/50i、 1 125 (1 080)/60p、 1 125 (1 080)/50p、 1 125 (1 080)/24p、 750 (720)/60p、 750 (720)/50p の信号のみ。	入力信号  投写画面
V-フィット アスペクト比を 16:9 にして投写します。(縦方向に拡大) ▲▼ボタンで垂直位置を調整することができます。(調整前にメニュー画面を消してください) 1 125 (1 080)/60i、 1 125 (1 080)/50i、 1 125 (1 080)/60p、 1 125 (1 080)/50p、 1 125 (1 080)/24p、 750 (720)/60p、 750 (720)/50p の信号のみ。	入力信号  投写画面

WSS

欧州の放送方式で入力信号に識別信号があれば、自動的にアスペクト比を切り換えます。
(☞ 58 ページ 用語集)

お知らせ：

- PAL/625i (576i)/625p (576p) 信号入力時のみアスペクト比が切り換わります。

オーバースキャン

投写映像の周辺で文字や映像が欠ける場合に調整します。

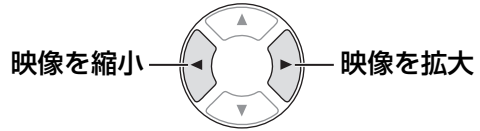





- 設定可能範囲：0 ~ + 10

お知らせ：

- コンピュータ信号入力以外で調整できます。

台形補正

本機を傾けて設置したり、スクリーンが傾いている場合に発生する台形ひずみを補正します。

画面の状態	操作
	
	

- 設定可能範囲：- 32 ~ + 32

お知らせ：

- 台形ひずみは、縦方向の傾きに対して ± 30 度まで補正できます。ただし、補正量が多くなればなるほど画質が劣化し、フォーカスが合いにくくなります。できるだけ補正量が少なくなるように調整してください。
- 台形補正を行うと画像サイズも変化します。
- メニュー画面に台形補正は機能しません。
- レンズシフトの位置によっては、台形ひずみが発生します。
- 補正量によっては、画像の縦横比がずれる場合があります。

自動位置補正

(コンピュータ入力のみ)

決定ボタンを押すと、「水平画面位置」、「垂直画面位置」、「クロック調整」、「クロック位相」を入力信号に合わせて、自動的に調整します。

「ファンクションボタン」メニューについて

「メニュー画面の操作方法」(P27 ページ) のメインメニューから「ファンクションボタン」を選択し、サブメニューから項目を選んでください。

- 項目を選んだら、決定ボタンで設定を確定してください。

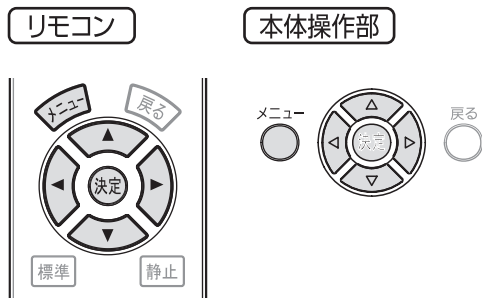

ファンクションボタン

決定ボタンを押すと、「ファンクションボタン」メニューが表示されます。

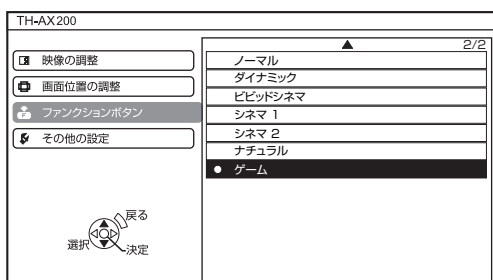
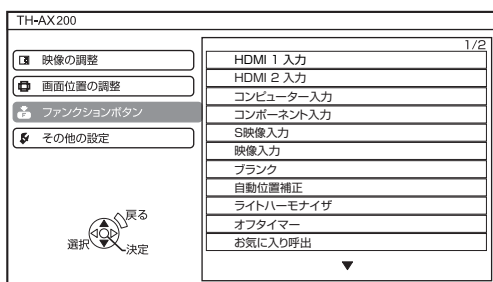

「ファンクション」ボタンによく使う操作を割り当てることで、簡単なショートカットボタンとして使用できます。

1) ▲▼ ボタンでファンクションボタンに設定したい項目を選ぶ

HDMI 入力 1	入力を HDMI 入力 1 に切り換える (P22 ページ)
HDMI 入力 2	入力を HDMI 入力 2 に切り換える (P22 ページ)
コンピューター入力	入力をコンピューター入力に切り換える (P22 ページ)
コンポーネント入力	入力をコンポーネント入力に切り換える (P22 ページ)
S 映像入力	入力を S 映像入力に切り換える (P22 ページ)

映像入力	入力を映像入力に切り換える (P22 ページ)												
ブランク	ブランク機能を動作させる ● 一定期間だけ本機を使用しない場合などに、ブランク機能を動作させると映像が消え、消費電力を少なくすることができます。 ● リモコンまたは本体操作部のいずれかのボタンを押せば、ブランク機能は解除され、映像が投写されます。(ただし、リモコンの「ライト」ボタンは除く。)												
自動位置補正	自動位置補正を開始 (P37 ページ)												
ライトハーモナイザ	「ライトハーモナイザ」メニューを表示する (P31 ページ)												
オフタイマー	自動的に電源を切る時間を設定する (P40 ページ) ● ボタンを押すごとに下図のように切り換わります <div style="text-align: center;"> <table border="1" style="margin: auto;"> <tr> <td>オフ</td> <td>60分</td> <td>90分</td> <td>120分</td> </tr> <tr> <td></td> <td>↑</td> <td></td> <td>↓</td> </tr> <tr> <td>240分</td> <td>210分</td> <td>180分</td> <td>150分</td> </tr> </table> </div>	オフ	60分	90分	120分		↑		↓	240分	210分	180分	150分
オフ	60分	90分	120分										
	↑		↓										
240分	210分	180分	150分										
お気に入り呼出	「お気に入り保存」で登録した内容をダイレクトに呼び出す (リモコンのお気に入りボタンを押したときの動作と異なり、お気に入りメニューは表示されずダイレクトに呼び出されます。画面右上に呼び出したお気に入り名が表示されます。) (P23、33 ページ)												
ノーマル	「映像メニュー」をノーマルに切り換える (一般的な映像 [スポーツなど] をご覧になる場合)												
ダイナミック	「映像メニュー」をダイナミックに切り換える (より明るく、くっきりした画質でご覧になる場合)												
ビビッドシネマ	「映像メニュー」をビビッドシネマに切り換える (映画を明るく、鮮やかな画質でご覧になる場合)												
シネマ 1	「映像メニュー」をシネマ 1 に切り換える (米国ハリウッドのトップカラーリストとつくりこんだモード。映画をしっかりとした画質でご覧になる場合)												
シネマ 2	「映像メニュー」をシネマ 2 に切り換える (映画を深みのある画質でご覧になる場合)												
ナチュラル	「映像メニュー」をナチュラルに切り換える (映像の素材に忠実な色を再現したい場合)												
ゲーム	「映像メニュー」をゲームに切り換える (ゲームでご使用になる場合)												

お知らせ：

- 「ファンクション」ボタンの出荷設定は、「ゲーム」です。

「その他の設定」について

「メニュー画面の操作方法」(P27 ページ) のメインメニューから「その他の設定」を選択し、サブメニューから項目を選んでください。

- 項目を選んだら ◀▶ ボタンで設定の切り換えを行ってください。

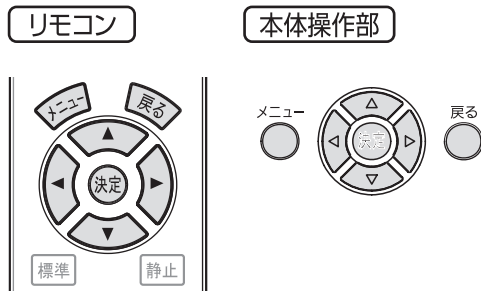

入力ガイド

現在選択している入力端子名の表示方法を設定します。入力切替ボタンを押したとき、画面右上に表示します。(P22 ページ)

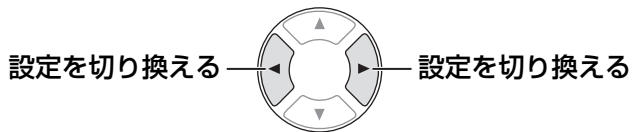

オフ	入力ガイド無効
簡易表示	入力端子名のみ表示
詳細表示	入力端子をグラフィック表示

OSD デザイン

オンスクリーンメニュー (OSD) の背景を設定します。

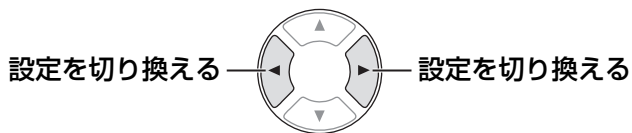

タイプ 1	背景を半透明の黒色で表示
タイプ 2	背景を青色で表示
タイプ 3	背景を半透明の紺色で表示

OSD ポジション

オンスクリーンメニュー (OSD) の表示位置を設定します。



中央	投写画面の中央に表示
左下	投写画面の左下に表示
中央下	投写画面の中央下に表示
右下	投写画面の右下に表示
左上	投写画面の左上に表示
中央上	投写画面の中央上に表示
右上	投写画面の右上に表示

バックカラー

信号が入力されていないときの投写画面の色を設定します。



ブルー	投写画面全体に青色を表示
ブラック	投写画面全体に黒色を表示

スタートアップロゴ

電源を入れたときに「Panasonic」ロゴを表示するか設定します。



オン	スタートアップロゴ有効
オフ	スタートアップロゴ無効

「その他の設定」について (つづき)

自動入力サーチ

電源を入れたときに、信号が入力されている端子を自動的にサーチし投写するか設定します。

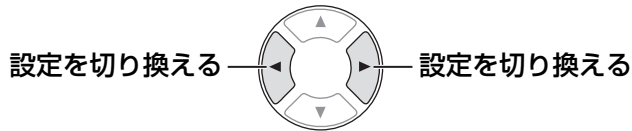

オン	自動入力サーチ有効
オフ	自動入力サーチ無効

お願い：

- 通常は「オン」に設定してください。

HDMI 信号レベル

本機と外部機器を HDMI で接続し、正常な映像が映らない場合は設定を切り換えてください。
HDMI の RGB 信号 (VGA 以外) のみ対応します。

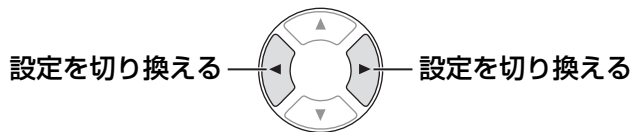

通常	一般的な外部機器が使用する信号レベル
拡張	一部の外部機器が使用する拡張された信号レベル

お知らせ：

- 一部の機器では、映像が出ないなど正常に動作しない場合があります。

設置方法

本機の設置方法によって切り換えます。
(P.15 ページ)

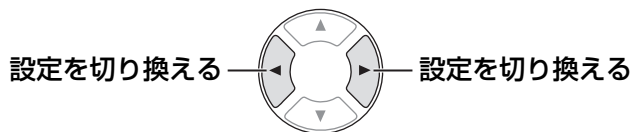

フロント / 床置き	スクリーン前方にある机の上などに設置する場合
フロント / 天つり	スクリーン前方にある天つり金具 (別売品) を使用して設置する場合
リア / 床置き	スクリーン後方 (透過式スクリーン使用) にある机の上などに設置する場合
リア / 天つり	スクリーン後方 (透過式スクリーン使用) に天つり金具 (別売品) を使用して設置する場合

オフタイマー

自動的にプロジェクターの電源を切る時間を設定します。



オフ	オフタイマー無効
60分	60分後に電源を切る
90分	90分後に電源を切る
120分	120分後に電源を切る
150分	150分後に電源を切る
180分	180分後に電源を切る
210分	210分後に電源を切る
240分	240分後に電源を切る

お知らせ：

- 設定した時間が過ぎると自動的に電源オフ状態 (電源モニターが赤色に点灯) になります。
- 設定した時間が残り 3 分になると、画面の右下に表示がでます。
- 設定した時間になる前にオフタイマーを「オフ」に設定すると、設定が取り消されます。

「その他の設定」について (つづき)

ファン制御

内部の冷却ファンの回転速度を設定します。

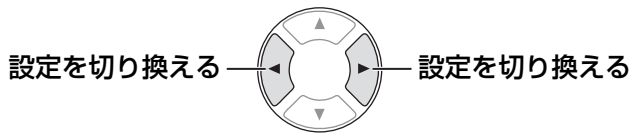

標準	通常的环境で使用するとき
高地	高地で使用するとき

お願い：

- 海拔 1 400 m 以上の場所でご使用の場合のみ、「高地」に設定してください。

ランプパワー

ランプの明るさを設定します。

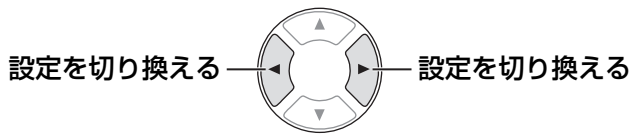

ノーマル	ランプを明るくする
エコモード	ランプの明るさを抑える

お知らせ：

- 「エコモード」に設定すると輝度が下がり、電力の節約、動作音の低減、ランプの寿命を延ばすことができます。外光が遮断され、照明の映り込みがない環境や、映画などをご覧になる場合は「エコモード」に設定されることをお勧めします。
- 信号が入力されていない場合は、設定できません。

ランプ使用時間

ランプの使用時間を表示します。

お願い：

- ランプユニットを交換する場合は、「ランプユニットの交換手順」(P.45 ページ)どおりに交換し、ランプ使用時間を「0」にしてください。

お知らせ：

- ランプの使用時間が 1 800 時間(「ランプパワー」が「ノーマル」設定時)に達すると、赤色とグレーで交互に表示し交換時期をお知らせします。
- ランプユニットの交換時期を確認してください。(P.44 ページ)
- ランプの寿命は使用条件(「ランプパワー」の設定や電源の入切の回数など)により変わります。

テストパターン

決定ボタンを押すと、テストパターン 1 が表示されます。パターンのフォーカスが合うように調整してください。(P.21 ページ)

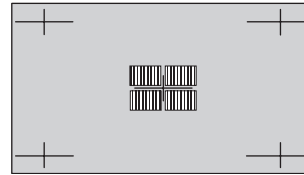

テストパターン 1

- 1) フォーカスリングでフォーカスを合わせる
- 2) 決定ボタンを押す
テストパターン 2 が表示されます。再度、フォーカスを確認してください。もう一度決定ボタンを押すと、テストパターン 1 に戻ります。

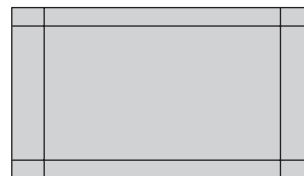

テストパターン 2

- 3) 戻るボタンまたは、メニューボタンを押す
「その他の設定」メニューに戻ります。

お知らせ：

- 本機を傾けて設置したり、スクリーンが傾いている場合は、画面の上端部と下端部でフォーカスがずれてしまいます。画面中央でフォーカスを合わせてください。
- 台形ひずみが発生している場合は、「画面位置の調整」メニューの「台形補正」を行ってください。(P.37 ページ)

温度モニター、ランプモニター

モニターが点灯したら

本機内部に異常が発生すると温度とランプのモニターランプが点灯や点滅でお知らせします。モニターの状態を調べて、次の処置を行ってください。

お願い：

- 処置を行うときの電源操作は「電源を切る」の手順を必ずお守りください。(P.20 ページ)

お知らせ：

- 電源の状態は電源モニターで確認してください。(P.19 ページ)

本体上面部

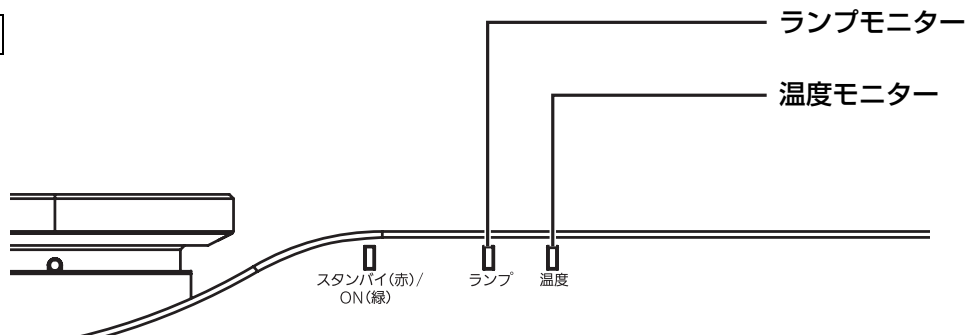

■ 温度モニター

点灯状況	<ul style="list-style-type: none"> ● 投写中に赤色点灯 ● 電源オフの状態でも赤色点滅（自動的に投写を中止） 		
状態	周囲温度または内部が異常に高温になっている。		
お調べください	吸排気孔がふさがれていませんか。	気温の高いところで使用していませんか。	エアフィルターが目づまりしていませんか。
処置方法	吸排気孔をふさいでいるものを取り除いてください。	仕様で定められた周囲温度、周囲湿度の場所に設置してください。(P.55 ページ)	エアフィルターの掃除・交換を行ってください。(P.43 ページ)

お知らせ：

- 上記の処置をしても、温度モニターが点灯や点滅する場合は、販売店に修理をご依頼ください。

■ ランプモニター

点灯状況	● 赤色点灯	● 赤色点滅
状態	ランプユニットの交換時期を知らせている。ランプユニットの使用時間が1800時間（ランプパワー「ノーマル」設定時）に達すると点灯します。	ランプユニットの不具合、ランプ電源の異常または、ランプの破損などを検知しています。
お調べください	電源を入れたときに、ランプの交換を促すオンスクリーン表示がされていませんか。	電源を切ったからすぐに電源を入れたかまたは、停電などが発生していませんか。
処置方法	ランプユニットの交換を行ってください。(P.44 ページ)	光源ランプが冷えるまで約90秒以上待ってから電源を入れてください。
		ランプユニットの不具合、ランプ電源の異常または、ランプの破損などが発生しています。
		「電源を切る」(P.20 ページ)の手順で主電源スイッチを切り、販売店にご相談ください。

お知らせ：

- 上記の処置をしても、ランプモニターが点灯や点滅する場合は、販売店に修理をご依頼ください。

お手入れ / 部品交換

お手入れ / 部品交換の前に

お願い：

- お手入れ / 部品交換を行う際は、必ず電源を切り、電源プラグをコンセントから抜いて行ってください。(P.19、20 ページ)
- 電源を切るときは「電源を切る」の手順を必ずお守りください。(P.20 ページ)

お手入れ

■ キャビネット

汚れやほこりは柔らかい乾いた布でふき取ってください。

- 汚れがひどいときは水にひたした布をよく絞ってふき取り、乾いた布で仕上げてください。
- お手入れの際は、ベンジン、シンナー、アルコール等の溶剤、または台所用洗剤、化学ぞうきんは使用しないでください。使用されると外装ケースが変質したり、塗装がはげる恐れがあります。

■ レンズ

レンズにゴミやほこりが付着しますと、スクリーンにゴミやほこりが拡大されて映ります。

柔らかいきれいな布でふいてください。

- レンズ面はほこりのついた布でふかないでください。

■ エアーフィルター

エアーフィルターにほこりがたまり過ぎると、本機の内部温度を正常な状態に保てなくなり、温度モニターが点滅し、電源が切れます。掃除は約 100 時間を目安に行ってください。

1) やわらかい毛布等の上に、本機を裏返して置き、エアーフィルターを外す

- 本機に傷がつかないように静かに置いてください。
- エアーフィルターにつめをかけて本機からゆっくりと引き上げてください。

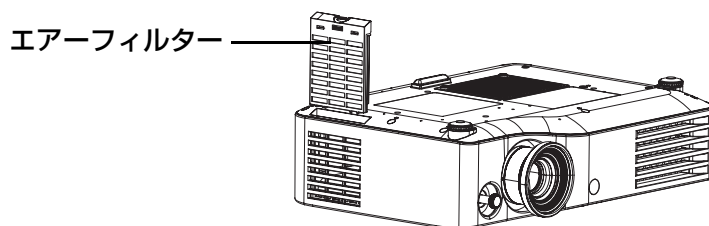

2) エアーフィルターを掃除する

- 掃除機でほこりを吸い取ってください。

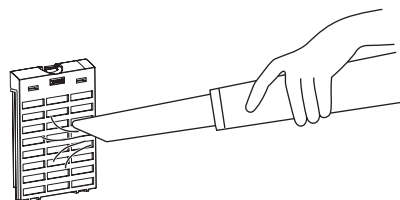

3) エアーフィルターを取り付ける

お願い：

- エアーフィルターは必ず取り付けてご使用ください。取り付けずに使用すると、ごみやほこりを吸い込み、故障の原因となります。

部品交換

■ エアーフィルター

掃除をしてもほこりがとれなくなったら交換時期です。

交換用のエアーフィルターは別売り部品です。(サービス部品扱い)

ご購入の際は販売店にご相談ください。

また、ランプユニットの交換の際は、あわせてエアーフィルターも交換してください。

(交換用のランプユニット [ET-LAX100] には、エアーフィルターが付属しています。)

お手入れ / 部品交換 (つづき)

■ ランプユニット

ランプユニットは消耗部品です。使用時間を確認し、定期的な交換を行ってください。
ランプユニットの交換は、専門の技術者にご依頼することをお勧めします。販売店にご相談ください。



■ ランプユニットの交換は、ランプが冷えてから (1 時間以上待つ) 行う

カバー内部がかなり熱く、やけどの原因になります。

■ ランプユニットの交換上のお願い

- 光源ランプはガラス部品ですので、堅い物に当てたり落下させたりすると破裂する場合があります。取り扱いにはご注意ください。
- 取り外した古いランプユニットを廃棄する場合には、最寄りの市町村窓口または、販売店で正しい廃棄方法をお問い合わせください。
- ランプユニットの交換にはプラスドライバーが必要です。
- ランプユニットの表面はとがっていたり、引っかかる形状ですので、交換する際は必ずランプユニットのハンドルを持って取りあつかってください。

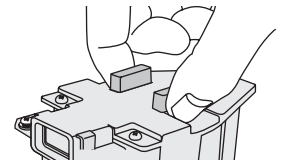

お知らせ:

- ランプユニットは別売り部品です。販売店にご相談ください。
ランプユニット品番: ET-LAX100 (サービス部品扱い)
- 上記のランプ以外は使用しないでください。

■ ランプユニットの交換時期

ランプユニットは消耗部品です。使用時間の経過にともない、徐々に明るさが低下しますので、定期的な交換が必要です。交換の目安は 2 000 時間ですが、ランプ個々の特性、使用条件、設置環境などの影響を受けて、2 000 時間に達する前に点灯しなくなる場合があります。早めのランプユニットの準備をお勧めします。2 000 時間を過ぎると、ランプが破裂する可能性が高くなるため、自動的に消灯します。

	オンスクリーン表示	ランプモニター
1 800 時間以降	30 秒間表示されます。いずれかのボタンを押せば表示が消えます。	スタンバイ状態も含め赤色に点灯します。
2 000 時間以降	いずれかのボタンを押さない限り表示は消えません。	

お知らせ:

- この説明で記載している使用時間は、「その他の設定」メニューの「ランプパワー」を「ノーマル」(P.41 ページ) に設定した場合の時間です。
- 「ランプパワー」を「エコモード」に設定すると、明るさは低下しますが、長くランプを使用することができます。
- 2 000 時間は交換の目安であり、保証時間ではありません。保証時間については、56 ページや保証書をご覧ください。

■ ランプユニットの交換手順

お願い:

- ランプユニットの使用時間が 2 000 時間 (ランプパワー「ノーマル」設定時) を越えた場合は、電源を入れてから約 10 分間のみ本機を動作させることができます。
手順 ⑧ ~ ⑪ の操作を 10 分以内に行ってください。
- ランプユニットや、ランプユニット収納扉は確実に取り付けてください。ランプユニットやランプ収納扉の取り付けが不完全だと、保護回路が動作し電源が入りません。

- ① 「電源を切る」(P.20 ページ) の手順を守り、主電源スイッチを切った後、コンセントから電源プラグを抜き、ランプユニット近辺が冷えていることを確認する
- ② 本体底面のランプユニット収納扉固定ねじ (2 本) をプラスドライバーで回し、ランプユニット収納扉を外す

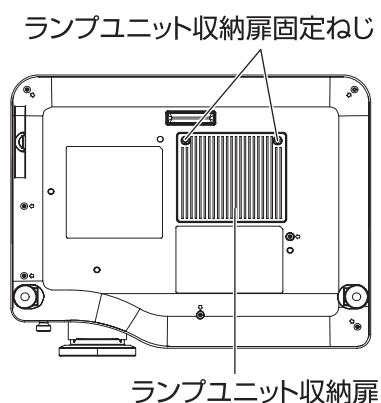

- ③ ランプユニットを固定しているねじ (2 本) をプラスドライバーで空回りするまで回し、ランプユニットのハンドルを持ち、ゆっくりと本機から引き出す

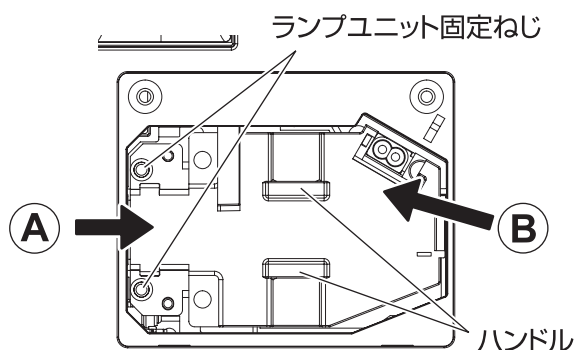

- ④ 新しいランプユニットを挿入方向に注意して押し込み、ランプユニット固定ねじをプラスドライバーでしっかりと締めつける
挿入時、特に A 部と B 部をしっかりと押し込んでください。
- ⑤ ランプユニット収納扉を取り付け、ランプユニット収納扉固定ねじ (2 本) をプラスドライバーでしっかりと締めつける
- ⑥ 電源プラグをコンセントに差し込んで、主電源スイッチを入れる
- ⑦ 電源ボタンを押し、映像投写を開始する

お手入れ / 部品交換 (つづき)

- ⑧ メニューボタンを押し、メニュー画面を表示させ ▲▼ ボタンで「その他の設定」を選択する

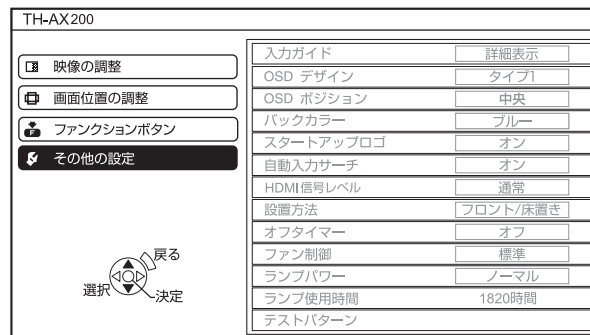

- ⑨ 決定ボタンを押し、▲▼ ボタンで「ランプ使用時間」の項目を選択する

入力ガイド	詳細表示
OSD デザイン	タイプ
OSD ポジション	中央
バックカラー	ブルー
スタートアップロゴ	オン
自動入力サーチ	オン
HDMI信号レベル	通常
設置方法	フロント/床置き
オフタイマー	オフ
ファン制御	標準
ランプパワー	ノーマル
ランプ使用時間	1820時間
テストパターン	

- ⑩ 決定ボタンを約 3 秒間押し続ける
ランプ使用時間リセット画面が表示されます。

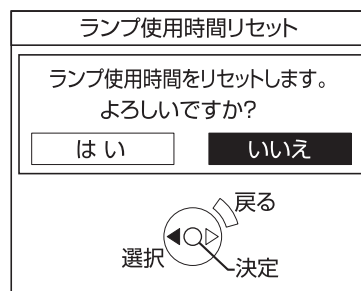

- ⑪ ◀▶ ボタンで「はい」を選び、決定ボタンを押す
ランプ使用時間が「0」にリセットされ、電源オフ状態（スタンバイ）になります。

修理を依頼される前に

もう一度次の点をお調べください。
詳しくは、対応するページをご覧ください。

症状	ここをお調べください	ページ
電源が入らない	<ul style="list-style-type: none"> ● 電源プラグがコンセントにしっかり差し込まれていますか。 ● 主電源スイッチを「OFF」にしていませんか。 ● コンセントに電源がきていますか。 ● 温度モニターまたはランプモニターが点灯または点滅していませんか。 ● ランプユニット収納扉は確実に取り付けられていますか。 	19 20 19 42 45
映像がでない	<ul style="list-style-type: none"> ● 入力端子は正しく接続されていますか。 ● 入力切換は正しく設定されていますか。 ● 黒レベル調整が最小になっていませんか。 ● 本機に接続している外部機器は正常に動作していますか。 ● ブランク機能を使用していませんか。 	18 22 30 — 38
映像がボヤけている	<ul style="list-style-type: none"> ● レンズカバーがかぶさったままではありませんか。 ● レンズのピントは合っていますか。 ● 投写距離は適切ですか。 ● レンズが汚れていませんか。 ● 本機がスクリーンに対して垂直に設置されていますか。 	20 21 14 43 14
色が薄い／色あいが悪い	<ul style="list-style-type: none"> ● 「色の濃さ」、「色あい」は正しく調整されていますか。 ● 本機に接続している機器は正しく調整されていますか。 	31 —
リモコンが働かない	<ul style="list-style-type: none"> ● 乾電池が消耗していませんか。 ● 乾電池の極性は正しくセットされていますか。 ● リモコンと本機のリモコン受信部の間に障害物はありませんか。 ● リモコン有効範囲を超えた場所でリモコンを操作していませんか。 ● 蛍光灯などの影響を受けていませんか。 	— 11 11 55 11
正常な映像が映らない	<ul style="list-style-type: none"> ● カラー方式の選択は正しく行われていますか。 ● ビデオテープなど、映像ソース側に異常はありませんか。 ● 本機が対応できない信号を入力していませんか。 	32 — 49
ノートコンピューターからの映像が映らない	<ul style="list-style-type: none"> ● ケーブルが長すぎませんか。 ● ノートコンピューターの外部映像出力が、正しく設定されていますか。 (例：「Fn」＋「F3」あるいは「Fn」＋「F10」ボタンを同時に押すと、外部出力設定が切り替わる場合があります。コンピューターの機種によって異なりますので、コンピューターに付属の説明書をご覧ください。) 	— —

天つり金具取り付け時の注意事項

プロジェクター本体に天つり金具を使用して取り付ける場合は、付属のワイヤーロープをプロジェクター本体の「」マーク部に取り付けてご使用いただきますようお願いいたします。

お知らせ：

- 安全性に問題はありますが、万一ネジが緩んだ場合など、不慮の事故を防止するためです。

取り付け時の留意点

■ 工事は下記の工事手順に従い、工事の専門技術者または、販売店にご依頼ください。

- 当社製以外の天つり金具ならびに天つり金具設置環境の不具合による製品の損傷などについては、保証期間中であっても責任を負いかねますのでご注意ください。
- ネジ類の締めつけの際は、トルクドライバーなどを使用し、電動ドライバーやインパクトドライバーを使用しないでください。
- ご使用を終了した製品は、工事の専門技術者にご依頼の上、速やかに撤去してください。

■ 取り付け手順

- 1) 天つり金具の工事説明書に従い、プロジェクター本体に天つり金具を取り付けてください
- 2) 付属のワイヤーロープの先端を下図のように引き回し、天つり金具に巻きつけます（できる限りたわみを少なくしてください。）

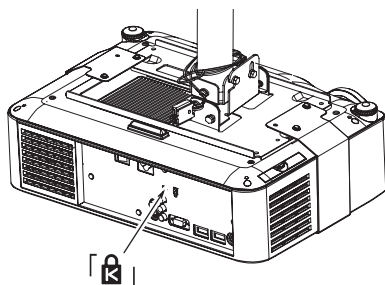

左図は天つり金具 TY-PKX200 の使用例です。

- 3) 金具 A 先端の鍵爪を引き出し、プロジェクター本体の「」マークの孔に挿入します

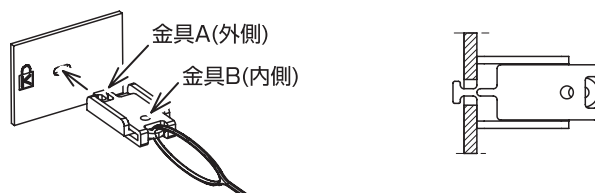

- 4) 3の状態を保ちながら、金具を 90° 回転させ、金具 B を孔に挿入します



- 5) 付属のねじをトルクドライバーなどで固定します（締め付けトルク： $0.7 \pm 0.1 \text{ N} \cdot \text{m}$ ）

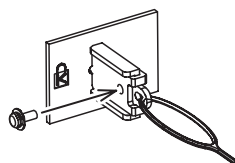

対応信号リスト

本機が投写できる映像信号は下表の通りです。

対応信号	表示モード	解像度 (ドット) *1	走査周波数		ドット クロック 周波数 (MHz)	画質 *2	フォーマット
			水平 (kHz)	垂直 (Hz)			
NTSC/NTSC4.43/ PAL-M/PAL60	—	720 x 480i	15.7	59.9		A	ビデオ /Sビデオ
PAL/PAL-N/SECAM	—	720 x 576i	15.6	50.0		A	
525i (480i)	525i	720 x 480i	15.7	59.9	13.5	A	コンポーネント
625i (576i)	625i	720 x 576i	15.6	50.0	13.5	A	
525p (480p)	525p	720 x 483	31.5	59.9	27.0	A	コンポーネント/ HDMI
625p (576p)	625p	720 x 576	31.3	50.0	27.0	A	
1 125 (1 080)/60i	1 125/60i	1 920 x 1 080i	33.8	60.0	74.3	AA	コンポーネント/ コンピューター/ HDMI
1 125 (1 080)/50i	1 125/50i	1 920 x 1 080i	28.1	50.0	74.3	AA	
1 125 (1 080)/24p	1 125/24p	1 920 x 1 080	27.0	24.0	74.3	AA	コンポーネント/ HDMI
1 125 (1 080)/60p	1 125/60p	1 920 x 1 080p	67.5	60.0	148.5	AA	コンポーネント/ コンピューター/ HDMI
1 125 (1 080)/50p	1 125/50p	1 920 x 1 080p	56.3	50.0	148.5	AA	
750 (720)/60p	750/60p	1 280 x 720	45.0	60.0	74.3	AA	コンポーネント/ HDMI
750 (720)/50p	750/50p	1 280 x 720	37.5	50.0	74.3	AA	
VGA480	VGA60	640 x 480	31.5	59.9	25.2	A	コンピューター
	VGA75	640 x 480	37.5	75.0	31.5	A	
	VGA85	640 x 480	43.3	85.0	36.0	A	
	VGA138	640 x 480	72.1	138.0	62.3	A	
WIDE480	WIDE480	856 x 480	30.1	60.1	31.5	A	
SVGA	SVGA55	800 x 600	35.2	56.3	36.0	A	
	SVGA60	800 x 600	37.9	60.3	40.0	A	
	SVGA70	800 x 600	48.1	72.2	50.0	A	
	SVGA75	800 x 600	46.9	75.0	49.5	A	
	SVGA85	800 x 600	53.7	85.1	56.3	A	
WIDE600	WIDE600	1 072 x 600	37.2	59.9	51.4	A	
WIDE720	WIDE720	1 280 x 720	45.1	60.1	76.5	AA	
XGA	XGA60	1 024 x 768	48.4	60.0	65.0	A	
	XGA70	1 024 x 768	56.5	70.1	75.0	A	
	XGA75	1 024 x 768	60.0	75.0	78.8	A	
	XGA85	1 024 x 768	68.7	85.0	94.5	A	
	XGA89	1 024 x 768	72.1	89.0	99.2	A	
WIDE768	WIDE768	1 280 x 768	45.3	56.5	76.2	A	
MXGA	MXGA70	1 152 x 864	64.0	71.2	94.2	A	
	MXGA75	1 152 x 864	67.5	74.9	108.0	A	
SXGA	SXGA60	1 280 x 1024	64.0	60.0	108.0	A	
WIDE768-2	WIDE768-2	1 360 x 768	48.8	59.8	74.3	A	

*1 解像度の後ろの “i” は、インターレース信号を示しています。

*2 画質を表す記号は下記の通りです。

AA 最高の画質で投写できます。

A 画像処理回路で変換を行い投写しています。

シリアル端子について

本機接続端子部のシリアル端子は RS-232C 準拠しており、コンピューターと接続して本機をコンピューターで制御することができます。

お願い：

- フェライトコア付き RS-232C シリアル端子変換アダプター TY-ADSER (別売品) を必ず使用してください。

■ 接続

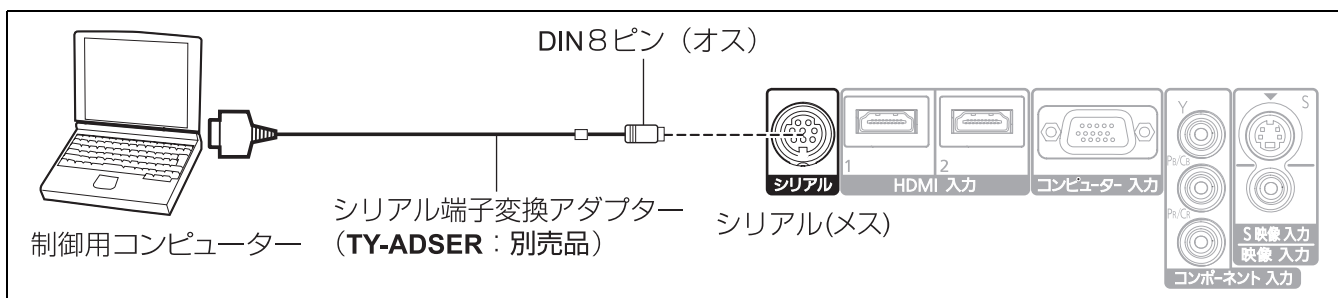

■ ピン配列と信号名

8ピン DIN (外側から見た図)	ピン NO.	信号名	内容
	③	RXD	受信データ
	④	GND	グラウンド
	⑤	TXD	送信データ
	①		内部で接続されています
	②		
	⑥		
	⑦		NC (何も接続されていません)
	⑧		NC (何も接続されていません)

■ 通信条件

信号レベル	RS-232C 準拠
同期方式	調歩同期
ボーレート	9 600bps
パリティ	なし

キャラクター長	8 ビット
ストップビット	1 ビット
X パラメーター	なし
S パラメーター	なし

■ 基本フォーマット

STX	コマンド	:	パラメーター	ETX
スタート (02h)	3byte	1byte	1byte ~ 4byte	エンド (03h)

コンピューターからの伝送は STX で開始され、続いてコマンド、パラメーター、最後に ETX の順に送信します。
パラメーターは制御内容の必要に応じて付加してください。

お願い：

- ランプ点灯開始後、約 10 秒間はコマンドを受信できません。必ず 10 秒以上経過してから送信してください。
- 複数のコマンドを送信する場合は必ず本機からの応答を受け取ってから次のコマンドを送信してください。
- パラメーターを必要としないコマンドを送信する場合は、コロン (:) は必要ありません。

お知らせ：

- 間違ったコマンドを送信すると、本機から「ER401」というコマンドがコンピューター側に送信されます。

■制御コマンド

コンピューターで本機を制御する際のコマンドは下表の通りです。
 <操作コマンド>

コマンド	内容	備考
PON	電源「入」	スタンバイ状態においては「PON」以外のコマンドは無効です。 ● ランプ点灯制御中、「PON」コマンドは受け付けません。
POF	電源「切」	● ランプ消灯後、冷却ファン動作中に「PON」コマンドを送信した場合、ランプの保護のため、消灯後約 85 秒経過しないと点灯制御を開始しません。
IIS	入力信号切り換え	パラメーター VID = 映像入力 RG1 = コンピューター入力 CP1 = コンポーネント入力 (YPbPr) SVD = S 映像入力 HD1 = HDMI1 入力 HD2 = HDMI2 入力
OMN	メニュー画面表示	メニュー画面を表示します。
OEN	決定	オンスクリーンメニューの項目を実行します。
OBK	戻る	メニュー画面が表示されているときに、前の画面に戻したり、メニュー画面を消せます。
OCU OCD OCL OCR	▲▼◀▶ ボタン	OCU = ▲ OCD = ▼ OCL = ◀ OCR = ▶
OST	標準ボタン	調整値を工場出荷状態に戻します。(P.27 ページ)
OFZ	静止機能	映像を一時静止させます。(P.22 ページ) パラメーター 0 = OFF, 1 = ON
OSH	ブランク機能	映像を一時的に消します。 コマンドを送信するごとに ON / OFF が切り換わります。 短時間での ON / OFF の切り換えは行わないでください。
OVM	映像メニュー切り換え	映像メニューを切り換えます。コマンドを送信するごとに映像メニューが切り換わります。(P.30 ページ)
VS1	アスペクト比切り換え	アスペクト比を切り換えます。コマンドを送信するごとにアスペクト比が切り換わります。(P.23 ページ)
VPM	映像メニュー設定	映像メニューを設定します。(P.30 ページ) パラメーター NAT = ナチュラル DYN = ダイナミック CN2 = シネマ 2 GAM = ゲーム NOR = ノーマル CN1 = シネマ 1 VCN = ビビッドシネマ
OOT	オフタイマー機能	自動的に電源を切る時間を設定します。(P.40 ページ) パラメーター 0 = OFF, 1 = 60 分, 2 = 90 分, 3 = 120 分, 4 = 150 分, 5 = 180 分, 6 = 210 分, 7 = 240 分

<状態問い合わせコマンド>

コマンド	内容	コールバックパラメーターとその内容
QPW	電源の状態	000 = OFF 001 = ON
QIN	入力信号の状態	VID = 映像入力 RG1 = コンピューター入力 CP1 = コンポーネント入力 (YPbPr) SVD = S 映像入力 HD1 = HDMI1 入力 HD2 = HDMI2 入力
QPM	映像メニューの状態	NAT = ナチュラル DYN = ダイナミック CN2 = シネマ 2 GAM = ゲーム (P.30 ページ) NOR = ノーマル CN1 = シネマ 1 VCN = ビビッドシネマ
QSH	ブランク機能の状態	0 = OFF 1 = ON
QFZ	静止機能の状態	0 = OFF 1 = ON (P.22 ページ)
QOT	オフタイマー機能の状態	0 = OFF, 1 = 60 分, 2 = 90 分, 3 = 120 分, 4 = 150 分, 5 = 180 分, 6 = 210 分, 7 = 240 分 (P.40 ページ)

■ケーブル仕様

<コンピューターと接続する場合>

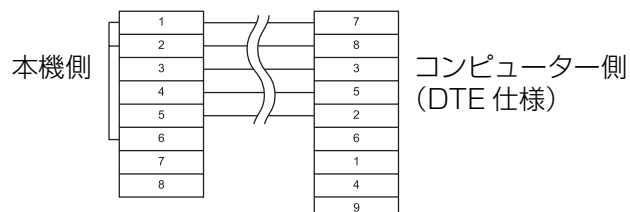

オンスクリーンメニューの構成

操作の詳細については「メニュー画面の操作方法」をご覧ください。(P.27 ページ)

映像の調整 (30 ページ)	
映像メニュー	(30 ページ)
ピクチャー	(30 ページ)
黒レベル	(30 ページ)
色の濃さ	(30 ページ)
色あい	(31 ページ)
シャープネス	(31 ページ)
色温度設定	(31 ページ)
ダイナミックアイリス	(31 ページ)
ライトハーモナイザ	(31 ページ)
モード	(31 ページ)
マニュアル調整	(31 ページ)
アドバンスドメニュー	
ガンマ高レベル	(31 ページ)
ガンマ中レベル	(31 ページ)
ガンマ低レベル	(31 ページ)
コントラスト R	(32 ページ)
コントラスト G	(32 ページ)
コントラスト B	(32 ページ)
ブライト R	(32 ページ)
ブライト G	(32 ページ)
ブライト B	(32 ページ)
カラーマネジメント	(32 ページ)
ノイズリダクション	(32 ページ)
MPEG ノイズ リダクション	(32 ページ)
シネマリアリティ	(32 ページ)
カラー方式 *	(32 ページ)
お気に入り保存	(33 ページ)
お気に入り呼出	(33 ページ)
お気に入り編集	(34 ページ)
表示モード *	(34 ページ)
画面位置の調整 (35 ページ)	
水平画面位置	(35 ページ)
垂直画面位置	(35 ページ)
クロック調整 *	(35 ページ)
クロック位相 *	(35 ページ)
アスペクト	(36 ページ)
WSS*	(37 ページ)
オーバースキャン	(37 ページ)
台形補正	(37 ページ)
自動位置補正 *	(37 ページ)
ファンクションボタン (38 ページ)	
その他の設定 (39 ページ)	
入力ガイド	(39 ページ)
OSD デザイン	(39 ページ)
OSD ポジション	(39 ページ)
バックカラー	(39 ページ)
スタートアップロゴ	(39 ページ)
自動入力サーチ	(40 ページ)
HDMI 信号レベル	(40 ページ)
設置方法	(40 ページ)
オフタイマー	(40 ページ)
ファン制御	(41 ページ)
ランプパワー	(41 ページ)
ランプ使用時間	(41 ページ)
テストパターン	(41 ページ)

* : 入力する信号によって表示されない場合があります。

カラーマネジメントのメニューの構成

操作の詳細については「カラーマネジメントで色を調整 / 選択する」をご覧ください。(P.24 ページ)

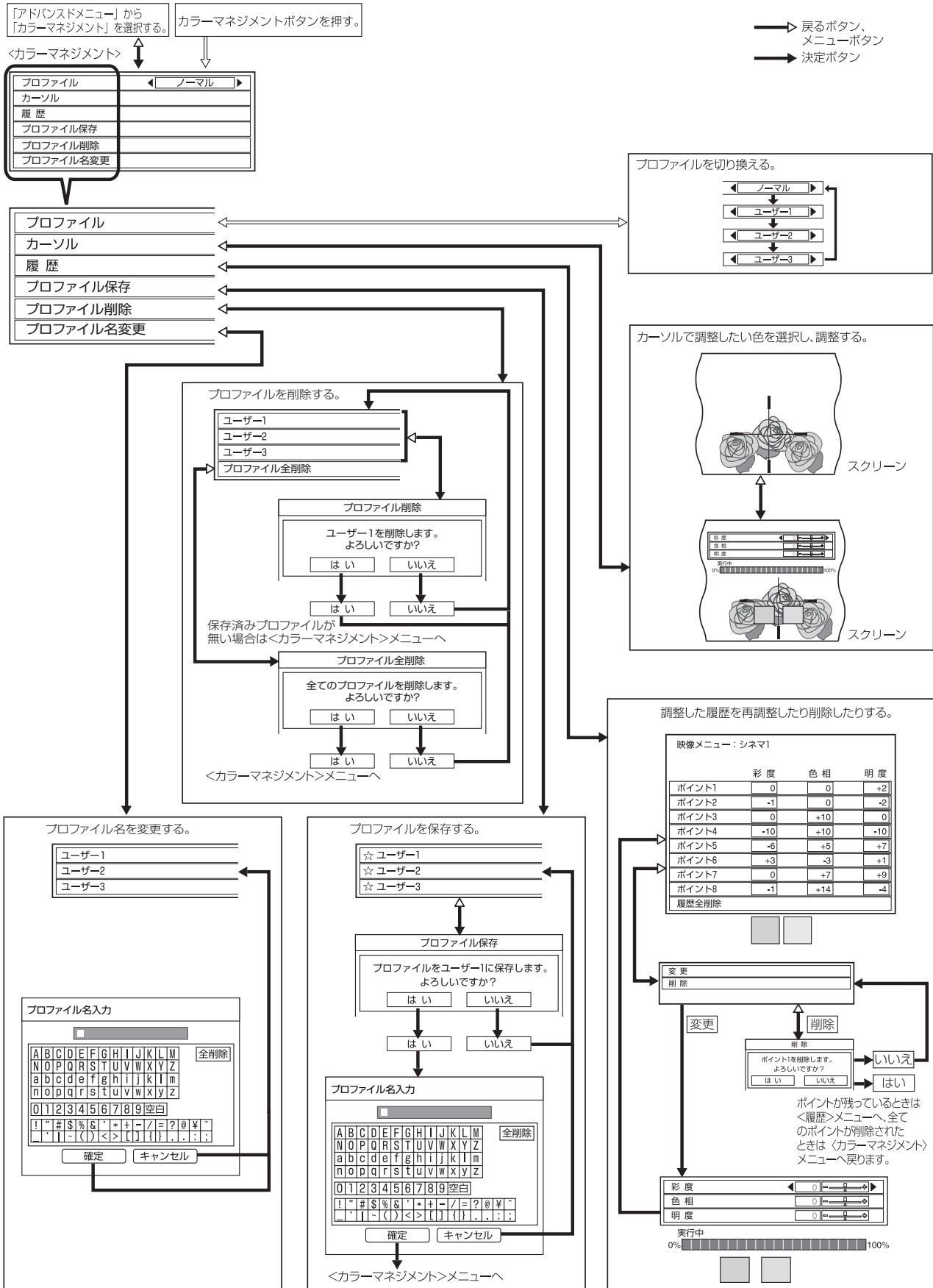

その他

仕様

本機の仕様は下表の通りです。

使用電源		AC 100 V 50 Hz/60 Hz
消費電力		290 W (リモコンスタンバイ時約 0.08 W ただし、ファン停止時)
液晶パネル	パネルサイズ	0.7 型 (アスペクト比 16 : 9)
	表示方式	透過型液晶パネル 3 枚 3 原色方式
	駆動方式	アクティブマトリクス方式
	画素数	921 600 画素 (1 280 × 720 ドット) × 3 枚
レンズ		マニュアルズーム (2 倍) ・フォーカスレンズ F 1.9 ~ 3.1、f 21.7 mm ~ 43.1 mm
光源ランプ		220 W UHM ランプ
光出力		2 000 lm
対応走査周波数※ (RGB 信号時)	水平走査周波数	30 kHz ~ 70 kHz
	垂直走査周波数	50 Hz ~ 87 Hz
	ドットクロック周波数	150 MHz 未満
コンポーネント (YPbPr) 信号		525i (480i)、525p (480p)、625i (576i)、625p (576p)、 750 (720)/60p、750 (720)/50p、1 125 (1 080)/60i、 1 125 (1 080)/50i、1 125 (1 080)/24p、1 125 (1 080)/60p、 1 125 (1 080)/50p
カラー方式		7 方式 (NTSC/NTSC4.43/PAL/PAL-M/PAL-N/PAL60/SECAM)
投写画面サイズ		40 型 ~ 200 型
投写距離		1.2 m ~ 12.4 m
画面アスペクト比		16 : 9
投写方式		フロント / 床置き、フロント / 天つり、リア / 床置き、リア / 天つり (メニュー設定方式)
接続端子	ビデオ入力端子	● S 映像 : 1 系統 Mini DIN 4p Y 1.0 V [p-p] C 0.286 V [p-p] 75 Ω ● 映像 : 1 系統 RCA ピンジャック 1.0 V [p-p] 75 Ω
	コンピューター入力端子	RGB ● R、G、B : 1 系統高密度 D-sub 15p (メス) 0.7 V [p-p] 75 Ω ● G・SYNC : 1.0 V [p-p] 75 Ω ● HD/SYNC : TTL ハイインピーダンス正 / 負極性自動対応 ● VD : TTL ハイインピーダンス正 / 負極性自動対応
	コンポーネント映像入力端子	Y、Pb/Cb、Pr/Cr 1 系統 RCA ピンジャック × 3 ● Y : 1.0 V [p-p] (同期信号を含む) 75 Ω ● Pb/Cb、Pr/Cr : 0.7 V [p-p] 75 Ω
	HDMI 入力端子	2 系統 HDMI 19 ピン
	シリアル端子	DIN 8 ピン RS-232C 準拠 (コンピューター制御用)
電源コードの長さ		3.0 m
キャビネット		樹脂成型品 (PC + ABS)
外形寸法		● 横幅 395 mm ● 高さ 112 mm (突起部は除く) ● 奥行 300 mm (レンズは除く)
質量		4.9 kg

※ 本機が投写できる映像信号について詳しくは、「対応信号リスト」(P.49 ページ) をご覧ください。

使用環境条件		<ul style="list-style-type: none"> ● 使用周囲温度 0℃～40℃ (ただし、41ページ「ファン制御」を「高地」に設定している場合は、0℃～35℃) ● 使用周囲湿度 20%～80% (結露のないこと)
<リモコン>	使用電源	DC 3 V (単3形乾電池2個)
	操作距離	約7 m (受信部正面)
	質量	約125 g (乾電池含む)
	外形寸法	<ul style="list-style-type: none"> ● 横幅 48 mm ● 高さ 138 mm ● 厚さ 28.35 mm (突起部は除く)
<オプション>	天つり金具	TY-PKX200 (高天井用)、TY-PKX200S (低天井用)
	スクリーン	TY-SRW90CC
	映像ケーブル	TY-SC10CP (RCA ピンジャック×3 – RCA ピンジャック×3) TY-SC10DT (RCA ピンジャック×3 – D 端子)
	シリアル端子変換アダプター	TY-ADSER (DIN 8 ピン – D-sub 9 ピン)

- この液晶プロジェクターを使用できるのは、日本国内のみで、外国では電源電圧が異なりますので使用できません。
(This LCD projector is designed for use in Japan only and can not be used in any other country.)

松下グループのショッピングサイト「パナセンス」でお買い求めいただけるものがあります。
詳しくは「パナセンス」のサイトをご覧ください。

Pana Sense

<http://www.sense.panasonic.co.jp>

JIS C 61000-3-2 適合品

本装置は、高調波電流規格 JIS C 61000-3-2 に適合しています。

商標について

- VGA、XGA は米国 International Business Machines Corporation の商標です。
 - S-VGA は Video Electronics Standards Association の商標または登録商標です。
 - HDMI、HDMI ロゴ、および High-Definition Multimedia Interface は、HDMI Licensing LLC の商標または、登録商標です。
 - オンスクリーンディスプレイに使用しているフォントの一部は、株式会社リコーが製作・販売した、リコービットマップフォントです。
- なお、各社の商標および製品商標に対しては特に注記のない場合でも、これを十分尊重いたします。

ヨーロッパ連合以外の国の廃棄処分に関する情報



これらの記号はヨーロッパ連合内でのみ有効です
本製品を廃棄したい場合は日本国内の法律等に従って廃棄処理をしてください。



修理・お取り扱い・お手入れ
などのご相談は……
まず、お買い上げの販売店へ
お申し付けください。

転居や贈答品などでお困りの場合は…

- 修理は、サービス会社・販売会社の「修理ご相談窓口」へ！
- 使いかた・お買い物などのお問い合わせは、「お客様ご相談センター」へ！

■保証書（別添付）

お買い上げ日・販売店名などの記入を必ず確かめ、お買い上げの販売店からお受け取りください。よくお読みのあと、保存してください。

保証期間：お買い上げ日から本体 1 年間。ただし光源ランプは 6 ヶ月または 600 時間の早い方。

■補修用性能部品の保有期間

当社は、この液晶プロジェクターの補修用性能部品を、製造打ち切り後 8 年間保有しています。注) 補修用性能部品とは、その製品の機能を維持するために必要な部品です。

■修理を依頼される時

47 ページの「修理を依頼される前に」や、組み合わせをされた機器の「取扱説明書」もよくお読みのうえ調べていただき、直らないときは、まず電源プラグを抜いて、お買い上げの販売店へご連絡ください。

- 保証期間中は
保証書の規定に従って、出張修理をさせていただきます。ただし、1 年未満でも長時間使用による液晶パネルや偏光板などの光学部品の消耗劣化交換は、有料になる場合があります。
- 保証期間を過ぎているときは
修理すれば使用できる製品については、ご要望により修理させていただきます。下記の修理料金の仕組みをご参照のうえご相談ください。
- 修理料金の仕組み
修理料金は、技術料・部品代・出張料などで構成されています。

技術料	は、診断・故障個所の修理および部品交換・調整・修理完了時の点検などの作業にかかる費用です。
部品代	は、修理に使用した部品および補助材料代です。
出張料	は、お客様のご依頼により製品のある場所へ技術者を派遣する場合の費用です。

修理を依頼される時ご連絡いただきたい内容	
ご氏名	
ご住所	付近の見取図、目印など。
電話番号	呼び出しでもけっこうです。
製品名・品番・お買い上げ日	お手もとの保証書をご覧ください。
故障または異常の内容	モニターランプ点灯状況を含め、詳しくお願いします。
訪問希望日	ご都合の悪い日もあわせて。

ご相談窓口における個人情報のお取り扱い

パナソニック株式会社およびその関係会社は、お客様の個人情報やご相談内容を、ご相談への対応や修理、その確認などのために利用し、その記録を残すことがあります。また、折り返し電話させていただくときのため、ナンバー・ディスプレイを採用している場合があります。なお、個人情報を、適切に管理し、修理業務等を委託する場合や正当な理由がある場合を除き、第三者に提供しません。お問い合わせは、ご相談された窓口にご連絡ください。

修理に関するご相談

ナショナル パナソニック 修理ご相談窓口

ナビダイヤル  **0570-087-087**
(全国共通番号)

- 呼出音の前にNTTより通話料金の目安をお知らせします。
- 携帯電話・PHS・IP/光電話等、ナビダイヤルがご利用できない場合は、最寄りの修理ご相談窓口にご連絡ください。
- 最寄りの修理ご相談窓口は、次ページをご覧ください。

使いかた・お買い物などのご相談

ナショナル パナソニック お客様ご相談センター

365日/受付9時~20時

電話 フリーダイヤル  **0120-878-365** パナは 365日

■ 携帯電話・PHSでのご利用は… **06-6907-1187**

FAX フリーダイヤル  **0120-878-236**

Help desk for foreign residents in Japan

Tokyo (03) 3256-5444 Osaka (06) 6645-8787

Open: 9:00 - 17:30 (closed on Saturdays/Sundays/national holidays)

※電話番号をよくお確かめの上、おかけください。

ナショナル パナソニック 修理ご相談窓口

ナビダイヤル (全国共通番号)  **0570-087-087**

- ・呼出音の前にNTTより通話料金の目安をお知らせします。
- ・携帯電話・PHS・IP/光電話等、ナビダイヤルがご利用できない場合は、最寄りの修理ご相談窓口にご連絡ください。

・地区・時間帯によって、集中修理ご相談窓口へ転送させていただく場合がございます。

北海道地区		近畿地区	
札幌 札幌市厚別区厚別南2丁目17-7 ☎(011)894-1251	帯広 帯広市西20条北2丁目23-3 ☎(0155)33-8477	滋賀 栗東市霊仙寺1丁目1-48 ☎(077)582-5021	奈良 大和郡山市筒井町800番地 ☎(0743)59-2770
旭川 旭川市2条通16丁目1166 ☎(0166)22-3011	函館 函館市西桔梗589番地241 (函館流通卸センター内) ☎(0138)48-6631	京都 京都市伏見区竹田中川原町71-4 ☎(075)646-2123	和歌山 和歌山市中島499-1 ☎(073)475-2984
		大阪 大阪市城東区関目2丁目15-5 ☎(06)6359-6225	兵庫 神戸市須磨区弥栄台3丁目13-4 ☎(078)796-3140
東北地区		中国地区	
青森 青森市大字浜田字豊田364 ☎(017)775-0326	宮城 仙台市宮城野区扇町7-4-18 ☎(022)387-1117	鳥取 鳥取市安長295-1 ☎(0857)26-9695	浜田 浜田市下府町327-93 ☎(0855)22-6629
秋田 秋田市外旭川字小谷地3-1 ☎(018)868-7008	山形 山形市平清水1丁目1-75 ☎(023)641-8100	米子 米子市米原4丁目2-33 ☎(0859)34-2129	岡山 岡山市田中138-110 ☎(086)242-6236
岩手 盛岡市厨川5丁目1-43 ☎(019)645-6130	福島 郡山市亀田1丁目51-15 ☎(024)991-9308	松江 松江市平成町182番地14 ☎(0852)23-1128	広島 広島市西区南観音1丁目13-5 ☎(082)295-5011
首都圏地区		四国地区	
栃木 宇都宮市上戸祭3丁目3-19 ☎(028)689-2555	東京 東京都世田谷区宮坂2丁目26-17 ☎(03)5477-9780	香川 高松市勅使町152-2 ☎(087)868-6388	高知 高知市仲田町2-16 ☎(088)834-3142
群馬 前橋市箱田町325-1 ☎(027)254-2075	山梨 甲府市宝1丁目4-13 ☎(055)222-5822	徳島 徳島市沖浜2丁目36 ☎(088)624-0253	愛媛 愛媛県伊予郡砥部町八倉75-1 ☎(089)905-7544
茨城 つくば市筑穂3丁目15-3 ☎(029)864-8756	神奈川 横浜市港南区日野5丁目3-16 ☎(045)847-9720		
埼玉 桶川市赤堀2丁目4-2 ☎(048)728-8960	新潟 新潟市東明1丁目8-14 ☎(025)286-0180		
千葉 千葉市中央区末広5丁目9-5 ☎(043)208-6034			
中部地区		九州地区	
石川 金沢市横川3丁目20 ☎(076)280-6608	愛知 名古屋市瑞穂区塩入町8-10 ☎(052)819-0225	福岡 春日市春日公園3丁目48 ☎(092)593-9036	熊本 熊本市健軍本町12-3 ☎(096)367-6067
富山 富山市根塚町1丁目1-4 ☎(076)424-2549	岐阜 岐阜市中鷗4丁目42 ☎(058)278-6720	佐賀 佐賀市鍋島町大字八戸字上深町3044 ☎(0952)26-9151	天草 本渡市港町18-11 ☎(0969)22-3125
福井 福井市問屋町2丁目14 ☎(0776)25-5001	高山 高山市花岡町3丁目82 ☎(0577)33-0613	長崎 長崎市東町1949-1 ☎(095)830-1658	鹿児島 鹿児島市与次郎1丁目5-33 ☎(099)250-5657
長野 松本市寿北7丁目3-11 ☎(0263)86-9209	三重 津市久居野村町字山神421 ☎(059)255-1380	大分 大分市萩原4丁目8-35 ☎(097)556-3815	大島 奄美市名瀬朝仁町11-2 ☎(0997)53-5101
静岡 静岡市葵区千代田7丁目7-5 ☎(054)287-9000		宮崎 宮崎市本郷北方字草葉2099-2 ☎(0985)63-1213	
		沖縄地区	
		沖縄 浦添市城間4丁目23-11 ☎(098)877-1207	

所在地、電話番号が変更になることがありますので、あらかじめご了承ください。

0108

用語について

取扱説明書内の用語について説明します。

DVI	Digital Visual Interface の略。 プロジェクターと外部機器をデジタル信号で直接つなぐインターフェース規格。 RGB 信号や YPbPr (YCbCr) 信号をデジタル信号のまま送るため、信号の劣化がなくなり画質が向上する。 主にコンピューターとの接続に使用する。
HDMI	High Definition Multimedia Interface の略。 プロジェクターと外部機器をデジタル信号で直接つなぐインターフェース規格。 RGB 信号や YPbPr (YCbCr) 信号をデジタル信号のまま送るため、信号の劣化がなくなり画質が向上する。 DVI を AV 家電向けに拡張したもの。 
MPEG	Moving Picture Coding Experts Group の略。 デジタル動画を効率的に圧縮するための技術規格。 MPEG1、MPEG2、MPEG4 などがあり、コンピューターで閲覧できる映像ファイルや DVD-Video、デジタル放送などに利用されている。
NTSC	National TV Standards Committee の略。 日本や米国などで利用されているビデオ・テレビの信号方式。 (走査線 525 本、30 インタレースフレーム/秒)
PAL	Phase Alternating Line の略。 ヨーロッパや中国などで利用されているビデオ・テレビの信号方式。 (走査線 625 本、25 インタレースフレーム/秒)
RGB	Red (赤)、Green (緑)、Blue (青) の光の 3 原色。プロジェクターや、モニター、カラーテレビなどでは、この 3 つの色を混ぜ合わせることで色調を表現する。
SECAM	Sequentiel Couleur avec Memoire (仏語) の略 フランス、ロシア、東欧、中東、アフリカなどで利用されているビデオ・テレビの信号方式。 (走査線 625 本、25 インタレースフレーム/秒)
sRGB	sRGB とは、IEC (International Electrotechnical Commission) で定められた色再現国際規格 (IEC61966-2-1)。
WSS	Wide Screen Signalling の略。映像信号に画面の縦横比 (アスペクト比) の識別信号があれば自動的にアスペクト比を切り換える機能。 通常、日本の放送電波では対応していません。
アクティブマトリクス方式	液晶パネルの駆動方式のひとつ。画素の 1 つ 1 つに対応するアクティブ素子を追加しているため、クリアで応答速度が速い。
オーバースキャン	テレビ画面などで入力された信号の外周部を切り落として表示すること。
カラーマネジメント	「映像メニュー」に対して、カーソルで調整したい色を選択し、お好みに合わせて調整・保存・呼び出しすることができる機能。
コンポーネントビデオ信号 (YPbPr)	S ビデオ信号より、さらに高画質化を図った信号で、色どうしの干渉を避けるため、輝度信号と色信号を分離し、Y は輝度、Pb (Cb) は青系、Pr (Cr) は赤系に分けて送る色差方式の信号。
シリアル端子	プロジェクターとコンピューターを接続して、コンピューターで制御することができるシリアル通信規格。ほとんどのコンピューターに標準で搭載されている。本機は RS-232C (Recommended Standard 232 version C の略) に準拠。
台形ひずみ	スクリーンに映像を投写する際に、プロジェクターがスクリーンに対して上下や左右に傾いていると映像が台形の形にひずんで投写されること。
プロファイル	カラーマネジメントで調整した内容を記録したもの。

さくいん

D			
DVI	18		
H			
HDMI 入力端子	18		
R			
RS-232C	50		
S			
sRGB	30		
S 映像入力端子	18		
あ			
アジャスター脚	15		
アスペクト	23, 36		
え			
映像入力端子	18		
映像の調整	28		
アドバンスドメニュー	28		
色あい	28		
色温度設定	28		
色の濃さ	28		
お気に入り保存	28		
お気に入り編集	28		
お気に入り呼出	28		
黒レベル	28		
シャープネス	28		
ダイナミックアイリス	28		
ピクチャー	28		
ライトハーモナイザ	28		
映像メニュー	28		
映像モード	23		
お			
お手入れ	43		
オンスクリーンメニューの構成	52		
オンスクリーンメニュー (OSD)	28		
温度モニター	42		
か			
外形寸法図	60		
画面位置の調整	29		
WSS	29		
アスペクト	29		
オーバースキャン	29		
クロック位相	29		
クロック調整	29		
自動位置補正	29		
垂直画面位置	29		
台形補正	29		
水平画面位置	29		
画面位置の調整メニュー	29		
カラーマネジメント	24		
カラーマネジメントの メニュー構成	53		
こ			
工場出荷時の状態に戻す	27		
コンピューター入力端子	18		
コンポーネント入力端子	18		
さ			
サブメニュー	28		
し			
修理を依頼される前に	47		
主電源スイッチ	19		
仕様	54		
シリアル端子	50		
そ			
その他の設定	29		
HDMI 信号レベル	29		
OSD デザイン	29		
OSD ポジション	29		
オフタイマー	29		
自動入力サーチ	29		
スタートアップロゴ	29		
設置方法	29		
テストパターン	29		
入力ガイド	29		
バックカラー	29		
ファン制御	29		
ランプ使用時間	29		
ランプパワー	29		
その他の設定メニュー	29		
た			
対応信号	49		
対応信号リスト	49		
て			
電源コード	9, 19		
取り付け方/取り外し方	19		
電源モニター	19		
電源を入れる/切る	19		
と			
投写	21		
投写画面サイズ	14		
ふ			
ファンクションボタン	29		
フォーカス	21		
付属品	9		
部品交換	43		
ブラנק	38		
プロファイル	24		
ほ			
保証とアフターサービス	56		
ボタン照明	26		
本体			
▲▼◀▶ ボタン	12		
決定ボタン	12		
シフトレバー	12		
照度センサー	12		
ズームリング	12		
接続端子部	13		
操作部	12		
通風孔 (吸気孔)	12		
通風孔 (排気孔)	12		
電源ボタン	12		
電源モニター	12		
投写レンズ	12		
入力切換ボタン	12		
フォーカスリング	12		
メニューボタン	12		
戻るボタン	12		
ランプモニター	12		
温度モニター	12		
リモコン受光部	12		
レンズカバー	12		
め			
メインメニュー	28		
メニュー画面の操作方法	27		
よ			
用語について	58		
ら			
ランプモニター	42		
ランプユニットの交換手順	44		
り			
リモコン	11		
映像調整ボタン	11		
映像モードボタン	11		
お気に入りボタン	11		
静止ボタン	11		
電源ボタン	11		
電池収納部	11		
入力切換ボタン	11		
標準ボタン	11		
戻るボタン	11		
リモコン発信部	11		
▲▼◀▶ ボタン	11		
アスペクトボタン	11		
カラーマネジメントボタン	11		
シアタールームボタン	11		
ファンクションボタン	11		
メニューボタン	11		
ライトボタン	11		
リビングルームボタン	11		
れ			
レンズシフト機能による 調整範囲	17		

外形寸法図

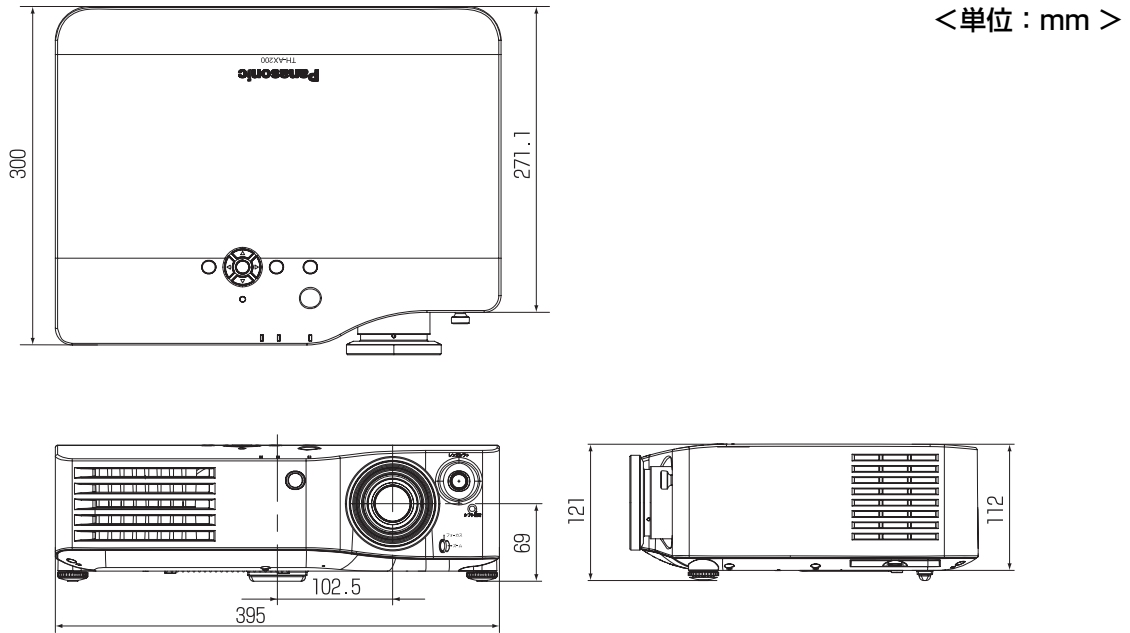

愛情点検

長年ご使用のプロジェクターの点検を！



こんな症状は
ありませんか

- 電源スイッチを入れても映像がでない
- 映像が連続してチラついたりユレたりする。
- 電源入時以外にジージー・パチパチと異常な音がする。
- 変なにおいがしたり、煙が出たりする。
- 電源スイッチを切っても、映像が消えない。
- 内部に水や異物が入った

このような症状の時は、使用を中止し、故障や事故の防止のため 19、20 ページの手順でコンセントから電源プラグを抜いて、必ず販売店に点検をご相談ください。

便利メモ おぼえのため記入されると便利です。

お買い上げ日	年	月	日	品番	TH-AX200
販売店名				☎ () -	
お客様 ご相談窓口				☎ () -	

パナソニック株式会社 プロジェクタービジネスユニット

〒571-8503 大阪府門真市松葉町2番15号

© Panasonic Corporation 2008