

パソコンで本機を操作する

- ・ターミナルソフトなどを使って、チャンネル切換、音量調整、入力切換などの本機の操作ができます。
- ・パソコン(PC)を使い慣れたかたのご利用をお願いします。
- ・パソコンとの接続については⇒ **2** ページをご覧ください。

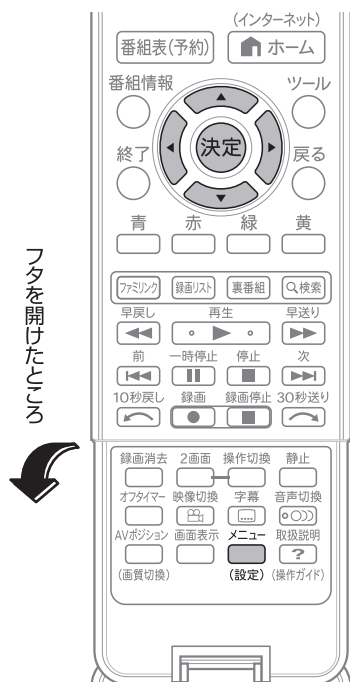

フタを開けたところ



1

設定メニューを表示して、「**ノ**(視聴準備)」-「通信(インターネット)設定」を選ぶ

- メニュー(設定)を押し
- で選び
- 決定を押す

2

「AQUOSリモート設定」を選ぶ

- で選び
- 決定を押す

3

「AQUOSリモート設定」を選ぶ

- で選び
- 決定を押す

4

「変更する」を選ぶ

- 決定を押す

5

「する」を選ぶ

- で選び
- 決定を押す

6

「クイック起動設定」を画面に従って設定する

- で選び
- 決定を押す

7

「機器名設定」や「詳細設定」を画面に従って設定する

- ・「機器名」はターミナルソフトなどを使って接続する際に必要になる場合があります。
- ・「ログイン情報」はターミナルソフトなどで接続する際に必要になります。
- ・「コントロールポート」はターミナルソフトなどに入力する値を設定してください。設定可能な値は 1024 ~ 65535 です。telnet ポート(23)や ssh ポート(22)は設定できません。

パソコンと本機を接続する

- 市販の LAN ケーブルを使って、パソコンと本機を接続します。

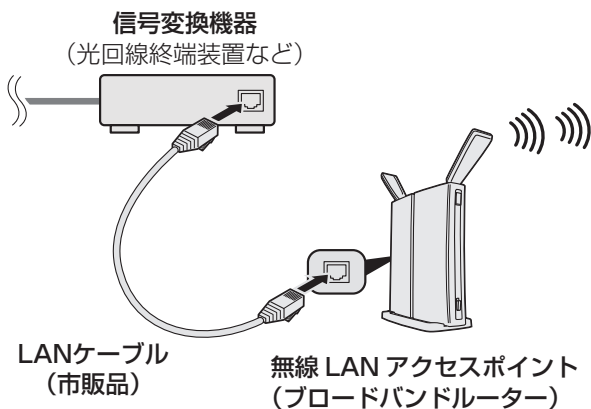

通信のしかた

- パソコンから LAN ケーブルを通じて、制御コマンドを送信します。本機は、送られたコマンドに応じて動作し、レスポンスメッセージをパソコン側に送ります。
- 複数のコマンドを同時に送信しないでください。正常時の戻り値(OK)を受け取ってから、次のコマンドを送信するようにしてください。

コマンド(パソコンから本機へ)

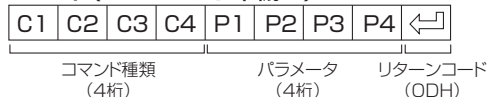

レスポンス(本機からパソコンへ)

- 正常時
- 異常発生時(通信エラーまたはコマンドに誤りがあったとき)

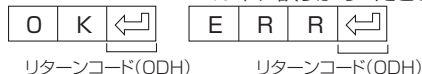

戻り値について

- コマンドの実行が終了したら、次の戻り値を返します。

OK(CR)

- コマンドが実行できなかつたり、コマンド表になかつたりした場合は、次の戻り値を返します。

ERR(CR)

コマンドと引数について

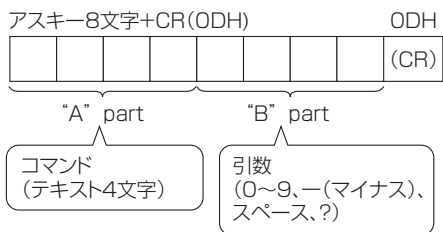

- "B" part は左詰めで入力し、残りはスペースで埋めます。(必ず 4 文字にしてください。)設定可能範囲外の場合、「ERR」が返ります。

引数の例

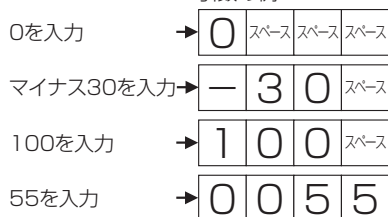

- 次ページのコマンド一覧で引数が「-」になっているものは、「0」～「9」、「-」(マイナス)、スペース、「?」であれば何を書いてもかまいません。
- いくつかのコマンドは、引数に「?」を与えることにより、現在の設定値を返します。

引数の例

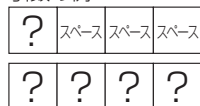

コマンド一覧

・下の表に掲載されている以外のコマンドについては動作保証範囲外です。

機能		"A" part	"B" part	Part動作説明	備考
電源		POWR	0		スタンバイへ移行
入力切換	トグル	ITGD	-※1	(トグル)	トグルで入力切換
	テレビ	ITVD	-		テレビに入力切換(チャンネルはそのまま[ラストメモリー])
	入力1~6	IAVD	1~6※1	(入力端子番号)	入力1~入力6に入力切換
	放送切換(デジタル)	IDEG	-	(トグル)	デジタル放送のネットワーク切換
チャンネル切換	BSデジタル3桁入力	CBSD	0~999	BSデジタルチャンネル番号	
	CSデジタル3桁入力	CCSD	0~999	CSデジタルチャンネル番号	
	地上デジタル3桁入力	CTBD	0~999	地上デジタルチャンネル番号	
	選局順	CHUP	-	テレビのチャンネル番号+1	リモコン選局順と同じ動作(入力切換含む)
	選局逆	CHDW	-	テレビのチャンネル番号-1	リモコン選局逆と同じ動作(入力切換含む)
入力選択	入力5	INP5※1	0	自動	入力切換含む。
			1	D端子	
			4	ビデオ映像端子	
AVポジション		AVMD	0	(トグル)	現在選択できるものの中でトグル動作
			1	標準	
			2	映画	
			3	ゲーム	
			4	AVメモリー	
			5	ダイナミック(固定)	
			6	ダイナミック	
			7	PC	
			11	フォト	
			13	映画(クラシック)	
			14	標準(3D)	
			15	映画(3D)	
			16	ゲーム(3D)	
			100	ぴったりセレクト	
音量		VOLM	0~100	音量値	
位置調整・画面調整	水平位置	HPOS	※2	移動値	
	垂直位置	VPOS	※2	移動値	
	クロック周波数	CLCK	※2	移動値	
	クロック位相	PHSE	※2	移動値	
画面サイズ		WIDE	0	(トグル)	
			1	ノーマル	
			2	スマートズーム	
			3	ワイド 4:3	
			4	シネマ	
			5	フル	
			6	フル1	
			7	フル2	
			8	アンダースキャン	
			9	Dot by Dot	
			10	ワイド 16:9	
消音		MUTE	0	(トグル)	
			1	消音	
			2	消音解除	
サラウンド		ACSU	0	(トグル)	
			1	入	
			2	切	
			3	自動	
音声切換		ACHA	-	(トグル)	
オフタイマー		OFTM	0	解除	
			1	オフタイマー30分	
			2	オフタイマー1時間	
			3	オフタイマー1時間30分	
			4	オフタイマー2時間	
			5	オフタイマー2時間30分	

※ 1 入力5は、設定メニューの「機能切換」-「外部端子設定」-「入力/音声出力設定」が「入力」に設定されているときのみ有効。

※ 2 入力、信号、画面サイズによって範囲が変わります。

- ◇おしらせ◇
- ・「B" part 欄の「-」は、「0」~「9」、「-」(マイナス)、スペース、「?」であれば何を入力してもかまいません。
 - ・選択できる画面サイズは、入力解像度によって変わります。

設定メニューの項目一覧

項目の内容は、本機をお使いになる条件によって異なることがあります。

設定

視聴準備

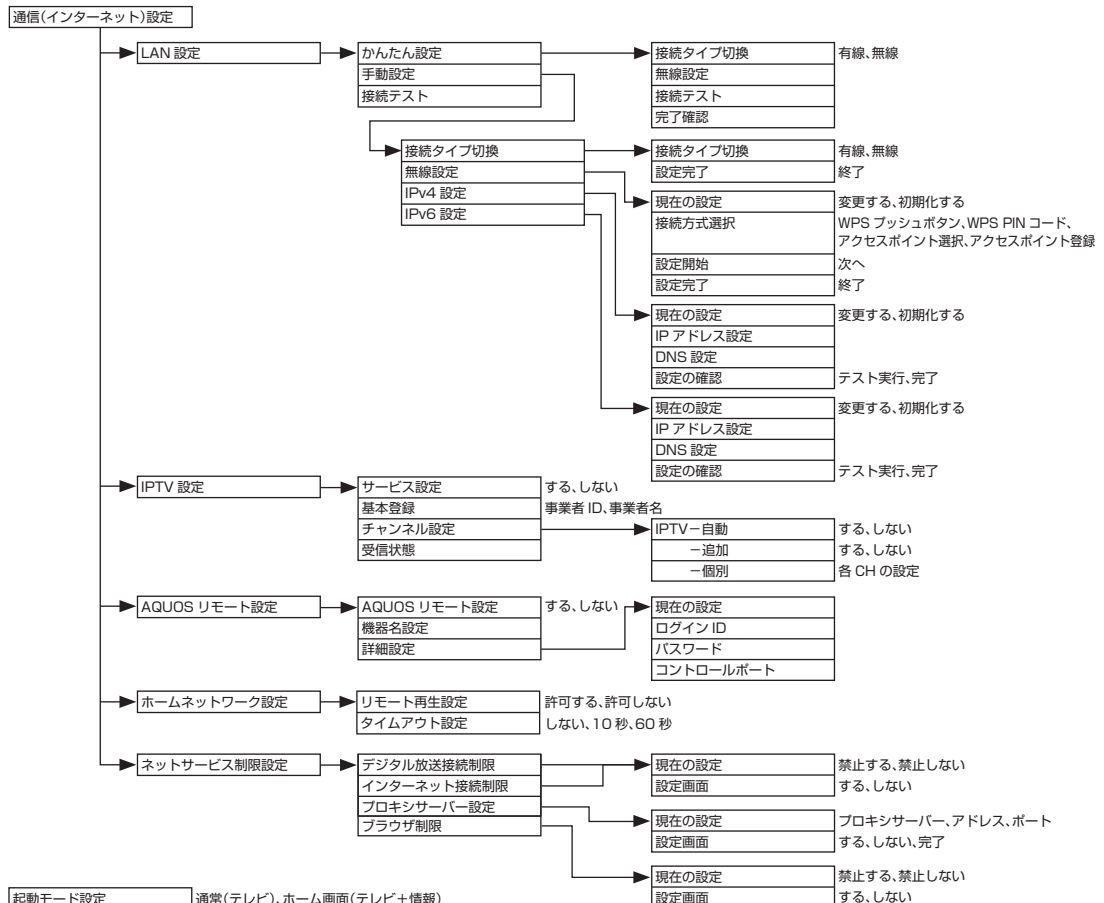
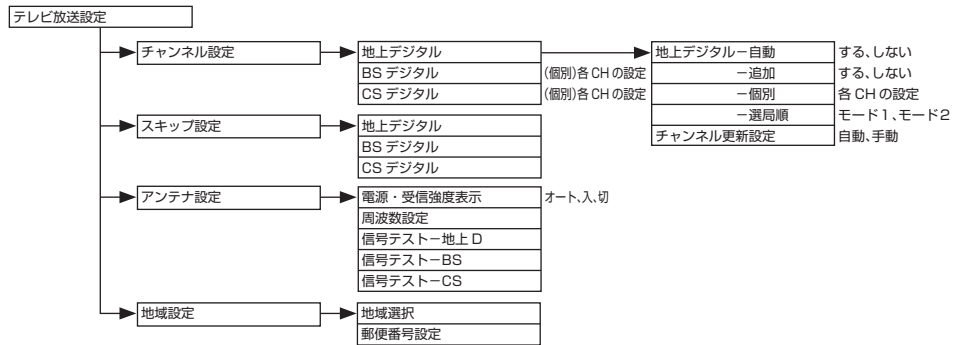

起動モード設定 通常(テレビ)、ホーム画面(テレビ+情報)

視聴準備 (つづき)

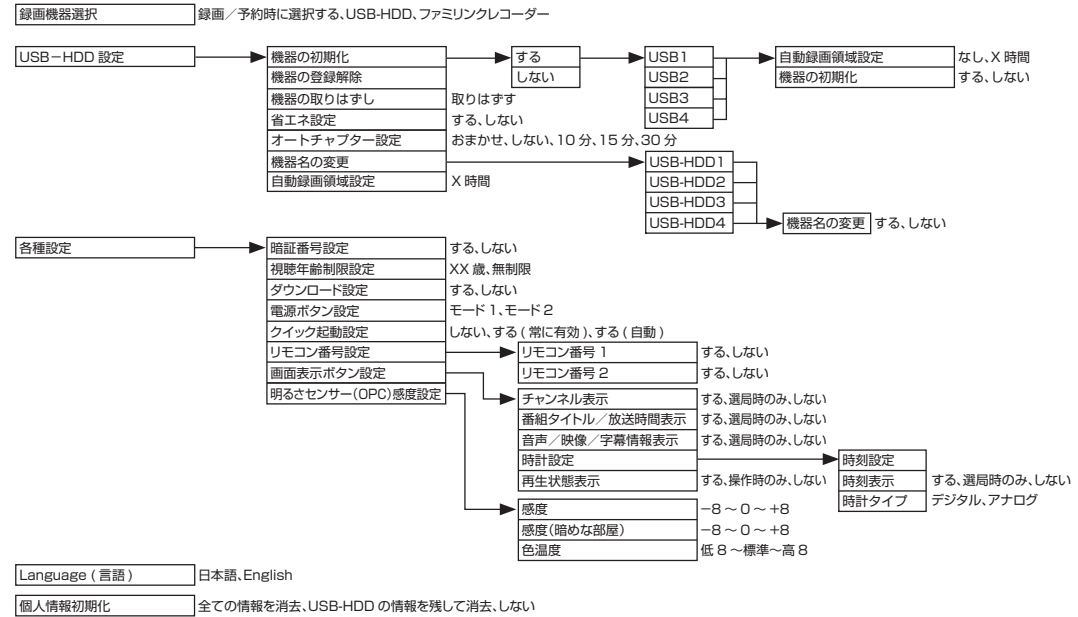

映像調整

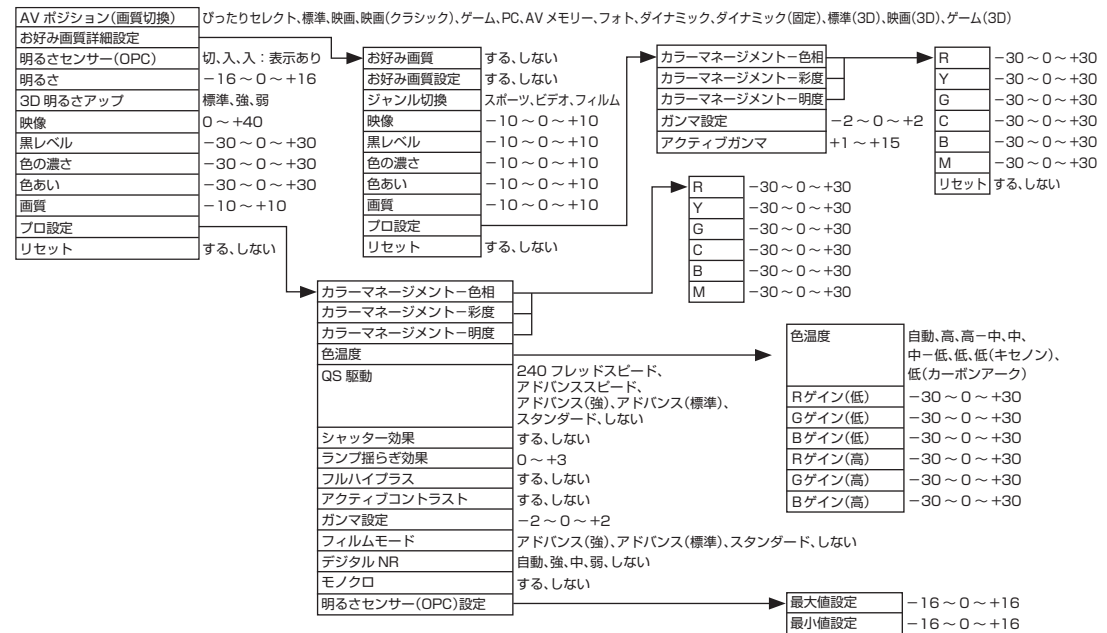

音声調整

オートボリューム	強、中、弱、切
高音	-15 ~ 0 ~ +15
低音	-15 ~ 0 ~ +15
バランス	左 30 ~ 中央 ~ 右 30
サラウンド	自動、入、切
サラウンドモード選択	スタンダード、ムービー、ホール
音質補正	標準、ダイナミック
帯域拡張	しない、低域、低域 + 高域
リセット	する、しない
壁掛視聴設定	する、しない
声の聞きやすさ	標準、マイルド、くっきり、しない

省エネ・おすすめ情報

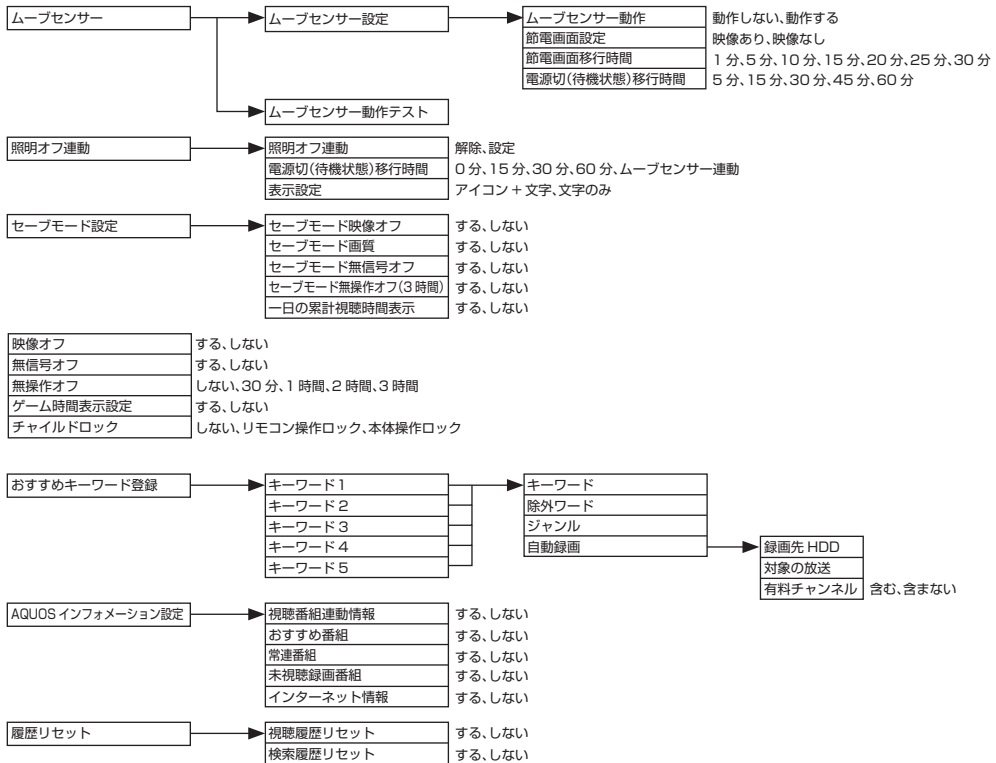

機能切換

視聴操作	番組情報、前画面、画面サイズ、テレビ/ラジオ/データ/ポータル、録画状態、ファミリンク操作、3D ストレッチ、字幕操作、静止、3 桁入力																										
3D 設定	<table border="1"> <tr><td>3D 自動切換</td><td>する、しない</td></tr> <tr><td>2D→3D 変換効果調整</td><td>+1～+16</td></tr> <tr><td>3D 静止画視差設定</td><td>自動、手動</td></tr> <tr><td>3D 静止画視差調整</td><td>-2～0～+2</td></tr> <tr><td>3D 視聴時間お知らせ設定</td><td>する、しない</td></tr> </table>	3D 自動切換	する、しない	2D→3D 変換効果調整	+1～+16	3D 静止画視差設定	自動、手動	3D 静止画視差調整	-2～0～+2	3D 視聴時間お知らせ設定	する、しない																
3D 自動切換	する、しない																										
2D→3D 変換効果調整	+1～+16																										
3D 静止画視差設定	自動、手動																										
3D 静止画視差調整	-2～0～+2																										
3D 視聴時間お知らせ設定	する、しない																										
ファミリンク設定	<table border="1"> <tr><td>ファミリンク制御(連動)</td><td>する、しない</td></tr> <tr><td>連動起動設定</td><td>する、しない</td></tr> <tr><td>ファミリンクレコーダー選択</td><td></td></tr> <tr><td>ジャンル連動</td><td>する、しない</td></tr> <tr><td>選局キー</td><td></td></tr> <tr><td>ARC 設定</td><td>自動、切</td></tr> </table> <table border="1" style="margin-left: 20px;"> <tr><td>入力 1</td><td>自動、する、しない</td></tr> <tr><td>入力 2</td><td>自動、する、しない</td></tr> <tr><td>入力 3</td><td>自動、する、しない</td></tr> <tr><td>入力 4</td><td>自動、する、しない</td></tr> </table>	ファミリンク制御(連動)	する、しない	連動起動設定	する、しない	ファミリンクレコーダー選択		ジャンル連動	する、しない	選局キー		ARC 設定	自動、切	入力 1	自動、する、しない	入力 2	自動、する、しない	入力 3	自動、する、しない	入力 4	自動、する、しない						
ファミリンク制御(連動)	する、しない																										
連動起動設定	する、しない																										
ファミリンクレコーダー選択																											
ジャンル連動	する、しない																										
選局キー																											
ARC 設定	自動、切																										
入力 1	自動、する、しない																										
入力 2	自動、する、しない																										
入力 3	自動、する、しない																										
入力 4	自動、する、しない																										
おはようタイマー	<table border="1"> <tr><td>おはようタイマー</td><td>解除、設定</td></tr> <tr><td>曜日</td><td>毎日、月-土、月-金、毎週日曜～毎週土曜、1 回だけ</td></tr> <tr><td>時刻(時)</td><td>おはようタイマー時刻設定 時</td></tr> <tr><td>時刻(分)</td><td>おはようタイマー時刻設定 分</td></tr> <tr><td>入力</td><td>テレビ、入力 1～入力 6、USB メディア</td></tr> <tr><td>CH</td><td></td></tr> <tr><td>音量</td><td>0～100</td></tr> <tr><td>アラーム音</td><td>なし、ベル、電子音、鳩時計</td></tr> <tr><td>モード</td><td>通常、スヌーズ、サンライズ、サンライズ(アイコン)</td></tr> </table>	おはようタイマー	解除、設定	曜日	毎日、月-土、月-金、毎週日曜～毎週土曜、1 回だけ	時刻(時)	おはようタイマー時刻設定 時	時刻(分)	おはようタイマー時刻設定 分	入力	テレビ、入力 1～入力 6、USB メディア	CH		音量	0～100	アラーム音	なし、ベル、電子音、鳩時計	モード	通常、スヌーズ、サンライズ、サンライズ(アイコン)								
おはようタイマー	解除、設定																										
曜日	毎日、月-土、月-金、毎週日曜～毎週土曜、1 回だけ																										
時刻(時)	おはようタイマー時刻設定 時																										
時刻(分)	おはようタイマー時刻設定 分																										
入力	テレビ、入力 1～入力 6、USB メディア																										
CH																											
音量	0～100																										
アラーム音	なし、ベル、電子音、鳩時計																										
モード	通常、スヌーズ、サンライズ、サンライズ(アイコン)																										
おやすみタイマー	<table border="1"> <tr><td>おやすみタイマー</td><td>解除、設定</td></tr> <tr><td>時刻(時)</td><td>おやすみタイマー時刻設定 時</td></tr> <tr><td>時刻(分)</td><td>おやすみタイマー時刻設定 分</td></tr> <tr><td>モード</td><td>通常、サンセット</td></tr> <tr><td>表示設定</td><td>アイコン+文字、文字のみ</td></tr> </table>	おやすみタイマー	解除、設定	時刻(時)	おやすみタイマー時刻設定 時	時刻(分)	おやすみタイマー時刻設定 分	モード	通常、サンセット	表示設定	アイコン+文字、文字のみ																
おやすみタイマー	解除、設定																										
時刻(時)	おやすみタイマー時刻設定 時																										
時刻(分)	おやすみタイマー時刻設定 分																										
モード	通常、サンセット																										
表示設定	アイコン+文字、文字のみ																										
オフタイマー	<table border="1"> <tr><td>変更する</td><td>切、この番組の最後まで(次の番組の最後まで)、0 時間 30 分、1 時間 00 分、1 時間 30 分、2 時間 00 分、2 時間 30 分</td></tr> <tr><td>変更しない</td><td></td></tr> </table>	変更する	切、この番組の最後まで(次の番組の最後まで)、0 時間 30 分、1 時間 00 分、1 時間 30 分、2 時間 00 分、2 時間 30 分	変更しない																							
変更する	切、この番組の最後まで(次の番組の最後まで)、0 時間 30 分、1 時間 00 分、1 時間 30 分、2 時間 00 分、2 時間 30 分																										
変更しない																											
外部端子設定	<table border="1"> <tr><td>ヘッドホン</td><td>モード1、モード2、モード3</td></tr> <tr><td>入力/音声出力設定</td><td>入力、モード1、モード2、モード3</td></tr> <tr><td>デジタル音声設定</td><td>PCM、ビットストリーム</td></tr> <tr><td>入カスキップ</td><td></td></tr> <tr><td>入力選択</td><td>自動、D 端子、ビデオ端子</td></tr> <tr><td>入力表示</td><td></td></tr> <tr><td>HDMI コンテンツタイプ連動</td><td>する、しない</td></tr> </table>	ヘッドホン	モード1、モード2、モード3	入力/音声出力設定	入力、モード1、モード2、モード3	デジタル音声設定	PCM、ビットストリーム	入カスキップ		入力選択	自動、D 端子、ビデオ端子	入力表示		HDMI コンテンツタイプ連動	する、しない												
ヘッドホン	モード1、モード2、モード3																										
入力/音声出力設定	入力、モード1、モード2、モード3																										
デジタル音声設定	PCM、ビットストリーム																										
入カスキップ																											
入力選択	自動、D 端子、ビデオ端子																										
入力表示																											
HDMI コンテンツタイプ連動	する、しない																										
画面表示設定	<table border="1"> <tr><td>番組サムネイル</td><td></td><td>地上デジタル</td><td>する、しない</td></tr> <tr><td>文字サイズ</td><td>標準、大きな文字</td><td>BS デジタル</td><td>する、しない</td></tr> <tr><td>文字スーパー表示</td><td>する、しない</td><td>録画番組</td><td>する、しない</td></tr> <tr><td>画面位置</td><td>水平位置、垂直位置、リセット</td><td></td><td></td></tr> <tr><td>オートワイド</td><td></td><td></td><td></td></tr> </table> <table border="1" style="margin-left: 20px;"> <tr><td>映像判別</td><td>する、しない</td></tr> <tr><td>D 端子識別</td><td>する、しない</td></tr> <tr><td>HDMI 識別</td><td>する、しない</td></tr> </table>	番組サムネイル		地上デジタル	する、しない	文字サイズ	標準、大きな文字	BS デジタル	する、しない	文字スーパー表示	する、しない	録画番組	する、しない	画面位置	水平位置、垂直位置、リセット			オートワイド				映像判別	する、しない	D 端子識別	する、しない	HDMI 識別	する、しない
番組サムネイル		地上デジタル	する、しない																								
文字サイズ	標準、大きな文字	BS デジタル	する、しない																								
文字スーパー表示	する、しない	録画番組	する、しない																								
画面位置	水平位置、垂直位置、リセット																										
オートワイド																											
映像判別	する、しない																										
D 端子識別	する、しない																										
HDMI 識別	する、しない																										
緊急警報放送設定	する、しない																										

お知らせ

受信機レポート	
放送局メッセージ	
ボード(CS デジタル)	CS 1、CS 2
B-CAS カード	実行
システム動作テスト	テスト実行
ソフトウェアの更新	USB アップデート、ネットワークアップデート
取扱説明(操作ガイド)	

ツール

オフタイマー
お知らせタイマー
AV ポジション(画質切換)
画面サイズ
3D 明るさアップ
2 画面
前画面
お知らせ(受信機レポート)
テレビ/ラジオ/データ/ポータル

寸法図／壁掛け金具取り付け時の寸法

LC-60G7

(単位：mm)

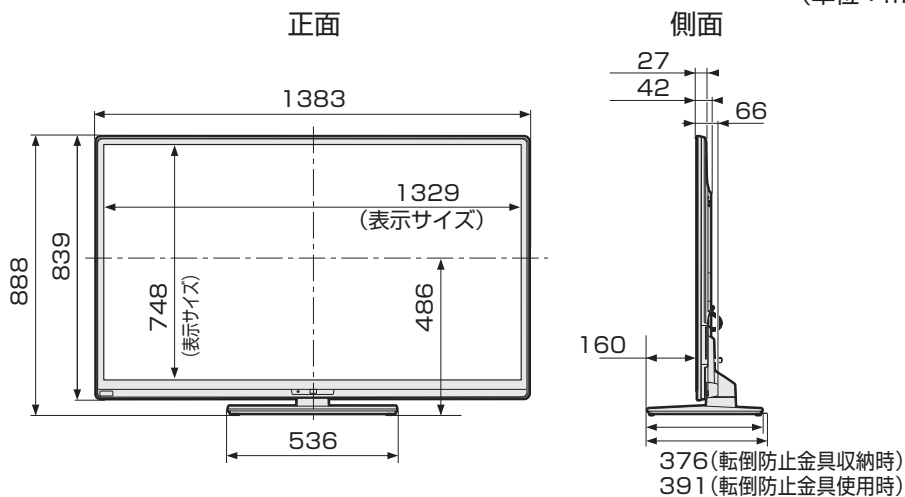

壁掛け金具取り付け時の寸法

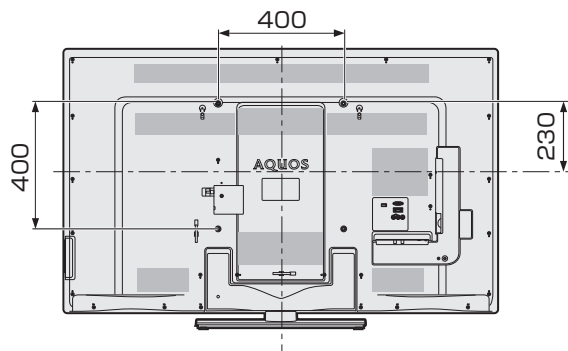

金具取付ピッチは
400mmです。

- ・ 本機に接続するケーブルやコードをあらかじめ接続してから
アングルの取り付けを行ってください。

壁掛け金具AN-52AG6使用時

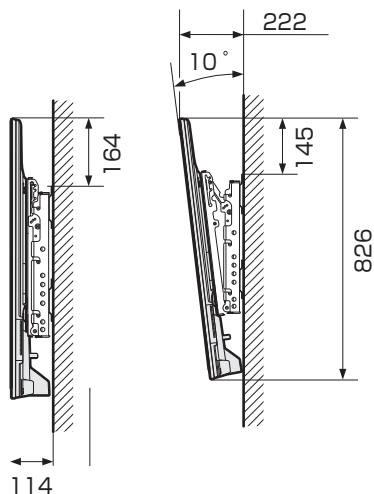

LC-52G7

(単位：mm)

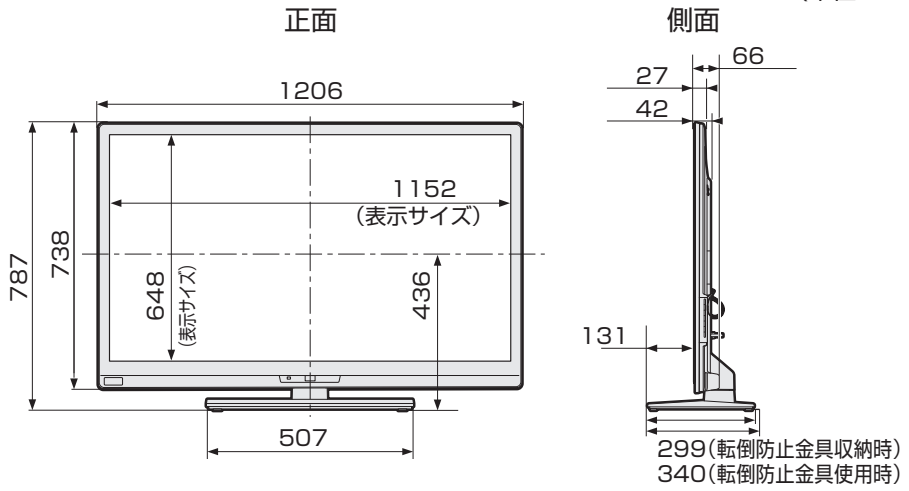

壁掛け金具取り付け時の寸法

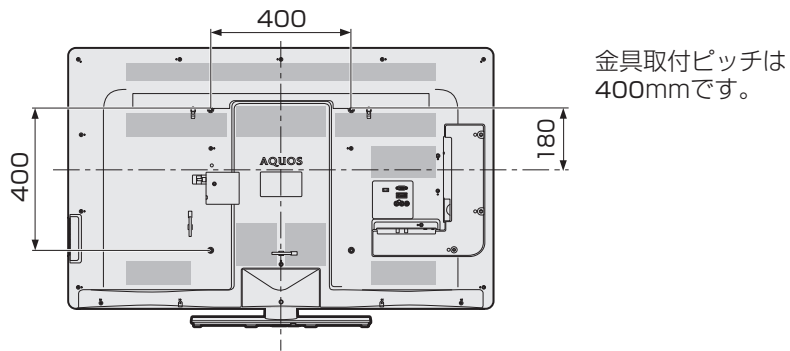

- ・ 本機に接続するケーブルやコードをあらかじめ接続してから
アングルの取り付けを行ってください。

壁掛け金具AN-52AG6使用時

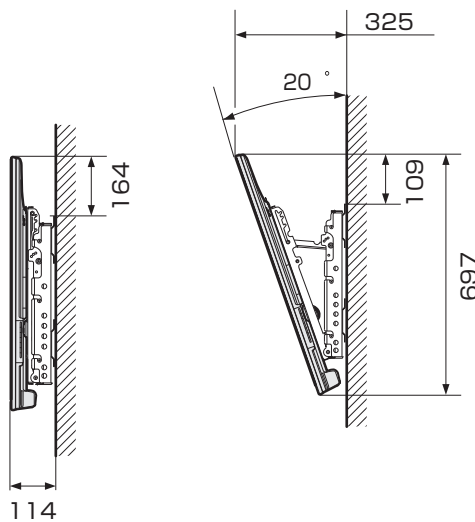

LC-46G7

(単位：mm)

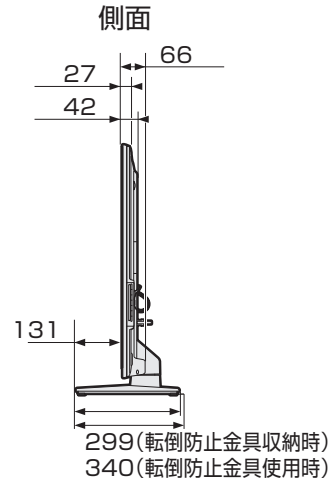
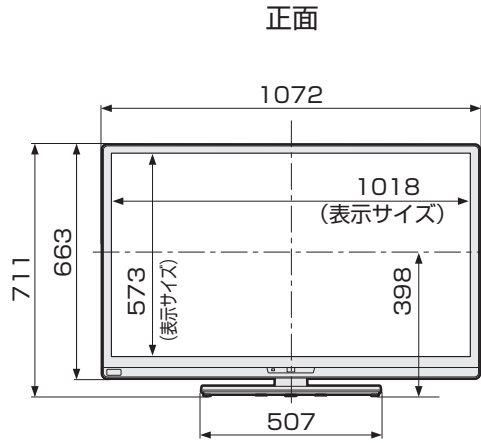

壁掛け金具取り付け時の寸法

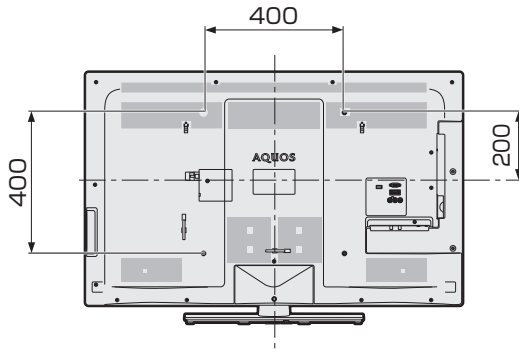

金具取付ピッチは
400mmです。

- ・ 本機に接続するケーブルやコードをあらかじめ接続してから
アングルの取り付けを行ってください。

壁掛け金具AN-52AG6使用時

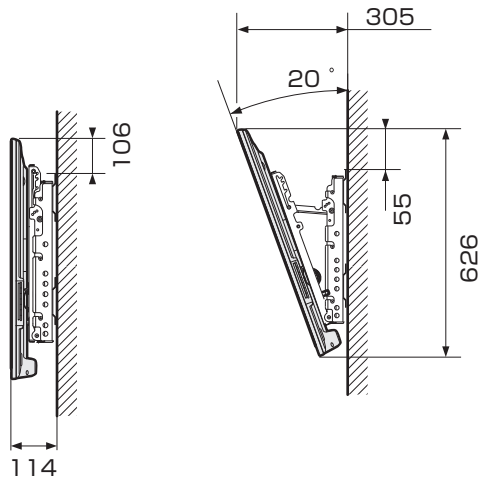

LC-40G7

(単位：mm)

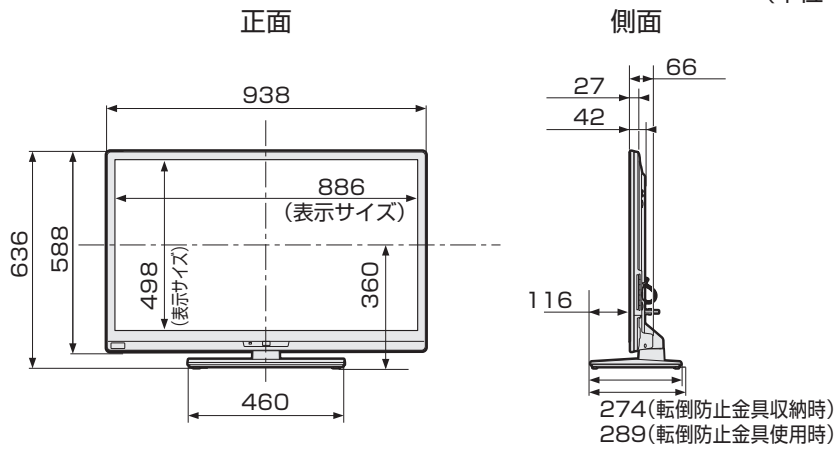

壁掛け金具取り付け時の寸法

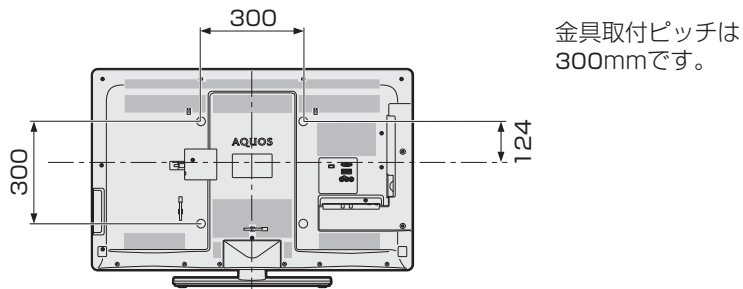

- ・本機に接続するケーブルやコードをあらかじめ接続してからアングルの取り付けを行ってください。

壁掛け金具AN-37AG4使用時

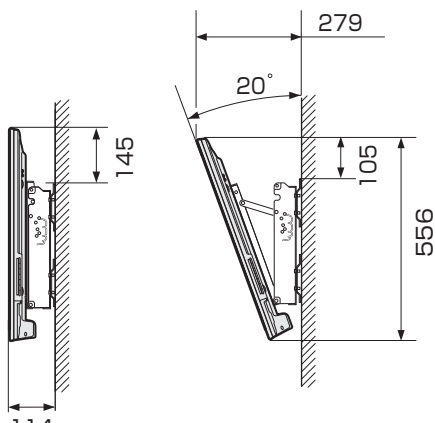

壁に掛けて設置する場合は

- 別売の壁掛け金具*で壁掛け設置する場合などは、付属のスタンドをはずして使用します。スタンドをはずす前に、壁掛け設置に必要な準備を行ってください。(壁掛け設置のしかた(例)⇒ **14** ページ)
※ LC-60G7、LC-52G7、LC-46G7 は、AN-52AG6 に対応しています。
※ LC-40G7 は、AN-37AG4 に対応しています。

◆ 重要 ◆

- 取付方法など詳しくは、壁掛け金具に付属の取扱説明書をご覧ください。
- 液晶カラーテレビの設置には、特別な技術が必要ですので、必ず専門の取付工事業者にご依頼ください。お客さまご自身による工事は一切行わないでください。配線工事についても、壁の厚さや強度を事前に確認ください。当社製の専用壁掛け金具以外をご使用された場合や、取付不備、取扱い不備による事故、損傷については、当社は責任を負いません。
- はずしたスタンドは本機以外に使用しないでください。
- 必ず 2 人以上で作業してください。

取り付け角度について

- LC-60G7 は、0°、5°、10° です。
- LC-52G7、LC-46G7、LC-40G7 は、0°、5°、10°、15°、20° です。

準備する

- 本機に接続するケーブルやコードは、確実に取り付けてください。
- 電源プラグは、コンセントから抜いておいてください。また、録画機器などと接続するためのケーブルや LAN ケーブルは、相手の機器側をはずしておいてください。これらのコードやケーブルは、壁に掛けたあとにつながります。

ネジは、JIS 2 番のプラスドライバー(市販品)で取りはずしてください。

◆ LC-60G7の場合

1
2

本体を寝かせる

- テーブルなどの台の上に毛布など厚手の柔らかい布を敷き、その上に本体を寝かせます。

スタンドおよびスタンドカバーを固定しているネジをはずし、スタンドカバーとスタンドをはずす

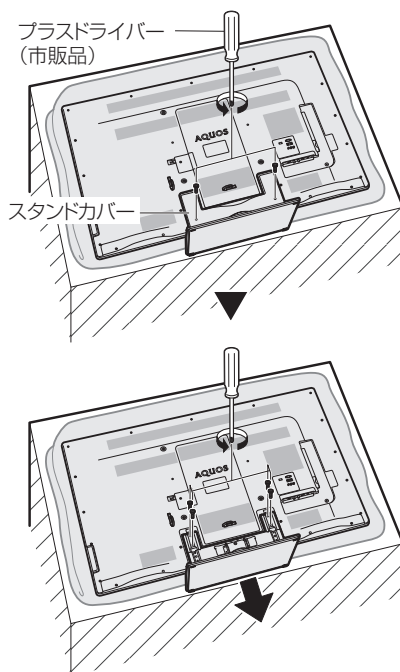

- 次ページの手順 **5** へ進みます。

◆ LC-52G7 / LC-46G7 / LC-40G7の場合

1 本体を寝かせる

- ・ テーブルなどの台の上に毛布など厚手の柔らかい布を敷き、その上に本体を寝かせます。

2 スタンドカバーを固定しているネジをはずし、スタンドカバーを外す

◆ LC-52G7 / LC-46G7 の場合

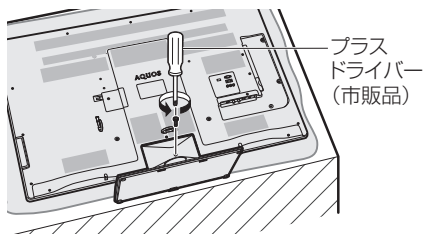

◆ LC-40G7 の場合

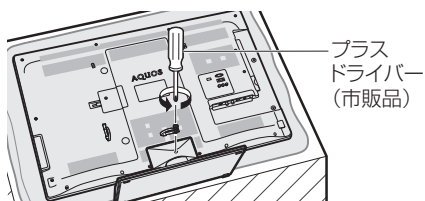

3 スタンドを固定しているネジをはずす

◆ LC-52G7 / LC-46G7 の場合 (はずすネジは 4 本です)

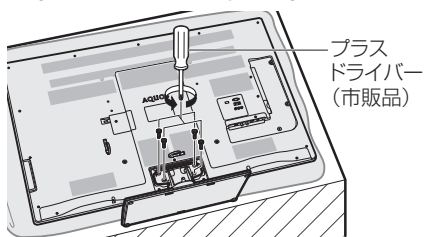

◆ LC-40G7 の場合 (はずすネジは 3 本です)

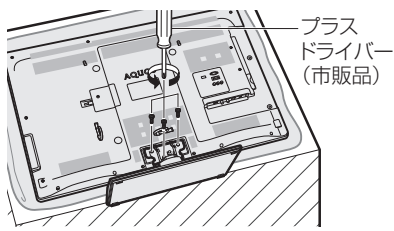

4 スタンドを取りはずす

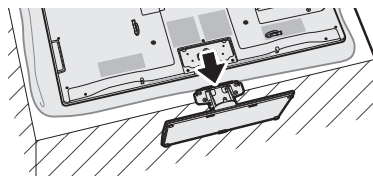

5 壁掛け金具ユニットを取り付ける

- ・ 角度設定していない状態(0°設定)で取り付けます。

◇ おしらせ ◇

- ・ 本機に、壁掛け金具 AN-52AG6 または壁掛け金具 AN-37AG4 を取り付ける場合は、壁掛け金具に付属のテレビ取付用ねじ®(M6、長さ12mm)をご使用ください。

6 壁掛け金具の取扱説明書に従って、壁掛け金具のユニットの角度を調整する

7 壁掛け金具の取扱説明書に従って、壁掛け設置する

- ・ 本機はかなりの重量があります。硬い床などに落とさないよう、また足の上に落とさないようご注意ください。
- ・ 壁掛け設置については、次ページをご覧ください。

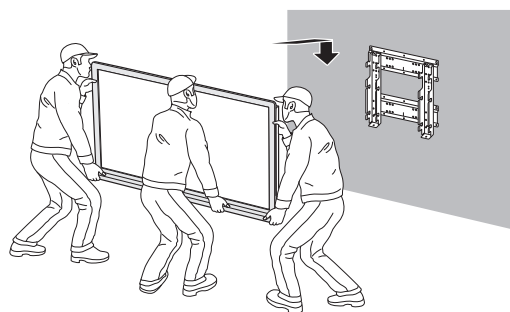

壁掛け設置のしかた (例)

- 本機を別売の壁掛け金具を使って壁掛け設置して使用することができます。スタンドを取り付けている場合は、必ず付属のスタンドをはずしてください。(スタンドをはずす⇒12～13ページ)

◇おしらせ◇

- 本機に、壁掛け金具 AN-52AG6 / AN-37AG4 を取り付ける場合は、壁掛け金具に付属のテレビ取付用ねじⓂ(M6、長さ12mm)をご使用ください。
- 壁に、壁掛け金具 AN-52AG6 / AN-37AG4 の壁用金具を取り付ける場合は、市販のネジ(径M6)をご使用ください。

1 液晶テレビを設置する壁面のテレビの四隅となる位置にテープなどを貼り、テレビの外形寸法の目印をつける

- 水平・垂直の角度や寸法は正確に測ってください。
- テープ類は跡が残らないものをご使用ください。

2 4箇所の目印から対角線を引き、その交点(テレビの中心となる位置)に目印を付ける

- 糸を対角線に張り、交点に目印を付けるなど跡が残らないようにします。

3 この目印と壁用金具のディスプレイ中心を示す刻印を合わせ、壁用金具を壁に取り付ける

- 右記の寸法の数値は目安です。作業状態などにより異なります。

4 スタンドをはずす(⇒12～13ページ)

5 壁掛け金具ユニットを液晶テレビに取り付ける

6 壁に掛ける

- 壁面の寸法の目印(テレビの四隅)を目安にして取り付けます。

7 目印のテープ類を取り除く

AN-52AG6

- LC-60/52/46G7に対応しています。

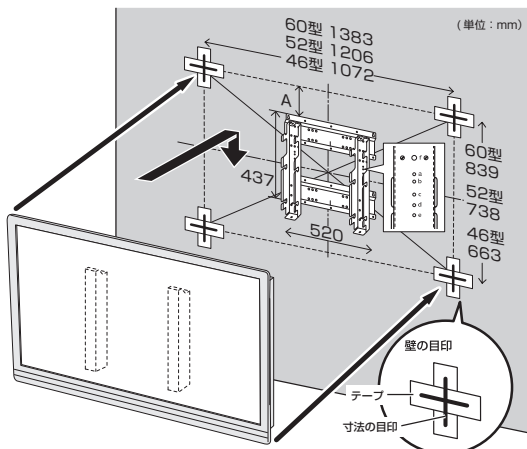

	60型	52型	46型
A	164mm	164mm	106mm
画面の中心	e	bの7mm下	c
ディスプレイの中心	eの18mm下	cの3mm上	cの18mm下

AN-37AG4

- LC-40G7に対応しています。

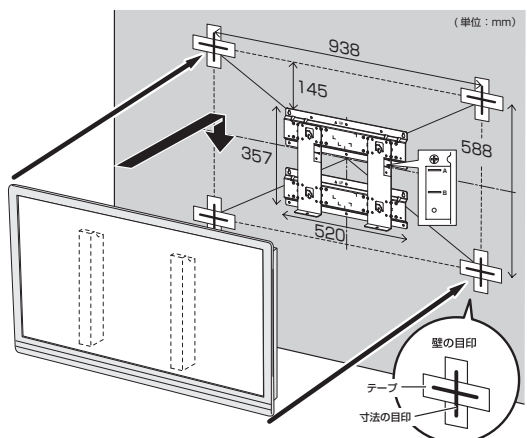

画面の中心はBの18mm上、ディスプレイの中心はBになります。