



KX-PW38CL

Eメール
おたっくす

Panasonic

コードレス留守番電話付
パーソナルファクス

取扱説明書

ケイエックス ピーダブルユー シーエル

品番 **KX-PW38CL**
KX-PW48CL



本機について 知りたい情報(Q & A)を 取り出せます

取り出ししかた 先にインクフィルムと記録紙を
セットしてね(24~27ページ)

① フリーダイヤル(通話料金無料)

0120-365989

に電話をかける

② 音声案内に従ってダイヤルする

③ コード番号をダイヤルする
お問い合わせコード番号表は
258~259ページを参照ください

↓
ファクスで情報が送られてきます

コミスタ・おたっくすEメール・ナンバー・ディスプレイに
関するお問い合わせは、3ページを参照ください。

このたびは、パーソナルファクスをお買い上げいただき、
まことにありがとうございました。

保証書別添付

取扱説明書と保証書をよくお読みのうえ、正しくお使いください。
そのあと保存し、必要なときにお読みください。

保証書は、「お買い上げ日・販売店名」などの記入を必ず確かめ、
販売店からお受け取りください。

便利な操作ガイドがプリントできます

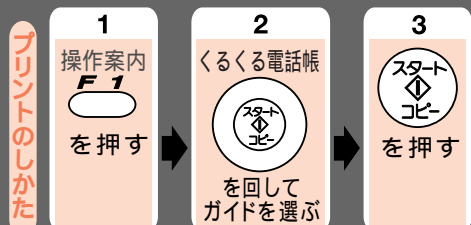

電話操作ガイド
ファクス/コピーガイド
留守電操作ガイド

機能登録ガイド
電話帳ガイド
スキャナー操作ガイド

See pages 260 and 261 for
English Guide.

(260~261ページに英語説明が載っています。)

ご使用の前に
コミスタ
電話
コピー
ファクス
留守番電話
ハンズオン
もっと便利に
おたっくすEメール
ナンバー・ディスプレイ
モデムダイヤルイン
増設子機/ドアホン
困ったとき

特長

この取扱説明書は、KX-PW38CL / KX-PW48CLの2機種共用です。
機種によって使える機能や操作が一部異なります。
取扱説明書をよくお読みのうえ、正しくお使いください。

KX-PW38CL

声かけっ子機1台付き
子機を増設すると、「カンタン家族ホン」
が使えます。

KX-PW48CL

声かけっ子機2台付き
子機どうして交互に話せる「カンタン家族
ホン」が使えます。(☞98ページ)

7色バックライト付き 液晶ディスプレイ(親機)

バックライトの色を
7色から選べます。

44ページ

ナンバー・ディスプレイサービスを利用
すると、電話がかかってきたときに、
電話帳に登録したグループごとにバック
ライトの色を変えてお知らせします。

216ページ

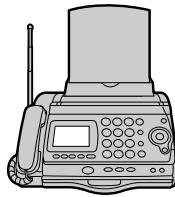

7色着信ランプ(子機)

電話がかかってきたら、光って
お知らせします。7色から選べます。

44ページ

ナンバー・ディスプレイサービスを利用
すると、電話がかかってきたときに、
電話帳に登録したグループごとに着信
ランプの色を変えてお知らせします。

218ページ



子機間通話(カンタン家族ホン)

子機間でトランシーバーのように交互に
話せます。

KX-PW38CLは声かけっ子機
の増設が必要です。

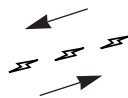

98ページ

目覚まし機能(子機のみ)

子機を目覚ましとして利用できます。

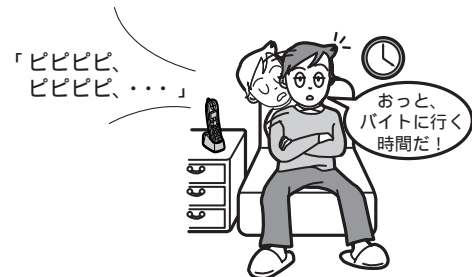

162ページ

コードレスハンドスキャナー

雑誌やノートを切り取らずにコピーできます。
コードがないので、親機から離れたところでも
使えます。

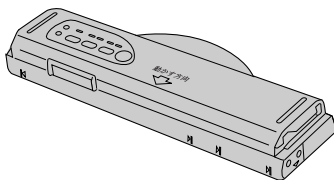

136ページ

停電時通話対応(親機のみ)

停電時は、ハンドスキャナーの電池を利用して、
親機の受話器を使って電話をかけたり、
受けたりできます。

ハンドスキャナーを約10時間充電した
あとの使用時間のめやす

連続通話時間……………約90分
待受時間……………約10時間
(親機に接続して一度も使わないとき)

247ページ

商標・登録商標について

Microsoft, Windows, PowerPointは、米国Microsoft Corporationの米国およびその他の国における登録商標です。
Adobe, AcrobatはAdobe Systems Incorporated(アドビシステムズ社)の登録商標です。
その他記載の会社名・ロゴ・製品名・ソフトウェア名は各会社の商標または登録商標です。

便利な電話サービス

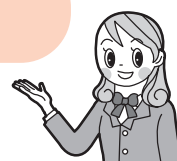

ACR（自動電話会社選択）機能（☞50ページ）
割引サービス簡単自動登録機能（☞56ページ）
着信メロディーダウンロードサービス（☞60ページ）
料金表示サービス（☞64ページ）

お問い合わせ先： コミスタについてのお問い合わせは・・・

NTTコミュニケーションズ コミスタサービスセンター



0120-083956（通話料金無料） 受付時間 午前9:00～午後9:00
携帯・自動車電話、PHSからもご利用になれます。（年末年始は除きます）

コミスタに関する情報は、
ホームページでもご覧いただけます。

ホームページアドレス
<http://www.ntt.com/comista/>

おたつくすEメール



おたつくすからEメールが送れる（☞166ページ）

（九州松下電器株式会社との「おたつくす情報サービス」の契約
（有料）が必要です。
ご利用料金は、KDDI株式会社から請求されます。）

お問い合わせ先： 通信サービスサポートセンター

☎ (092) 832-3322（通話料金有料）

受付時間 9:00～12:00・13:00～17:00（月曜～金曜）

定休日 土曜日・日曜日・祝日・年末年始・夏期休暇など
九州松下電器株式会社の休日

Eメール p110@fem.dion.ne.jp（365日/24時間）

お問い合わせのEメールには、お客様のお名前と連絡先電話番号および、機種番号を明記してください。

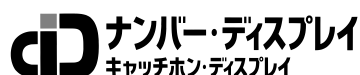

かけてきた相手の電話番号が本機のディスプレイに表示される
（NTTとの契約が必要です）（☞204ページ）

お問い合わせ先： ナンバー・ディスプレイ カスタマーセンター

☎ 0120-848521（通話料金無料）

受付時間 9:00～17:00（月曜～土曜）

または NTT窓口

☎ 116（通話料金無料）

受付時間 9:00～17:00（土・日・祝も受付）

定休日 12月29日～1月3日

モデムダイヤルイン
サービス

1つの電話回線で2つの電話番号が持てる（☞226ページ）
（NTTとの契約が必要です）

お問い合わせ先： NTT窓口

☎ 116（通話料金無料）

受付時間 9:00～17:00（土・日・祝も受付）









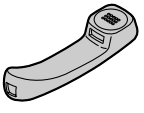

定休日 12月29日～1月3日

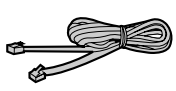
NTT：NTT東日本、NTT西日本、NTTコミュニケーションズ

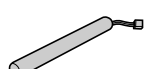
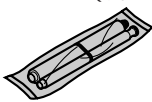
上記のサービスは2001年5月現在のものです。サービスの内容は予告なく変更および終了することがあります。

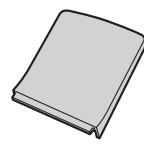
ご使用前に

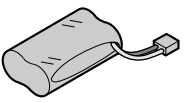
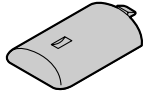
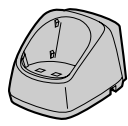
付属品・添付品を確認してください。
万一不備な点がございましたら、お買い上げの販売店へお申し付けください。

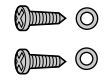
付 属 品	受話器  1台	受話器コード  1本	電話機コード (長さ約1.8m)  1本	電源コード (長さ約1.8m)  1本		
	ハンズキャナー用 電池パック (品番: KX-FAN38)  1個	お試し用 インクフィルム (約10m)  1式	記録紙トレイ  1個	記録紙カバー  1個		
	下記の付属品は、お買い上げの機種によって個数が異なります。 KX-PW38CL: 各1個(組) KX-PW48CL: 各2個(組)					
	コードレス子機 (品番: KX-FKN310 相当品)  1台	電池パック (品番: KX-FAN37)  1個	電池カバー  1個	子機充電台  1個	ACアダプター (長さ約1.8m)  1個	充電台壁掛け用 木ねじ・ワッシャー  (各2個で1組)
添 付 品	取扱説明書(本書).....1冊 かんたん操作ガイド.....1冊 保証書.....1式		おたっくす情報サービスご利用申込書.....1枚 おたっくす情報サービス契約約款.....1枚 A4サイズテスト用普通紙.....1式			

ご使用にあたってのお願い

設置を行う前に「安全上のご注意」「正しくお使いいただくためのお願い」をお読みください。
(☞10～15ページ)

このファクスは電話機コードを接続し、電源コードをつなぐと約30分後に、NTTコミュニケーションズの「コミスタ」が自動的に設定されます。(登録料、基本料は無料です。)

利用されない場合は☞29ページ。

設置は「かんたん設置ガイド」または取扱説明書の「準備」(☞24～49ページ)に従って行ってください。

ご使用中に動作がおかしくなったときは、「故障かなと思ったとき」「こんな表示が出たら」に従って処置してください。(☞236～243ページ)直らないときは、電源プラグを抜いてお買い上げの販売店へご連絡ください。

本機をご使用になるにあたって、NTTのレンタル電話機が不要となる場合は、NTTへご連絡ください。ご連絡された日から「機器使用料」は不要となります。詳しくは、局番なしの116番(通話料金無料)へお問い合わせください。(現在お客様所有の電話機をご使用の場合、NTTへの連絡は不要です。)

取扱説明書中の **お願い** 項目には、操作上お守りいただきたい重要事項や禁止事項が書かれています。必ずお読みください。

取扱説明書中の **お知らせ** 項目は、アドバイスとして記載しています。

本機のメモリーに受信(記憶)したファクスや登録した内容(電話帳など)で重要なものは、必ずプリントしてください。(メモリー代行受信☞110ページ、電話帳のプリント☞152ページ)

→使用誤りや静電気・電氣的ノイズなどの影響を受けたとき、また故障・修理や使用中に電源が切れたときは、メモリーに記憶した内容が変化・消失する場合があります。

上記要因などにより、本機のメモリーに記憶した内容が変化・消失したために発生した損害については、当社はその責任を負えない場合もございますので、あらかじめご了承ください。

ご使用の前に

安全上のご注意	10
正しくお使いいただくためのお願い	14
各部のなまえとはたらき	16
充電台を壁(柱)に掛けるには	22
準備	24
インクフィルムを取り付ける	24
インクフィルムを交換する	24
記録紙をセットする	26
親機を接続する	28
手動で電話の回線種別を設定する	30
NTTのISDN回線に接続するとき	31
ホームテレホンに接続するとき	32
電話機を並列接続するとき	33
子機の電池を充電する	34
ハンズキャナーの電池を充電する	36
日付・時刻/あなたの電話番号を登録する	38
あなたの名前を登録する(発信元名)	40
文字入力のしかた	42
液晶ディスプレイの色(バックライト色)	
の設定	44
着信ランプの色の設定	44
音量調節のしかた	46
呼出音の音色を変更する	48

困ったとき



故障かなと思ったとき	236
こんな表示が出たら	241
Q&A(おたっくすEメール/ ナンバー・ディスプレイ)	244
停電のとき	247
お手入れ	248
紙が詰まったとき	249
記録紙に白や黒い線が入るとき	252
保証とアフターサービス	256
本機について知りたい情報 (Q&A)を取り出す	258
English Guide	260
仕様	262
転居したとき	264
別売品	265
相手国(地域)番号リスト	266
外出先からの留守番電話操作カード	267
さくいん	269

コミスタ

コミスタを利用する	50
コミスタとは	50
ご利用にあたってのご注意	50
ご利用開始までの流れ	51
コミスタの利用をやめる(コミスタ オフ)	52
コミスタを再び利用する(コミスタ オン)	52
コミスタのデータを再び受け取る	52
コミスタを利用して電話をかける	54
割引サービス簡単自動登録を利用する	56
ホーム・オフィス割引、長期利用割引(コーレージ割引) のご提供条件およびご利用上の注意	58
着信メロディーをダウンロードする	60
料金表示サービスを利用する	64
コミスタとマイライン/マイラインプラスについて	66

電話

電話をかける	68
ダイヤルしてかける	68
同じ相手にもう一度かける(再ダイヤル)	70
再ダイヤル番号を削除する	70
親機と子機で通話する(内線通話)	72
クイック通話を使う(子機)	74
構内交換機に接続しているとき (ポーズを入れてかける)	74
海外へかける	74
電話を受ける	76
外の相手や子機・親機からの電話を受ける	76
通話中の操作	78
外の相手との通話を保留にする	78
外の相手との通話をまわす	78
親機、子機と外の相手と3人で話す (3者通話)	82
簡単3者通話を設定する	84
キャッチホンの電話を受ける	84
プッシュホンサービスを利用する	84
通話を録音する	84
電話帳を使う	86
電話帳に登録する	86
再ダイヤル番号を電話帳に登録する	88
電話帳でかける	90
電話帳の内容を修正する	92
電話帳の内容を削除する	94
電話帳の内容を転送する	96
子機と子機で通話する (カンタン家族ホン)	98
自動応答/手動応答で使う	98
ハンズフリーで使う	100

もくじ

コピー（親機）

コピーする	102
画質選択のめやす	102
原稿について（ファクス送信・コピーのとき）	104
複数コピーの方法を変更する （マルチソートコピー）	104

ファクス



ファクスを送る	106
ダイヤルして送る	106
音声操作案内に従って送る	106
相手の電話番号を確かめてから送る	106
同じ相手にもう一度送る（再ダイヤル）	106
電話帳で送る	108
海外へ送る	108
ファクスを受ける	110
ファクスを受けるときの共通の機能	110
使いかたに合った受けかたを選ぶ	112
家にいるときに電話に出たからファクスを 受ける（電話優先）	114
家にいるときに電話に出られなくても ファクスを自動的に受ける （ファクス優先）	116
ファクスだけ受ける（ファクス専用）	118
決まった時間帯（常時）に呼出音を 鳴らさずに受ける（無鳴動受信）	120

留守番電話



留守番電話を使う	122
留守中にファクスの受信と用件録音をする （ファクス/留守電）	122
用件を再生する	124
用件を消去する	126
自作応答メッセージに変える	126
呼出音の回数を変更する	128
留守中の受けかたを選ぶ	128
外出先から留守番電話を操作する	130
お出かけ前に	130
外出先から用件を聞く （留守番電話のリモート操作）	130
留守番録音の設定を変更する	132
用件転送の設定を変更する	132
用件を転送する	134

ハndsキャナー



ハndsキャナーを使う	136
原稿を読み取って記憶する	136
動作中ランプと警告音について	138
メモリーランプについて	138
原稿について	139
ハndsキャナーの上手な使いかた	139
読み取った内容をプリントする	140
読み取った内容をファクスで送る	142
読み取った内容を消去する	144

もっと便利に



使いかたに合わせて機能を変更・登録する	146
変更・登録する機能を選ぶ	146
機能登録一覧表	147
リストのプリント	152
プリントのしかたを選ぶ （分割コピーの設定）	152
インクフィルム残量表示の設定	152
送信結果レポートをプリントする	154
ファクス親切案内の設定	154
原稿読み取り濃度の選択	154
縮小または等倍にしてプリントする （エコノミー受信の設定）	156
並列電話機でファクスを受ける リモート受信番号を変える	156
メモリー代行受信したファクスを消去する	156
用件1件当たりの録音時間を選ぶ	156
用件録音中に相手の声などを聞こえないように する（留守音声モニターの設定）	158
外出先からの留守番電話用件再生のしかたを 選ぶ（リモート繰り返し再生の設定）	158
ボタンの確認音を鳴らさないようにする （キー確認音の設定）	158
カンタン家族ホンの設定	160
エニーキーアンサーの設定	160
子機の電話の受けかたを選ぶ （オフフック応答）	160
目覚ましを使う	162
その他の機能	164
子機の呼出音を先に鳴らす （ひとりじめコール）	164
ファクスを送受信後、続けて話す （電話予約）	164
相手のファクスをこちらの操作で受ける （ポーリング受信）	164
NTTのFネットを利用する	164

おたっくすEメール



おたっくすEメールを利用する	166
おたっくすEメールとは	166
申し込み(ユーザー登録)のしかた	168
Eメール用語リスト	170
Eメールランプについて	170
ユーザー登録を解約する	170
本機を使わなくなったとき(Eメール初期化)	172
転居・買い替え・修理・誤って初期化したとき(再登録手続き)	172
Eメール送信	174
文字Eメールを送る	174
ファクスEメールを送る	176
音声Eメールを送る	178
Eメールアドレス帳	180
Eメールアドレス帳に登録する	180
Eメールアドレス帳の内容を確認/修正する	182
Eメールアドレス帳の内容を削除する	182
ドメイン名/定型文	184
ドメイン名に登録する(最大10件)	184
定型文に登録する(最大10件)	184
便利な入力のしかた	186
Eメール受信/返信/転送	188
Eメールを受信する	188
未受信Eメール一覧を受信する	190
音声Eメールを受信する	190
受信したEメールに返信する	192
受信したEメールを転送する	196
その他	198
もっと便利に使う(拡張サービス)	198
(Eメールアドレス変更や着信通知サービスなど)	
Eメール登録リストをプリントする	202
通信相手のおたっくすEメール受信例	202

ナンバー・ディスプレイ

ナンバー・ディスプレイサービスを利用する	204
ナンバー・ディスプレイサービスに加入すると	204
契約について(2001年5月現在)	204
キャッチホン・ディスプレイの設定をする	204
ナンバー・ディスプレイサービスを解約したとき	206
相手の電話番号を確認してから電話を受ける	206
自分の電話番号を通知して、または通知せずに電話をかける	206
かけてきた相手の電話番号を検索する(着信メモリー)	208
着信メモリーの電話番号にかける	210
着信メモリーの電話番号を削除する	212
着信リスト(着信履歴一覧)をプリントする	212
着信メモリーの電話番号を電話帳に登録する	214
親機で電話帳のグループごとに呼出音とバックライトの色を変更する(グループコール機能)	216
子機で電話帳のグループごとに呼出音と着信ランプの色を変更する(グループコール機能)	218
かけてきた相手によって呼出先を変える(指定呼び出しの設定)	220
着信メモリーの電話番号を指定呼び出しに登録する	222
指定呼び出しリストをプリントする	222
非通知電話や非通知ファクスを受けないようにする(非通知着信拒否)	224

モデムダイヤルイン

モデムダイヤルインサービスを利用する	226
契約について	226
本機の登録について	226
モデムダイヤルインサービスの使いかた	226
電話専用とファクス専用の電話番号を登録する	228
親機専用と子機専用の電話番号を登録する	228





増設子機 / ドアホン

子機を増やす	230
子機の増設について	230
ドアホンをつなぐ	232
ドアホン接続について	232
来客があると	234
ドアホンの前の来客に呼びかける	234
ドアホンを使わなくなったとき	234
外線通話を保留したまま来客に対応する	235

もくじ



(本機では、下記の機能設定ができます。各機能の内容と設定のしかたは、各参照ページをお読みください。)

一般設定

- 1  押し、 を回して機能の「大項目」を選ぶ
- 2  押し、 を回して変更・登録したい「機能(項目)」を選ぶ

大項目	最初の設定	呼出音/回数	電話帳の設定	コピーの設定	ファクスの受け方を変更
機能(項目)	<ul style="list-style-type: none"> ・日付・時刻 (38ページ) ・あなたの名前 (40ページ) ・あなたの電話番号 (38ページ) ・電話回線種別 (30ページ) ・登録リスト印字 (152ページ) 	<ul style="list-style-type: none"> ・呼出音 (48ページ) ・メロディーの転送 (62ページ) ・在宅着信(ファクス優先)呼出音の回数 (116ページ) ・留守着信呼出音の回数 (128ページ) ・リモートターンオン (114ページ) ・無鳴動タイマー受信 (120ページ) 	<ul style="list-style-type: none"> ・電話帳リスト印字 (152ページ) ・電話帳の転送 (96ページ) ・電話帳の全削除 (94ページ) 	<ul style="list-style-type: none"> ・分割コピー (152ページ) ・マルチソートコピー (104ページ) ・インクフィルム残量表示 (152ページ) 	<ul style="list-style-type: none"> ・在宅時の受けかた (114,116ページ) ・留守時の受けかた (118,128ページ)

おたっくすEメールの設定

- 1  押し、 押す
- 2  を回して変更・登録したい「機能(項目)」を選ぶ

機能(項目)	<ul style="list-style-type: none"> ・おたっくすEメールのユーザー登録 (168ページ) ・Eメールアドレス帳の登録 (180ページ) ・Eメールアドレス帳の確認/修正 (182ページ) ・Eメール登録リスト印字 (202ページ) 	<ul style="list-style-type: none"> ・ドメイン名の登録 (184ページ) ・定型文の登録 (184ページ) ・Eメールの返信先選択 (194ページ) ・Eメールの返信宛先優先選択 (194ページ) 	<ul style="list-style-type: none"> ・受信Eメールの本文引用 (194ページ) ・電話番号の変更(再登録手続き) (172ページ) ・ユーザー登録の解約の設定 (170ページ) ・本機を使わなくなったとき (172ページ)
--------	--	---	--

ファクスの設定	留守番電話の設定	ナンバー・ディスプレイ	その他の設定	すべての機能を表示
<ul style="list-style-type: none"> ・送信結果レポート (154ページ) ・ファクス親切案内 (154ページ) ・海外送信モード (108ページ) ・読み取り濃度 (154ページ) ・エコノミー受信 (156ページ) ・リモート受信番号 (156ページ) ・ファクスメモリー消去 (156ページ) 	<ul style="list-style-type: none"> ・留守電暗証番号 (130ページ) ・用件録音時間 (156ページ) ・留守音声モニター (158ページ) ・リモート繰り返し再生 (158ページ) ・用件転送 (134ページ) 	<ul style="list-style-type: none"> ・ナンバー・ディスプレイ (204ページ) ・キャッチホン・ディスプレイ (204ページ) ・グループコール (216ページ) ・指定呼出 (220ページ) ・指定呼出リスト印字 (222ページ) ・非通知電話着信拒否 (224ページ) ・非通知ファクス着信拒否 (224ページ) 	<ul style="list-style-type: none"> ・キー確認音 (158ページ) ・カンタン家族ホン (98,100,160ページ) ・簡単3者通話 (84ページ) ・モデムダイヤルイン (228ページ) ・液晶ディスプレイのバックライト色 (44ページ) ・ドアホン (234ページ) 	<p>左記のすべての機能(項目)を表示</p>

ご使用の前に

コミスタ

電話

コピー

ファクス

留守番電話

ハンズフリー

もっと便利に

おたたくすEメール

ナンバー・ディスプレイ

モデムダイヤルイン

増設子機 / ドアホン



困ったとき

安全上のご注意



必ずお守りください

お使いになる人や他の人への危害、財産への損害を未然に防止するため、必ずお守りいただくことを、次のように説明しています。

表示内容を無視して誤った使い方をしたときに生じる危害や損害の程度を、次の表示で区分し、説明しています。

 危険	この表示の欄は、「死亡または重傷などを負う危険が切迫して生じることが想定される」内容です。
 警告	この表示の欄は、「死亡または重傷などを負う可能性が想定される」内容です。
 注意	この表示の欄は、「傷害を負う可能性または物的損害のみが発生する可能性が想定される」内容です。

お守りいただく内容の種類を、次の絵表示で区分し、説明しています。
(下記は絵表示の一例です。)

	このような絵表示は、してはいけない「禁止」内容です。
	このような絵表示は、必ず実行していただく「強制」内容です。

危険

専用の充電台とACアダプターを使用して、指定の電池パックを充電する

 液もれ・発熱・破裂の原因になります。

電池パックを分解・改造しない

 液もれ・発熱・破裂の原因になります。
分解禁止

電池パックの (+) (-) 端子を金属などで接触させない

 禁止

液もれ・発熱・破裂の原因になります。

子機専用 / ハンドスキャナー専用の電池パック (付属品) をこれらの機器以外に使わない

 液もれ・発熱・破裂の原因になります。
禁止

電池パックを火の中に捨てたり、加熱しない

 液もれ・発熱・破裂の原因になります。
禁止

電池パックをネックレス、ヘアピンなどと一緒に持ち運んだり、保管しない

 禁止

液もれ・発熱・破裂の原因になります。

⚠ 警告

電源プラグやACアダプターのほこりなどは定期的にとる



プラグにほこりなどがたまと、湿気などで絶縁不良となり、火災の原因になります。

電源プラグやACアダプターを抜き、乾いた布でふいてください。

煙・異臭・異音が出たり、落下・破損したときは使用を中止する

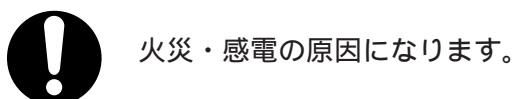

電源プラグまたはACアダプターを抜いて販売店へご相談ください。

絶対に分解や修理・改造しない

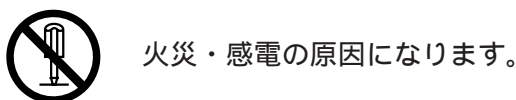

分解禁止

修理は販売店へご相談ください。

電源コード・電源プラグを破損するようなことはしない

傷つけたり、加工したり、熱器具に近づけたり、無理に曲げたり、ねじったり、引っ張ったり、重い物を載せたり、束ねたりしない

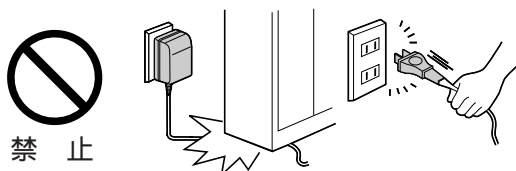

禁止

傷んだまま使用すると、感電やショート・火災の原因になります。

コードやプラグの修理は、販売店にご相談ください。

電源プラグやACアダプターは根元まで確実に差し込む



差し込みが不完全ですと感電や発熱による火災の原因になります。

傷んだプラグ・ゆるんだコンセントは使用しないでください。

電源プラグやACアダプターを抜き差しするときは本体（金属でない部分）を持つ

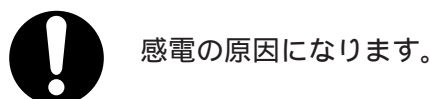

ぬらさない

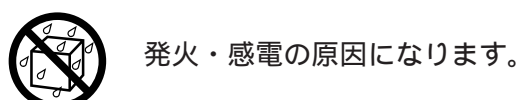

水ぬれ禁止

ぬらした場合は、電源プラグまたはACアダプターを抜いて販売店へご相談ください。

コンセントや配線器具の定格を超える使いかたや、交流100V以外での使用はしない

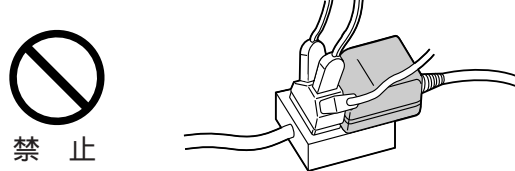

禁止

たこ足配線などで定格を超えると、発熱による火災の原因になります。

安全上のご注意

必ずお守りください

警告

医用電気機器の近くでの設置や使用をしない(手術室、集中治療室、CCU*などには持ち込まない)



禁止

本機からの電波が医用電気機器に影響を及ぼすことがあり、誤動作による事故の原因になります。

*CCUとは、冠状動脈疾患監視病室の略称です。

自動ドア、火災報知器などの自動制御機器の近くでの設置や使用をしない



禁止

本機からの電波が自動制御機器に影響を及ぼすことがあり、誤動作による事故の原因になります。

ぬれた手で電源プラグやACアダプターの抜き差しはしない



ぬれ手禁止

感電の原因になります。

内部に金属物を入れない



禁止

火災・感電の原因になります。

子機およびハンドスキャナーには指定の電池パック以外は使用しない



禁止

発火・感電の原因になります。

心臓ペースメーカーの装着部位から22cm以上離す



電波により、ペースメーカーの作動に影響を与える場合があります。

近くに水などの入った容器(花瓶、コップなど)を置かない



禁止

こぼれた場合、火災・感電の原因になります。

雷が鳴ったら親機や電源プラグ・ACアダプター・電話機コードに触れない



接触禁止

感電の原因になります。

ぬらした場合は、電源プラグまたはACアダプターを抜いて販売店へご相談ください。

電池パックが液もれしたら使用しない



禁止

目に入ったり、皮膚に触れたりすると、障害の原因になります。

誤って目に入ったり、皮膚などについた場合は、すぐにきれいな水で十分に洗浄し、異常があるときは直ちに医師の診断を受けてください。

注意

水平でない場所や振動の激しい場所では使用しない



禁止

落下により破損・けがの原因になることがあります。

お手入れするときは電源プラグやACアダプターをコンセントから抜く



電源プラグを抜く

感電の原因になることがあります。

湿気や湯気・油煙・ほこりの多い場所では使用しない



禁止

火災・感電の原因になることがあります。

子機を壁にかけて使用するときは充電台を確実に取り付ける



落下により、けがの原因になることがあります。

ハンズキャナーは落としたり、ぶついたりしない



禁止

落下によりガラスが割れてけがの原因になることがあります。

親機のアンテナを誤って目にあてない



禁止



けがや事故の原因になることがあります。

正しくお使いいただくためのお願い

設置場所および設置環境について

火気や熱器具に近づけないでください。→変形や故障の原因になります。

夏季の閉め切った自動車内や直射日光のあたるところ、冷暖房機の近くに置かないでください。

→35 以上、5 以下は、誤動作・変形・故障の原因になります。

寒い場所から急に暖かい場所に移動させたときは、設置場所の温度になじむまでしばらく放置したあと使用（接続）してください。

→結露が発生して、故障や誤動作の原因になります。

親機の本機原稿排出口やハンドスキャナーの本機原稿読取部に光が直接あたるところには置かないでください。

→コピーや送信の画質が悪くなります。

じゅうたんなどの上に置かないでください。

→通風孔をふさぎ、本体の発熱やじゅうたんの変色の原因になります。

ピアノなどの上に置かないでください。

→キズがついたり、木材などの材質によっては本体の熱により、ひびわれや変色の原因になります。

壁から20cm以内のところでは使用しないでください。

→本体の発熱により、誤動作の原因になります。

子機を窓際など明るい場所には置かないでください。

→着信ランプの色が見えにくくなります。

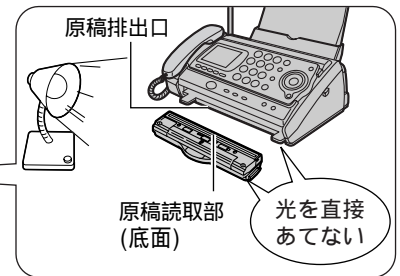

コードレス子機の使用範囲・親機 / コードレス子機の使用場所について

見通し距離、約100m以内でお話してください。

次のような場所 / 状況では、雑音が入ることがあります。

- ・見通し距離で、親機から約100m以上離れたところ（周囲の環境によって、短くなります。）
- ・金属製のドア、コンクリート壁のあるところ
- ・電気製品（電子レンジ、テレビ、ワープロ、携帯電話など）の近く（約2m以内）
- ・動きながら子機で通話したとき（使用場所により、電波が弱いところがあります。）
- ・車やオートバイが通ったとき
- ・蛍光灯を「入」「切」したとき
- ・近所でもコードレス電話を使っているとき

→ 場所を移動してください

→ 雑音が少ない場所で通話してください

→ 故障ではありません
しばらくお待ちください

次のような場合、子機が使えないことがあります。

- ・親機を電気製品（電子レンジ、テレビ、ワープロ、携帯電話など）の近く（約2m以内）に設置しているとき

→ 親機の設置場所を変えてください

コードレス子機の盗聴について

コードレス子機は電波を使用しているため、第三者により盗聴されることがあります。
➡大切な通話は、親機を使ってください。(本機には、盗聴防止機能はありません。)

本機は日本国内用です。国外での使用に対するサービスは致しかねます。

本機を分解・改造することは法律で禁じられていますので、故障の際は、お買い上げの販売店に修理の依頼をしてください。

この装置は、情報処理装置等電波障害自主規制協議会(VCCI)の基準に基づくクラスB情報技術装置です。この装置は、家庭環境で使用することを目的としていますが、この装置がラジオやテレビジョン受信機に近接して使用されると、受信障害を引き起こすことがあります。

取扱説明書に従って正しい取り扱いをしてください。

停電時は、ハンドスキャナーの電池を利用して、親機の受話器を使って電話をかけたたり、受けたりすることができます。その他の機能や子機については、停電中は使えません。ハンドスキャナーの電池がなくなると使えなくなります。そのときは、停電でも使える電話機につなぎ替えてください。

(☞247ページ)

各部のなまえとはたらき

親機

(正面 / 右側面)

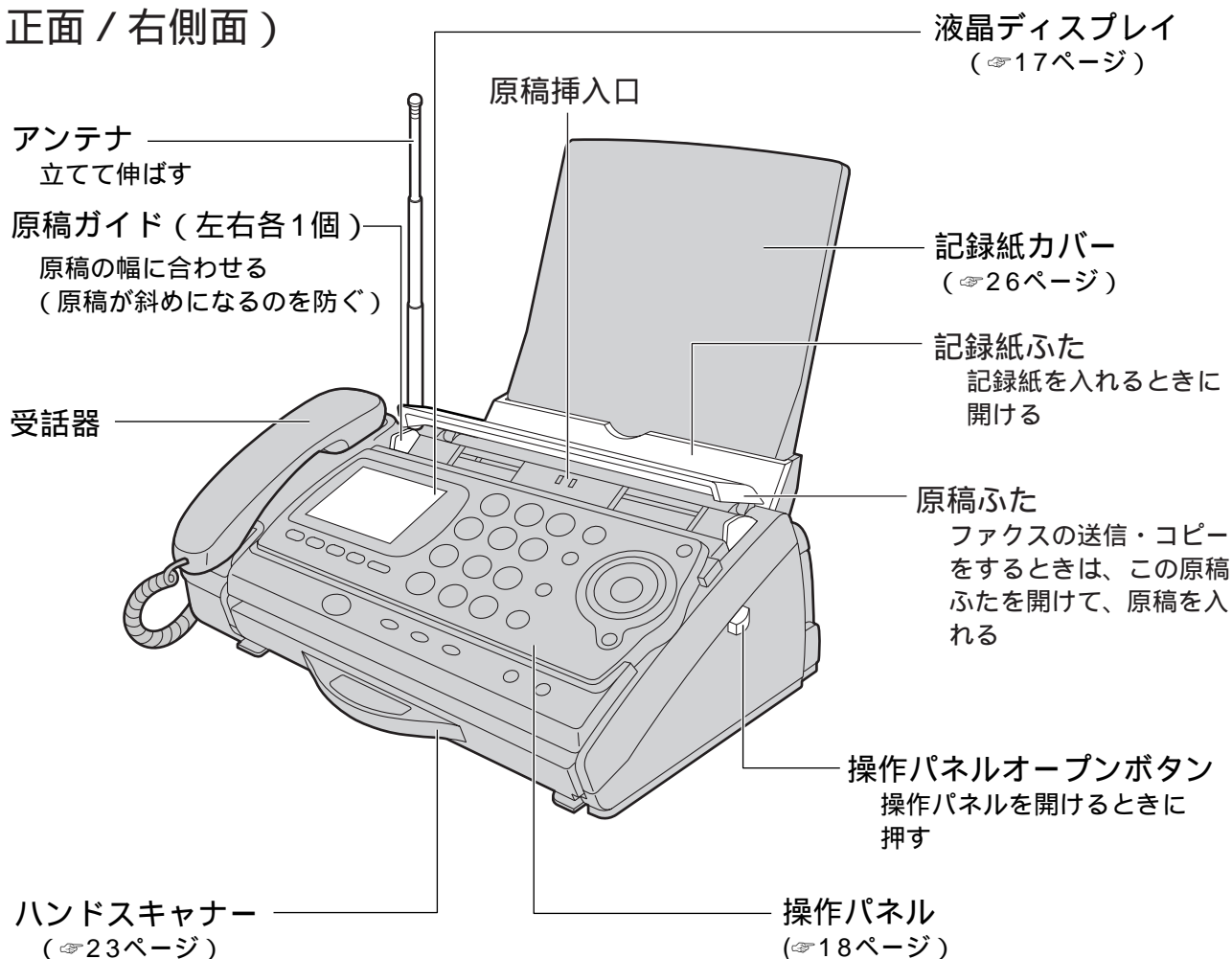

(背面 / 左側面)

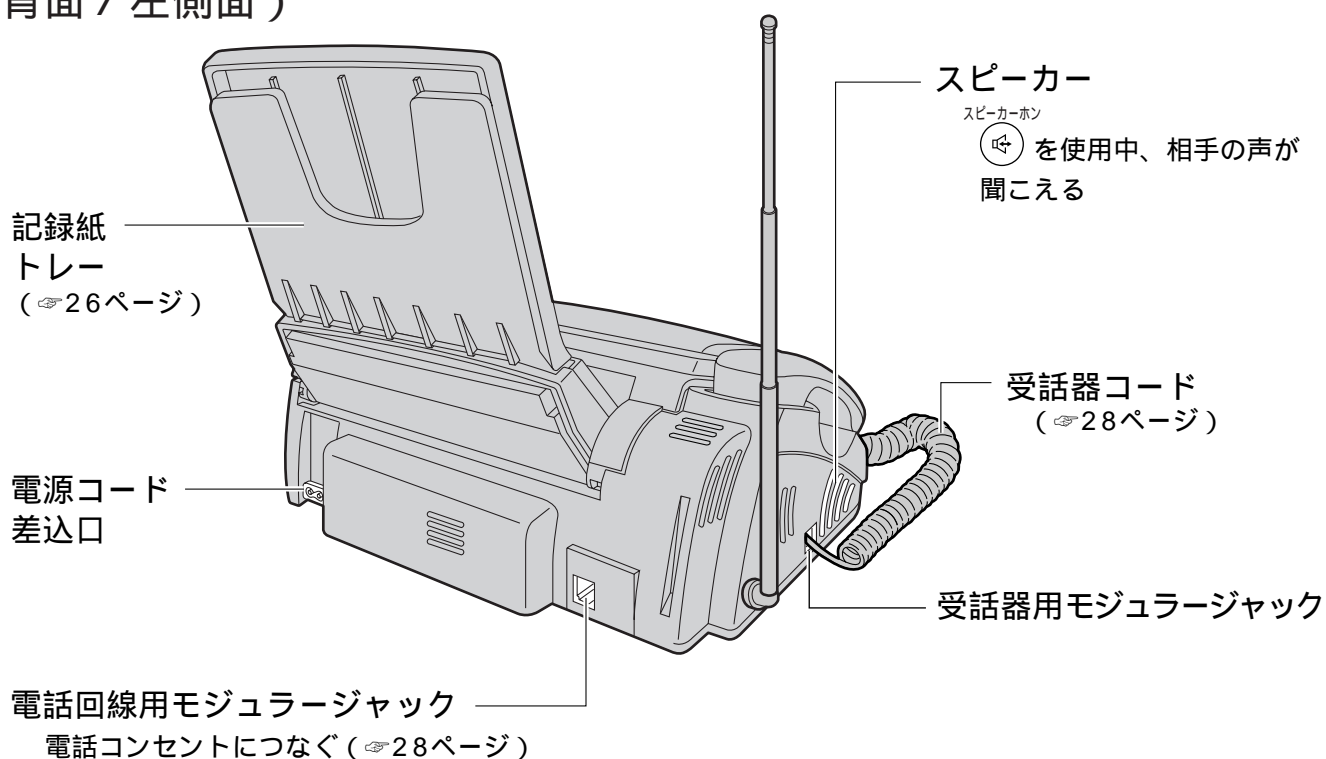

(液晶ディスプレイ)

7色バックライト付き（バックライト色を変えることもできます。☞44ページ）



- ①…………… F1 で操作できる機能を表示
(☞18ページ)
- ②…………… F2 で操作できる機能を表示
(☞18ページ)
- ③…………… F3 で操作できる機能を表示
(☞18ページ)
- ④…………… F4 で操作できる機能を表示
(☞18ページ)

- ⑤ メモリー残量表示……親機のメモリー残量のめやすを表示
・メモリー残量が減ると、■が減っていく
(☞下記「メモリー容量について」)
- ⑥ インク残量表示……インクフィルム残量のめやすを表示
・インクフィルム残量が減ると、■が減っていく
表示させるには、設定が必要です。
(☞152ページ)

インクフィルム残量表示	(表示なし)	■	■■	■■■
残量のめやす	0	20枚以下	100枚以下	150枚以下

別売品の長さ50mのインクフィルムを使うときのみ、インクフィルム残量のめやすを表示します。付属のお試し用インクフィルム(約10m)は、インクフィルムの長さが短いため、正しく表示されません。

- ⑦ 呼出音切……呼出音量が「切」のとき表示
- ⑧ カナ……………電話帳などの文字入力時に現在の文字入力モードを表示
(☞42ページ「文字入力のしかた」)

メモリー容量について

メモリーとは、情報などを蓄積する記憶装置のことです。親機のメモリーには、「音声情報」と「画像情報」を記憶・保存します。

音声情報とは

- ・用件録音(☞122ページ)
- ・通話録音(☞84ページ)
- ・自作応答メッセージ(☞126ページ)

画像情報とは

- ・メモリー代行受信したファクス(☞110ページ)
- ・マルチソートコピーでの読み込み原稿
(☞104ページ)

メモリー容量のめやす

音声情報	音声情報のみの場合、 最大約18分まで録音できます 画像情報を保存しているとき →約18分より短くなります
画像情報	画像情報のみの場合、 最大約40枚まで保存できます 音声情報を保存しているとき →約40枚より少なくなります

メモリー残量のめやす

メモリー残量表示	(表示なし)	■	■■	■■■
音声情報	0	6分以下	6~12分	12~18分
画像情報	0	16枚以下	32枚以下	40枚以下

次の場合はメモリー残量がなくなり、「音声情報」や「画像情報」が記憶・保存できません。

- ・録音件数が50件になったとき
- ・ファクスを40枚受信したとき

「画像情報」の数値(枚数)は、A4サイズ700字程度の標準原稿(☞267ページ)で算出しています。写真原稿や文字の多い原稿の場合は、保存できる枚数が上記より極端に少なくなることがあります。
(例)A4サイズの新聞を画質「フツウ」で受信したとき→約6枚

各部のなまえとはたらき

(操作パネル)

お知らせ

本書ではKX-PW38CLの操作パネルを記載しています。
KX-PW48CLの場合も、ボタンの表示は同じです。

液晶ディスプレイ

バックライト付き
(☞17ページ)
バックライト色を変えることもできます
(☞44ページ)
ナンバー・ディスプレイサービスご利用時は、
電話帳に登録したグループごとに着信時のバック
ライト色を変えることもできます
(☞216ページ)

F1 F2 F3 F4 の使いかた

ディスプレイ下部の「操作案内」、
「スキャナー」、「留守電」などを操作する
ときは、すぐ下にある **F1 F2 F3 F4** を押し
てください。

本書では、これらのボタンを

操作案内 スキャナー 留守電

F1 F2 F3 のように表しています。

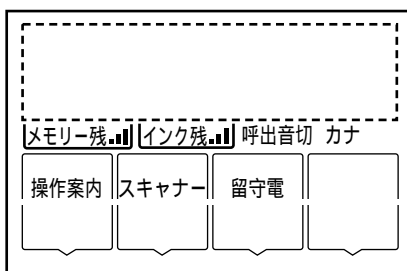

F1 F2 F3 F4



お知らせ

「操作案内」「スキャナー」「留守電」な
どの表示は、操作手順によって変わります。

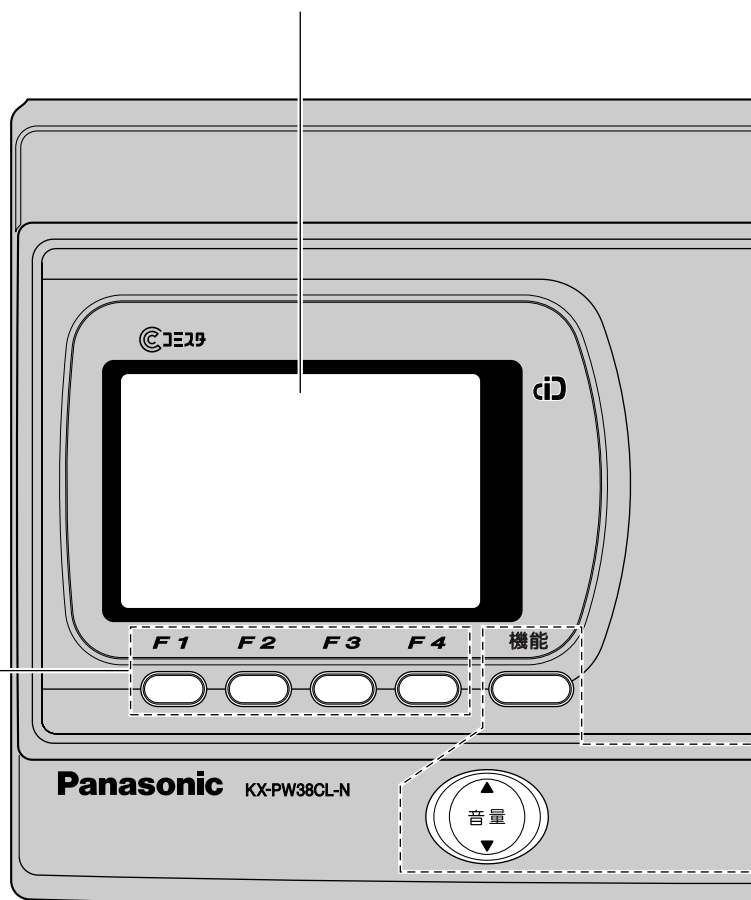

機能



機能登録を始めるときに使う

音量



音量を調節する (☞46ページ)
文字を入力するとき、文字の間にスペース
を入れる (☞43ページ)

画質



ファクス送信やコピーするとき、原稿の
画質を選ぶ(☞102、106ページ)

着信メモリー



ナンバー・ディスプレイサービスで、相手
の電話番号の検索を開始するとき使う
(☞208ページ)

ダイヤルボタン（点灯しません）



（トーンボタン）
ダイヤル回線でプッシュホンサービス
を利用するとき使う（☞84ページ）



（シャープボタン）

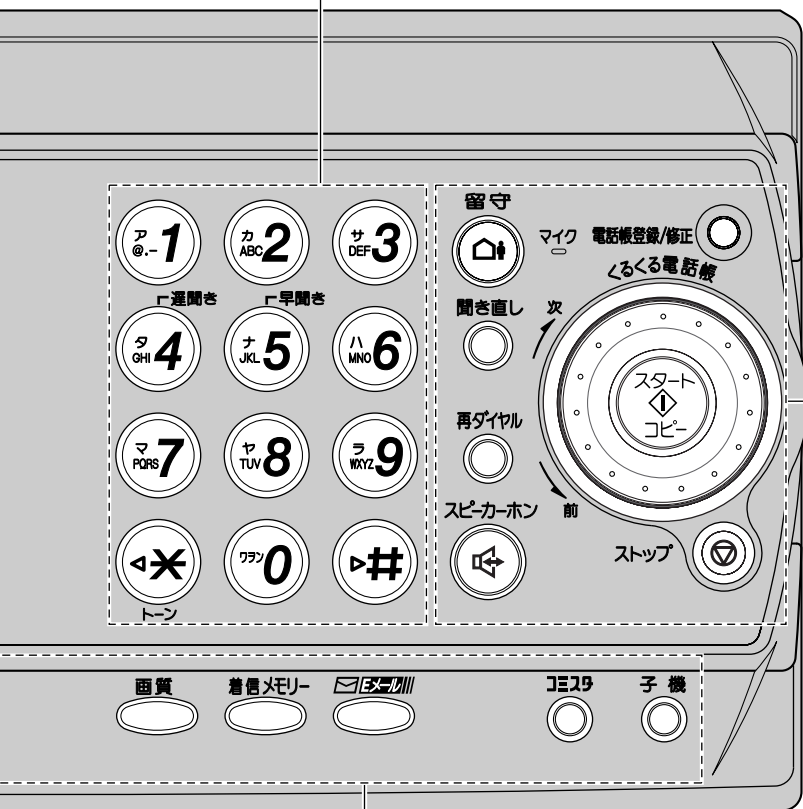

おたくすEメールを利用するとき使う
（☞166ページ）



コミスタを利用するとき使う
（☞50ページ）



子機を呼び出す（☞72ページ）



留守番電話に設定する
（☞122ページ）



用件を聞き直す（☞125ページ）



同じ相手にもう一度かける
（☞70、106ページ）
構内交換機に接続しているときに、
ポーズ（空白時間）を入れる
（☞74ページ）



受話器を取らずに通話する
（☞69ページ）



受話器を取らずに通話するとき使う
（☞69ページ）



電話帳の登録・修正をするとき使う
（☞86、92ページ）



電話帳に登録した相手先を探す
（☞90、108ページ）
以前かけた相手の電話番号を探す
（☞70、106ページ）
登録する機能を順番に表示させる
（☞146ページ）
ナンバー・ディスプレイサービス
で、相手の電話番号を検索する
（☞208ページ）



コピーやファクスの送信・受信を
開始する（☞102、106ページ）

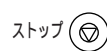

操作や登録を終わるときや、途中で
やめるときに使う
液晶ディスプレイ消灯時にバック
ライトを点灯させる

各部のなまえとはたらき



子機

(液晶ディスプレイ)

電池残量や電話番号などを表示する
(時刻は表示されません)

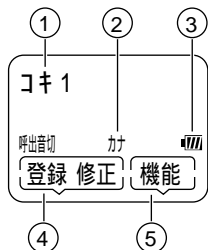
(例)



- ① コキ1..... 待機時に子機の内線番号を表示
- ② カナ..... 電話帳などの文字入力時に表示
(⇒42ページ)
- ③ ..... 電池残量を表示 (⇒35ページ)
- ④ ..... $F1$ で操作できる機能を表示
(⇒21ページ)
- ⑤ ..... $F2$ で操作できる機能を表示
(⇒21ページ)

(背面)

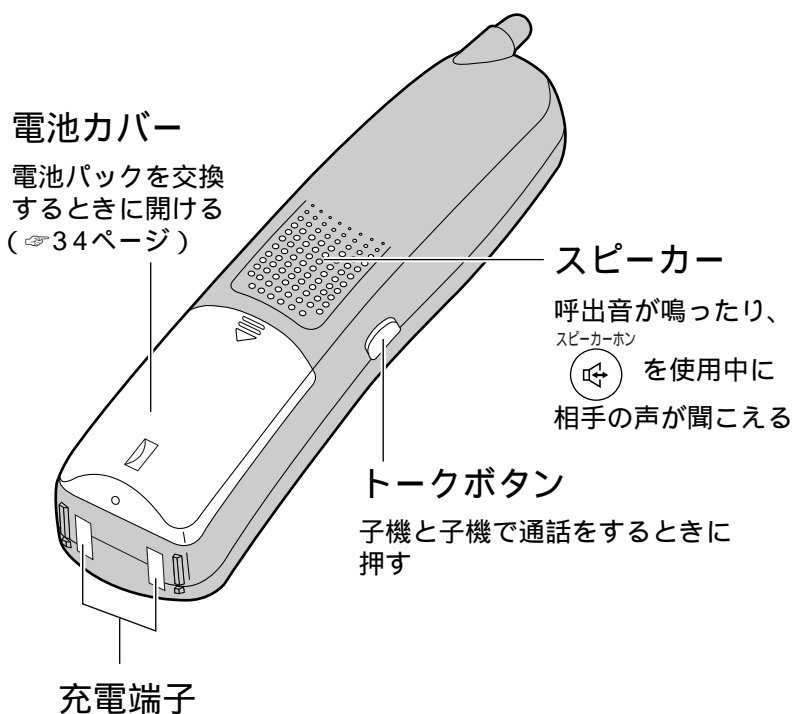

(操作パネル)

液晶ディスプレイ

暗いところでも見えるバック
ライト付き (☞20ページ)

再ダイヤル 電話帳 (マルチファン
クションキー) の使いかた

本書の手順の中では、キーを押す方向
を下記のように記載しています



電話帳 電話帳に登録した相手先
を探す (☞90ページ)

再ダイヤル 同じ相手にもう一度かける
(☞70ページ)
構内交換機に接続してい
るときに、ポーズ(空白
時間)を入れる
(☞74ページ)

音量 音量を調節する
(☞47ページ)

ダイヤルボタン (点灯しません)

★ (トーンボタン)
ダイヤル回線でプッシュ
ホンサービスを利用す
るとき使う (☞84ページ)

(シャープボタン)

クリアー
キャッチ キャッチホンサービスを利用
するとき使う (☞84ページ)
入れまちがえた文字や数字
を消す
(☞43ページ)

ファクス
めざまし ファクスを受ける
(☞114ページ)
目覚ましを設定するとき使う

スピーカーホン 子機を持たずに通話する
(☞69ページ)

増設 子機を増設するとき使う

受話口

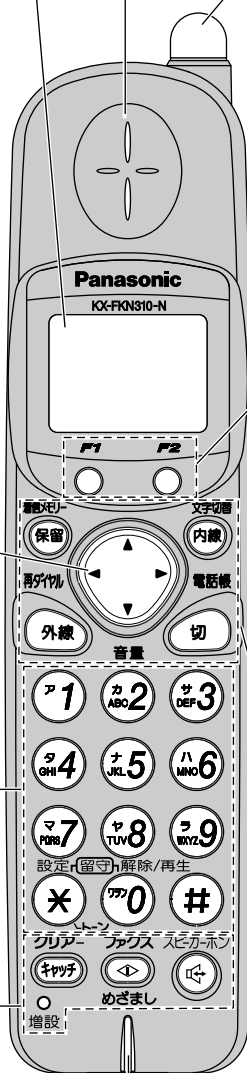

送話口

話すとき、手でふさが
ないでください

着信/充電ランプ

電話がかかってきたときに、光ってお
知らせします

- ・7色から選べます
(☞44ページ)
- ・ナンバーディスプレイサービスご利
用時は、電話帳に登録したグルー
プごとに着信時のランプの色を変
えることもできます (☞218ページ)

充電台に置いたとき
充電中 アプリコット(赤色)で点灯
充電終了時..... 消灯

F1 F2 の使いかた

ディスプレイ下部の「登録」「機能」
などを操作するときは、すぐ下にある
F1、F2 を押してください。本書の
手順の中では、これらのボタンを
登録 機能
F1 F2
○、○ のように表しています。

お知らせ

「登録」「機能」などの表示は、操作
手順によって変わります
再ダイヤル番号や電話帳の登録・修
正・削除・転送をするときなどに使う
(☞70、86、88、92、94、96ページ)
クイック通話を設定する
(☞74ページ)

外線 電話をかける、受ける
(☞68、76ページ)

文字切替
内線 親機、別の子機を呼び出す
(☞72ページ)
文字を入力するとき使う
(☞42ページ)

切 通話を終了する
操作や登録が終わるときや、
途中でやめるときに使う

着信メモリー
保留 通話の途中で相手に待っても
らう (☞79ページ)
ナンバー・ディスプレイサー
ビスで、相手の電話番号の
検索を開始するとき使う
(☞208ページ)

各部のなまえとはたらき

子機充電台

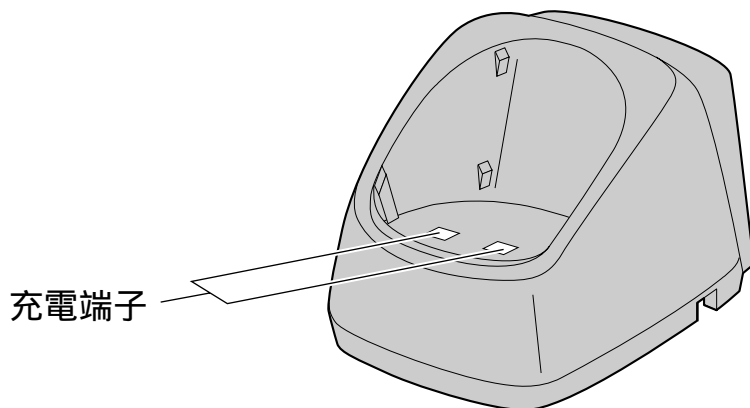

充電台を壁(柱)に掛けるには

- 1 木ねじとワッシャを壁(柱)に取り付ける

(壁掛寸法のめやす
このページ左下)

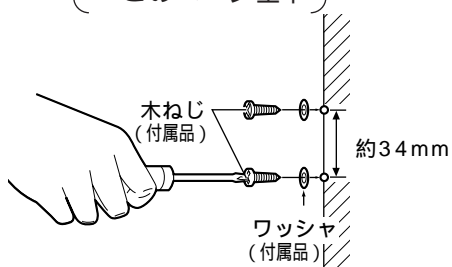

- 2 充電台を木ねじに掛ける 3 子機を置く

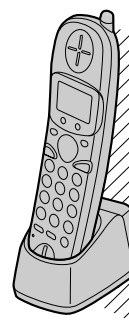
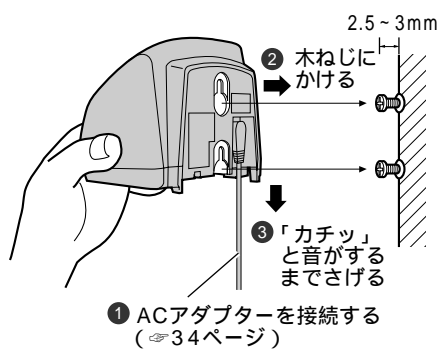

必ず電池パックを入れて充電してください
(34ページ)

壁掛寸法のめやす

約34mm

ハンズキャナー

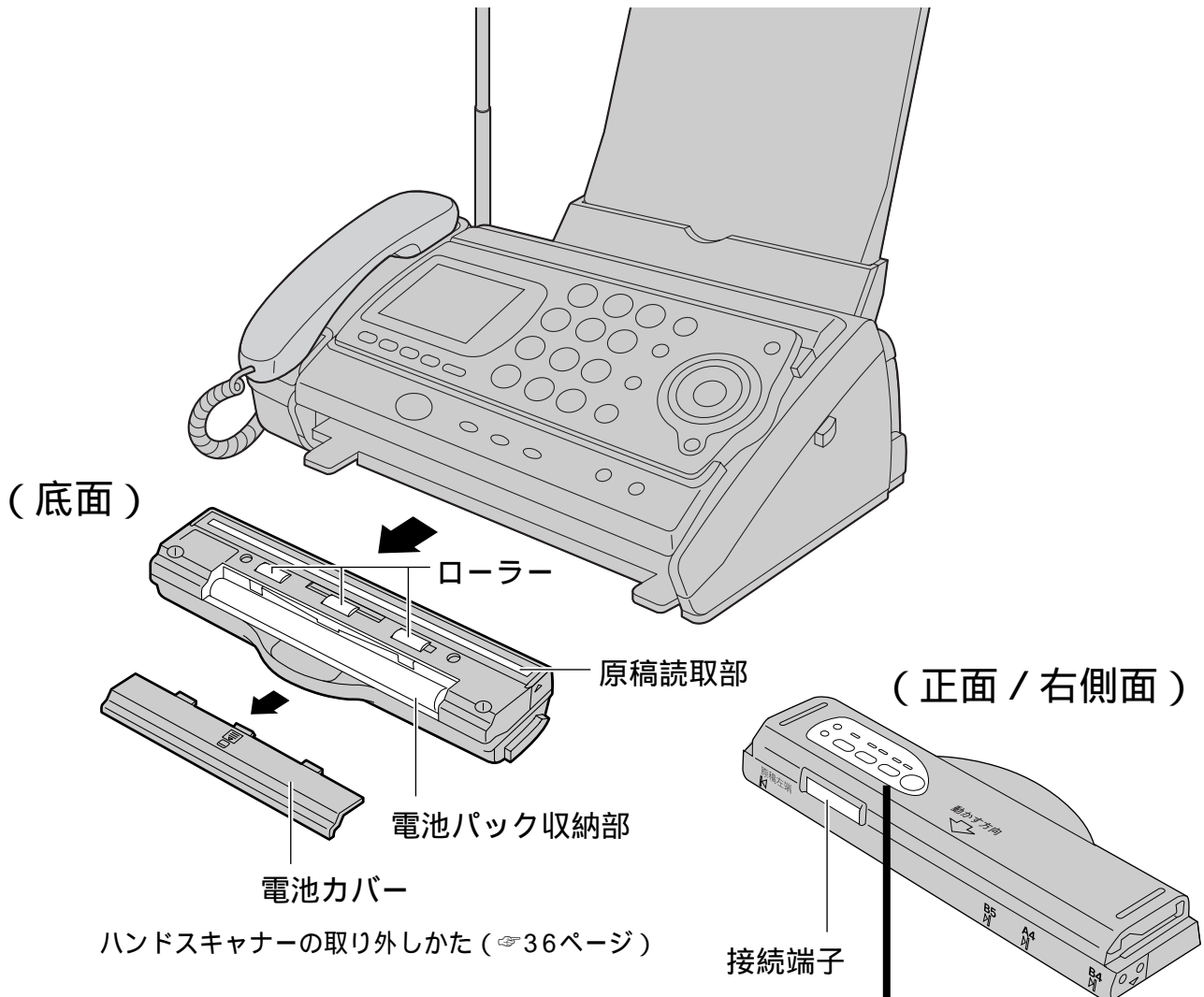

ハンズキャナーの取り外しかた (☞36ページ)

(操作パネル)

電池ランプ
電池容量を表す
(☞36ページ)

メモリーランプ
記憶されている容量を表す
(☞138ページ)

動作中ランプ
動作状態を表す
(☞138ページ)

最後のページを消去するとき
2秒間押す(☞144ページ)

読み取る原稿のサイズによって、
切り替える(☞137ページ)
読み取る原稿が文字か写真かによって、
切り替える(☞136ページ)

読み取りを開始または
停止するとき押す

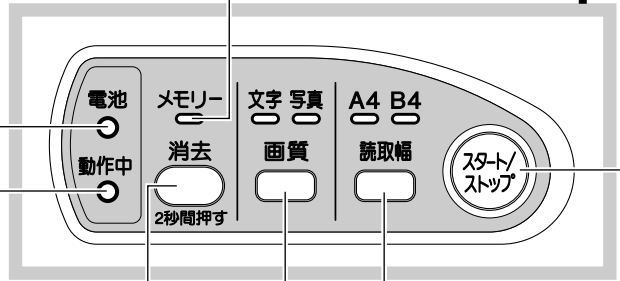

準備

インクフィルムを取り付ける

1 操作パネルを開ける

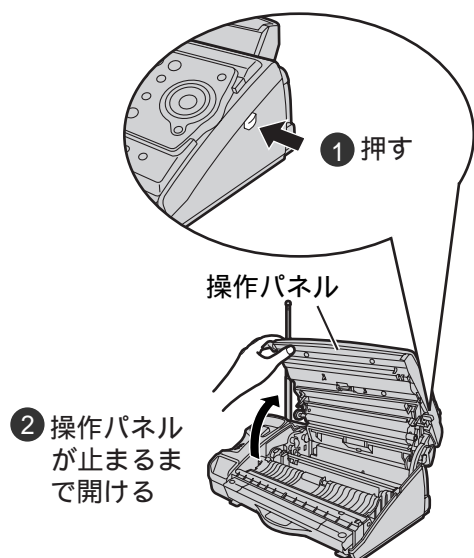

2 インクフィルムを取り付ける

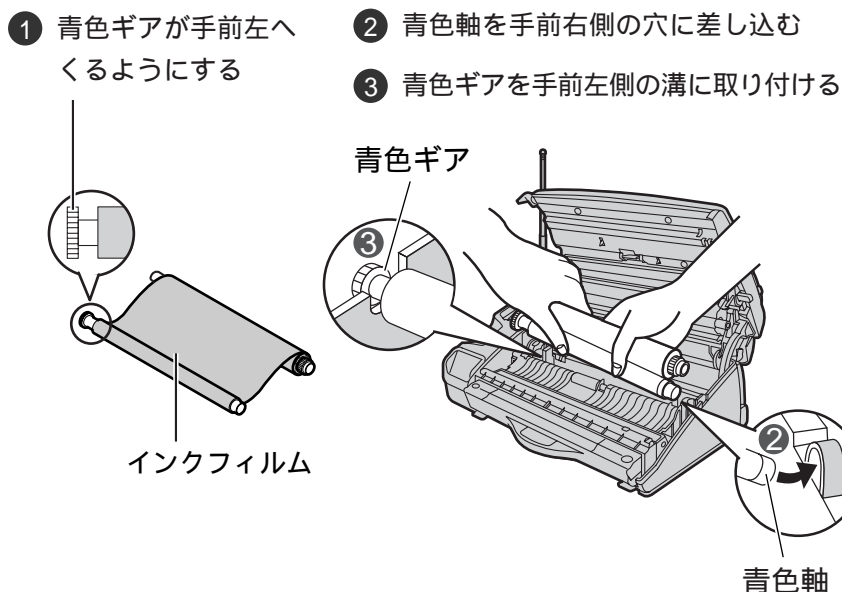

インクフィルムを交換する

1 操作パネルを開ける

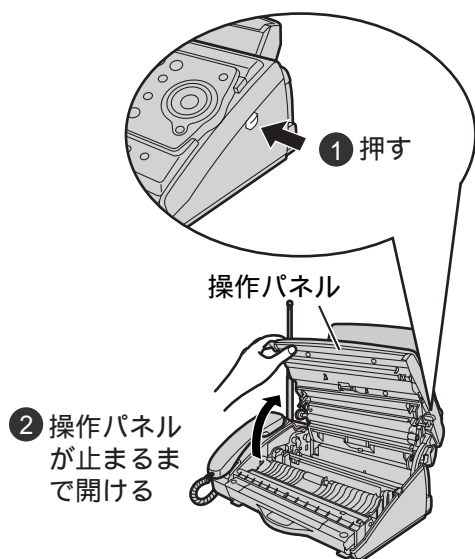

2 使用済みのインクフィルムと軸を取り出す

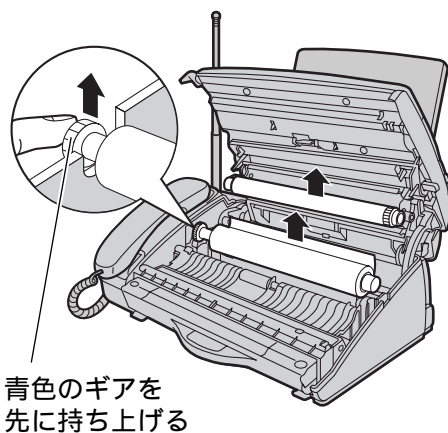

3 新しいインクフィルムを取り付ける

➡ 上記手順2～3を参照
インクフィルム残量表示を設定しているとき
(☞152ページ)

操作パネルを閉めて

インクフィルムイレカエマシタカ
ハイ=※ イイエ=# が

表示されたら、

⊗を押す

➡インクフィルムの残量が「インク残 ■■■」になる

3 たるみを取り除き、操作パネルを閉める

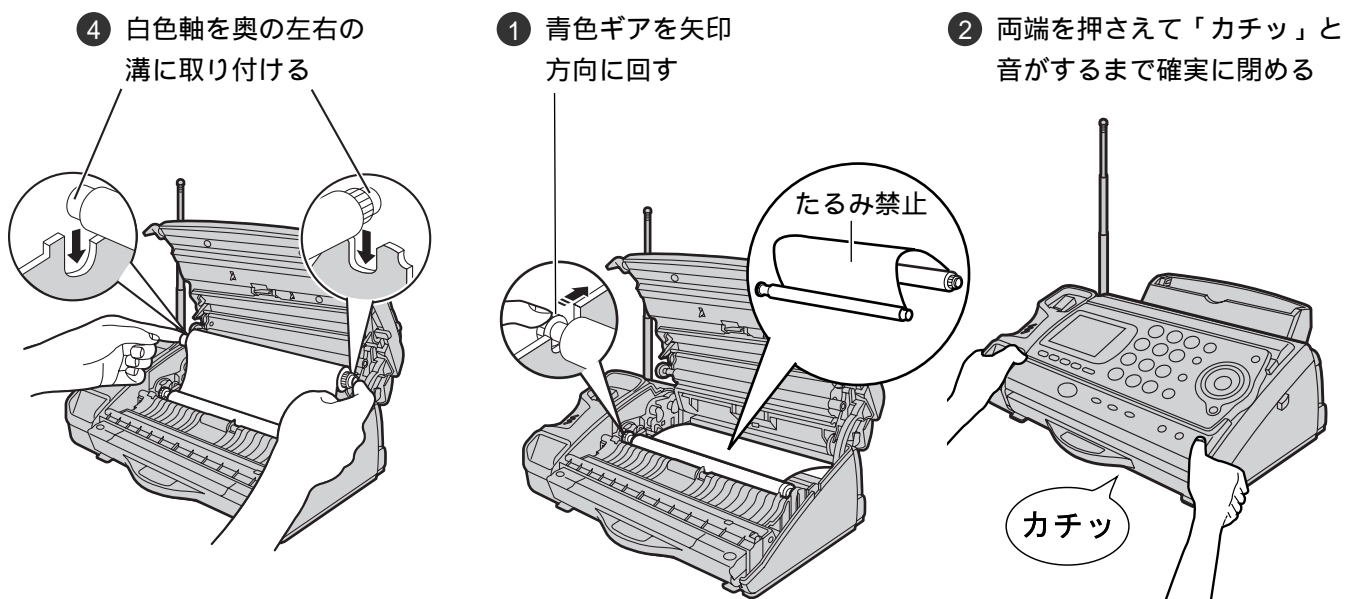

インクフィルムについてのお願い

インクフィルムは、別売品の品番：KX-FAN141をお買い求めください。
 KX-FAN140は本機にはお使いいただけません。ご注文は、お買い上げの販売店にお申し付けください。
 別売品以外のインクフィルムを使うと、記録品質への悪影響や動作上の不具合、製品の故障の原因となります。

お知らせ

本機に付属のインクフィルムは、お試用で長さ約10m（A4サイズで約30枚）です。
 別売品は、長さ約50m（A4サイズで約150枚）です。
 コピーやファクス受信の場合、数行の印字でも1回に約33cmのインクフィルムを使用します。
 別売品の長さ50mのインクフィルムを使うときのみ、インクフィルム残量のめやすを表示します。
 表示させるには、設定が必要です。（☞152ページ）
 付属のお試用インクフィルム（約10m）はインクフィルムの長さが短いため、正しく表示されません。

インクフィルムの廃棄について

廃棄の際には、はさみで切るなどして、情報の保護にお気をつけください。
 インクフィルムには、プリントした内容が白抜きで残ります。
 インクフィルムは使い捨てです。ご使用済みのインクフィルムは「プラスチック製品」として地域条例に基づいて廃棄してください。

準備

記録紙をセットする

記録紙トレイに、A4サイズの普通紙をセットしてください。(サイズや種類の異なる記録紙は使用できません。) セットできる枚数は最大30枚です。

1 記録紙トレイを取り付ける

- 1 記録紙トレイの左側の凸部を穴へ入れる
- 2 記録紙トレイの右側を押しながら右側の凸部を穴に入れる

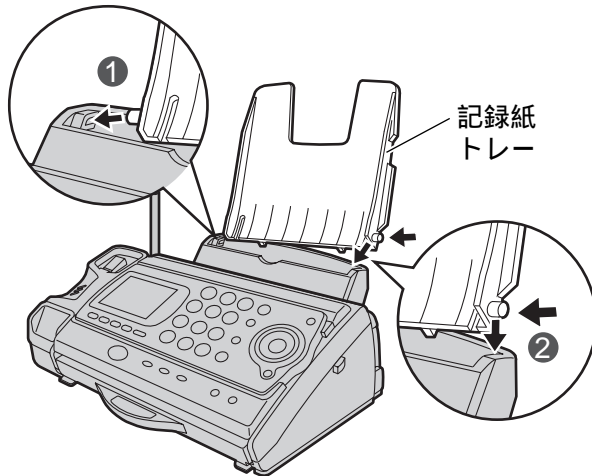

2 記録紙をセットする

- 1 記録紙ふたを手前に引き、固定するところまで開ける



3 記録紙カバーを取り付ける

記録紙カバーを記録紙トレイに上からスライドして取り付ける

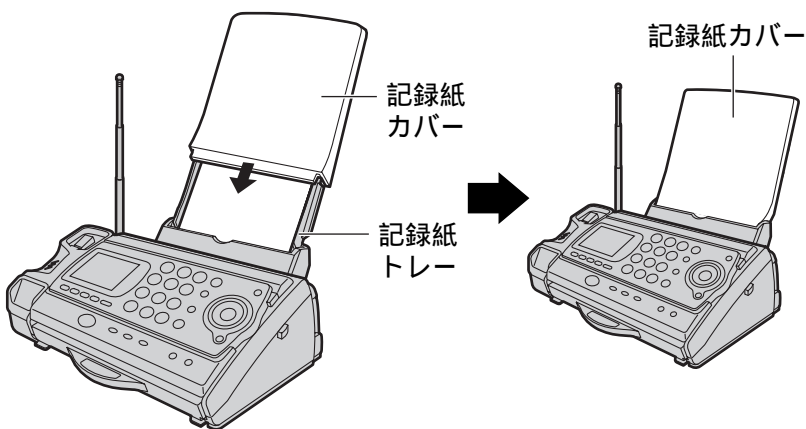

記録紙を追加するときなど、記録紙カバーを外すときは記録紙カバーを上へスライドして矢印方向に引き抜く

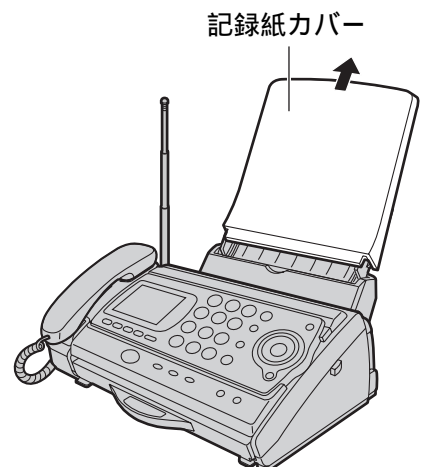

- ② 記録紙（A4普通紙）をさばき、まっすぐにそろえる

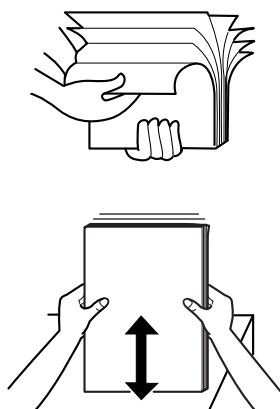

- ③ 記録紙をセットする（最大30枚まで）



記録紙が残っているときは、すべて取り除いてから、入れ直してください。

- ④ 記録紙ふたを元に戻す

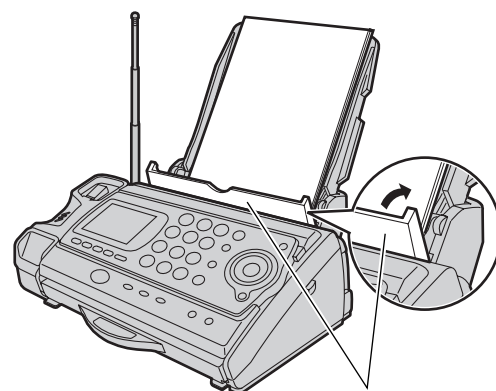

記録紙ふた

記録紙についてお願い

本機でプリントした記録紙の印字面を下にして、上から文字を書かないでください。
 ➔ 印字面のインクが下のテーブルや紙に写ります。本機では記録紙の両面にプリントできません。
 ➔ 印刷する部分にインクが付着し、汚れの原因になります。

使用する記録紙（普通紙）について

記録紙はA4サイズのコピー用紙（64～75g/m²）をご利用ください。（サイズの異なる普通紙は使用できません。）

文字かすれなど記録品質への悪影響や、動作上の不具合などを防止するために、下記の別売品の記録紙をおすすめします。
 ご注文は、お買い上げの販売店にお申し付けください。

〔別売品〕

品名：普通紙ファクス用記録紙
 サイズ：A4カット紙・1包（250枚入り）
 品番：KX-FAN150A4

お知らせ

キロクシ ツマッテイマヌU12
 トリノゾ イテクタサイ が表示されたときは、

詰まった記録紙を取り除いてください。
 （☞250ページ）

紙づまりを防止するために

厚さの異なる記録紙を同時にセットしないでください。

下記のような記録紙は使わないでください。

- ・破れているもの
- ・広告などの裏面
- ・折り目、しわのあるもの
- ・カールして（丸く反って）いるもの
- ・本機で一度片面プリントしたもの

記録紙を追加するときは、残っている記録紙をすべて取り出し、追加する記録紙と合わせてさばいたあと、まっすぐそろえてセットしてください。プリント中は、記録紙を追加しないでください。本機では記録紙の両面にプリントできません。本機で片面プリントした記録紙を、裏紙として、他のコピー機やプリンターで使わないでください。
 ➔ 他の機器の紙づまりの原因になります。記録紙カバーを外したままにしないでください。
 ➔ ほこりが付き、紙づまりなどの原因になります。

準備

親機を接続する

本機は、NTTコミュニケーションズのサービス「コミスタ」を搭載しています。コミスタの各機能のご利用には、お申し込み手続きは不要です。電話機コードを接続し、電源コードをつなぐだけで約30分後にそのままご利用になれます。(基本料金はかかりません。)

コミスタについては⇒50ページ

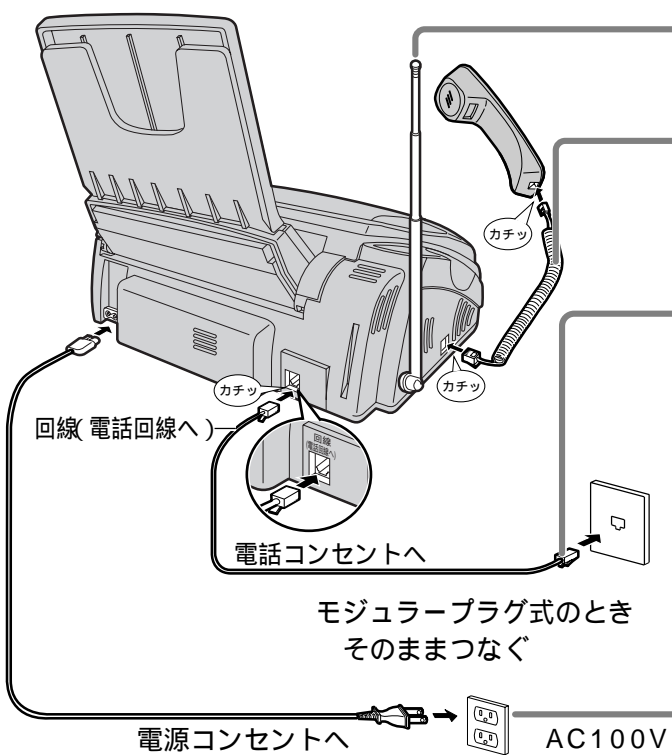

1 アンテナを立てて伸ばす

2 受話器コードをつなぐ.....
「カチッ」と音がするまで差し込む

3 電話機コード(付属品)をつなぐ.....
NTTのISDN回線に接続するとき
(⇒31ページ)
ホームテレホンに接続するとき
(⇒32ページ)
電話機を並列接続するとき
(⇒33ページ)
NTTのピンク電話の回線には接続
できません。

4 電源コードをつなぐ

電源が入ると・・・ (以下の設定が自動的に始まります。)

電話回線種別(ダイヤル/プッシュ)を自動設定する

カイセン チェック チュウ

プッシュ カイセン テス

ダイヤルカイセン 20テス

ダイヤルカイセン 10テス

11月 3日 20:33
ヨウケン ロクオン 00ケン

(日付・時刻を正しく入れ直すには ⇒38ページ)

ストップⓈなどを押さない。
(正しく設定できません。)

次の場合は、右記の「コミスタを利用しないとき」の操作をしてください。
コミスタのご利用を希望されないとき
本機をホームテレホンや構内交換機に接続したとき(コミスタはご利用になれません)

約30分後、本機から自動的にNTTコミュニケーションズのセンターへ発信し、登録を行います。
(通話料、登録料は無料です)

登録が終わり が緑色点灯になると、コミスタの各機能が利用できます。

登録の際に、お客様のご利用されている電話番号がNTTコミュニケーションズのセンターに通知されますので、ご了承ください。

外しかた

レバーをおさえながら引き抜く

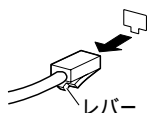

3ピンプラグ式の場合

アダプター
(市販品)
が必要

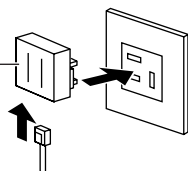

直接配線方式の場合

工事が必要
(工事には資格が必要)

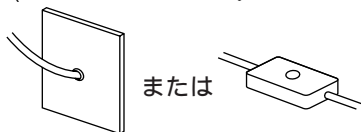

COMSTAを利用しないとき (以下の操作をしてください)

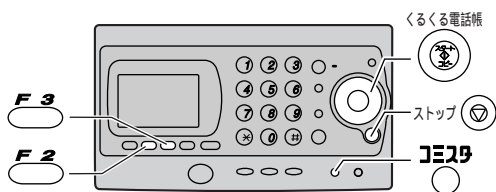

1 **STOP** 押し、下記の表示になるまで



を回す

COMSTA リヨウ=スル

2 **F2** 押し、「シナイ」を選択する

COMSTA リヨウ=シナイ

3 **F3** 押し

セツテイ カイジ ヨシマシタ

STOP 消灯

↓
COMSTA リヨウ=シナイ

4 **STOP** 押し

COMSTAについてのお問い合わせは...

NTTコミュニケーションズ COMSTAサービスセンター



オヤスクコール
0120-083956

携帯・自動車電話、PHSからもご利用になれます。

受付時間：午前9：00～午後9：00（年末年始は除く）

COMSTAに関する情報は、ホームページでもご覧いただけます。

ホームページアドレス

<http://www.ntt.com/comista/>

お知らせ

COMSTAと電話会社選択サービス「マイライン」、電話会社固定サービス「マイラインプラス」については、66ページをお読みください。

親機は壁掛けできません。

停電したときは、ハンズキャナーの電池を利用して親機で電話をかけたり、受けたりできます。

その他の機能や子機は使えません。(☎247ページ)

こんなときは

次々に画面が切り替わるときは、

アナタノ ファクスハ
ナニヨノ バックライト? . . .

(電話機コードを接続せずに放置すると、約22分後にデモモードとなります。)

➡ 電話機コードを接続し、電源コードを抜き差しすると、自動設定を開始します。

カケン シュベツヲ
セツテイ シテクタサイ ↔ 5月1日 14:00
ヨウケン ロクオン 00ケン

が交互表示されたら、

➡ 手動で回線種別を設定してください。(☎30ページ)

デソクキ コードヲ
セツツク シテクタサイ と表示されたときは、

➡ 接続すると、自動設定を開始します。

停電したときや電源コードが外れたとき

➡ 電源が入ると、電話回線種別の自動設定を開始します。

電源を入れても電話をかけられないときは、

手動で回線種別を設定してください。(☎30ページ)

NTTの電話回線(ダイヤル/プッシュ)を変更したとき

➡ 電源コードを抜き、もう一度つないでください。

回線種別の自動設定を開始します。

➡ 手動で回線種別を設定しているときは、設定を変更してください。(☎30ページ)

準備

手動で電話の回線種別を設定する

本機は電源が入ると、自動的に電話回線種別（ダイヤル/プッシュ）の設定を始めます。ただし、下記のように自動で設定できなかった場合は、手動で電話回線種別を設定してください。

ホームテレホン・構内交換機・電話回線自動選択用アダプターに接続したときなど
親機のディスプレイに下記メッセージが交互表示されたとき

カイセン シュハツヲ
セツテイ シテクダサイ ←→ 5月 1日 14:00
ヨウケン ロクオン 00ケン (日付・時刻は表示例です)

停電や電源コードが外れたあと、電源を入れても電話をかけられないとき

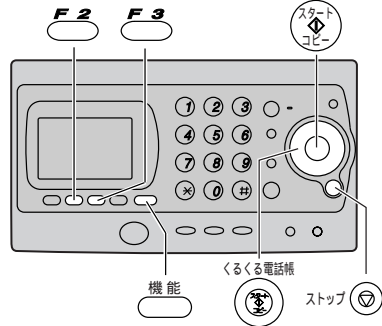
回線種別を設定する		1 機能 押す	2 下記の表示になるまで くるくる電話帳 を回す	
	キノウ トウロク モード センタクハ[クルクル]マウス	サイショノ セツテイ [スタート]オス		
	3 スタート コピー 押す	4 下記の表示になるまで くるくる電話帳 を回す	5 選択 F2 を押して 回線種別を選ぶ (押すごとに切り替わる)	
	2001年05月01日 14:00	カイセンシュハツ=ジトウ	(プッシュ回線) カイセンシュハツ=プッシュ ↓ (ダイヤル回線 速度20pps) カイセンシュハツ=20 ↓ (ダイヤル回線 速度10pps) カイセンシュハツ=10 ↓ (自動判定) カイセンシュハツ=ジトウ	
	6 登録 F3 押す	「プッシュ」「20」「10」のいずれかを選んだとき トウロク シマシタ ↓ (手順5の設定を表示する)	「ジドウ」を選んだとき → 回線種別自動設定が始まる	7 「プッシュ」「20」「10」のいずれかを選んだときは ストップ 押す 日付・時刻の表示に戻る

回線種別がわからないときは

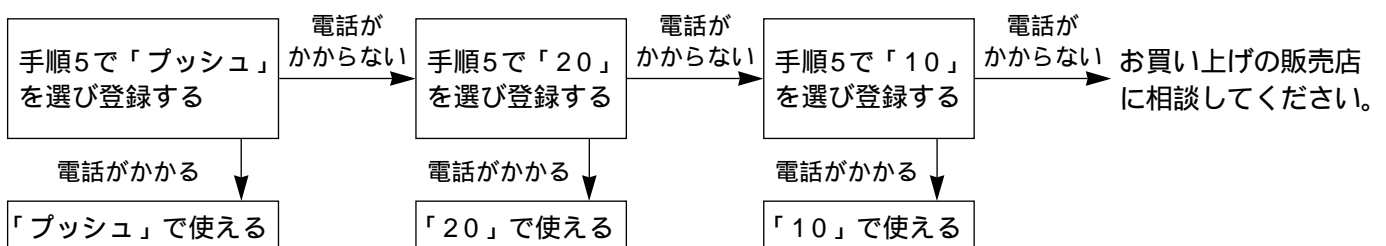

電話をかけるとき → 局番なしの117（時報：通話料金有料）などにかけてみてください。

ホームテレホンや構内交換機に接続しているとき → 外線発信番号のあとで相手の電話番号をダイヤルしてください。

NTTのISDN回線に接続するとき

本機をNTTのISDN回線へ接続するときは、ターミナルアダプター（市販品）が必要です。
 （本機を直接ISDN回線に接続しても使用できません）

1 使用の前に
準備

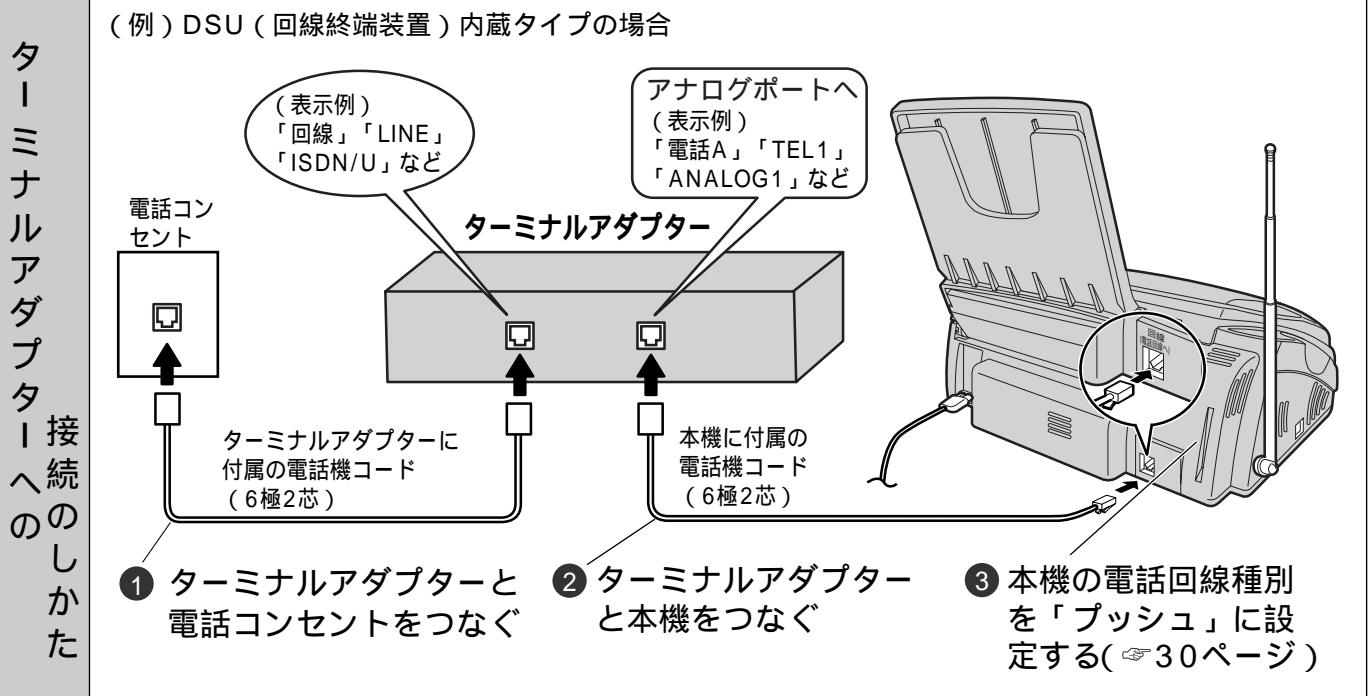

電話をかけたり、受けたりできないときは、下記をご確認ください。
 （直らないときは、ターミナルアダプターをお買い上げの販売店へお問い合わせください。）

ターミナルアダプターに極性を切り替えるスイッチ（リバーススイッチ）がありませんか？

➡スイッチを切り替えてターミナルアダプターの電源を入れ直してください。

（スイッチの表示例）

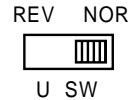
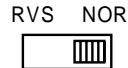

ターミナルアダプターのDSUを切り離すスイッチが「OFF」になっていませんか？

➡「ON」に切り替えてターミナルアダプターの電源を入れ直してください。

（スイッチの表示例）

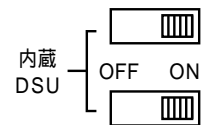
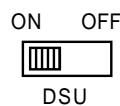

下記の電話サービスをご利用になっていませんか？

- ・ナンバー・ディスプレイ機能
 - ・i・ナンバー
 - ・（モデム）ダイヤルイン機能
 - ・キャッチホン（コールウエイティング）
- ➡ターミナルアダプターの設定が必要です。（ターミナルアダプターの取扱説明書に従って、設定してください。）

DSUを内蔵していないターミナルアダプターに接続したり、複数のターミナルアダプターを使用していませんか？

➡ターミナルアダプターの設定が必要です。（ターミナルアダプターの取扱説明書に従って、設定してください。）

お知らせ

ターミナルアダプターによっては、下記の機能が動作しないことがあります。

- ・用件転送（☞134ページ）
- ・リモート受信（☞33ページ）
- ・キャッチホン（☞84ページ）
- ・通話時間の表示（☞68、76ページ）
- ・ナンバー・ディスプレイ機能（☞204ページ）
- ・モデムダイヤルイン機能（☞226ページ）

i・ナンバーやダイヤルインを利用するときは、本機を主番号（電話を取り付けたとき、NTTと契約した電話番号）に設定したアナログポートに接続してください。（コミスタやおたっくすEメールは、主番号で登録されます。）

主番号以外（後から追加した電話番号）では、コミスタやおたっくすEメールは利用できません。

準備

ホームテレホンに接続するとき

本機は、松下通信工業(株)製のパナソニック ホームテレホンシステム108・208およびシステムホームテレホンに接続できます。(コードレスタイプや、その他のホームテレホンには接続できません。)

接続には、松下通信工業(株)製のファクスアダプター (パナソニックVJ-6651M) および配線工事が必要です。販売店にご相談ください。(工事には資格が必要です。)

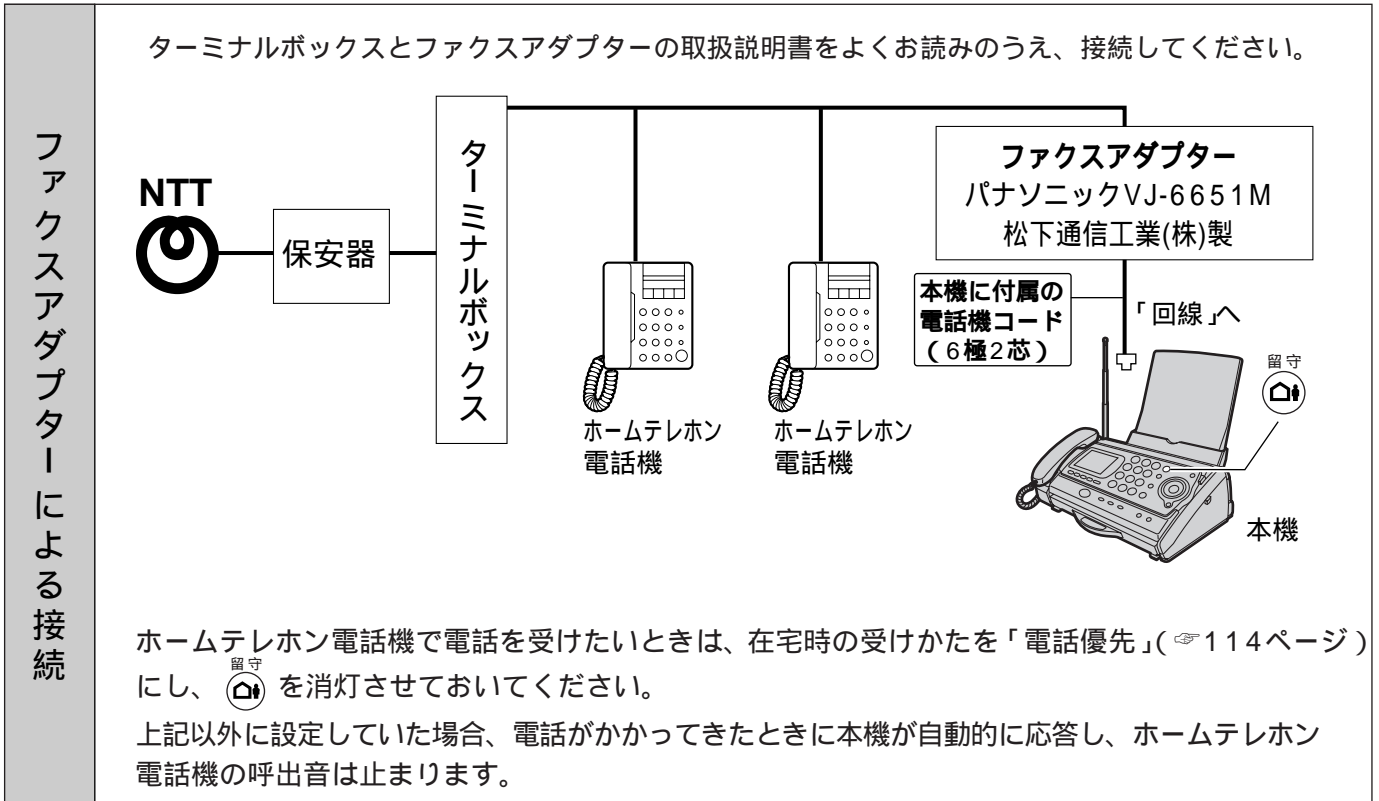

ホームテレホン電話機で受けたファクスを本機で受信するには

ホームテレホン電話機でファクス(「ポー、ポー」音が聞こえたり、相手の声が聞こえないとき)を受けた場合、本機へ内線転送して受信できます。

ホームテレホン電話機で、下記の操作を行ってください。

1. (保留) ボタンを押す
2. 2秒以内に、ファクスアダプターで設定した内線番号を押す
3. 完了音「ピッピッピ」が聞こえたら、受話器を静かに戻す
➔ 本機がファクス受信を開始する

具体的な操作は、ホームテレホンの取扱説明書をご覧ください。

お知らせ

ホームテレホンシステム108などの電話回線が1回線タイプをご利用の場合は、本機使用中、ホームテレホン電話機は内線機能しか使えません。

本機とホームテレホン電話機間の内線通話、およびドアホン間の対応はできません。

本機とホームテレホン電話機間では、通話の転送はできません。

本機の以下の機能は利用できません。各機能を利用する設定になっていたら、設定を解除してください。

〔 コミスタ (☞ 52ページ)	ナンバードisplay機能 (☞ 206ページ) 〕
〔 モデムダイヤルイン機能 (☞ 228ページ)	おたっくすEメール機能 (☞ 170ページ) 〕

電話機を並列接続するとき

並列接続とは、1つの電話回線に複数台の電話機を接続することです。

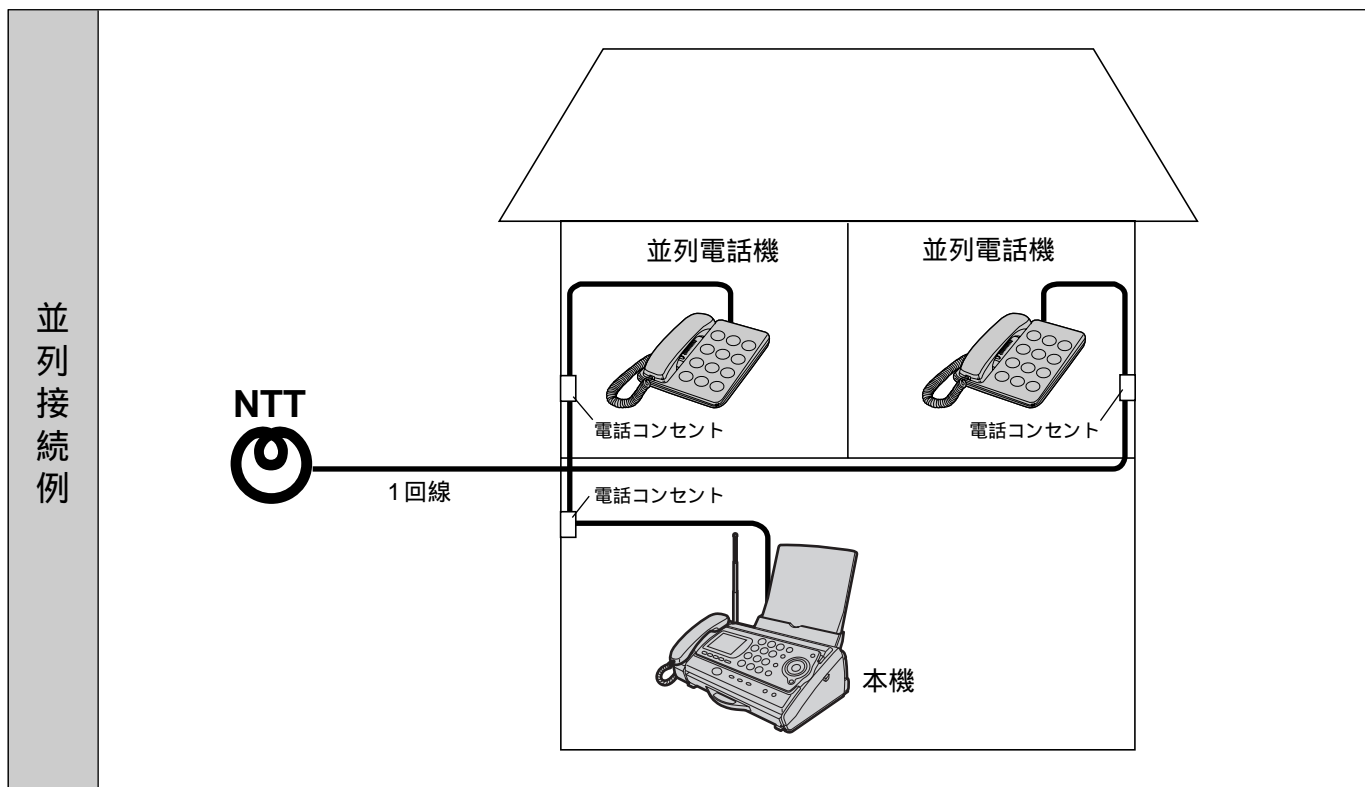

ナンバー・ディスプレイサービスやモデムダイヤルインサービス、コミスタを利用しているときは、電話機を並列接続すると、誤動作の原因になります。

並列電話機で受けたファクスを本機で受信するには (上記サービスを利用していない場合)

並列電話機でファクス(「ポー、ポー」音が聞こえたり、相手の声が聞こえないとき)を受けた場合、リモート受信によって本機で受信できます。

受話器を取って20秒以内に、下記の操作を行ってください。

1. ダイヤル回線の場合は、トーン信号(ピッポッパツ)に切り替える
2. 並列電話機で **(*)** **(9)** を押す
 ↳ リモート受信番号(この番号は変更できます ➡ 156ページ「リモート受信番号の設定」)
3. 受話器を静かに戻す
 ➡ 本機がファクス受信を開始する

並列接続での制限事項

- ・コードレスタイプの電話機を接続すると、子機が使えなくなる場合があります。
- ・ホームテレホンやビジネスホンを接続すると、リモート受信できない場合があります。
- ・並列電話機では、コミスタは動作しません。
- ・本機で保留にした場合、並列電話機では本機の保留状態を解除できません。
- ・並列電話機から親機や子機への転送はできません。

お願い

ダイヤル回線の場合、トーン信号への切り替えかたは、接続した電話機の取扱説明書をお読みください。

トーン信号(ピッポッパツ)が出せない電話機ではリモート受信できません。

ファクス使用中は、並列電話機の受話器を持ち上げないでください。(正常な送受信ができません。)

並列電話機で電話に出たとき、本機の応答メッセージが聞こえたら

本機の設定が「FAX優先」「FAX/留守電」「留守電専用」(➡ 113ページ)の場合、応答メッセージが止まりません。

応答メッセージを止めるには、並列の電話を切らずに、本機の受話器をいったん取って戻してください。

準備

子機の電池を充電する

充電台を接続して電池パックを入れ、必ず10時間以上充電してください。(充電しないとお使いになれません。)

1 付属のACアダプター(子機充電台用)を充電台に接続する

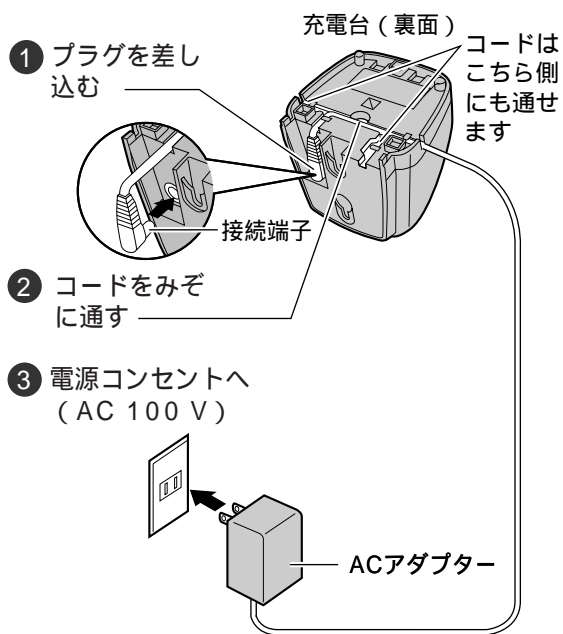

2 電池パックを入れる

(ビニールカバーは、はがさないでください)

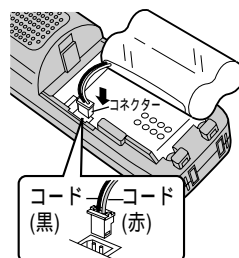

1 コネクターを差し込む「ピッ」と鳴ったあと奥まで確実に差し込む(差し込みが不十分なときは充電できないことがあります。)

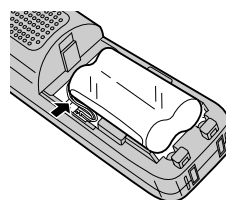

2 電池パックを入れるコードをはさみ込まないように内側に寄せる

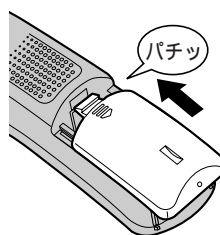

3 電池カバーを閉めるコードをはさみ込まないように閉める

お願い

付属のACアダプター(極性統一形プラグ)をご使用ください。

お知らせ

充電台は壁(柱)に掛けることもできます。(☞22ページ)

電池パックの交換

電池パックは消耗品です。約10時間充電しても通話数分後に電池残量表示が点滅したら、新しいものと交換してください。

1 電池カバーを開ける

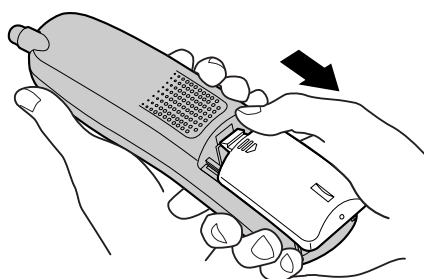

2 古い電池パックを外す

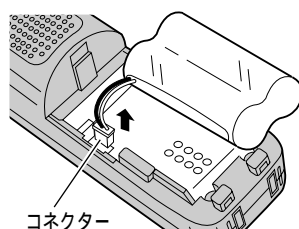

3 新しい電池パックを入れて充電する

(必ず10時間以上充電してください。)

➔ 上記の手順2、3を参照

3 充電台へ置いて充電する

- ➔ 充電ランプがアプリコット（赤色）で点灯します。
- ➔ 充電が終わると、充電ランプが消灯し、ディスプレイに下記が表示されます。

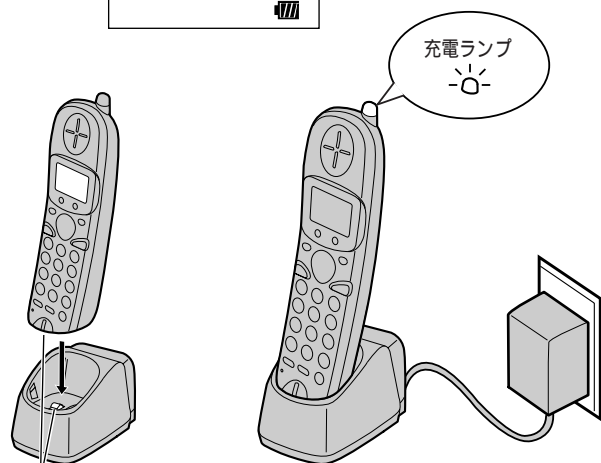
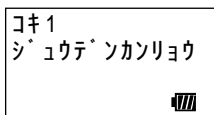

充電端子
(子機と充電台の
金属部分)

お知らせ

子機と充電台の充電端子が当たらないと、充電できません。
充電が終わったあと、置いたままにもできます。
(充電ランプは消灯したままです。)



Ni-Cd

ご使用済みのニカド電池は貴重な資源です。再利用しますので廃棄しないで買い上げの販売店またはニカド電池リサイクル協力店へご持参ください。

液晶ディスプレイの電池残量表示の見かた



約10時間充電したあとの使用時間のめやす

連続通話時間……………約7時間
(子機を持って続けて通話するとき)

- ・スピーカーホンで通話する場合
- ➔ 連続通話時間は子機を持って通話するときよりも短くなります。

待受時間……………約200時間
(充電台に置かずに一度も通話しないとき)



すぐに充電してください。

待受時

「シュウテン シテクダサイ」が表示される



コキ1
シュウテン
シテクダサイ

通話中

4秒ごとに「ピッ」と警告音が鳴る



(点滅)

お知らせ

電池がなくなったり、電池パックを交換したときは、目覚ましの設定が解除されます。
(☞162ページ「目覚ましを使う」)

電池パックの取り扱いについて

- 1週間以上子機を使用しないときは、子機から外してください。
- (電池パックの性能維持および電池の消耗を防ぐため)
- ➔再び電池パックを入れたときは、電池残量表示がになります。充電してお使いください。
(充電のしかた☞左記)

必ず指定品(別売品/品番: KX-FAN37)をお使いください。
ご注文は、お買い上げの販売店にお申し付けください。

準備

ハンドスキャナーの電池を充電する

ハンドスキャナーは、お買い上げ時は親機に接続されています。下記の手順でハンドスキャナーを取り外し、電池パックを入れてから、必ず10時間以上充電してください。(充電しないとお使いになれません。) また、ハンドスキャナーの電池は、停電時に電話をかけた受けたりするときの電源としても使いますので(☞247ページ) ハンドスキャナーを使わないときは、必ず親機に接続しておいてください。

- 1 ハンドスキャナーの取っ手を下に押しながらかき出す
- 2 電池カバーの☒部分を少し強めに押しながらかきにずらして外す

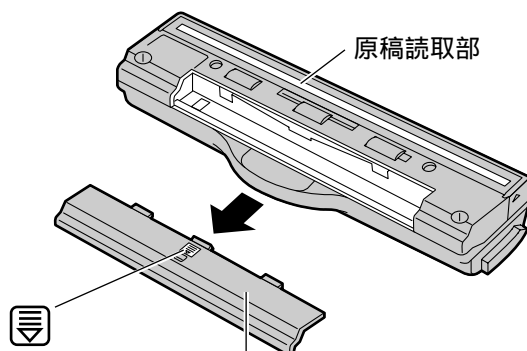
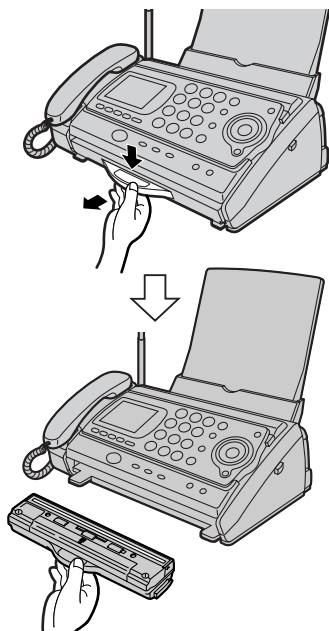

お願い 電池カバー
原稿読取部にはさわらないようご注意ください。

電池パックの交換

電池パックは消耗品です。約10時間充電しても操作数分後に電池ランプが点滅したら、新しいものと交換してください。

- 1 電池カバーの☒部分を少し強めに押しながらかきにずらして外す
- 2 古い電池パックを外す

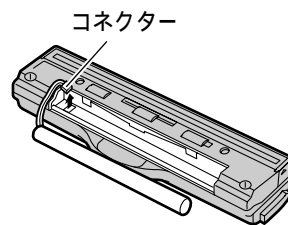
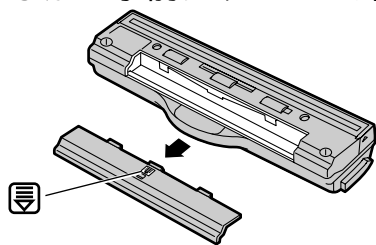

電池ランプ表示と電池容量のめやす

電池ランプ表示	警告音	電池容量と使用時間
○ 赤色点灯	鳴らない	ハンドスキャナーを使うとき ・ハンドスキャナーを連続使用するとき……………約100分 ・親機から外したまま使用しないとき……………約3時間 停電時に親機で通話するとき(☞247ページ) ・停電時に親機で連続通話するとき……………約90分 ・停電時の待受時間……………約10時間 (親機に接続して一度も使わないとき)
☼ 赤色点滅	約10秒ごとに「ピッ」と鳴る	電池がなくなりかけています。 ➡親機に接続して充電してください。 この状態で使うと、読み取りが黒っぽくなってきます。
● 消灯	鳴らない	電池が切れています。 ➡すぐに親機に接続して充電してください。

電池ランプ



10時間以上充電した状態で、使用環境温度が20 のとき

3 電池パックを入れ、電池カバーを取り付ける (電池パックのビニールカバーは、はがさないでください)

コネクタを奥まで確実に差し込む
(差し込みが不十分なときは充電できないことがあります。)

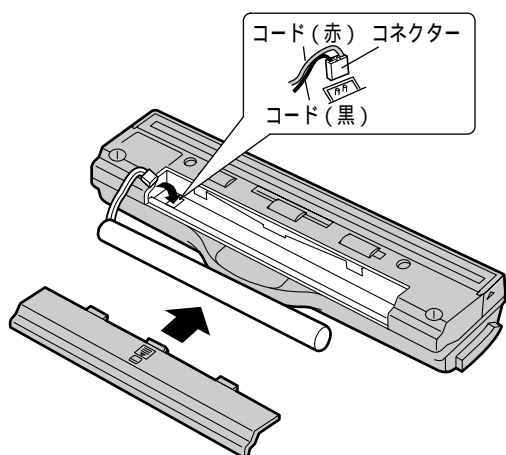

4 底面を上にして、「ガチャ」と音がするまで差し込む 約10時間でハンドスキャナーの電池が充電されます。

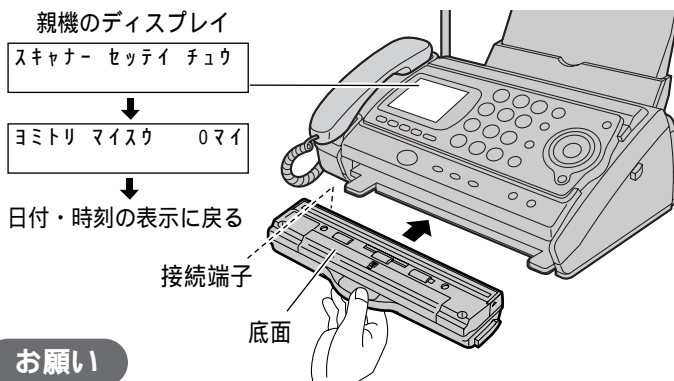

お願い

ハンドスキャナーの両端を
押して、奥まで入っている
ことをご確認ください。

スキャナー セッテイ チュウ の表示が出たら、
ハンドスキャナーや電源コードを
抜き差ししないでください。

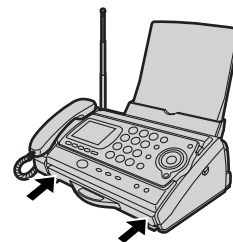

3 新しい電池パックを入れ、 親機に差し込む (必ず10時間以上充電してください) ➡ 上記の手順3、4を参照



ご使用済みのニカド電池は貴重な資源です。
再利用しますので廃棄しないで買い上げの
販売店またはニカド電池リサイクル協力店へ
ご持参ください。

Ni-Cd

お願い

電池パックを一時的に抜き差しした場合は、ハンドスキャナーを
必ず親機に接続し、**スキャナー セッテイ チュウ** が表示されたあと、
時刻表示になってから使用してください。

必ず指定の電池パック (別売品 / 品番 : KX-FAN38) をお使い
ください。ご注文は、買い上げの販売店にお申し付けください。

お知らせ

次のような場合に電池がなくなると、ハンドスキャナーに記憶していた内容はすべて消えます。

- ・ハンドスキャナーを親機から外しておいたとき
- ・停電中や本機の電源コードを抜いていたとき

本機の電源コードを長時間抜いておくときは、ハンドスキャナーに記憶している内容をプリントしてから
電池パックのコネクタも抜いてください。(電池パックの消耗を防ぐことができます。)

停電が長く続くと、ハンドスキャナーの電池がなくなりかけ、「ピッ」という警告音が鳴り続けます。(☞左記)
気になる場合は、電池パックのコネクタを抜いてください。

警告音が止まりますが、ハンドスキャナーに記憶していた内容はすべて消えます。また、停電時の通話
(親機のみ)もできなくなります。

準備

日付・時刻 / あなたの電話番号を登録する

日付・時刻を登録します。

ファクスを送ると、相手が受けたファクス用紙に日付・時刻が印字されます。

日付・時刻

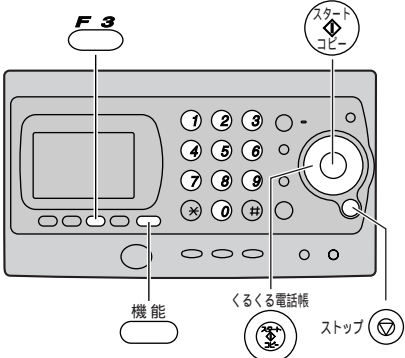

1 機能  押す

2 下記の表示になるまで
くるくる電話帳  を回す

キノウ トウロク モード* センタクハ[クルクル]マウス	サイショノ セッテイ [スタート]オス
---------------------------------	------------------------

5 時刻(時・分)を入力する
(24時間式)
(例: 15時45分)
①⑤ ④⑤ 押す

2001年11月03日 15:45	トウロク シマシタ ↓ (手順5の設定を表示する)
----------------------	---------------------------------

6 登録  押す

あなたの電話番号(発信元電話番号)を登録します。

ファクスを送ると、相手が受けたファクス用紙にあなたの電話番号が印字されます。(発信元印字)

あなたの電話番号(発信元電話番号)

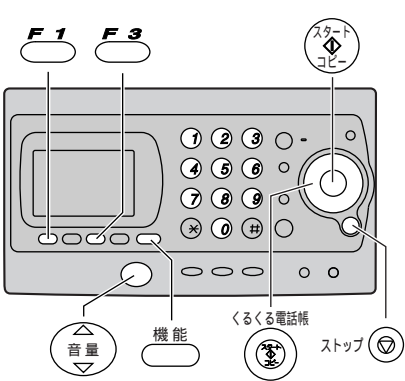



1 機能  押す

2 下記の表示になるまで
くるくる電話帳  を回す

キノウ トウロク モード* センタクハ[クルクル]マウス	サイショノ セッテイ [スタート]オス
---------------------------------	------------------------

5 電話番号を入力する(20ケタまで)
(例: 098 765 43・・・)

TEL=8 765 43・・・	まちがえたとき クリアー ⇒  を押す
-----------------	--

スペースを入れるとき
⇒  を押す

11ケタ以上(スペースを含む)入力すると、番号が左から1ケタずつかくれます

3  押す

4 年・月・日を入力する

(例：2001年11月3日)
②①①① ①① ①③ 押す

2001年05月01日
14:00
カーソル
(入力できる位置を
点滅で表示)

2001年11月03日
14:00

7  押す

11月 3日 15:45
ヨウケン ロクオン 00ケン
新しく設定した日付・時刻
を表示する

お知らせ

時計は、1ヵ月に最大約60秒ずれることがあります。

途中で登録をやめるとき

→  を押す

コミスタを利用するときは、NTTコミュニケーションズのセンターに自動的に発信したときや、センターからデータを受信したときに、NTTコミュニケーションズの標準時刻に書き替えられます。

3  押す

4 下記の表示になるまで

くるくる電話帳
 を回す

2001年05月01日
14:00

TEL=
カーソル

相手に電話番号を知られたくないとき

「あなたの電話番号」は登録しないでください。

登録済みのとき

→手順5で  を押して、番号を消す。

お知らせ

電話番号を登録しないと、ファクス送信できない場合があります。(相手のファクスが電話番号を登録した特定の相手のみ受信するような設定をしていたときなど) ナンバー・ディスプレイサービスで電話番号を「通常非通知」にしても(☞206ページ)

→電話番号を登録すると、相手が受けたファクス用紙にあなたの電話番号が印字されます。また、通信中に相手のディスプレイに表示されることがあります。

途中で登録をやめるとき

→  を押す

6  押す

7  押す

トリック シマシタ
↓
TEL=098 765 43・
登録した電話番号を
表示する

日付・時刻の表示に戻る

準備

あなたの名前を登録する（発信元名）

あなたの名前（発信元名）を登録します。
登録すると、ファクスを送るとき、相手の受信用紙にあなたの登録した名前が印字されます。
（発信元印字）

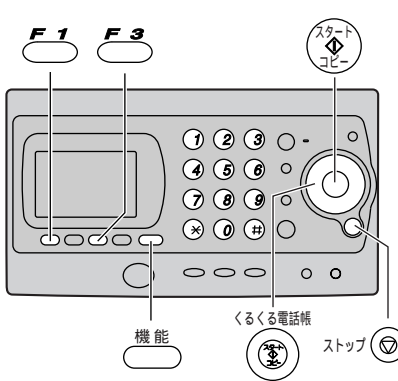

1 機能 押す

2 下記の表示になるまで
ぐるぐる電話機
を回す

キノウ トウロク モード センタクハ [クルクル] マウス	サイショノ セッテイ [スタート] オス
----------------------------------	-------------------------

5 名前を入力する
（30文字まで）
（例：アイダ ケイコ）

文字入力のしかた
（☎42ページ）

6 登録 F3 押す

トウロク シマシタ
(例) ↓
ナマエ=アイダ* ケイコ

3  押す

2001年05月01日
14:00

4 下記の表示になるまで
くるくる電話帳
 を回す

ナマエ=
カーソル

相手に名前を知られたくないとき

「あなたの名前」は登録しないでください。
登録済みのとき
→手順5で クリア  を押して、名前を消す。

お知らせ

途中で登録をやめるとき
→ストップ  を押す

7 ストップ  押す

日付・時刻の表示に戻る

準備

1 あなたの名前(登録のしかた➡40ページ)や電話帳(登録のしかた➡86、88ページ)の文字入力での文字の種類(入力モード)を選ぶ

親機

文字切替

F4 を繰り返し押す

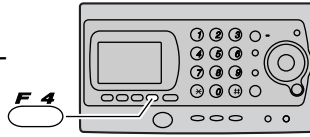

子機

文字切替

内線

を繰り返し

押す

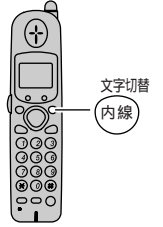

押すごとに文字の種類(入力モード)が次の表の順番で切り替わります。

文字の種類 (入力モード)	入力できる 文字の種類	親機のディスプレイ表示	子機のディスプレイ表示
「カナ」	カタカナ	ナマI= [メモリ-残] カナ 文字の種類	加 ㊦ 文字の種類
「英」	英字・記号	ナマI= [メモリ-残] 英	英 ㊦
「数」	数字	ナマI= [メモリ-残] 数	数 ㊦

文字リスト

ダイヤルボタンを押すごとに、ボタンに割り当てられた文字が順番に表示されます。

親機のみ を使って文字を選ぶこともできます。(➡右記)

入力モード	「カナ」のとき	「英」のとき	「数」のとき
①	アイウエオアイウエオ	@ _ & \$ ¥ % + = ~ ^ (半濁点) (長音)	1
②	カキクケコ	A B C a b c	2
③	サシスセソ	D E F d e f	3
④	タチツテトツ	G H I g h i	4
⑤	ナニヌネノ	J K L j k l	5
⑥	ハヒフヘホ	M N O m n o	6
⑦	マミムメモ	P Q R S p q r s	7
⑧	ヤユヨヤユヨ	T U V t u v	8
⑨	ラリルレロ	W X Y Z w x y z	9
⑩	ワヲン (濁点) (半濁点) (長音)	、 。 ! ? / - * # , ; : ・ , ” () [] { } < > 「 」	0

Eメールアドレス入力時の「英」モードでは、小文字が先に表示されます。

Eメールアドレス入力時の「英」モードでは、ダイヤルボタン⑩の「、。-・」は入力できません。

Eメールアドレスは、「英」と「数」のみ入力できます。

2 ダイアルボタンを繰り返し押し、文字を入力する

(例: 「アイダ ケイコ」, 文字入力モード「カナ」のとき)

入力文字	ア	イ	タ	ゝ	(スペース)	ケ	イ	コ
文字を選ぶとき 押すボタン (押す回数)	① (1回)	(親機) ② ① (1回)(2回)	④ (1回)	① (4回)	(親機) ② (1回)	② (4回)	① (2回)	② (5回)
		(子機) ② ① (1回)(2回)			(子機) ② (1回)			

前の文字と同じボタンのときは ② (子機は ②) を押し、カーソルを右へ移動させてから選ぶ

前の文字を選んだあと、次の文字のボタンを押すと自動的にカーソルは右に移動する

スペースは、音量ボタンを押す代わりに ② (子機は ②) を2回押し、カーソルを右に2文字分移動させて入れることもできます。

くるくる電話機



を使って文字を選ぶには

(親機のみ)

1 を繰り返し押し、文字の種類(入力モード)を選ぶ

(例: 「カナ」)

2 入力する文字のダイヤルボタンを押す

(例: ② を押す)

3 を右に回す

(例: カ キ ク... の順に表示される)

くるくる電話機



を左に回す

(例: カ コ ケ... の順に表示される)

入力した内容を修正するには

(親機)

✖ または ② ボタンを押して、カーソルを修正したい文字に移動させ、下記の操作を行う。

文字を削除するには ➡ 押す

文字を挿入するには

➡ 入力する文字のダイヤルボタンを押す

スペースを挿入するには ➡ 押す

(子機)

を押し、カーソルを修正したい文字に移動させ、下記の操作を行う。

文字を削除するには ➡ 押す

文字を挿入するには

➡ 入力する文字のダイヤルボタンを押す

スペースを挿入するには ➡ 押す

準備

液晶ディスプレイの色（バックライト色）の設定

液晶ディスプレイの色（バックライト色）を設定できます。（親機のみ）

お買い上げ時の設定は、「ジドウ」です。

「ジドウ」にすると、通常はスカイブルーになり、操作内容によって、色が変わります。

留守番電話 : レモンライム

Eメールの送受信 : マスカット

ファクスの送受信 : ブルームーン

エラー発生時 : アプリコット

「ジドウ」以外の色（7色から選ぶ）にすると、選ばれている色1色の固定になります。操作内容によって色は変わりません。

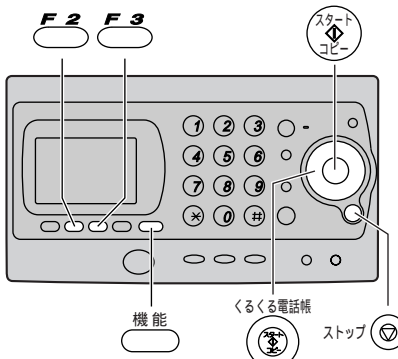

1 機能  押す

2 下記の表示になるまで
くるくる電話帳  を回す

キノ トウロク モード* センタクハ [クルクル] マウス	ソノタノ セッテイ [スタート] オス
----------------------------------	------------------------

6 登録  **F3** 押す

7 ストップ  押す

トウロク シマシタ ↓ (手順5の設定を表示する)	日付・時刻の表示に戻る
---------------------------------	-------------

着信ランプの色の設定

電話がかかってきたときの子機着信ランプの色を設定できます。（子機のみ）

お買い上げ時の設定は、「スカイブルー」です。



1 登録  **F1** 押し、
機能  **F2** 押す

2 下記の表示になるまで
 押す

キノ トウロクモード* []	チャクシンランプ* = スカイブルー [1-9] テ センタク
--------------------	---------------------------------------

3 押す

キー カクニオン=アリ

4 下記の表示になるまで
くるくる電話帳
 を回す

バックライト=シトウ

5 を押して
色を選ぶ
(押すごとに切り替わる)

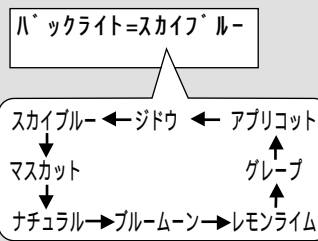

お知らせ

色の名称はバックライト
選択時のめやすであり、
本体のバックライトから
イメージした愛称を採用
しています。
ナンバー・ディスプレ
イサービスご利用時は、
電話帳に登録したグルー
プごとに着信時のバック
ライト色を変えることが
できます。
(☞216ページ)
途中で設定をやめる
とき
➡ を押す

ダイヤル ボタン	着信ランプ色	ダイヤル ボタン	着信ランプ色
①	スカイブルー	⑥	グレープ
②	マスカット	⑦	アプリコット
③	ナチュラル	⑧	レインボー (7色が順次かわるがわる点灯する)
④	ブルームーン		
⑤	レモンライム	⑨	ツケナイ(無点灯)

3 着信ランプの色を
番号で選ぶ
(1~9)

(例:「2」(マスカット)のとき)

チャクシンランプ =
マスカット
[1-9]テンタク

4 押す

トウロク シマシタ

↓
(手順3の設定を表示する)

5 押す

お知らせ

色の名称は着信ランプ選
択時のめやすであり、着
信ランプからイメージし
た愛称を採用しています。
ナンバー・ディスプレ
イサービスご利用時は、電
話帳に登録したグルー
プごとに着信ランプ色を
変えることができます。
(☞218ページ)
途中で設定をやめるとき
➡ を押す

準備

音量調節のしかた

親機

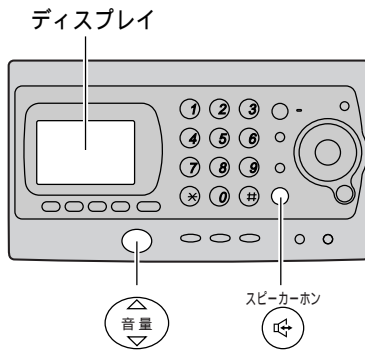

音量を押し続ける

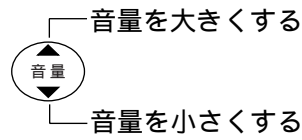

調節できるもの	調節できるとき	調節範囲
呼出音量	電話をかけていないとき	3段階、切
受話音量	通話中	2段階
スピーカー音量	スピーカーホンを押したとき	8段階、切
	留守番電話の再生中	

呼出音を「切」にするには
ディスプレイに下記の表示が出て「ピピッ」と鳴るまで、音量を押し続ける。

ヨビダシ オンリョウ
ヨビダシオン [キリ]
呼出音切

- ・「切」にしている間は、ディスプレイが次の表示になります。

(例) 11月 3日 8:31
ヨウケン ロクオン ケン
呼出音切

- ・「切」にしている間、内線からの呼び出しは、最小の呼出音量で鳴ります。(停電時は247ページ「お知らせ」)
- ・「切」を解除するには ➡ 音量を押し続ける

子機

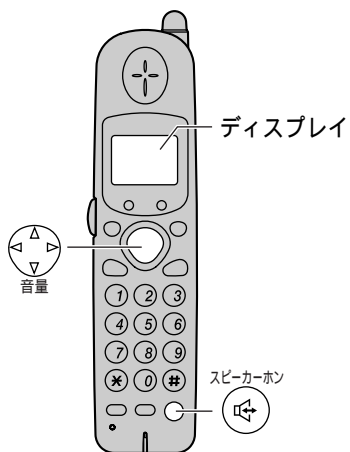

 を押すごとに切り替わる

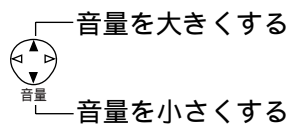

調節できるもの	調節できるとき	調節範囲
呼出音量	電話をかけていないとき	3段階、切
受話音量	通話中	3段階
スピーカー音量	 を押したとき	2段階

呼出音を「切」にするには
ディスプレイに下記の表示が出て、「ピピッ」と鳴るまで  を押し続ける。

ヨビダシオン
オンリョウ [キリ]
呼出音切

- ・「切」にしている間は、ディスプレイが次の表示になります。

(例)

コキ1
呼出音切

- ・「切」にしている間、内線からの呼び出しは、最小の呼出音量で鳴ります。
- ・「切」を解除するには ➡  を押す

準備

外から電話がかかってきたときの呼出音の音色を、親機と子機でそれぞれ設定できます。
 (内線呼出音の音色は、変更できません。)

親機の場合、次の12種類の中から選べます。メロディーは、3和音(3パート)で再生できます。
 (お買い上げ時の設定：ベル「1」)

ベル	ダイヤルボタン ① ~ ⑤	(それぞれ異なるベル音が鳴ります)
メロディー	①	ラブ・ミー・テンダー(オーラリー)
	②	ハレルヤ
	③	運命
	④	カルメン
	⑤ ~ ⑦	コミスタを利用して本機にダウンロードした着信メロディー(⇒60ページ)を選べます。

呼出音の音色を変更する

親機

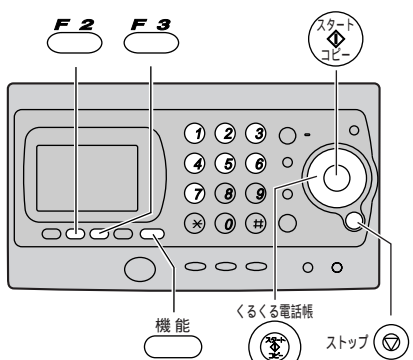

1 機能  押す

2 下記の表示になるまでくるくる電話帳  を回す

キノウ トウロク モード
センタクハ[クルクル]マウス

ヨビダシオン / カイスイ
[スタート]オス

5 登録  **F3** 押す

「ベル」を選んだとき
ベル=1 [1-5]オス

「メロディ」を選んだとき
メロディ=1 [1-7]オス

子機

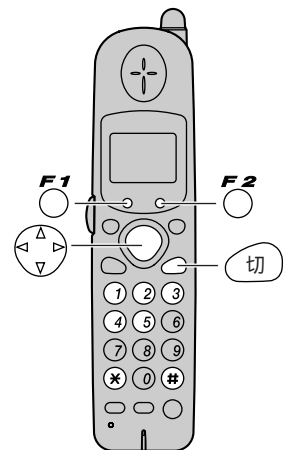

1 登録  **F1** 押す

2 機能  **F2** 押す

テンワチョウ トウロク
アキ xxxケン
ナマイ?

キノウ トウロクモード
[]

5 登録  **F1** 押す

「ベル」を選んだとき
ベル=1 [1-5]テンセンタク

「メロディ」を選んだとき
メロディ=1 [1-5]テンセンタク

子機の場合、次の10種類の中から選べます。メロディーは、和音で再生できません。

(お買い上げ時の設定：ベル「1」)

ベル	ダイヤルボタン ① ~ ⑤	(それぞれ異なるベル音が鳴ります)
メロディー	①	ラブ・ミー・テンダー (オーラリー)
	②	ハレルヤ
	③	運命
	④	カルメン
	⑤	コミスタを利用して親機にダウンロードした着信メロディーを子機に転送したとき (⇒62ページ) に選べます。

3 押す

4 を押して

呼出音を選ぶ
(押すごとに切り替わる)

ヨビダシオン=ベル

ヨビダシオン=メロディ ↔ ヨビダシオン=ベル

6 呼出音の種類を
番号で選ぶ
(ベル : 1~5
メロディ : 1~7)
(例：メロディ「3」(運命)のとき)

7 押す

8 押す

メロディ=3
[1-7] 入力
(選んだベル音やメロディーが
流れる)

トウロク シマシタ
↓
(手順4の設定を表示する)

日付・時刻の表示に戻る

3 下記の表示になるまで
 押す

4 または を押して
「ベル」または「メロディ」を選ぶ

ヨビダシオン=＊
ベル=＊メロディ=＃

ヨビダシオン=＃
ベル=＊メロディ=＃
「＊」...ベル
「＃」...メロディ

6 呼出音の種類を
番号で選ぶ
(ベル : 1~5
メロディ : 1~5)
(例：メロディ「3」(運命)のとき)

7 押す

8 押す

メロディ=3
[1-5] テンタク
(選んだベル音やメロディーが
流れる)

トウロク シマシタ
↓
(手順4の設定を表示する)

**登録したメロディーを
選ぶときは**

親機のメロディー「5」~「7」、
子機のメロディー「5」は、
メロディーが登録されている
場合のみ、選べます。

(登録されていないときは)

・親機の表示

トウロク サレ イマセン

・子機の表示

トウロク サレ イマセン

選んだメロディーにタイトル
があれば、手順6の画面
のあとでタイトルを表示し
ます。

(例：タイトル「運命」の
とき)

・親機の表示

ウソメイ
[1-7] 入力

・子機の表示

ウソメイ
[1-5] テンタク

お知らせ

途中で登録をやめるとき

→ (子機は) を
押す

コミスタを利用する

<手続きなしで、NTTコミュニケーションズを自動選択>

コミスタとは

「コミスタ」とは、NTTコミュニケーションズが提供するサービスで、下記の機能があります。すべての機能は使用料無料でご利用いただけます。(平成13年5月現在のサービス内容です。)

1. ACR(自動電話会社選択)機能¹

市外(県外²)通話の際、NTTコミュニケーションズの回線を選択³します。
(マイラインプラスをご利用の場合は、マイラインプラスに登録した電話会社のご利用となります。
☞66ページ)

2. 割引サービス簡単自動登録(☞56ページ)

簡単な操作で、市外(県外²)・国際電話がまるごと最大30%おトクになる「ホーム・オフィス割引」と「長期利用割引(コーレージ割引)」のお申し込み登録ができます。

3. 着信メロディーダウンロードサービス(☞60ページ)

常時100曲のラインナップの中から好きな着信メロディーをダウンロードできます。使用料は無料⁴です。(試聴もできます。)

4. 料金表示サービス(☞64ページ)

ご利用になった通話料金がディスプレイに表示されます。本機の設定が必要です。
(NTTコミュニケーションズの回線を選択したときのみ)

- 1 コミスタ搭載電話機が市外(県外)通話で、NTTコミュニケーションズを選択した際は、自動的に識別番号「0033」をつけて発信します。(☞66ページ)
- 2 NTT東日本・NTT西日本の電話回線・ISDN回線からの都道府県をまたがる市外通話/通信となります。都道府県とは行政区分上の都道府県と異なる場合があります。詳しくは、NTTコミュニケーションズ(0120-506506)までお問い合わせください。
- 3 他の電話会社と市外通話料金を比較することもできます。
(お申し込み手続きが必要です。☞54ページ)
- 4 横浜(045)までの通話料がかかります。

ご利用にあたってのご注意

他の電話会社の割引サービスにご加入およびACR/LCRアダプター(電話回線自動選択用アダプター)をご利用の場合は、「コミスタサービスセンター」にお問い合わせください。

ご利用についてお願い

次のような使いかたをされる場合は、コミスタが使えなかったり、正しくはたらかない場合がありますので、必ず「コミスタサービスセンター」までご連絡ください。

他の電話会社のACR/LCR用アダプターをお使いの場合は、取り外してから本機をつないでください。(取り外したACR/LCR用アダプターについては、加入されている電話会社にお問い合わせください。)

本機と他のファクスやパソコン、電話機などを並列につなぐと、NTTコミュニケーションズのセンターからのACRデータが受信できない場合があります。

本機と他のACR/LCR付電話機等を並列につながないでください。それぞれの電話機でACR機能をはたらくようにしておくと、ACRデータが受信できなくなり、コミスタ機能が正しくはたらかなくなります。本機をINS64にターミナルアダプターを通してつないでいる場合は、ターミナルアダプターの種類によっては、ACRデータの受信ができない場合があります。

構内交換機(PBX)やホームテレホンの内線電話、ビル電話(CES)としてご利用になる場合は、コミスタはご利用になれません。「コミスタの利用をやめる」(☞52ページ)の操作を行ってください。

ご連絡・お問い合わせ先

コミスタについてのお問い合わせは・・・

NTTコミュニケーションズ コミスタサービスセンター



0120-083956

携帯・自動車電話、PHSからもご利用になれます。

受付時間：午前9:00～午後9:00

(年末年始は除きます)

コミスタに関する情報は、
ホームページでもご覧いただけます。

ホームページアドレス
<http://www.ntt.com/comista/>

本機は、NTTコミュニケーションズが提供するサービス「コミスタ」を搭載しています。コミスタの各機能のご利用には、お申し込み手続きは不要です。
電話機コードを接続し、電源コードをつなぐだけで約30分後にそのままご利用になれます。
(基本料金はかかりません。)

親機を接続する。(☞28、29ページ)

約30分後に本機が自動的にNTTコミュニケーションズのセンターへ発信し、登録を行います。(通話料無料)

センターへ発信中およびデータ受信中は、
オンライン ツリッ チウ が表示され、 も点滅します。
データの受信中は、電話のご利用をお避けください。

コミスタ利用に必要なデータが電話回線を通じて送られてきます。

 が緑色点灯すると、コミスタの各機能をご利用になれます。
コミスタランプの表示については、55ページをご覧ください。

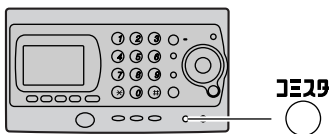

コミスタの利用を希望されない場合は、52ページの「コミスタの利用をやめる」の操作をしてください。
回線種別が設定されてから約30分以内に「コミスタの利用をやめる」の操作をすると、NTTコミュニケーションズのセンターへの発信は行われません。

お知らせ

コミスタご利用開始後も、料金の改定などによりデータの更新を行うため、本機が自動的にNTTコミュニケーションズのセンターへ発信およびセンターから着信する場合があります。(通話料金はかかりません。)

NTTコミュニケーションズのセンターへ自動的に発信しているとき、またはNTTコミュニケーションズのセンターからデータを受信しているときに、電話をかけようとする、「ピピピ」と聞こえ、データ受信が中断されます。いったん電話を切ってしばらく待ってから、電話をかけ直してください。データ受信が中断されるなどデータが正常に受信できなかった場合は、再度センターへ自動発信します。

また、センターからお客様宅へ連絡を差し上げる場合があります。

NTTコミュニケーションズのセンターへ自動的に発信した際には、NTT東日本・NTT西日本の発信者番号通知サービスにより、お客様のご利用されている電話番号がNTTコミュニケーションズのセンターに通知されます。最新の料金情報を送るために必要です。他の目的に使用するものではありません。この場合、「通常非通知」を契約されているお客様の番号も「186」が自動的に付加され、NTTコミュニケーションズに通知されますのでご了承ください。

また、NTTコミュニケーションズより確認のため連絡を差し上げる場合があります。

ISDN回線ご利用のお客様は、ISDNの契約条件および端末の設定内容によってはデータが正常に受信できない場合があります。

本機を電話回線につないだ後、1日程度過ぎても、 が緑色点灯しない場合は、「コミスタのデータを再び受けとる」(☞52ページ)の操作をしてください。

操作しても点灯しない場合は、「コミスタサービスセンター」(☞50ページ)にお問い合わせください。

コムスタを利用する

コムスタの利用をやめる (コムスタ オフ)

コムスタのご利用を希望されない場合は、コムスタのご利用を解除できます。

1 **コムスタ** 押す

2 下記の表示になるまで
くるくる電話帳
くるくる電話帳 を回す

コムスタ サービス センタクハ[クルクル]マウス	コムスタ リヨウ=スル
-----------------------------	-------------

コムスタを再び利用する (コムスタ オン)

コムスタの利用を解除されたお客様も、コムスタを再びご利用できます。

1 **コムスタ** 押す

2 下記の表示になるまで
くるくる電話帳
くるくる電話帳 を回す

コムスタ サービス センタクハ[クルクル]マウス	コムスタ リヨウ=シナイ
-----------------------------	--------------

コムスタのデータを再び受け取る

転居などで電話番号が変わったときは、下記の操作を行ってください。

1 **コムスタ** 押す

2 下記の表示になるまで
くるくる電話帳
くるくる電話帳 を回す

コムスタ サービス センタクハ[クルクル]マウス	コムスタ データコウシン [スタート]オス
-----------------------------	--------------------------

3  を押して 4  押す 5  押す
「シナイ」を選ぶ

お知らせ

左記操作を行うと「着信メロディーダウンロードサービス」と「料金表示サービス」がご利用いただけなくなります。

設定を「シナイ」に変更しても、NTTコミュニケーションズのセンターからデータが送信されることがありますが、コミスタはご利用できません。

NTTコミュニケーションズのセンターからのデータ送信を停止したいときは、コミスタサービスセンター（☎50ページ）にお申し出ください。



コミスタ リヨウ=シナイ

セッテイ カジ ヨシマシタ

日付・時刻の表示に戻る

↓
(手順3の設定を表示する)

→  消灯

3  を押して 4  押す 5  押す
「スル」を選ぶ

お知らせ

 (コミスタランプ)が緑色に点灯すると、コミスタの各機能がご利用になれます。

緑色に点灯しないときは、「コミスタのデータを再び受け取る」(☎52ページ)の操作を行ってください。

コミスタ リヨウ=スル

トウロク シマシタ

日付・時刻の表示に戻る

↓
(手順3の設定を表示する)

→  緑色点灯

3  押す

→オンライン通信が
終わり、 が緑色
点灯すると、コミスタ
の各機能がご利用に
なれます

お願い

「コミスタの利用をやめる(コミスタ オフ)」(☎52ページ)の操作を行っている場合は、左記の操作をしても が消灯のままコミスタを利用することはできません。

コミスタを利用する場合は、「コミスタを再び利用する(コミスタ オン)」(☎52ページ)の操作を行ったあと、左記の操作を行ってください。

オンライン通信中に電話をかけるときは、 を押して、ディスプレイが日付・時刻の表示に戻るまでお待ちください。(データ受信は中断されます。)

お知らせ

自動的にNTTコミュニケーションズのセンターに発信します。(通話料金はかかりません)

必要なデータが電話回線を通して送られてきます。

 が緑色点灯すると、コミスタの各機能がご利用になれます。

NTTコミュニケーションズ[®] ヘルプ シマシタ

↓
オンライン通信が
始まります

↓
オンライン ツウシン チュウ

→  緑色点滅

コミスタを利用する

コミスタを利用して電話をかける

直接相手の電話番号をダイヤルしてください。
市外（県外）通話をおかけになる場合に、NTTコミュニケーションズの回線を自動的に選択します。また、他の電話会社の市外通話料金と比較することもできます。（「マイラインプラス」をご利用の場合は、マイラインプラスに登録した電話会社のご利用となります。）

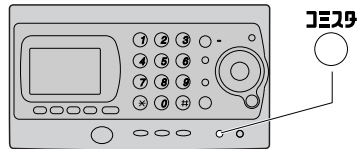

コミスタが利用されると、コミスタランプが約10秒間点滅します。

NTTコミュニケーションズをご利用になった通話料金については、NTT東日本、NTT西日本利用分（基本料金等）と一緒に請求されます。

ダイヤル中に、受話口からダイヤル音が少し遅れて聞こえる場合があります。

“184”または“186”を付けてダイヤルすることもできます。

コミスタを利用して国際電話をかけるには

「010 + 相手国番号 + 相手国内番号」の順にダイヤルしてください。NTTコミュニケーションズの回線を自動的に選択します。（「マイラインプラス」をご利用の場合は、マイラインプラスに登録した電話会社のご利用となります。）

（例）アメリカへかける場合

①①① ⇨ ① ⇨ xxx - xxx - xxxx
相手国番号 相手国内番号

平成15年4月までは、「0033 + 相手国番号 + 相手国内番号」でもNTTコミュニケーションズをご利用いただけます。

その通話に限り、コミスタを使用しないで電話をかけるには

コミスタをはたらかせない場合、市外局番の前に“0000”をつけてダイヤルしてください。

（例）①①①① ⇨ ①⑥-①②③④-⑤⑥..
市外局番 電話番号

コミスタをはたらかせないで、相手の方に自分の電話番号を知らせずにダイヤルする場合（“184”を付けてダイヤルする場合）

（例）①①①①①⑧④ ⇨ ①⑥-①②③④-⑤⑥..
市外局番 電話番号

特定の通話に限り、電話会社を指定して電話をかけるには

特定の通話に限り、電話会社を指定して電話をかける場合は、当該電話会社の識別番号を、おかけになる電話番号の前に押してください。（「マイラインプラス」をご利用の場合は、マイラインプラスに登録した電話会社のご利用となります。）

他の電話会社の市外通話料金と比較するには

市外通話について、日本テレコム、KDDI（001番国内電話および0070は対象外）のうち、お客様がご指定の、いずれか1社と料金の比較をすることができます。

料金比較は3分間利用時の基本通話料で行い、同額の場合は、NTT東日本・NTT西日本〔市外（県内）通話〕、NTTコミュニケーションズ〔市外（県外）通話〕に接続します。マイラインプラスをご利用の場合は、マイラインプラスに登録した電話会社のご利用となります。

他の電話会社の市外通話料金との比較は、お申し込みが必要です。コミスタサービスセンター（☎50ページ）までお申し出ください。

お知らせ

他の電話会社との比較料金をご希望された場合、比較の結果、他の電話会社に接続された通話は、「割引サービス簡単自動登録」機能でお申し込みいただいたホーム・オフィス割引と長期利用割引（コーレージ割引）が適用されません。「割引サービス簡単自動登録」でホーム・オフィス割引と長期利用割引（コーレージ割引）をご利用の場合は、「他の電話会社の市外通話料金との比較」を申し込まれないことをおすすめします。

親機のコミスタランプについて

COMIが消灯しているときは、コミスタは使えません。

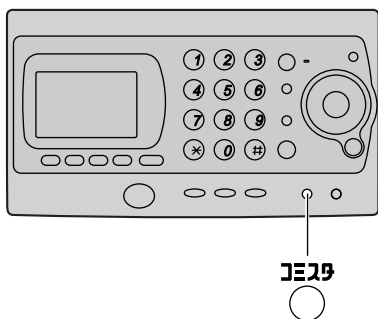

コミスタランプ	コミスタの動作状態
緑色で点灯	通話中およびコミスタが正常に動作しています
緑色で点滅	コミスタのデータを受信中のとき 着信メロディーを受信中のとき 電話をかけるとき、コミスタでNTTコミュニケーションズが選択されたとき
赤色で速い点滅	コミスタのデータが正常に受信できていないとき → 52ページ「コミスタのデータを再び受け取る」の操作を行ってください
赤色で遅い点滅	電話をかけるとき、コミスタでNTTコミュニケーションズ以外が選択されたとき
消灯	お買い上げ後、電源を入れてNTTコミュニケーションズのセンターへ自動登録されるまでの間 コミスタが動作していないとき

コミスタに関するお問い合わせがある場合は、本機に登録されているコミスタサービスセンターの電話番号に電話をかけてお問い合わせください。

コミスタサービスセンターへ
電話をかける

1 COMI 押す

2 下記の表示になるまで **3** 受話器を取る
くるくる電話帳
を回す

コミスタ サービス
センタハ[クルクル]マウス

コミスタ トイワセ
0120083956

↓ 交互表示

ジユウキヨ トルト
デソワヲ カケマス

→ ダイヤルを開始する

お知らせ

この通話は、以前にかけた電話番号（再ダイヤル番号）（☞70ページ）には記憶されません。

コミスタ以外のNTTコミュニケーションズのサービスに関するお問い合わせがある場合は、本機に登録されているNTTコミュニケーションズの電話番号に電話をかけてお問い合わせください。

NTTコミュニケーションズへ
電話をかける

1 COMI 押す

2 下記の表示になるまで **3** 受話器を取る
くるくる電話帳
を回す

コミスタ サービス
センタハ[クルクル]マウス

NTTコム トイワセ
0120506506

↓ 交互表示

ジユウキヨ トルト
デソワヲ カケマス

→ ダイヤルを開始する

お知らせ

この通話は、以前にかけた電話番号（再ダイヤル番号）（☞70ページ）には記憶されません。

転居したときは

転居先でこの電話機をつないだときは、COMI を確かめてください。

- COMI が緑色点灯している場合は、コミスタの転居前の古いデータが保持されています。
- COMI が消灯している場合は、コミスタのデータが消えています。

COMI の点灯・消灯にかかわらず、再度データを受け取る必要があります。「コミスタのデータを再び受け取る」(☞52ページ)の操作を行ってください。

必要なデータが電話回線を通じて送られてきます。COMI が緑色点灯に変われば、コミスタの各機能がご利用になります。

コミスタを利用する

割引サービス簡単自動登録を利用する

割引サービス簡単自動登録について

割引サービス簡単自動登録機能をご利用になると、市外（県外）・国際通話がまるごと最大30%おトクになる、NTTコミュニケーションズの「ホーム・オフィス割引」と「長期利用割引（コーレージ割引）」を簡単な操作でお申し込みいただけます。

ホーム・オフィス割引
長期利用割引（コーレージ割引）

「ホーム・オフィス割引」は、市外（県外）通話 / 通信料と0033国際電話の通話料の合計が2,000円 / 月以上になる場合、曜日・時間帯にかかわらず25%OFF。月々の定額料、お申し込み費用は無料！どなたでも安心してご利用になれます。さらに、「長期利用割引（コーレージ割引）」にもセットで申し込めるから、ご利用継続期間に応じて最大5%追加割引。あわせて最大30%OFFになります。

「ホーム・オフィス割引、長期利用割引（コーレージ割引）のご提供条件およびご利用上の注意」は58～59ページをご覧ください。

（平成13年5月現在）



1ヶ月の市外（県外）通話 / 通信料と国際通話料金が
合計 5,000円 $\xrightarrow{30\% \text{ OFF}}$ 3,500円

なんと
1,500円も
おトク

↑この例はホーム・オフィス割引のご利用継続期間が3年以上で、長期利用割引（コーレージ割引）の適用を受けている場合です。

NTT東日本・NTT西日本の電話回線・ISDN回線からの都道府県をまたがる市外通話 / 通信が対象になります。

都道府県とは行政区分上の都道府県と異なる場合があります。

詳しくは、NTTコミュニケーションズ（0120-506506）にお問い合わせください。

利用する

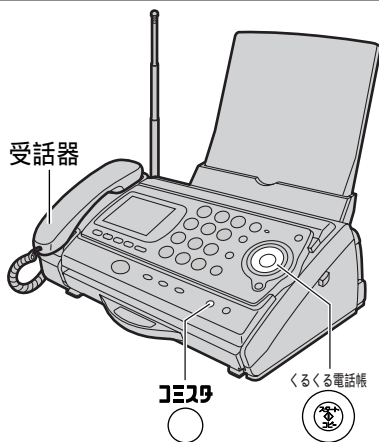

1 COMSTA 押す

2 下記の表示になるまで
くるくる電話帳

を回す

コミスタ サービス
センタクハ[クルクル]マウス

ジ`ウワリビ`キ
モウシコミ

↑ 交互に表示する

ジ`ユワキヲ トルト
デ`ソワヲ カケマス

お願い

NTTコミュニケーションズの他の割引サービスとあわせての契約はできません。現在ご利用の割引サービスを解約して、ホーム・オフィス割引のお申し込みをご希望のお客様は、NTTコミュニケーションズ(0120-506506)までお申し出ください。また、これらのサービスをご契約のとき、割引サービス簡単自動登録機能の操作をされますと、コミスタサービスセンター(☎50ページ)より確認のお電話をさせていただく場合があります。

割引サービス簡単自動登録でお申し込みされたホーム・オフィス割引と長期利用割引(コーレージ割引)のご解約は、コミスタサービスセンター(☎50ページ)までお申し出ください。

コミスタおよび割引サービス簡単自動登録機能以外のNTTコミュニケーションズの割引サービス等に関するお問い合わせ、お申し込みは、NTTコミュニケーションズ(0120-506506)までお申し出ください。

お知らせ

割引サービス簡単自動登録でNTTコミュニケーションズに発信する場合、NTT東日本・NTT西日本の発信者番号通知サービスにより、お客様の電話番号がNTTコミュニケーションズに通知されます。この場合「通常非通知」を契約されているお客様の番号も「186」が付加され、NTTコミュニケーションズに通知されます。お客様の電話番号は割引サービス開始手続きを行うために必要となります。他の目的で使用するものではありませんので、ご了承ください。また、NTTコミュニケーションズより確認のため連絡が入る場合があります。

構内交換機(PBX)やホームテレホンの内線電話、ビル電話(CES)としてご利用になる場合は、「割引サービス簡単自動登録機能」がご利用できません。

ISDN回線をご利用の場合、ISDNの契約条件および端末の設定内容によっては、自動登録できないことがあります。

割引サービス簡単自動登録でホーム・オフィス割引と長期利用割引(コーレージ割引)をお申し込みいただく場合は、サービス適用通話/通信を把握する必要があるため、通話/通信の料金明細内訳を記録させていただきます。現在、通話/通信の料金明細内訳の記録を希望されていないお客様が割引サービス簡単自動登録機能の操作をされますと、コミスタサービスセンター(☎50ページ)へおつなぎする場合があります。(コミスタサービスセンターより、確認のお電話をさせていただく場合があります。)

ホーム・オフィス割引と長期利用割引(コーレージ割引)の自動申し込み完了後、料金割引の開始日などを記載した「お知らせ」を郵送いたします。

3 受話器を取る

**4 ガイダンスに従って
操作する**

→NTTコミュニケーションズのセンターへ自動的にダイヤルされます。(無料)

コミスタを利用する

ホーム・オフィス割引、長期利用割引、長期利用割引（コーレージ割引）の注意

ホーム・オフィス割引のご提供条件およびご利用の注意

本サービスの契約は、NTTコミュニケーションズの電話等サービス契約約款によるものとします。

ご提供条件

1. 本サービスをご契約いただけるのは、NTTコミュニケーションズの電話等利用契約者です〔ただし、NTT東日本・NTT西日本の電話回線（加入電話）ISDN回線（INSネット64およびINSネット64・ライト）のご利用者に限ります〕。ご契約は回線番号単位とさせていただきます。なお、NTT東日本・NTT西日本の電話回線またはISDN回線を臨時でご利用のお客様、カード式ピンク電話等をご利用のお客様につきましては、ご契約の対象外とさせていただきます。
2. シャベリッチ、テレチョイス/INSテレチョイス、テレワイズ、テレジョーズ、OCNホームパック、OCNシャベリッチ、テレワイズ・ワイド、スーパー・テレワイズ、異名義割引サービス、メンバーズネット、コーポレートネット、Arcstarビジネス割引等とあわせての契約はできません。
3. 割引対象通話/通信は、一般ダイヤル通話/INS通信等のうち、お客様の電話回線等が所在する都道府県の区域と異なる都道府県の区域への通話/通信および国際ダイヤル通話（0033）および料金即知サービス（00347）による通話とさせていただきます。都道府県の区域とは、郵政省令第24号（平成11年7月1日施行）によって定められた区域をいい、行政区分上の都道府県と異なる場合があります。
4. NTTコミュニケーションズ以外の中継系電話会社、国際系電話会社への接続用電話番号で始まる通話/通信（NTTコミュニケーションズ以外の回線を利用した通話/通信）および携帯電話・自動車電話・PHSへの通話/通信、フリーダイヤル、ナビダイヤル、テレゴング、テレドーム、データドーム、Fネット、Arcstar InternetFAX、伝言ダイヤルの利用料、100番電話、コレクトコール、クレジット通話/通信（自動クレジットおよびオペレータ扱い）、GSS通話/通信（グループ内）、INSパケット通信、国際ISDNデジタル通信モード、国際フリーダイヤル、国際メンバーズネット、第三者課金サービス（00345）等による通話/通信、多言語請求の対象となる国際通話、携帯電話・自動車電話・PHSによる国際電話等は、割引の対象外とさせていただきます。

（参考）

【「NTTコミュニケーションズ国際ホームディスカウント」または「Arcstar国際コーポレートディスカウント」をご利用の場合】

国際電話サービス（0033、00347等）による通話についてはNTTコミュニケーションズ国際ホームディスカウントまたはArcstar国際コーポレートディスカウントが適用され、国際ダイヤル通話料はNTT東日本・NTT西日本の請求書とは別にNTTコミュニケーションズから直接請求させていただきます。この場合、本サービスの割引は国際ダイヤル通話料を除く、NTTコミュニケーションズご利用分のうちの一般ダイヤル通話/INS通信料が、1ヵ月で2,000円以上の場合に適用されます。

【NTT東日本・NTT西日本の割引サービス・「INSエリアプラス・エリアプラス」をご利用の場合】

「隣接・20kmまで」の通話/通信についてはINSエリアプラス・エリアプラスが適用されます。「隣接・20kmまで」の通話とは、お客様の属する単位料金区域（以下MA：昼間・夜間帯において、10円で3分通話できる区域）に隣接するMAへの通話、またはお客様の属するMAからの区域間距離が20km以下となるMAへの通話のことをいいます。

【NTT東日本・NTT西日本の割引サービス・「INSテレホーダイ・テレホーダイ」をご利用の場合】

INSテレホーダイ・テレホーダイの適用時間帯（深夜・早朝）における対象電話番号への通話/通信についてはINSテレホーダイ・テレホーダイが適用されます。

ご利用上の注意

1. 本サービスをご利用いただく場合は、サービス適用通話 / 通信を把握する必要があるため、通話 / 通信の料金明細内訳を記録させていただきます。また、国際通話については、特にお客様からのお申し出がない限り、通話開始時刻、通話時間、通話先対地名等を記載した通話明細書を送付させていただきます。
2. 本サービスの割引はNTTコミュニケーションズご利用分のうちの一般ダイヤル通話 / INS通信料および国際ダイヤル通話料が、1ヵ月で2,000円以上の場合に適用されます。
3. 割引計算期間は、一般ダイヤル通話 / INS通信料等の計算期間（お客様により異なります）に合わせて、1ヵ月単位とします。
4. 本サービスの割引開始日は、お客様により異なりますので、お申し込みの際にお問い合わせください。
5. 本サービスは、解約のお申し出がない限り、翌月以降も継続されます。
6. 本サービスをご契約のお客様が、NTT東日本・NTT西日本の電話回線からISDN回線へ（またはISDN回線から電話回線へ）変更された場合、本サービスの割引適用は、ISDN回線（電話回線）への変更日までとなります。ISDN回線（電話回線）へ変更後も本サービスのご利用を希望される場合は、新たに本サービスをお申し込みいただく必要があります。その場合、割引適用は翌月の割引計算期間からとさせていただきます。また、電話番号の変更をともなう移転や名義変更（譲渡）の場合も、新たに本サービスをお申し込みいただく必要があります。
7. 本サービスをご利用いただくにあたっての契約料、工事費は不要です。

長期利用割引（コーレージ割引）のご提供条件

1. 本サービスのご契約には、シャベリッチ、OCNシャベリッチ、ホーム・オフィス割引、OCNホームパック（以下、対象割引サービス）のいずれかのご契約が必要です。
2. 対象割引サービスのご利用期間は、長期利用割引（コーレージ割引）ご契約時点での対象割引サービスのご契約日を起算日として計算します。
長期利用割引（コーレージ割引）ご契約前にNTT東日本・NTT西日本の電話回線からISDN回線への（またはISDN回線から電話回線への）変更および移転等による電話番号の変更があった場合には、その変更された日を起算日として計算します。既に長期利用割引（コーレージ割引）をご契約いただいているお客様が、他の対象割引サービスに変更された場合、NTT東日本・NTT西日本の電話回線からISDN回線へ（またはISDN回線から電話回線へ）変更された場合及び移転等による電話番号の変更の場合も、起算日は変わりません。名義変更（譲渡）の場合、シャベリッチは譲渡日を、OCNシャベリッチ、ホーム・オフィス割引、OCNホームパックは譲渡後新たに対象割引サービスをお申し込みいただいた日を起算日とします。電話等利用契約の解除、一般電話等サービスの利用休止があった場合は、本サービスを解約させていただきます。（ご利用期間の累積は消滅します。）お客様がNTT東日本・NTT西日本の電話回線（加入電話）ISDN回線（INSネット64およびINSネット64・ライト）の利用を休止され、NTTコミュニケーションズに届出いただいた場合もしくはその事実をNTTコミュニケーションズが知った場合は本サービスを解約させていただきます。（ご利用期間の累積は消滅します。）
3. 長期利用割引（コーレージ割引）のご契約日を含む料金計算月（お客様により異なります）の翌料金計算月から割引を適用いたします。
ただし、長期利用割引（コーレージ割引）をご契約いただいた時点で対象割引サービスのご契約から12料金計算月が経過していないお客様の場合は、対象割引サービスのご契約から1年後の当日を含む料金計算月から適用となります。

コミスタを利用する

着信メロディーをダウンロードする

着信メロディーダウンロードサービスについて

コミスタの利用が可能になると（**コミスタ** が緑色点灯）お申し込み手続きなしで

「着信メロディーダウンロードサービス」がご利用になれます。
親機の呼出音に3和音のメロディーを3曲まで取り込むことができます。
（ダウンロードをする前に、メロディーを試聴することもできます。）

新曲、J-pops などのジャンルから100曲をご用意し、曲目は定期的に入れ替えを行っています。最新の曲目については、お近くの家電販売店店頭でお配りするほか、ホームページ（<http://www.ntt.com/comista/>）でもご覧いただけます。また、コミスタサービスセンター（☎50ページ）でもお知らせいたします。

情報料や使用料金は不要です。ただし、メロディーセンター（横浜045）までの通話料金がかかります。利用に必要な時間はダウンロードする曲目によって異なりますが、約5分です。

はじめてご利用になるときは、**コミスタ** が緑色点灯しているかお確かめください。

消灯しているときは、以下の手順でコミスタの登録を行ってください。

1. 「コミスタのデータを再び受け取る」(☎52ページ)
2. 「コミスタを再び利用する」(☎52ページ)

くるくる電話帳

スタート コピー

1 **コミスタ** 押す

2 下記の表示になるまで
くるくる電話帳
を回す

COMISTA サービス
センタクハ[クルクル]マウス

チャクシン メロデー
[スタート]オス

F3

コミスタ
ストップ

5 **登録 F3** 押す

6 メロディーセンターに電話がつながったら
ガイダンスに従って操作する
(メロディーの試聴と、ダウンロードの
操作ができます)

ダウンロードの操作を行うと

セツゾクチュウ
→メロディーセンターへ
ダイヤルします

ガイダンスニ
シタカ ッテクダサイ

ダウンロードチュウ
↓
ダウンロードシマシタ

お知らせ

「着信メロディーダウンロードサービス」を利用して、メロディーを取り込んだときの通話料金を確かめることはできません。

利用の状態によっては、メロディーがうまく取り込まれないことがあります。そのときは、もう一度操作をやり直してください。

キャッチホンサービスを利用されているお客様へ

「メロディーセンター」のアナウンスに従って操作しているときに電話がかかってくると...

キャッチホンの信号音が聞こえます。電話に出る場合は、受話器を取るか、 を押してください。

通話中に  を押して「メロディーセンター」のアナウンスに戻ることはできますが、着信メロディーのダウンロードはできませんので、最初からやり直してください。

メロディーを取り込んでいるときに電話がかかってくると...

電話がかかってきても、キャッチホンの信号は聞こえません。また、電話がかかってくるとメロディーが取り込まれるまでの時間が長くなったり、取り込めなかったりしますので、なるべく電話がかかってこない時間帯にご利用されることをおすすめします。

キャッチホン・ディスプレイサービスを利用されているときは、電話番号は表示されません。(着信記録も残りません。)

「着信メロディーダウンロードサービス」は回線に制限があります。センターが通話中で電話が繋がらないときは、一度電話を切って、しばらくして操作をやり直してください。

構内交換機(PBX)やホームテレホンの内線電話、ビル電話(CES)に接続してお使いの場合には、「着信メロディーダウンロードサービス」はご利用になれません。

「着信メロディーダウンロードサービス」についてのお問い合わせは、「コミスタサービスセンター」へお問い合わせください。(☎50ページ)

メロディーの取り込み中は電話をかけた、受けたことはできません。

メロディーセンターから流れる試聴メロディーと本機で実際に流れるメロディーとは、音質など若干の違いが生じることがあります。

3  **押す**

4 **メロディーを登録する
親機の呼出メロディーの番号を
入力する**

(5-7)

(例: 5)

メロディ = [5-7] ね

メロディ = 5

すでにメロディーが登録されているときは、
タイトルを表示する

メロディ = 5
メロディ / タイトル

7 **親機の呼出音に
設定するには**

(☎48ページ)

子機の呼出音に設定するには

1. 親機から子機へメロディーを転送する
(☎62ページ)

2. 子機の呼出音の音色を変更する
(☎48ページ)

お知らせ

途中でやめるとき

➡  押す

曲目は予告なく変更される場合があります。

親機には、3曲までメロディーを登録することができます。登録できるのは、1回の通信で1曲です。

和音メロディーは、単音に比べて音が大きくなるため、一部の音がひずむ場合があります。

登録した曲を変更する場合は、**⑤**、**⑥**、**⑦** に上書き登録してください。

手順5で

ウリカ キシテ イテスカ?
ハイ=※ イイ=＃

 と

表示されたときは、指定した番号に、すでにメロディーが登録されています。

➡  を押すと元のメロディーに上書きします

➡ 消したくない場合には  を押して別の番号を押しなおしてください

➡ ダウンロードが終わると、自動的にメロディーが再生される

サイセイチュウ
メロディ / タイトル

ダウンロードした曲の
タイトルを表示
メロディーの再生が
終わると、自動的に
電話が切れます

コミスタを利用する

着信メロディーをダウンロードする

コミスタを利用して親機に受信・登録した着信メロディーを、親機から子機へ1曲転送できます。子機に転送した着信メロディーを変更する場合は、子機のメロディーを削除したあと(☞下記)転送の操作を行ってください。

親機から子機にメロディーを転送する

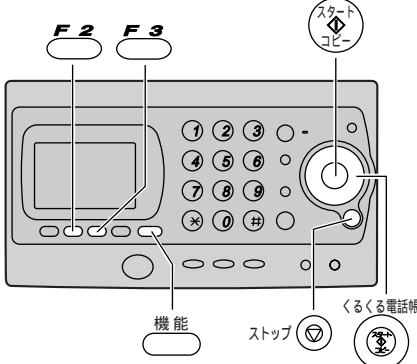

1 機能 押し、
下記の表示になるまで
くるくる電話帳
を回す

2 スタート/コピー 押す

ヨビタシオン / カイスク
[スタート]オス

ヨビタシオン=ベル

6 くるくる電話帳
を回して **7** スタート/コピー 押す

転送するメロディー
を選ぶ

メロディ6
[クルクル] [スタート]オス
(例：メロディ6)

テンソウ チュウ
↓
テンソウ シマシタ
↓
(手順3の画面を表示する)
子機は3和音対応ではない
ため、親機からはメイン
メロディーのみ転送される

子機に登録した、着信メロディーを削除できます。

子機のメロディーを削除する

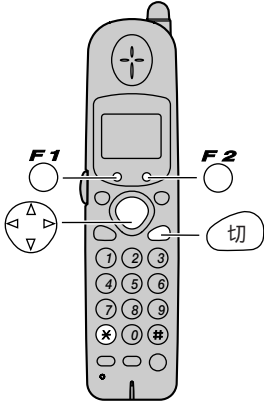

1 登録 F1 押し、
機能 F2 押す

2 下記の表示になるまで
を押す

キノウ トウロクモード
[]

メロディ サクシヨ

お知らせ

3和音対応は、親機のみです。親機から子機への転送は、メインメロディーのみです。

3 下記の表示になるまで
くるくる電話帳
を回す

メロディ テソウ

4 登録 F3 押す

テソウサキ=コキ1

子機が2台以上のとき
選択
→ F2 を押して、転送
したい子機を選ぶ

5 登録 F3 押す

メロディ5 ←
[クルクル] [スタート] オス

タイトルが設定されて
いれば、ここにタイト
ルを表示します

8 子機が2台以上のとき、
続けて他の子機に転送するには → 手順4へ
転送を終わるには → ストップ 押す

9 子機の呼出音に
設定するには、
子機の呼出音の
音色を変更する
(☞48ページ)

お知らせ

転送できないと、下記の
表示が出ます。

テソウ テキマセンテシタ

- ・子機が離れすぎている
→ 親機に近づける
- ・子機の電池が切れている
→ 充電する
- ・子機にメロディーが1曲
登録されている
→ 登録されたメロディー
を削除する
(☞62ページ)

それぞれの処置を行ったあ
と、もう一度転送をやり直
してください。

3 登録 F1 押す

メロディ
サクシヨ シマスカ?
ハイ=* イイ=#

4 * 押す

サクシヨ シマシタ

↓
(手順2の画面を表示する)

5 切 押す

お知らせ

削除するメロディーが着信時
の呼出音(☞48ページ)や、
ナンバー・ディスプレイサー
ビスのグループコールに設定
されていた場合、削除後の
呼出音は「ベル1」の呼出音
が鳴ります。

削除できるのは、親機から
転送されたメロディーのみ
です。

コミスタを利用する

料金表示サービスを利用する

コミスタが利用可能になると、電話をかけたとき、電話がつながってからの通話料金を表示するように設定できます。通話料金を表示するには、「スル」に設定してください。(お買い上げ時の設定では、通話料金を表示しません。)

設定する

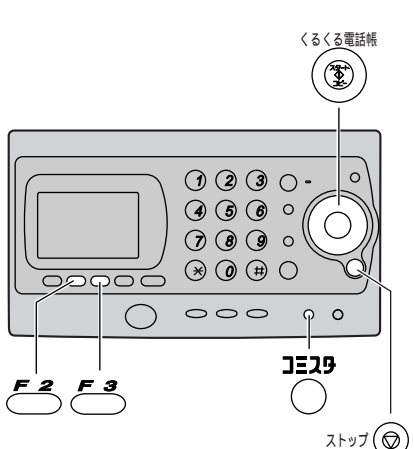

くるくる電話帳

1 **COMISTA** 押す

2 下記の表示になるまで
くるくる電話帳 **COMISTA** を回す

COMISTA サービス
センタクハ[クルクル]マウス

リョウキン ヒョウジ =シナイ

F2 F3

COMISTA

ストップ

親機

ディスプレイ

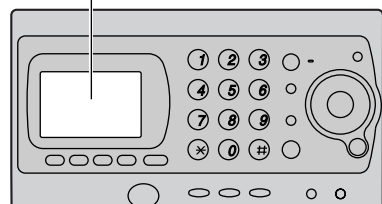

通話中の表示

09876543 ..	
8' 53	40円

(通話中、常に表示)

通話後の表示

8' 58	40円
-------	-----

(通話後、約10秒間表示)

料金が50,000円を超えたとき

09876543 ..	
.....	円

子機

ディスプレイ

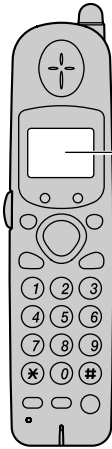

通話後の表示

ジ`カン	8' 53
リョウキン	40円

(通話後、約5秒間表示)

料金が50,000円を超えたとき

ジ`カン	6:59' 59
リョウキン	?????円

お知らせ

子機では通話中の料金表示はされません。

3 ^{選択}
F2 押す

(押すごとに切り替わる)

4 ^{登録}
F3 押す

5 ^{ストップ}  押す

リョウキン ヒョウジ =スル



リョウキン ヒョウジ =シナイ

トウロク シマシタ



(手順3の設定を表示する)

次の場合は通話料金を確かめることができません

NTTコミュニケーションズ以外の電話会社を使ったとき

市内通話、県内の市外通話

市外局番から始まる場合を含む、1から始まる3ケタの電話番号(104や177など)

フリーダイヤル(0120など)

ダイヤルQ2サービス(0990)

PHS、携帯電話など(070、090など)

その他エンジェルライン(0190)などの特殊ダイヤルサービス

キャッチホンやトリオホンサービス、ダイヤルインサービスを利用している場合、通話料金が正確でないことがあります。

また、ISDN回線に接続した場合、ターミナルアダプターによってはご利用になれない場合があります。

お知らせ

通話料金は、コミスタデータをもとに計算されます。

かかってきた電話の通話料金を確かめることはできません。

表示される通話料金はおよその目安です。料金割引サービスをご利用の場合、割引適用前の料金が表示されます。

通話料金に対する異議が生じた場合でも、当社はその責任を負いかねますのでご了承ください。

コムスタを利用する

NTTコミュニケーションズの事業者識別番号「0033」の自動付与

コムスタを搭載した電話機から市外（県外）通話をご利用になると、NTTコミュニケーションズの事業者識別番号「0033」を自動的に付与し発信いたします。

NTT東日本・NTT西日本の電話回線・ISDN回線からの都道府県をまたがる市外通話となります。
都道府県とは行政区分上の都道府県と異なる場合があります。

「マイライン」・「マイラインプラス」

電話会社選択サービス「マイライン」・電話会社固定サービス「マイラインプラス」は、あらかじめご利用になる電話会社を登録していただくことにより、通話の際に電話会社の識別番号をダイヤルせずに、その電話会社をご利用できるサービスです。

・電話会社選択サービス「マイライン」

ACR機能（コムスタもこれに含まれます）をご利用の場合は、マイラインのご登録にかかわらず、電話機が選択した電話会社に接続されます。

・電話会社固定サービス「マイラインプラス」

登録した電話会社のみのご利用となります。ACR機能が選択した電話会社とマイラインプラスに登録した電話会社が違う場合は、「ピ、ピ、ピ」という短い発信音が鳴り、マイラインプラスに登録した電話会社に接続されます。（「ピ、ピ、ピ」という短い発信音は、ACR機能が選択した電話会社とは別の電話会社に接続されることをお知らせする交換機からの信号音で、電話機の故障ではありません。）

「マイライン」・「マイラインプラス」は、NTT東日本・NTT西日本のサービスです。

お知らせ

おたっくすEメールをご利用時の通話料金などの利用料金は、コムスタやマイライン、マイラインプラスに登録した電話会社に関わらず、KDDI株式会社より請求されます。（☞166ページ）

コミスタと「マイライン」・「マイラインプラス」の関係

コミスタ搭載電話機をご利用のお客様が、「マイライン」・「マイラインプラス」をお申込みされますと、市外（県外）通話をご利用になるとき、電話会社が下の図のように選択されます。

マイラインで・・・

NTTコミュニケーションズを登録した場合

他の電話会社を登録した場合

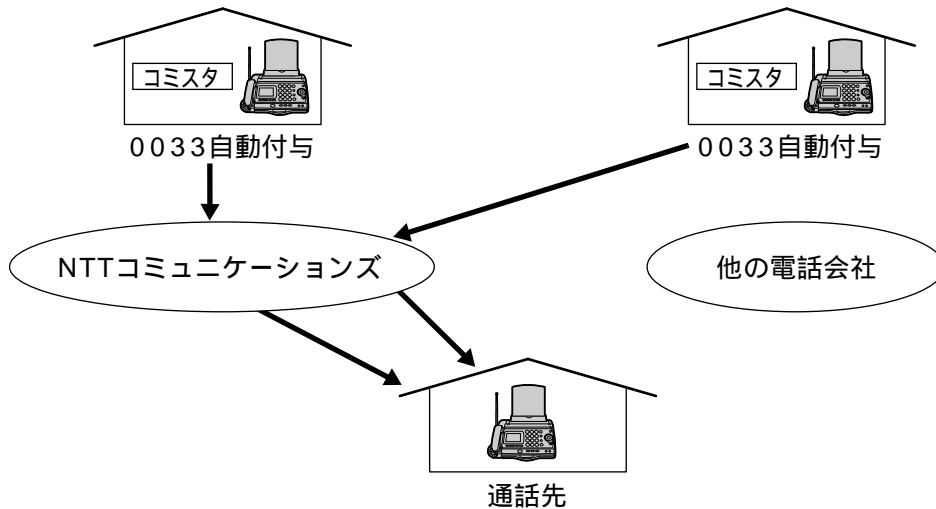

マイラインプラスで・・・

NTTコミュニケーションズを登録した場合

他の電話会社を登録した場合

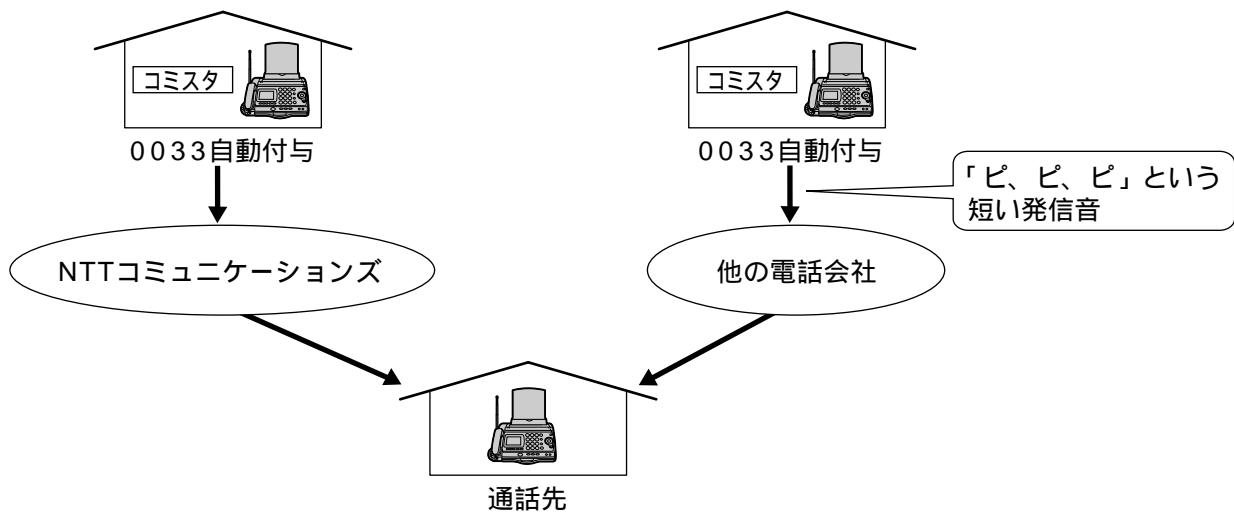

「ピ、ピ、ピ」という短い発信音が気になる場合は、「コミスタの利用をやめる」(☞52ページ)の操作をしていただくか、「コミスタご利用の解除」をコミスタサービスセンター(☞50ページ)へお申し出ください。ただし、コミスタのご利用の解除をされますと、「着信メロディーダウンロードサービス」などの便利な機能がご利用いただけなくなります。コミスタの各機能を最大限にご利用いただくためにも、「マイライン」・「マイラインプラス」への登録電話会社を「NTTコミュニケーションズ」にしていただくことをおすすめいたします。

<市内・市外（県内）通話について>

市内・市外（県内）通話に関しては、「マイライン」・「マイラインプラス」に登録した電話会社のご利用となります。

<他の電話会社と市外通話料金を比較してご利用の場合(☞54ページ)>

マイラインプラスをご利用で、電話機が選択した電話会社とマイラインプラスに登録した電話会社が違う場合は「ピ、ピ、ピ」という短い発信音が鳴り、マイラインプラスに登録した電話会社に接続されます。

電話をかける

ダイヤルしてかける

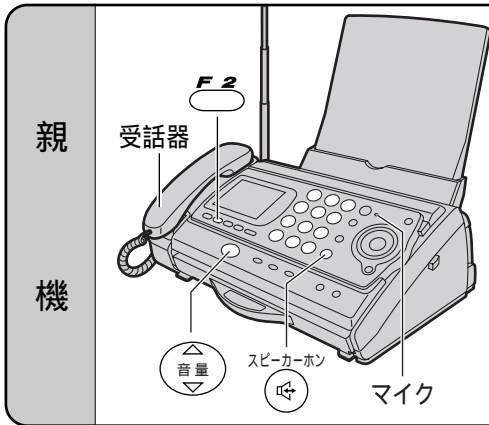

親機

1 受話器を取る

(または を押す)

2 ダイヤルする

(例: 09876543...)

ハンコウ?

スピーカーホン を押したとき

→ 点灯

09876543...

初めて子機をお使いになるときは必ず充電してください。(☞34ページ)

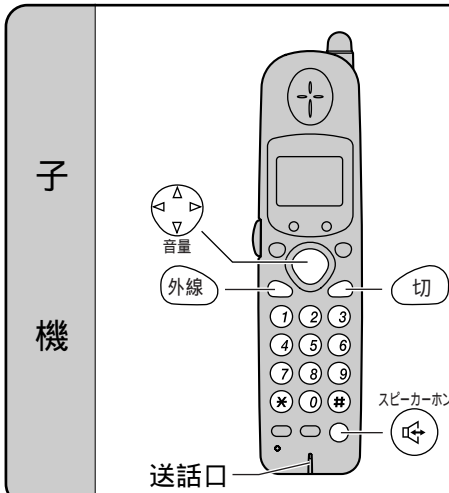

子機

1 外線 押す

(または を押す)

2 ダイヤルする

(例: 09876543...)

ハンコウ?

外線 点灯

スピーカーホン を押したとき

→ と 外線 点灯

09876543...

親機には下記の表示が出ます

コキ1 シヨウ チュウ

電話番号を確かめたあと電話をかけるには

1. ダイヤルする

(ディスプレイに表示された番号を確かめる)

2. (親機) 受話器を取る、または を押す

(子機) を押す、または を押す

自分の声が相手に聞こえないようにする(親機のみ)... ミュート機能

通話中に、 を押すと自分の声が相手に聞こえないようになります。

ミュート中はディスプレイに右記の表示が出ます。

ミュート チュウ

ミュートから通常の通話に戻すには

→ もう一度、 を押す

3 相手が出たら 話す

スピーカーホン使用時は
マイクに向かって話す

09876543・・・
ツウワシ^{かん} 0'18
通話時間(めやす)[↑]

4 話が終わったら 受話器を戻す

スピーカーホン
(または  押す)

日付・時刻の表示に戻る
スピーカーホンで通話
していたとき
→ スピーカーホン
 消灯

3 相手が出たら 話す







シ^{かん} 0'18
09876543・・・
通話時間(めやす)
(常に手順1からの時間)

4 話が終わったら 押す

外線 消灯
→ 通話時間と相手の電話
番号の表示が消える
スピーカーホンで通話
していたとき
→ スピーカーホン
 と 外線 消灯

スピーカーホンの使いかた (スピーカーホンは、周囲を静かにしてからお使いください。)

スピーカーホンを使うと、受話器や子機を置いたまま通話できます。
相手の声はスピーカーから聞こえます。話すときは、マイク(子機は送話口)に向かって話してください。

こんなときは	親機での操作	子機での操作
通話中、相手の声が途切れる	相手の話が終わってから話す	
通話中、相手の声が聞きとりにくい (まわりが騒がしいとき)	 を押して音量を大きくする	 を押して音量を大きくする 音量
通話中、あなたの声を相手が聞き取りにくい	マイクに近づいて話す	送話口に近づいて話す
マイクや送話口までの距離について(めやす)	マイクから約1m以内	送話口から約50cm以内
受話器からスピーカーホンに通話を切り替える	<small>スピーカーホン</small>  を押し受話器を戻す	<small>スピーカーホン</small>  を押す
スピーカーホンから受話器に通話を切り替える	受話器を取る	<small>スピーカーホン</small>  を押す
時報や天気予報などが聞き取りにくい	<small>ミュート</small>  を押す	——



電話をかける

以前かけた電話番号(再ダイヤル番号)を、親機と子機でそれぞれ新しい順に10件まで記憶しています。再ダイヤル番号は、電話帳に登録することもできます。(☞88ページ)

同じ相手にもう一度かける
(再ダイヤル)

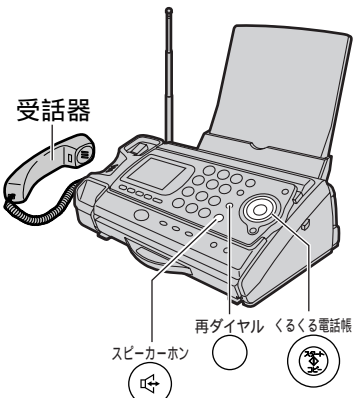
親機



1 再ダイヤル  押し、 を回して
かけたい番号を選ぶ



(例)

09876543··

親機でかけた番号を表示する

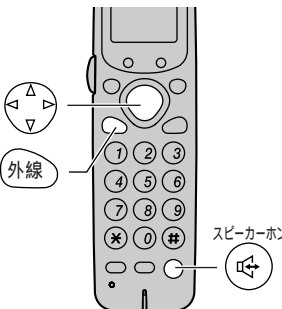
子機



1 再ダイヤル  押し、 を繰り返し押しして
かけたい番号を選ぶ

(例)

09876543··

子機でかけた番号を表示する

親機や子機の再ダイヤルに記憶されている電話番号を個別に削除します。

再ダイヤル番号を削除する

親機

1 再ダイヤル  押し

2  を回して
削除する番号を選ぶ

3  押し

(例)

09876543··

親機でかけた番号を表示する



01234567··

サクシヨ シマスカ?
ハイ=＊ イイエ=#

子機

1 再ダイヤル  押し

2  を繰り返し押しして
削除する番号を選ぶ

3  押し、
 押し

(例)

09876543··

子機でかけた番号を表示する

01234567··

トウロク =＊
サクシヨ=#

↓

サクシヨ シマスカ?
ハイ=＊ イイエ=#

2 受話器を取る
スピーカーホン
 (または  押す)

3 相手が出たら
 話す

お知らせ

親機は手順1で、くるくる電話帳  の代わりに 再ダイヤル  を繰り返し押すこともできます。



件数が10件を超えると、以前かけた電話番号の古いものから順番に消去されます。

ダイヤル シマシ

→ダイヤルを開始する

09876543...
 ツウワシカ 0'18

通話時間 (めやす)

2  押す
スピーカーホン
 (または  押す)

3 相手が出たら
 話す

ダイヤル シマシ

→ダイヤルを開始する

シカ 0'18
 09876543... ←

通話時間 (めやす)

4  押す

5 終わったら
ストップ  押す

サクジヨ シマシタ

続けて削除するとき
 →もう一度手順2へ

日付・時刻の表示に戻る

↓
 (次の再ダイヤル番号を表示する)

4  押す

5 終わったら
切  押す

サクジヨ シマシタ

続けて削除するとき
 →もう一度手順2へ

↓
 (次の再ダイヤル番号を表示する)

電話をかける

お買い上げ時は、相手が電話に出なくても呼びかけられるカンタン家族ホン「ジドウ」(☎160ページ)に設定されています。

親機と子機で通話する(内線通話)

親機から子機にかける

KX-PW38CLをお買い上げの場合
右記の「子機が1台の場合」
の操作を行ってください。
子機を増設したり、ドアホン
を接続したときは、
「子機が2台以上の場合」
の操作を行ってください。

KX-PW48CLをお買い上げの場合
右記の「子機が2台以上の場合」
の操作を行ってください。

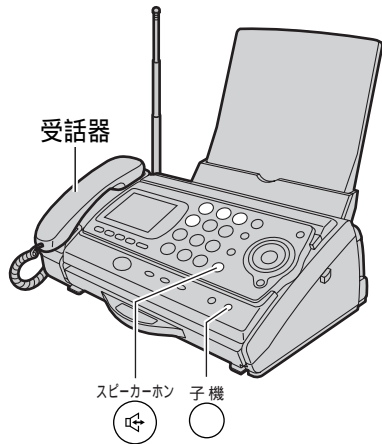

子機が1台の場合

1 受話器を取る

2 子機 押す

ハンコウ?

コキ1 ヨビダシ チュウ

受話器を取らず 子機 押すと、
スピーカーホンで話せます
(スピーカーホン 点灯)
→ 手順3へ

↓
カンタン家族ホン「ジドウ」
または「ハンズフリー」のとき
コキ1 ナイセンツウワ チュウ

子機が2台以上の場合

1 受話器を取り、
子機 押す

2 子機の内線番号
① ~ ④ 押す
(例：子機1のとき)

ハンコウ?

コキ1 ヨビダシ チュウ

ナイセン ハンコウ
[12....]

↓
カンタン家族ホン「ジドウ」
または「ハンズフリー」のとき
コキ1 ナイセンツウワ チュウ

受話器を取らず 子機 押すと、
スピーカーホンで話せます
(スピーカーホン 点灯) → 手順2へ

子機から親機にかける

KX-PW38CLをお買い上げの場合
右記の「子機が1台の場合」
の操作を行ってください。
子機を増設したり、ドアホン
を接続したときは、
「子機が2台以上の場合」
の操作を行ってください。

KX-PW48CLをお買い上げの場合
右記の「子機が2台以上の場合」
の操作を行ってください。

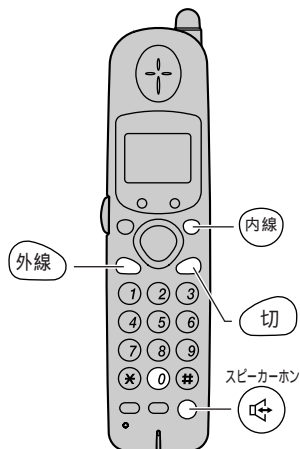

子機が1台の場合

1 内線 押す

ナイセン ヨビダシ

↓
カンタン家族ホン「ジドウ」または「ハンズフリー」のとき
ナイセンツウワ チュウ

子機が2台以上の場合

1 内線 押す

2 親機の内線番号
① 押す

ナイセン ハンコウ

ナイセン ヨビダシ

↓
カンタン家族ホン「ジドウ」
または「ハンズフリー」のとき
ナイセンツウワ チュウ

お知らせ

子機の内線番号は、子機の液晶ディスプレイに表示されています。



内線番号

子機が2台以上の場合、複数の子機を同時に呼び出せません。

内線通話は、通話料金がかかります。

内線通話は保留できません。内線通話中に外から電話がかかってきたら、呼出音が聞こえます。

➔親機で話すには

1. 受話器を戻す、または
スピーカホン を押す（内線通話が切れる）
2. 受話器を取る（外の相手と話せる）

➔子機で話すには

1. を押す（内線通話が切れ、外の相手と話せる）

カンタン家族ホンについて

お買い上げ時の設定では、相手が電話に出なくても呼びかけることができます。

設定を変えて、呼出音で呼び出すこともできます。

（☞160ページ「カンタン家族ホンの設定」）

カンタン家族ホン「ジドウ」または「ハンズフリー」のとき、内線の電話がかかってきても、親機の着信メモリーランプや子機の着信ランプは点滅しません。

<p>カンタン家族ホン「ジドウ」または「ハンズフリー」のとき ➔子機が「ブッー」と鳴る 左記の表示が出たら子機に呼びかける</p> <p>カンタン家族ホン「シュドウ」のとき ➔子機の呼出音が鳴る</p>	<p>3 相手が出たら話す</p>	<p>コキ1 ナイセツワリ チュウ</p>	<p>4 話が終わったら受話器を戻す</p>	<p>日付・時刻の表示に戻る スピーカホンで通話していたとき ➔ 押す</p> <p>スピーカホン (消灯)</p>
---	--------------------------	-----------------------	-------------------------------	--

<p>カンタン家族ホン「ジドウ」または「ハンズフリー」のとき ➔子機が「ブッー」と鳴る 左記の表示が出たら子機に呼びかける</p> <p>カンタン家族ホン「シュドウ」のとき ➔子機の呼出音が鳴る</p>	<p>3 相手が出たら話す</p>	<p>コキ1 ナイセツワリ チュウ</p>	<p>4 話が終わったら受話器を戻す</p>	<p>日付・時刻の表示に戻る スピーカホンで通話していたとき ➔ 押す</p> <p>スピーカホン (消灯)</p>
---	--------------------------	-----------------------	-------------------------------	--

<p>カンタン家族ホン「ジドウ」または「ハンズフリー」のとき ➔親機が「ブッー」と鳴る 左記の表示が出たら親機に呼びかける</p> <p>カンタン家族ホン「シュドウ」のとき ➔親機の呼出音が鳴る</p>	<p>2 相手が出たら話す</p>	<p>ナイセツワリ チュウ</p>	<p>3 話が終わったら 押す</p>	<p>➔「ナイセツワリ チュウ」の表示が消える</p> <p>スピーカホンで通話していたとき ➔ 消灯</p>
---	--------------------------	-------------------	-----------------------------	--

<p>カンタン家族ホン「ジドウ」または「ハンズフリー」のとき ➔親機が「ブッー」と鳴る 左記の表示が出たら親機に呼びかける</p> <p>カンタン家族ホン「シュドウ」のとき ➔親機の呼出音が鳴る</p>	<p>3 相手が出たら話す</p>	<p>ナイセツワリ チュウ</p>	<p>4 話が終わったら 押す</p>	<p>➔「ナイセツワリ チュウ」の表示が消える</p> <p>スピーカホンで通話していたとき ➔ 消灯</p>
---	--------------------------	-------------------	-----------------------------	--

電話をかける

クイック通話を使う（子機）

設定を「アリ」にすると、充電台から子機を取るだけで、**外線**を押さずに電話をかけられます。
（クイック通話機能） お買い上げ時は「ナシ」に設定されています。

設定・解除する		1 登録 F1 押し、 機能 F2 押し キノウ トウロクモード []	2 下記の表示になるまで 押し クイック ツウワ=ナシ アリ=* ナシ=#
		1 充電台から子機を取る ハ`ンゴ`ウ? 外線 点滅	2 ダイヤルする (例) 09876543` 外線 点灯

構内交換機に接続しているとき

構内交換機に接続しているとき、電話番号の前に **再ダイヤル** / **再ダイヤル** を押しとポーズ（空白時間）が入り、つながりやすくなります。

親機	1 受話器を取る(または スピーカーホン 押し)	2 外線発信番号を押し (例：外線発信番号 = 0)
子機	1 外線 押し(または スピーカーホン 押し)	2 外線発信番号を押し (例：外線発信番号 = 0)

海外へかける

1 親機の場合 受話器を取る <small>スピーカーホン</small> (または 押し)	2 ダイヤルする マイライン・マイラインプラスに登録されている場合 (例：アメリカの123 - 456 - 78xxへかける) 010 - 1 - 123 - 456 - 78xx <small>(国際電話を示す番号)</small> <small>(相手国(地域)番号(アメリカは「1」))</small> <small>(相手の市外局番と電話番号)</small>
子機の場合 外線 押し <small>スピーカーホン</small> (または 押し)	マイライン・マイラインプラスに登録されていない場合 (例：アメリカの123 - 456 - 78xxへかける) 00XY - 010 - 1 - 123 - 456 - 78xx <small>(電話会社の国際電話識別番号)</small> <small>(国際電話を示す番号)</small> <small>(相手国(地域)番号(アメリカは「1」))</small> <small>(相手の市外局番と電話番号)</small>

お願い

が点灯していたら、 を押して消灯させたと、登録操作を行ってください。

3 または を押して
「アリ」または「ナシ」を選ぶ

クイック ツウワ=アリ
アリ=＊ ナシ=#
「アリ」...設定する
「ナシ」...解除する

4 押す

トウロク シマシタ
↓
(手順3の設定を表示する)
設定が終わったら
→ を押す

お知らせ

電話を受けるときは、クイック通話の設定に関係なく、充電台から子機を取るだけで話せます。
 や を押してから電話を受けるように設定することもできます。
☞160ページ「オフフック応答」

4 話が終わったら
充電台に戻す

消灯
→ 通話時間と相手の電話番号の表示が消える

お知らせ

子機を充電台から外してダイヤルしないときは、 が点滅したままになります。
→ を押して を消灯させてください。
通話中に「ピーピーピー」と連続して鳴り、話ができなくなったとき
→ を押すと再び話ができます。
電話帳を使ってかけるときは、相手の電話番号が表示されたあとで、 を押してください。
充電台の電源は、必ず接続しておいてください。

3 押す

0P (P=ポーズ)

4 電話番号を
ダイヤルする

お知らせ

ポーズ(空白時間)は / 1回につき、約4秒です。
電話帳(親機または子機)にポーズ(空白時間)を入れて登録するときは、 発信番号を押したあと / を押して、相手の電話番号を入れてください。

3 押す

0P (P=ポーズ)

4 電話番号を
ダイヤルする

お知らせ

相手国(地域)番号リスト(☞266ページ)
国際通話については、電話会社によって通話可能な国や地域などが異なりますのでご注意ください。
詳しくは、各電話会社までお問い合わせください。

国際電話識別番号について

(識別番号)

- NTTコミュニケーションズ..... 0033
- KDDI株式会社..... 001
- 日本テレコム株式会社..... 0041
- ケーブル・アンド・ワイヤレスIDC株式会社(C&WIDC)..... 0061
- MCI ワールドコム・ジャパン..... 0071
- ドイツテレコム・ジャパン..... 0080
- フュージョン・コミュニケーションズ..... 0038

電話を受ける

外の相手や子機・親機からの電話を受ける

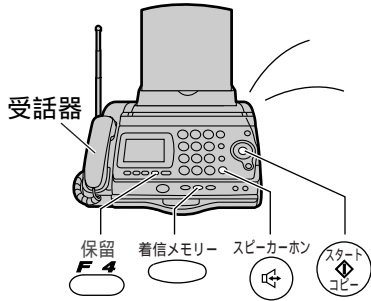

親機の呼出音について

外からの電話のとき
「プルルル・・・プルルル」(お買い上げ時の設定)
または、設定した呼出音が鳴る(⇒48ページ)
子機(内線)からのとき
「プッパー」と鳴り、子機からの呼びかけが聞こえる(スピーカーホン点灯)
(そのままマイクに向かってスピーカーホンで話せます。)

親機

1 呼出音が鳴る
「プッパー」と鳴り、子機からの呼びかけが聞こえたとき
⇒手順3へ

呼出音が鳴っている間、着信メモリーが点滅します(「プッパー」と鳴ったときは、点滅しません。)

2 受話器を取る
(または スピーカーホン 押す)

外からの電話のとき

ツウワジ カン 0'18

通話時間
(めやす)

子機からの呼出のとき

コキ1 ナイセソウワリ チュウ

機



子機の呼出音について

外からの電話のとき
「プルルル・・・プルルル」(お買い上げ時の設定)
または、設定した呼出音が鳴る(⇒48ページ)
親機(内線)からのとき
「プッパー」と鳴り、親機からの呼びかけが聞こえる(スピーカーホン点灯)
(そのまま送話口に向かってスピーカーホンで話せます)
子機からのとき(子機が2台以上の場合)
「プッパー ピロリッ」と鳴る(⇒98ページ「子機と子機で通話する」)

子機

1 呼出音が鳴る
「プッパー」と鳴り、親機からの呼びかけが聞こえたとき⇒手順3へ
子機からの呼出のとき
⇒98～101ページ「子機と子機で通話する」

呼出音が鳴っている間、着信ランプが点滅します(「プッパー」と鳴ったときは、点滅しません。)

外からの電話のときのみ
外線 が点滅します

プリント中は、子機で電話を受けることはできません

2 充電台から取る
充電台に置いていないとき
⇒外からの電話は 外線 押す
⇒親機からの呼出は 内線 押す

外からの電話のとき

ジ カン 0'01

外線 点灯 通話時間
(めやす)

外の相手との通話中は、ディスプレイのバックライトが消灯する

親機からの呼出のとき

ナイセソウワリ チュウ

お知らせ

カンタン家族ホンの設定を「シュドウ」に変更すると、子機からの呼出音を「ブルル ブルル…」と鳴り続けるようにできます。(☞160ページ)

3 話す

「ポー、ポー」音が聞こえたり、相手の声が聞こえないとき
 →  を押すとファクスを受信する
 子機からの呼びかけにはそのままマイクに向かってスピーカーホンで話す(☞69ページ「スピーカーホンの使いかた」)
 受話器を取って話すこともできます

外からの電話をまわすことを伝えられたとき
 → 内線通話が終わったら、受話器を取る
 (受話器を上げたままのときは、 を押す)

**4 話が終わったら
受話器を戻す**
スピーカーホン
 (または  押す)



日付・時刻の表示に戻る
 スピーカーホンで通話していたとき
スピーカーホン
 →  消灯

お知らせ

カンタン家族ホンの設定を「シュドウ」に変更すると、呼出音を変更できます。(☞160ページ)

- ・親機からの呼出は → 「ブルル ブルル…」と鳴り続ける
- ・子機からの呼出は → 「ブルブルブル ブルブルブル…」と鳴り続ける
 (子機が2台以上の場合) (☞98ページ「子機と子機で通話する」)

3 話す





「ポー、ポー」音が聞こえたり、相手の声が聞こえないとき
 → 「ピッ」と鳴るまで  を押すと、ファクスを受信する
 親機からの呼びかけにはそのまま送話口に向かってスピーカーホンで話す(☞69ページ「スピーカーホンの使いかた」)
スピーカーホン
 を押して子機を手に持って話すこともできます



外からの電話をまわすことを伝えられたとき
 → 内線通話が終わったら、 を押す

4 話が終わったら
 押し、
 充電台に置く

充電台から外したままにもできます

お知らせ

充電台に置いていないときは、
、 以外のどのキーを押しても電話を受けられます。
 (エニーキーアンサー機能)
 (, , スピーカーホン
 以外のキーを受けないように変更できます。
 ☞160ページ)

充電台から子機を取るだけで話せます。(オフフック応答)
 ( または  を押してから話すように変更できます。
 ☞160ページ)

通話中の操作

外の相手との通話を保留にする

通話を中断して相手をお待たせするときは、保留にします。保留中は、相手にメロディー（曲名：ガボット）が流れ、相手にはこちらの声が聞こえなくなります。

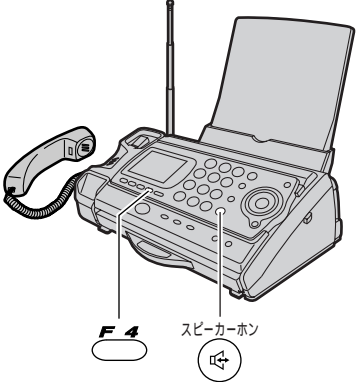
親機		1 通話中に 保留 F4 押す	2 もう一度話すには 保留 F4 押す
		ホリュウ チュウ →相手にメロディーが流れ、 スピーカーホン が点滅する	保留中、受話器を戻しても 電話は切れません →受話器を取ると通話できる スピーカーホン での通話を保留にし たとき スピーカーホン を押す、または 受話器を取ると通話できる

外の相手との通話をまわす

外の相手との通話を親機から子機へまわすことができます。

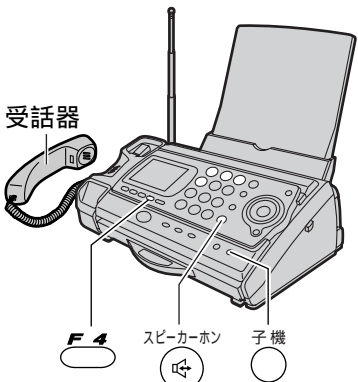
親機から子機にまわす		KX-PW38CLをお買い上げの場合 右記の「子機が1台の場合」 の操作を行ってください。 子機を増設したり、ドアホンを 接続したときは、 「子機が2台以上の場合」 の操作を行ってください。	子機が1台の場合	
		KX-PW48CLをお買い上げの場合 右記の「子機が2台以上の場合」 の操作を行ってください。	1 外の相手と通話中に 子機 ○ 押す	2 子機が出たら 通話をまわす ことを伝える
			コキ1 ヨビダシ チュウ ホリュウ チュウ →外の相手との通話が保留に なり、子機を呼び出す 外の相手にメロディーが 聞こえる	コキ1 ナイセンツウワ チュウ ホリュウ チュウ
			子機が2台以上の場合	
			1 外の相手と通話中に 子機 ○ 押す	2 まわしたい子機の 内線番号 ① ~ ④ 押す
			ナイセン バンゴウ [12...] →外の相手との通話が保留に なる 外の相手にメロディーが 聞こえる	コキ1 ヨビダシ チュウ ホリュウ チュウ →子機を呼び出す

(例：子機1にまわすとき)

子機

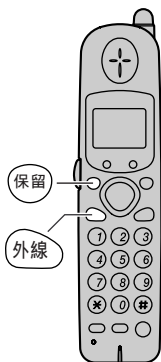

1 通話中に
保留 押す

ホリュウ チュウ

(通話時間表示が消える)

外線 点滅

→相手にメロディーが流れ、子機からは4秒ごとに「ピッ」音が鳴る

2 もう一度話すには
保留 または 外線
押す

シカ ン 12' 35

(再び通話時間を表示する)

外線 点灯

お知らせ

子機が2台以上の場合、1台を保留にするとすべての子機が保留になります。
→どの子機からも 外線 を押すともう一度通話できます
内線通話は保留できません。

3 受話器を戻す
スピーカホン
(または 押し)

→外の相手との通話は保留のまま、内線通話が切れる

親機 スピーカホン 押し 点滅

子機 外線 点滅

4 子機で
外線 押す

→子機と外の相手が通話できる

お知らせ

子機が出ないときや外の相手との通話に戻るとき
→もう一度 子機 を押す

通話を保留にしてから子機にまわすとき

1. 親機側で 保留 を押して、受話器を戻す
2. 子機側で 外線 を押す
または スピーカホン を押す

簡単3者通話の設定を「アリ」にしたとき (84ページ)

次の手順でも通話をまわすことができます。

1. 親機側は 子機 を押さずに、子機を使う人に声で呼びかける
2. 子機側で 外線 を押す (3者通話になる)

親機でスピーカホンを使用していると、子機ではスピーカホンが使いません。 スピーカホン を押しでも自動的に受話口での通話になります。

3. 親機側はディスプレイが 3シャ ツウリ チュウ となったことを確認し、受話器を スピーカホン を押す

3 子機が出たら通話をまわすことを伝える

コキ1 ナイセンツウリ チュウ
ホリュウ チュウ

4 受話器を戻す
スピーカホン
(または 押し)

→外の相手との通話は保留のまま、内線通話が切れる

親機 スピーカホン 押し 点滅

子機 外線 点滅

5 子機で
外線 押す

→子機と外の相手が通話できる

通話中の操作

外の相手との通話を子機から親機へ、子機から子機へまわすことができます。

外の相手との通話をまわす

子機から親機にまわす

KX-PW38CLをお買い上げの場合
右記の「子機が1台の場合」
の操作を行ってください。
子機を増設したり、ドアホン
を接続したときは、
「子機が2台以上の場合」
の操作を行ってください。

KX-PW48CLをお買い上げの場合
右記の「子機が2台以上の場合」
の操作を行ってください。

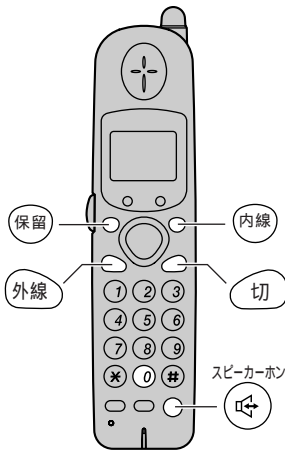

子機が1台の場合

- 1 外の相手と通話中に
① 内線 押し
- 2 親機が出たら
通話をまわす
ことを伝える

ホリユウ チュウ
ナイセン ヨビダシ

① 外線 点灯 点滅

→ 外の相手との通話が保留に
なり、親機を呼び出す

ホリユウ チュウ
ナイセンツウワ チュウ

② 外線 点滅

子機が2台以上の場合

- 1 外の相手と通話中に
① 内線 押し、
親機の内線番号
② 0 押し
- 2 親機が出たら
通話をまわす
ことを伝える

→ 外の相手との通話が保留に
なり、親機を呼び出す

ホリユウ チュウ
ナイセン バンゴウ

① 外線 点滅



ホリユウ チュウ
ナイセン ヨビダシ

ホリユウ チュウ
ナイセンツウワ チュウ

② 外線 点滅

子機から別の子機にまわす
(子機が2台以上の場合)

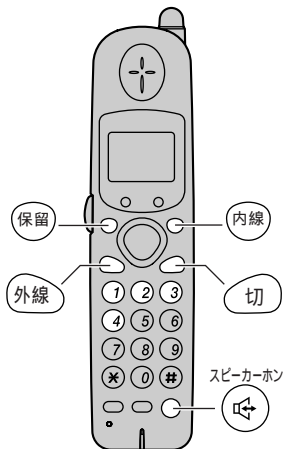

- 1 通話中に
① 内線 押し、
まわしたい子機の
内線番号
② 1 ~ 4 押し
- 2 別の子機が出たら
通話をまわす
ことを伝える
(子機と子機で通話す
る ⇨ 98ページ)

→ 外の相手との通話が保留に
なり、別の子機を呼び出す

ホリユウ チュウ
ナイセン バンゴウ

① 外線 点滅



ホリユウ チュウ
ヨキカン ヨビダシ

② 外線 点滅

別の子機が出ないとき

→ 外線 を押しと外の相手と
もう一度話せる
カンタン家族ホン「ハン
ズフリー」のときは、
「ジュワ」の表示が消えて
から 外線 を押し

3 (切) 押す

→ 外の相手との通話は保留のまま、内線通話が切れる

親機 スピーカーホン (切) 点滅

子機 (外線) 点滅

4 親機で
受話器を取る
スピーカーホン
(または (切) 押す)

→ 親機と外の相手が通話できる

親機側で受話器を使って内線通話をしたとき

→ 親機の 保留 を押す

3 (切) 押す

→ 外の相手との通話は保留のまま、内線通話が切れる

親機 スピーカーホン (切) 点滅

子機 (外線) 点滅

4 親機で
受話器を取る
スピーカーホン
(または (切) 押す)

→ 親機と外の相手が通話できる

親機側で受話器を使って内線通話をしたとき

→ 親機の 保留 を押す

お知らせ

親機が出ないときや、外の相手との通話に戻るとき

→ (外線) を押す ((外線) 点滅 点灯)

通話を保留にしてから親機にまわすとき

1. 子機側で (保留) を押す
2. 親機側で受話器を取る、または スピーカーホン (切) を押す

簡単3者通話の設定を「アリ」にしたとき (☞84ページ)

次の手順でも通話をまわすことができます。

1. 子機側は (内線) を押さずに、親機を使う人に声で呼びかける
2. 親機側で受話器を取る (3者通話になる)
 (子機でスピーカーホンを使用していると、親機で スピーカーホン (切) を押しても話せません。受話器を取ってください。)
3. 子機側はディスプレイが [3シャ ツワリ チュウ] となったことを確認し、(切) を押す

3 (切) 押す

→ 外の相手との通話は保留のまま、内線通話が切れる
 カンタン家族ホン「ハンズフリー」のとき

→ 設定した時間がたつと自動的に内線通話が切れる

4 (外線) が点滅したら
別の子機で
(外線) 押す

→ 別の子機と外の相手が通話できる

お知らせ

呼び出した別の子機が出ないときや、外の相手との通話に戻るとき

→ (外線) を押す

簡単3者通話 (☞84ページ) は、はたらきません。

通話を保留にしてから別の子機にまわすとき

1. 外の相手と通話中の子機側で (保留) を押す
2. 別の子機側で (外線) を押す、または スピーカーホン (切) を押す

通話中の操作

通話を保留にしたあと、親機と子機（1台のみ）と外の相手の3人が同時に話せます。

親機、子機と外の相手と3人で話す（3者通話）

親機

KX-PW38CLをお買い上げの場合
右記の「子機が1台の場合」
の操作を行ってください。
子機を増設したり、ドアホン
を接続したときは、
「子機が2台以上の場合」
の操作を行ってください。

KX-PW48CLをお買い上げの場合
右記の「子機が2台以上の場合」
の操作を行ってください。

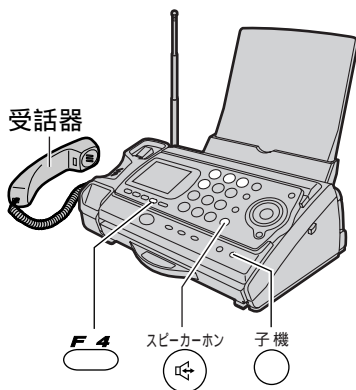

子機が1台の場合

- 1 外の相手と通話中に
子機 押す
- 2 子機が出たら
3者通話する
ことを伝える

コキ1 ヨビ`ダ`シ チュウ
ホリュウ チュウ

→外の相手にメロディーが
流れ子機を呼び出す

コキ1 ナイセンツウリ チュウ
ホリュウ チュウ

子機が2台以上の場合

- 1 外の相手と通話中に
子機 押す
- 2 子機の内線番号
① ~ ④ 押す

(例：子機1にまわすとき)

ナイセン ハ`ンゴ`ウ
[12...]

→保留になり、外の相手に
メロディーが流れる

コキ1 ヨビ`ダ`シ チュウ
ホリュウ チュウ

→子機を呼び出す

子機

KX-PW38CLをお買い上げの場合
右記の「子機が1台の場合」
の操作を行ってください。
子機を増設したり、ドアホン
を接続したときは、
「子機が2台以上の場合」
の操作を行ってください。

KX-PW48CLをお買い上げの場合
右記の「子機が2台以上の場合」
の操作を行ってください。

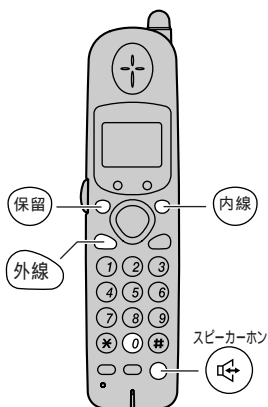

子機が1台の場合

- 1 外の相手と通話中に
 押す
- 2 親機が出たら
3者通話する
ことを伝える

ホリュウ チュウ
ナイセン ヨビ`ダ`シ

点滅

→外の相手にメロディーが
流れ、親機を呼び出す

ホリュウ チュウ
ナイセンツウリ チュウ

点滅

子機が2台以上の場合

- 1 外の相手と通話中に
 押す
- 2 親機の内線番号
① 押す

ホリュウ チュウ
ナイセン ハ`ンゴ`ウ

点滅

→保留になり、外の相手に
メロディーが流れる

ホリュウ チュウ
ナイセン ヨビ`ダ`シ

点滅

→親機を呼び出す

3  押す

3 シャ ツウワ チュウ

→ 3人で話せる

3 子機が出たら
3者通話する
ことを伝える

4  押す

コキ1 ナイセンツウワ チュウ
ホリユウ チュウ

3 シャ ツウワ チュウ

→ 3人で話せる

3  押す

3 シャ ツウワ チュウ

 点灯

→ 3人で話せる

3 親機が出たら
3者通話する
ことを伝える

4  押す

ホリユウ チュウ
ナイセンツウワ チュウ

3 シャ ツウワ チュウ

 点滅

 点灯

→ 3人で話せる

お知らせ

3者通話のときに、親機と子機で同時にスピーカーホンは使えません。

子機2台と、外の相手との3者通話はできません。

簡単3者通話の設定を「アリ」にしたとき (⇒84ページ)

次の手順でも3者通話ができます。

親機での操作 → 子機が通話中に、受話器を取る

子機での操作 → 親機が通話中に、 を押す

通話中の操作

簡単3者通話を設定する

設定を「アリ」にすると、通話を保留せずに、親機と子機と外の相手の3人が同時に話せます。子機が2台以上のときは、外の相手と子機2台の3者通話はできません。

<p>1 親機の 押し、下記の表示になるまで を回す</p> <div style="border: 1px solid black; padding: 2px; width: fit-content; margin: 5px auto;">ソノタノ セッテイ [スタート]オス</div>	<p>2 押す</p> <div style="border: 1px solid black; padding: 2px; width: fit-content; margin: 5px auto;">キー カクコンオン=アリ</div>	<p>3 下記の表示になるまで を回す</p> <div style="border: 1px solid black; padding: 2px; width: fit-content; margin: 5px auto;">カンタン 3シャツウワ=ナシ</div>
--	--	--

キャッチホンの電話を受ける

キャッチホンを使うには、NTTとの加入契約が必要です。

親機	<p>1 通話中「プップッ」音が聞こえたら 押す</p>	2 2人目と話す
	<p>→ 2人目につながる 1人目は保留になる</p>	
子機	<p>1 通話中「プップッ」音が聞こえたら 押す</p>	2 2人目と話す
	<p>→ 2人目につながる 1人目は保留になる</p>	

プッシュホンサービスを利用する

ダイヤル回線をお使いの場合でも、トーンボタンを押すと、プッシュ回線と同じトーン信号（ピッポッパッ）を出すことができます。チケット・座席の予約などのサービスを利用できます。

<p>1 サービス提供先にダイヤルする</p>	<p>2 電話がつながったら を押す</p>
	<p>→ トーン信号に切り替わる</p>

通話を録音する

親機の受話器で外の相手と通話中、通話を最大約18分まで録音できます。(子機での通話は録音できません。) 用件録音・自作応答メッセージ・画像情報がメモリーに記憶されていると、録音できる時間は短くなります。(☞17ページ「メモリー容量について」)

<p>1 受話器を使って通話中に 押す</p> <div style="border: 1px solid black; padding: 2px; width: fit-content; margin: 5px auto;">ノコリ ヤク xxフンテ`ス → ツウワ ロクオン チュウ</div> <p>メモリー残量がなくなったとき</p> <div style="border: 1px solid black; padding: 2px; width: fit-content; margin: 5px auto;">メモリー-カ`イッパ`イ U80 ロクオン テ`キマセン → ツウワジ`カン 18'15 ← 通話時間 (めやす)</div>	<p>2 録音を終わるには 押す</p> <div style="border: 1px solid black; padding: 2px; width: fit-content; margin: 5px auto;">→ 録音が終わる ツウワジ`カン 7'25 通話時間 (めやす) ↑</div>
---	---

4 選択 **F2** を押して 5 登録 **F3** を押す 6 ストップ を押す

「アリ」を選ぶ
(押すごとに切り替わる)

カンタン 3シャツウワ=アリ



カンタン 3シャツウワ=ナシ

トウロク シマシタ



(手順4の設定を表示する)

日付・時刻の表示に戻る

お知らせ

「簡単3者通話」の設定を「アリ」にすると、外の相手との通話をまわすとき、保留ボタンや内線・子機ボタンを押さずに、取り次ぐことができます。
(☞79、81ページ)



3 1人目の通話に戻るには **F1** (キャッチ) を押す

3 1人目の通話に戻るには **F1** (クリア/キャッチ) を押す

お知らせ

ファクス送受信中にキャッチホンが入ると、画像が乱れることがあります。

ファクスが入ったとき

⇒  を押す (子機は「ピッ」と鳴るまで  を押す)

キャッチホンでファクスを受信すると、1人目との通話は切れます。

ファクスを受けずに1人目との通話を続けたいとき

⇒もう一度親機の **F1** (キャッチ) または子機の **F1** (クリア/キャッチ) を押してください

3 アナウンスに従って操作する

3 受話器を戻す

日付・時刻の表示に戻る

お知らせ

録音した内容を聞くには ⇒  を押す

録音した内容を消すには

⇒ ☞126ページ「用件を消去する」

スピーカーホン  での通話は、録音できません。

3者通話は録音できません。

電話帳を使う

よくかける相手の名前と電話番号を電話帳に登録すると便利です。

電話帳を9つのグループ（グループ番号1～9）に分けて登録できます。（☞右記）

親機や子機で登録した内容を相互に転送して、登録することもできます。（☞96ページ）

親機（最大150件）

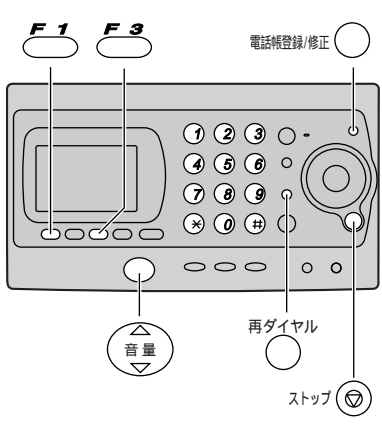

1 電話帳登録/修正  押す

2 ダイヤルボタンを繰り返し押し相手の名前を入力する（12文字まで）
（例：キムラ）

登録できる残りの件数を表示

5 登録  押す

6 グループ番号を入力する（1～9）
（例：2）

子機（最大150件）

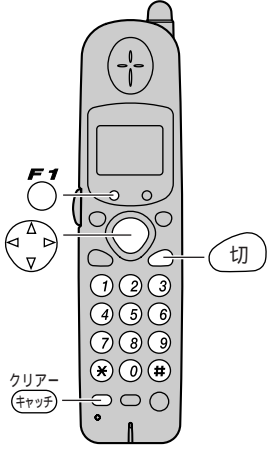

1 登録  押す

2 ダイヤルボタンを繰り返し押し相手の名前を入力する（12文字まで）
（例：キムラ）

登録できる残りの件数を表示

5 登録  押す

6 グループ番号を入力する（1～9）
（例：2）

グループ番号(1~9)を分けて登録すると...

- ・グル - プ番号別に、電話帳を検索できます。(☞90ページ)
- ・ナンバ - ・ディスプレイサ - ビスをご利用の場合は、グル - プ番号別に呼出音(親機・子機)、液晶ディスプレイの色(バックライト色)(親機)、着信ランプの色(子機)を変更できます。(グル - プコ - ル機能)(☞216~219ページ)

3 登録 F3 押す

ナマエ=キムラ
TEL=

4 ダイヤルボタンで相手の電話番号を入力する(30ケタまで)

(例:09876543)

ナマエ=キムラ
098 765 43

スペースを入れるとき → を押す

まちがえたとき → を押す

15ケタ以上(スペースを含む)入力すると、番号が左から1ケタずつかくれる

お知らせ

途中で登録をやめるとき

→ ストップ (子機は) 押す

親機・子機ともに、あらかじめ下記の4件が登録されています。

- ・時報(117) ・天気予報(177)
- ・電報(115) ・番号案内(104)

ナンバー・ディスプレイサービスの「184」や「186」(☞206ページ)を電話帳に登録できます。

→手順4で「184」や「186」のあと、親機は (ポーズ)、子機は (ポーズ)を押してから、相手の電話番号を入力する

(親機)

ナマエ=キムラ
184P098765...

(子機)

キムラ
184P098765...

ポーズ(空白時間)

登録した内容を確認するには

→電話帳リストをプリントする(☞152ページ)

7 登録 F3 押す

トウロク シマシタ

ナマエ=

続けて登録するとき
→もう一度手順2へ

8 登録が終わったらストップ 押す

日付・時刻の表示に戻る

検索時に表示される順番について

登録した名前は、数字 アルファベット カナ 記号の順に並び替えられて、数字から順番に表示されます。名前を登録していない電話番号は、一番最後に表示されます。

よくかける相手を先に表示させたいとき

登録するとき、名前の最初に文字の種類を「数」にして3ケタの数字(001~150)を入れます。

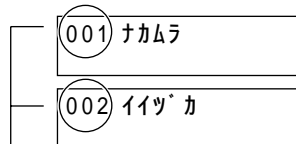

→数字が優先される。

3文字として、入力できる文字数(12文字)の中に含まれます。

3 登録 F1 押す

キムラ
TEL?

4 ダイヤルボタンで相手の電話番号を入力する(30ケタまで)

(例:09876543)

キムラ
098 765 43

スペースを入れるとき → を押す

まちがえたとき → を押す

12ケタ以上(スペースを含む)入力すると、番号が左から1ケタずつかくれます

7 登録 F1 押す

トウロク シマシタ

デ`ンワチョウ トウロク
アキ xxxケン
ナマエ?

続けて登録するとき
→もう一度手順2へ

8 登録が終わったら 押す

電話帳を使う

親機や子機の再ダイヤルに記憶されている相手の電話番号を、電話帳に登録できます。

再ダイヤル番号を電話帳に登録する

親機

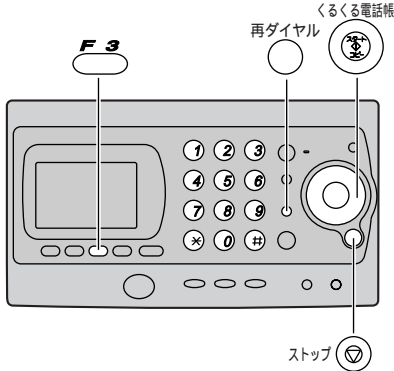



1 再ダイヤル  押す

(例) 01234567...

→ 親機で最後にかけた番号を表示する

2  を回して
登録する番号を選ぶ

(例) 09876543...

くるくる電話帳  の代わりに、再ダイヤル  を繰り返し押すこともできる

5 登録  押す

(例) ナマイ = キムラ
TEL = 09876543...

6 登録  押す

(例) トウロク シマシタ

↓

グループ = 1
[1-9] オス

グループ番号 (⇒ 87ページ) を入力しないとき
→ 手順8へ (グループ番号1で登録される)

子機

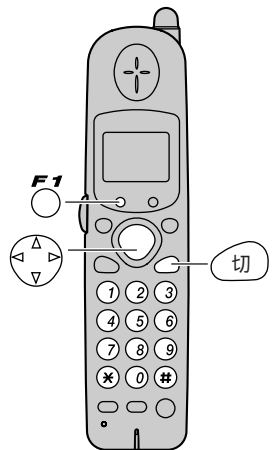

1 再ダイヤル  押す

(例) 01234567...

→ 子機で最後にかけた番号を表示する

2  を押して
登録する番号を選ぶ

(例) 09876543...

5 登録  押す

(例) キムラ
09876543...

6 登録  押す

(例) グループ = 1
[1-9] テンタク

グループ番号 (⇒ 87ページ) を入力しないとき
→ 手順8へ (グループ番号1で登録される)

3  押すナマエ = 電話帳に空きがないときは、
下記の表示が出ますテンワチヨウガ イッパ[°]イ
トウロク テ[°]キマセン4 相手の名前を
入力する
(12文字まで)

(例：キムラ)

ナマエ = キムラ 文字入力のしかた
(⇒42ページ)
名前を登録しないとき
→手順5へ7 グループ番号を
入力する (1~9)

(例：2)

グループ[°] = 2
[1-9]オ入 8  押すトウロク シマシタ (次の再ダイヤル番号を表示
する)続けて登録するとき
→もう一度手順2へ9 終わったら
ストップ  押す

日付・時刻の表示に戻る

3  押し、(※) 押すトウロク =※
サクシヨ=# 電話帳に空きがないときは、
下記の表示が出ますテンワチヨウガ イッパ[°]イ
トウロク テ[°]キマセン↓
ナマエ? 4 相手の名前を
入力する
(12文字まで)

(例：キムラ)

キムラ 文字入力のしかた
(⇒42ページ)
名前を登録しないとき
→手順5へ7 グループ番号を
入力する (1~9)





(例：2)



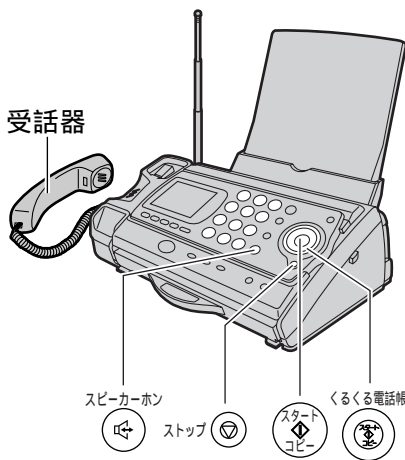

グループ[°] = 2
[1-9]テ[°]センタク 8  押すトウロク シマシタ (次の再ダイヤル番号を表示
する)続けて登録するとき
→もう一度手順2へ9 終わったら
 押す

電話帳を使う

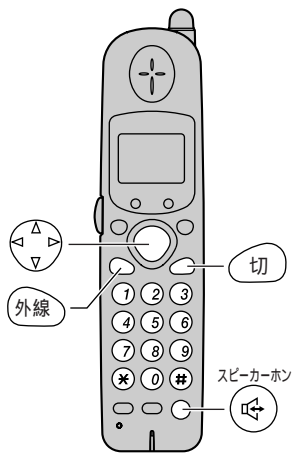

電話帳でかける



電話帳でかけたい相手を表示すると、親機では受話器を取る、子機では  を押すだけでダイヤルが開始されます。

親機	 <p>受話器</p> <p>スピーカーホン</p> <p>ストップ</p> <p>スタート</p> <p>コピー</p> <p>くるくる電話帳</p>	<p>1  を回して</p> <p>かける相手を選ぶ</p> <p>(例)</p> <div style="border: 1px solid black; padding: 2px; width: fit-content;"> キムラ 098 765 4300 </div> <p>相手が登録されていないとき → ストップ  を押し、相手を登録する (⇒86ページ) またはダイヤルしてかける (⇒68ページ)</p>	<p>2 受話器を取る</p> <p>(または  押す)</p> <div style="border: 1px solid black; padding: 2px; width: fit-content;"> ダイヤル シマス </div> <p>→ ダイヤルを開始する</p> <p>(例)</p> <div style="border: 1px solid black; padding: 2px; width: fit-content;"> 098 765 4300 ツウワジカン 015 </div> <p>電話番号は下15ケタ(スペースを含む)を表示する</p>
----	---	---	---

子機	 <p>切</p> <p>外線</p> <p>スピーカーホン</p>	<p>1  電話帳 押す</p> <div style="border: 1px solid black; padding: 2px; width: fit-content;"> テノワチヨウ ケンサク [] </div>	<p>2  を押して</p> <p>かける相手を選ぶ</p> <p>(例)</p> <div style="border: 1px solid black; padding: 2px; width: fit-content;"> キムラ 098 765 4300 </div> <p>相手が登録されていないとき →  を押し、相手を登録する (⇒86ページ) またはダイヤルしてかける (⇒68ページ)</p>
----	--	--	--

グループ番号を入力して探すには

親機	<p>1  を回す</p> <p>→ ディスプレイに名前を表示する</p>	<p>2  を押し、探したい名前のあるグループ番号を入力する (1~9)</p> <div style="border: 1px solid black; padding: 2px; width: fit-content;"> グループ = 1 </div>	<p>3  を右に回し、登録している名前を探す</p> <p>→ 指定されたグループのみ検索できる</p>
----	---	---	---

子機	<p>1  電話帳 押す</p> <div style="border: 1px solid black; padding: 2px; width: fit-content;"> テノワチヨウ ケンサク [] </div>	<p>2  を押し、探したい名前のあるグループ番号を入力する (1~9)</p> <div style="border: 1px solid black; padding: 2px; width: fit-content;"> グループ = 1 </div>	<p>3  を下に押し、登録している名前を探す</p> <p>→ 指定されたグループのみ検索できる</p>
----	--	---	---

3 相手が出たら話す











受話器を取る代わりに、
 を押して、ダイヤルを開始させることもできます
 (原稿があるときはファクス送信します)

098 765 43...
 ツウジ^ン カン 0'18

↑
 通話時間
 (めやす)

話が終わったら
 受話器を戻す
スピーカーホン
 (または  を押す)

次の手順でも電話をかけることができます

- (親機) 受話器を取る、または  を押す
 (子機)  を押す、または  を押す
 ・ナンバー・ディスプレイサービスの「184」や「186」( 206ページ)を入れてかけたいときは、「184」または「186」をダイヤルする
- かける相手を表示させる
 (親機)  を回す
 (子機)  を押し、 を押す
- ツー音が聞こえている間に
 (親機)  を押す (子機)  を押す
 ・「184」「186」をダイヤルしたときは、ブブブ...音が聞こえている間に  (親機) または  (子機) を押す

3 押す スピーカーホン (または を押す)

4 相手が出たら話す

ダイヤル シマス

→ダイヤルを開始する
 (例)

098 765 43...





電話番号は下12ケタ(スペースを含む)を表示する

ジ^ン カン 0'18
 098 765 43...

↑
 通話時間
 (めやす)

話が終わったら
 押し

ディスプレイに表示される順番について

- (親機)  を右に回す (子機)  を下に押す
 数字 アルファベット カナ 記号 電話番号
 (名前を登録していないとき)の順に表示される
 (親機)  を左に回す (子機)  を上に押す
 電話番号(名前を登録していないとき) 記号
 カナ アルファベット 数字の順に表示される

登録している名前の頭文字を入力して探すには

親機

1  を回す

2 ダイヤルボタンを繰り返し押し、探したい名前の頭文字を入力する

3  を右に回し、登録している名前を探す

→ディスプレイに名前を表示する

(例)「ナカムラ」のとき  を押す

ナカムラ

文字入力のみ (42ページ)

ナカムラ
 098...

子機

1  押し

2 ダイヤルボタンを繰り返し押し、探したい名前の頭文字を入力する

3  を下に押し、登録している名前を探す

テンワチヨウ ケンサク
 []

(例)「ナカムラ」のとき  を押す

ナ

文字入力のみ (42ページ)

ナカムラ
 098...

電話帳を使う

親機や子機の電話帳に登録されている、相手の名前や電話番号を修正します。

親機

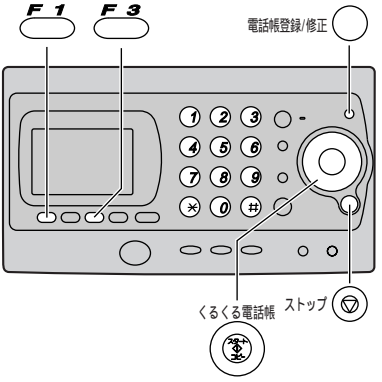

1 ^{くるくる電話帳} を回して 2 ^{電話帳登録/修正} 押す

修正する相手を選ぶ

(例)

キムラ
098 765 43...

 (例)

ナマエ=キムラ
098 765 43...

名前を修正しないとき
→手順4へ

6 ^{登録} 押す

トウロク シマシタ

↓

グループ = 1
[1-9] 枚

登録されているグループ番号を表示する

グループ番号を修正しないとき
→手順8へ

子機

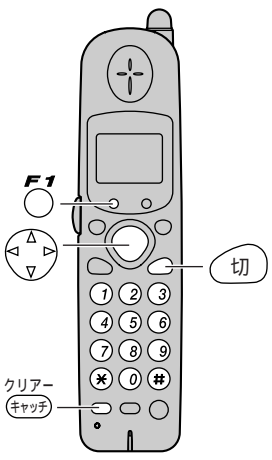

1 電話帳 押し、 2 ^{修正} 押し、
 を押して 押す

修正する相手を選ぶ

(例)

テ`ンワチヨウ ケンサク
[]

 ↓

キムラ
098 765 43...

 (例)

シュウセイ=*
サクシ`ヨ=#

 ↓ (例)

キムラ

名前を修正しないとき
→手順4へ

6 ^{登録} 押す

グループ = 1
[1-9]テ`センタク

登録されているグループ番号を表示する

グループ番号を修正しないとき
→手順8へ

お知らせ

修正の順番について
名前 電話番号 グループ
番号の項目順にできます。
前の項目に戻って修正
したいとき

- ▶ 親機は **ストップ** (Ⓢ)、子機は **切** (切) を押して最初からやり直す

3 名前を修正する
(文字入力のしかた
⇒ 42ページ)

(例)

ナマエ=キタ*
098 765 43..

文字を修正するには
→ **(*)** または **(#)** を押して
修正したい文字に移動させ、
入力する文字のダイヤル
ボタンを押す
→ 文字を消すには **クリア**
(F1) を押す

4 **登録**
(F3) **押す**

ナマエ=キタ*
TEL=098 765 43.

電話番号を修正しないとき
→ 手順6へ

5 電話番号を入れ直す

(例: 098 777 43...)

ナマエ=キタ*
098 777 43..

**7 グループ番号を
入れ直す (1~9)**

(例: 2)

ク ルー プ = 2
[1-9] 桁

8 **登録**
(F3) **押す**

トウロク シマシタ

↓
日付・時刻の表示に戻る

3 名前を修正する
(文字入力のしかた
⇒ 42ページ)

(例: キダ)

キタ*

文字を修正するには
→ **(△)** **(▽)** を左右に押して
修正したい文字に移動させ、
入力する文字のダイヤル
ボタンを押す
→ 文字を消すには **クリア**
(F1) を押す

4 **登録**
(F1) **押す**

キタ*
098 765 43..

電話番号を修正しないとき
→ 手順6へ

5 電話番号を入れ直す

(例: 098 777 43...)

キタ*
98 777 43..

**7 グループ番号を
入れ直す (1~9)**

(例: 2)

ク ルー プ = 2
[1-9] 桁

8 **登録**
(F1) **押す**

トウロク シマシタ

電話帳を使う

親機または子機の電話帳に登録されている、相手の名前や電話番号を削除します。
個別に削除する方法と、一括して（すべて）削除する方法があります。

<p style="writing-mode: vertical-rl;">親機で個別に削除する</p>		<p>1 を回して 削除する相手を選ぶ</p> <p>(例)</p> <table border="1"> <tr> <td>キムラ 098 765 43...</td> <td>サクジ`ヨ シマスカ? ハイ=× イイエ=#</td> </tr> </table>	キムラ 098 765 43...	サクジ`ヨ シマスカ? ハイ=× イイエ=#	<p>2 押す</p>
キムラ 098 765 43...	サクジ`ヨ シマスカ? ハイ=× イイエ=#				
<p style="writing-mode: vertical-rl;">親機ですべて削除する</p>		<p>1 押し、 下記の表示になるまで くるくる電話帳 を回す</p> <table border="1"> <tr> <td>テ`ソワチョウノ セツテイ [スタート] オス</td> <td>テ`ソワチョウインジ` = オヤキ</td> </tr> </table>	テ`ソワチョウノ セツテイ [スタート] オス	テ`ソワチョウインジ` = オヤキ	<p>2 押す</p>
テ`ソワチョウノ セツテイ [スタート] オス	テ`ソワチョウインジ` = オヤキ				
<p style="writing-mode: vertical-rl;">子機で個別に削除する</p>		<p>1 電話帳 押す</p> <table border="1"> <tr> <td>テ`ソワチョウ ケンサク []</td> <td>キムラ 098 765 43...</td> </tr> </table>	テ`ソワチョウ ケンサク []	キムラ 098 765 43...	<p>2 を押して 削除する相手を選ぶ</p> <p>(例)</p>
テ`ソワチョウ ケンサク []	キムラ 098 765 43...				
<p style="writing-mode: vertical-rl;">子機ですべて削除する</p>		<p>1 押し、 機能 F2 押し</p> <table border="1"> <tr> <td>キノウ トウロクモード` []</td> <td>テ`ソワチョウサクジ`ヨ</td> </tr> </table>	キノウ トウロクモード` []	テ`ソワチョウサクジ`ヨ	<p>2 下記の表示になるまで 押す</p>
キノウ トウロクモード` []	テ`ソワチョウサクジ`ヨ				

3 (✖) 押す

お知らせ

あらかじめ登録されている4件も削除できます。
(☞87ページ「お知らせ」)

サクシ`ヨ シマシタ



日付・時刻の表示に戻る

3 下記の表示になるまで
くるくる電話帳

を回す

4 登録
F3 押す

5 (✖) 押す

6 ストップ (Ⓢ) 押す

テ`ンワチヨウセ`ンサクシ`ヨ

スハ`テ サクシ`ヨシマスカ?
ハイ=✖ イイエ=#

サクシ`ヨ シマシタ

日付・時刻の表示に戻る



テ`ンワチヨウセ`ンサクシ`ヨ

3 修正
F1 押す

4 (#) 押す

5 (✖) 押す

お知らせ

あらかじめ登録されている4件も削除できます。
(☞87ページ「お知らせ」)

シュウセイ=✖
サクシ`ヨ=#サクシ`ヨ シマスカ?
ハイ=✖ イイエ=#

サクシ`ヨ シマシタ

3 登録
F1 押す

4 (✖) 押す

5 (切) 押す

テ`ンワチヨウ
セ`ンサクシ`ヨ?
ハイ=✖ イイエ=#



サクシ`ヨ シマシタ



テ`ンワチヨウサクシ`ヨ







電話帳を使う

電話帳の内容（名前と電話番号）を、親機から子機、子機から親機に転送できます。別々に登録する手間が省けて便利です。（転送しても、すでに転送先に登録されている内容は消えません）1件ごと（個別）に転送する方法と、一括して（一斉に）転送する方法があります。







一括して転送するときは、親機の  を右に回す順番、子機の  を下に押して表示される順番で転送されます。
一括して転送するとき、転送先の電話帳の空き件数が0件になると、自動的に転送を終了します。

電話帳の内容を転送する





親機から子機へ個別に転送する

1 親機の  押し、 下記の表示になるまで くるくる電話帳  を回す	2  押し、 下記の表示になるまで くるくる電話帳  を回す	3  押し	4  押し
テンワチョウノ セツテイ [スタート] オス	テンワチョウ テンソウ	テンソウサキ=コキ1	テンワチョウ=コハツ
		子機が2台以上の場合 →  を押して転送 する子機を選ぶ	





親機から子機へ一斉に転送する

1 親機の  押し、 下記の表示になるまで くるくる電話帳  を回す	2  押し、 下記の表示になるまで くるくる電話帳  を回す	3  押し	4  押し
テンワチョウノ セツテイ [スタート] オス	テンワチョウ テンソウ	テンソウサキ=コキ1	テンワチョウ=コハツ
		子機が2台以上の場合 →  を押して転送 する子機を選ぶ	

子機から親機へ個別に転送する

1 子機の  押し、  押し	2 下記の表示になるまで  押し	3  押し、  押し (例)
キノ トロクモート []	テンワチョウ テンソウ	テンソウ= コハツ=×イッセイ=# → ジホリ 117

子機から親機へ一斉に転送する

1 子機の  押し、  押し	2 下記の表示になるまで  押し	3  押し、  押し
キノ トロクモート []	テンワチョウ テンソウ	テンソウ= コハツ=×イッセイ=# → イッセイテンソウ

お知らせ

電話帳の転送操作を行うときは、子機を親機の近くに持ってきてください。

転送する内容と同じものが、すでに転送先に登録されている場合、その内容は転送されません。

転送先に同じ名前があっても、電話番号が異なるときは、追加登録されます。

転送ができないと、下記の表示が出ます。

親機 子機

- ・子機が親機から離れすぎている ⇒ 親機に近づける
 - ・子機の電池が切れている ⇒ 充電する
- それぞれの処置を行ったあと、転送をやり直してください。

5 押す

(例)

電話帳に登録されている内容が表示される

6 を回して

転送する番号を選ぶ

(例：ナカムラ)

↑↓ (交互表示)

7 押す

↓

↓

(手順6の画面を表示する)
続けて転送するとき
⇒手順6へ

8 押す

日付・時刻の表示に戻る

5 を押して
「イッセイ」を選び、
 押す

↓

6 押す

↓

↓

(手順2の画面を表示する)

7 押す

日付・時刻の表示に戻る

お知らせ

登録されている件数により、転送時間が長くなることがあります。

4 を押して
転送する番号を選ぶ

(例：ナカムラ)

↑↓ (交互表示)

5 押す

↓

↓

(手順4の画面を表示する)

続けて転送するとき
⇒手順4へ

6 押す

4 押す

→

→ (手順2の画面を表示する)

5 押す

お知らせ

登録されている件数により、転送時間が長くなることがあります。

子機と子機で通話する（カンタン家族ホン）

子機が2台以上のときに、子機どうしてトランシーバーのように交互に通話することができます。受けかたを、「自動応答」「手動応答」「ハンズフリー」の3種類から選べます。（ハンズフリーについては100ページを参照してください。）お買い上げ時は、「自動応答」になっています。KX-PW38CLをお買い上げの場合、子機の増設が必要です。カンタン家族ホン対応の子機を増設してください。（☞230ページ）

子機どうして通話（カンタン家族ホン）できるのは、親機を介して同時に2台までです。

応答方法を選ぶ

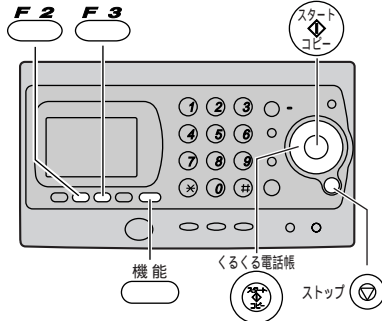

1 機能 押し、
下記の表示になるまで
くるくる電話帳
を回す

ソノタノ セッテイ
[スタート]オス

2 スタート/コピー 押し、
下記の表示になるまで
くるくる電話帳
を回す

カリクホン=ジドウ

自動応答 / 手動応答で使う

かける

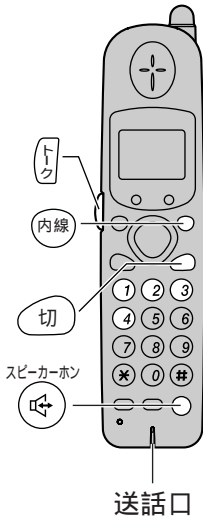

1 (内線) 押し、
かけたい子機の内線番号
① ~ ④ を押す

ナイセン バンゴウ

コキカン ヨビダシ

コキカン ツウ

⇒「ピロリッ」と鳴る

カンタン家族ホン
「ジドウ」のとき
⇒「ブルル ブルル」と鳴り、
自動的に相手とつながる

カンタン家族ホン
「シュドウ」のとき
⇒呼出音が鳴り、
相手が(内線)を
押すとつながる

2 トク を押し続けて
スピーカーホン が点灯したら、
話しかける
話が終わったら
トク を押すのを
止める

コキカン ツウ
ソウウ

スピーカーホン
点灯

⇒「ピポ」と鳴り、「ソウウ」を表示する
話が終わったら

コキカン ツウ

スピーカーホン
消灯

⇒「ピロリッ」と鳴り、「ソウウ」が消える

受ける

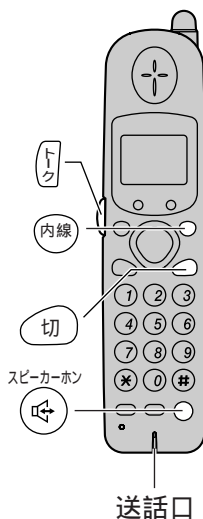

1 カンタン家族ホン
「ジドウ」のとき
「ププー」と鳴り、
相手とつながる
カンタン家族ホン
「シュドウ」のとき
呼出音が鳴ったら、
(内線) 押し

コキカン チャクシン

コキカン ツウ

⇒「ピロリッ」と鳴る

カンタン家族ホン
「シュドウ」の
ときは、呼出音が
鳴っている間、
着信ランプが点滅し
ます

2 相手の話を聞く
「ジドウ」のとき 「シュドウ」のとき



コキカン ツウ
ジュウ

⇒「ジュウ」を表示する
話が終わったら

コキカン ツウ

⇒「ピロリッ」と鳴り、「ジュウ」が消える

「自動応答」は、電話を受ける相手を声で呼びかけるときに使います。(お買い上げ時の設定)
 「手動応答」は、電話を受ける相手と呼出音で呼びかけるときに使います。

3 選択 **F2** 押す

(押すごとに切り替わる)

手動応答のときは
「シュドウ」を選ぶ

自動応答のときは
「ジドウ」を選ぶ

カゾクホン=シュドウ

カゾクホン=ジドウ

4 登録 **F3** 押す

5 ストップ **STOP** 押す

トリロク シマシタ

日付・時刻の表示に戻る

3 返事を聞く



4 続けて通話
したいときは、
手順2~3を
繰り返す

5 話がすべて
終わったら
切 押す

お知らせ

子機の液晶ディスプレイを見ながら、操作してください。

スピーカーホンでの通話になります。話すときは、手順2のように送話口に向かって話しかけてください。聞くときは、手順3のように子機を耳に当てなくても聞こえます。

子機どうしの通話中に外から電話がかかってきたら、子機どうしの通話が切れ、呼出音が聞こえます。

コキカン ツウワ
ジュウ

→「ジュウ」を表示する
「ジュウ」が表示されているときに
切を押しても相手に話しかけることは
できません

コキカン ツウワ

コキ1

「ジュウ」が表示されているときは、
相手が送話中です

3 **トク** を押し続けて
スピーカーホン
切 が点灯したら、



話しかける
話が終わったら

トク を押すのを
止める

4 続けて通話
したいときは、
手順2~3を
繰り返す

5 話がすべて
終わったら
切 押す

お知らせ

子機の液晶ディスプレイを見ながら、操作してください。

スピーカーホンでの通話になります。子機を耳に当てなくても、聞こえます。話すときは、手順3のように送話口に向かって話しかけてください。

子機どうしの通話中に外から電話がかかってきたら、子機どうしの通話が切れ、呼出音が聞こえます。

コキカン ツウワ
ソウワ

スピーカーホン
切 点灯

→「ピボ」と鳴り、「ソウワ」を表示する
話が終わったら

コキカン ツウワ

スピーカーホン
切 消灯

→「ピロリッ」と鳴り、「ソウワ」が消える

コキカン ツウワ

コキ2

「ジュウ」が表示されているときは、
相手が送話中です

子機と子機で通話する（カンタン家族ホン）

子機が2台以上のときに「ハンズフリー」は、電話を受ける相手を声で呼びかけ、電話を受ける相手は、ボタン操作をしなくても、返事をするができます。1回の通話が終わると、通話は自動的に切れます。また、電話を受ける相手が、ハンズフリーで話せる時間を、1～99秒間まで設定することができます。お買い上げ時は、10秒間に設定されています。

子機どうしで通話（カンタン家族ホン）できるのは、親機を介して同時に2台までです。

ハンズフリーで使う

応答方法を選ぶ

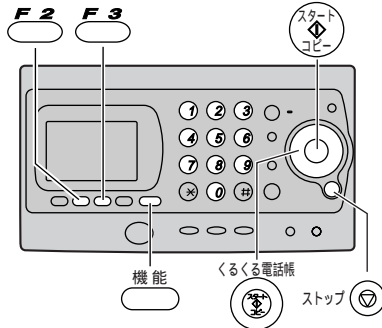

1 機能 押し、
下記の表示になるまで
くるくる電話帳
を回す

ソノタノ セツテイ
[スタート]オス

2 スタート/コピー 押し、
下記の表示になるまで
くるくる電話帳
を回す

カゾクホン=ジンドウ

かける

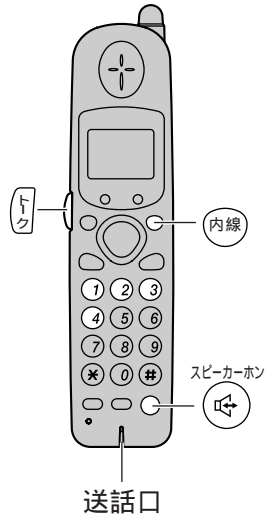

1 内線 押し、
かけたい子機の
内線番号 ①～④を
押す

ナイセン バンゴウ

コキカン ヨビダシ

→「プルル プルル」
「ピロリッ」と鳴る

コキカン ツウワ

2 トク を押し続けて
スピーカーホン
が点灯したら、
話しかける
話が終わったら
トク を押すのを止める

コキカン ツウワ
ソウワ

スピーカーホン
点灯

→「ピボ」と鳴り、「ソウワ」を
表示する

話が終わったら

コキカン ツウワ
ジユウ

スピーカーホン
消灯

→「ソウワ」が消え、「ジユウ」
を表示する

受ける

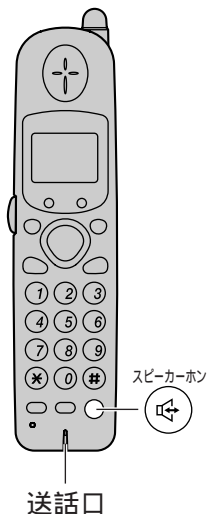

1 「ブッパー」と鳴り、
2 相手の話を聞く
相手につながる

コキカン チャクシン

コキカン ツウワ

→「ピロリッ」と鳴る

コキカン ツウワ
ジユウ

→「ジユウ」を表示する

3  を押して 4  押し、 5  押す 6  押す

「ハンズフリー」
を選ぶ
(押すごとに切り替わる)

話したい時間を
2ケタで入力する
(01～99まで)

(例：20秒間)

カクホン=ハンズフリー

オトクジカン=20セキョウ
[スウジ]オキ

トリクシマシタ

日付・時刻の表示に戻る



3 返事を聞く



お知らせ

子機の液晶ディスプレイを見ながら、操作してください。

スピーカーホンでの通話になります。話すときは、手順2のように送話口に向かって話しかけてください。聞くときは、手順3のように子機を耳に当てなくても聞こえます。

子機どうしの通話中に外から電話がかかってきたら、子機どうしの通話が切れ、呼出音が聞こえます。

コキカン ツウク
シ ュウ

→設定時間中は「ジュウ」を表示する

設定時間がたつと
→通話が自動的に切れる

コキ1

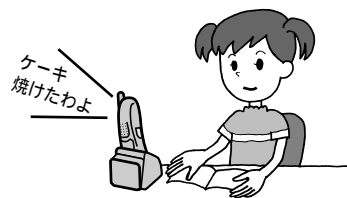

3 「ピポ」と鳴り、 スピーカーホン が点灯したら 設定時間内で 返事をする



お知らせ

子機の液晶ディスプレイを見ながら、操作してください。

スピーカーホンでの通話になります。子機を耳に当てなくても、聞こえます。話すときは、手順3のように送話口に向かって話しかけてください。

子機どうしの通話中に外から電話がかかってきたら、子機どうしの通話が切れ、呼出音が聞こえます。

コキカン ツウク
ソウク

→設定時間中は「ソウウ」を表示する

設定時間がたつと
→通話が自動的に切れる

コキ2

コピーする

1枚の原稿を最大30部までコピーできます。
 (ハนด์スキャナで読み取った内容をプリントするには ≪140ページ)

コピーする

重ねて入れた原稿は、下から順番にコピーされます

コピーの原稿挿入 / 排出



コピーの記録紙印字 / 排出



1 原稿ふたを開けて
原稿ガイドを
原稿の幅に
合わせる

2 コピーする面を裏向
きに
原稿を入れる
(「ピツ」と鳴る)

ゲンコウ セット シマシタ
ガ シツ=フツウ

原稿は一度に重ねて5枚まで
2枚以上コピーするときは、
同じサイズ、厚さで先端を
そろえる
原稿について(≪104ページ)

4  押す

5 ダイヤルボタンで
コピー部数を入力
する
(30部まで)
(例: 12部のとき)

コピ - フ スウ=1
[スタート] 枚

1部だけコピーするとき
→手順6へ

コピ - フ スウ=12
[スタート] 枚

まちがえたとき
クリア
→  を押して入れ直す

画質
のめやす
選択

「ふつう(フツウ)」

大きい
文字の
とき

「小さい(チイサイ)」

この文字
の大きさ
より小さ
いとき

新聞などのように原稿の文字が小さい
ときに「チイサイ」でお使いください。

3 を押して 画質を選ぶ (押すごとに切り替わる)

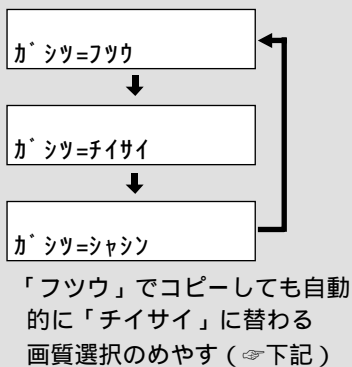

6 押す

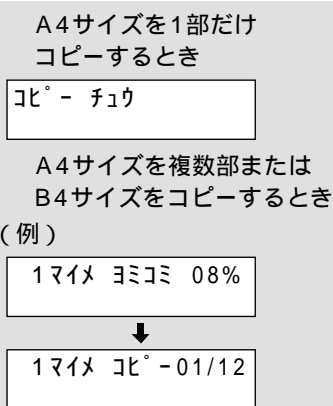

お知らせ

コピーを途中で中止したいとき ➡ ストップ  を押す。

複数コピーの場合、原稿を排出させるには、再度 ストップ  を押す。

原稿を複数コピーする場合、部数ごとにコピーするか原稿ごとにコピーするか選ぶことができます。(☞104ページ「複数コピーの方法を変更する(マルチソートコピー)」)

コピー濃度(原稿の読み取り濃度)を薄くまたは濃くすることができます。(☞154ページ)

コピーした記録紙に白や黒い線が入るとき
➡ガラスや白板の汚れをふき取ってください。(☞252ページ)

プリント中は、子機で電話を受けることはできません。

原稿サイズ別の機能

B4サイズ原稿は ➡ いったんメモリーに読み込んで、自動的にA4サイズに縮小してコピーされます。(自動縮小コピー)

コピ° - メモリー イッパ°イ を表示して、動作が中断したときは、メモリー内の不要な用件・通話録音を消して(☞126ページ)、再度コピーしてください。

A4サイズ原稿は ➡ 等倍以外の大きさにはコピーできません。

A4サイズより長い原稿を記録紙にコピーする場合、続きを次のページに印刷するか、そのページで中断するかを選ぶことができます。(☞152ページ「プリントのしかたを選ぶ(分割コピーの設定)」)

プリントするときに表面がざらざらしている記録紙を使うと、文字がかすれます。

➡表面がより滑らかな記録紙を使ってください。

プリント可能範囲

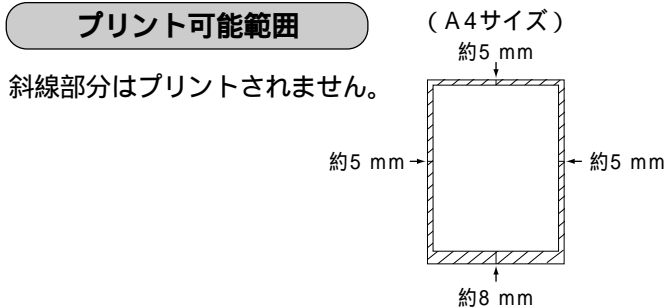

「写真(シャシン)」



写真や濃淡がある原稿のときに「シャシン」でお使いください。

コピーする

原稿について（ファクス送信・コピーのとき）

原稿のサイズ

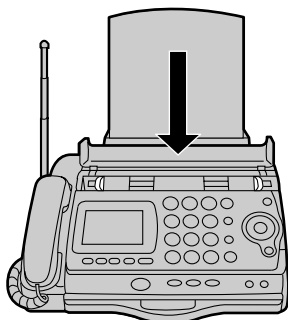
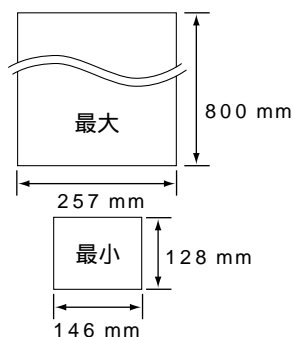

読み取り可能範囲

原稿のサイズにかかわらず、斜線部分は読み取れません。

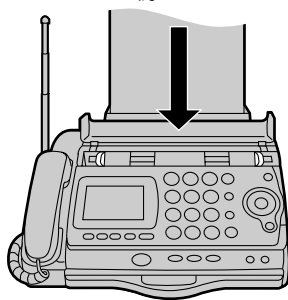
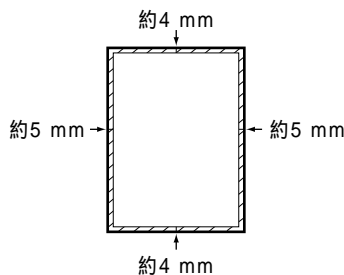

原稿の紙の厚さ

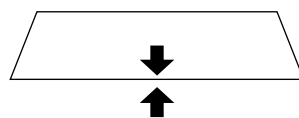

1枚のとき
0.06 ~ 0.2 mm
2枚以上5枚以下のとき
0.06 ~ 0.13 mm

（この取扱説明書1枚は、約0.1 mmです。）

一度にセットできる原稿は5枚までです。
2枚以上送るときは同じサイズ、厚さにして先端をそろえてください。

相手の記録紙がA4サイズの場合

→ B4サイズの原稿はA4に縮小して送信する（自動縮小機能）

お願い

以下のものはコピー禁止です。

- ・通貨、証券類、未使用郵便切手、官製はがき、印紙、酒税法で規定の証書類など（⇒ 法律で禁止）
- ・著作権の対象となっている書籍類・芸術作品類・地図など（⇒ 個人的な使用以外は法律で禁止）

複数コピー（マルチソートコピー）の方法を変更する

マルチソートコピーを「アリ」に設定して複数コピーすると、記録紙は原稿の順番どおりにプリントされますので、並べ替える手間が省けて便利です。

設定する

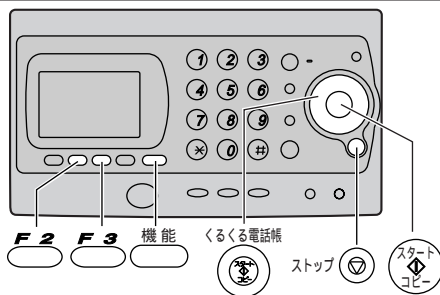

1 機能 押し、下記の表示になるまでくるくる電話帳を回す

2 スタートコピー 押し

コピーノセッテイ [スタート]オス

フソカツ コピー=ナシ

マルチソートコピーについて

例：3枚の原稿を2部プリントする場合

マルチソートコピー「ナシ」のとき

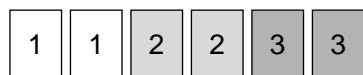

の原稿順にプリントされる

（例）

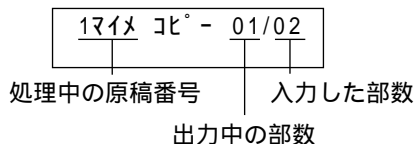

マルチソートコピー「アリ」のとき

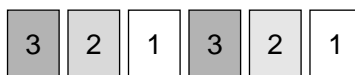

の原稿順にプリントされる

（例）

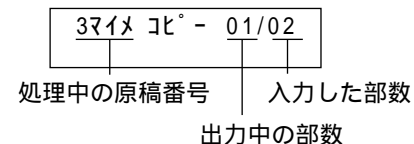

そのままでは使えない原稿

次のような原稿は、本機のハンドスキャナーまたは別の複写機でコピーをとるか、キャリアシートにはさんでください。

原稿の状態	本機のハンドスキャナーまたは別の複写機でコピーする	キャリアシートを使う
薄い紙 (0.06 mm未満のもの)		
厚い紙 (0.2 mmを超えるもの)		
布地、金属シート		
のりやセロハンテープで貼り合わせたもの		
縦128 mm×横146 mmより小さいもの		
破れ、しわ、カールや折り目のあるもの		
フィルムやトレーシングペーパーのようなもの		
表または裏がコーティングされているもの		
感熱紙、裏カーボン紙など化学処理したもの		

原稿についているクリップやホッチキスは、取り外してください。
 インク、のり、修正液は完全に乾かしてください。
 (コピーやファクス送信時に白い線が入る原因になります。)

キャリアシート (別売品)
 品番: KX-A130 (A4用)
 KX-A131 (B4用)

キャリアシート

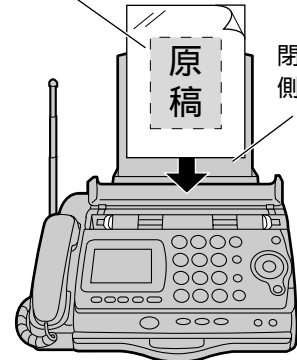

キャリアシートは、1枚ずつセットしてください。

- 3 下記の表示になるまで を回す
- 4 を押して 「アリ」 を選ぶ (押すごとに切り替わる)
- 5 押す
- 6 押す

ソートコピー=ナシ

ソートコピー=アリ

トリックシマンタ

日付・時刻の表示に戻る

(手順4の設定を表示する)

お知らせ

メモリーの原稿読み込み枚数は、A4サイズ700字程度の標準原稿 (画質「小さい」で読み込んだとき) で最大約20枚です。(☞267ページ「標準原稿の例」)

メモリーには、読み込んだコピー原稿のほかに、用件録音などの音声情報も一緒に記憶・保存します。すでにメモリー内に用件録音などがある場合は、読み込みできる枚数が上記より少なくなります。

読み込み中にメモリーがいっぱいになると、コピーを中止し、 を表示します。原稿の枚数を減らすか、メモリー内の不要な用件録音を消して (☞126ページ) 再度コピーしてください。

ファクスを送る

ダイヤルして送る

受話器を取る、または ^{スピーカーホン} を押し、相手の電話番号をダイヤルしたあと、^{スタート} を押しと
ファクスを送信できます。

重ねて入れた原稿は、下から順番に
送信されます

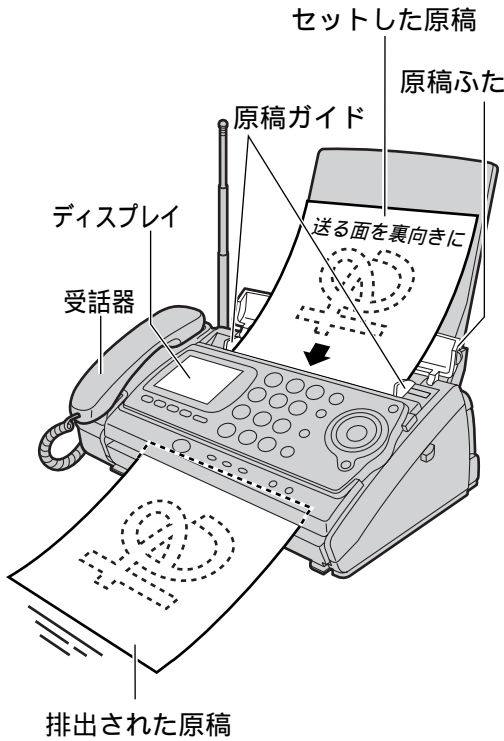

排出された原稿

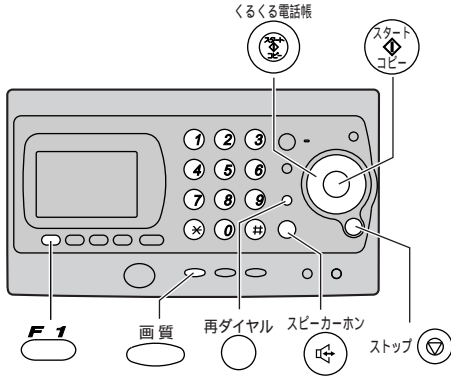

1 原稿ふたを開けて
原稿ガイドを
原稿の幅に
合わせる

2 送る面を裏向きに
原稿を入れる
(「ピッ」と鳴る)

ゲソコウ セット シマシタ
ガシツ=フツウ

原稿は一度に重ねて5枚まで
2枚以上送るときは、同じ
サイズ、厚さで先端をそろ
える
原稿について(⇒104ページ)

4 受話器を取る
(または ^{スピーカーホン} 押し)

5 ダイヤルする

(例：09876543・・・)

ハソコウ?

09876543・・・

7 受話器を戻す

→送信を開始する
相手のファクスに登録されて
いる電話番号や名前を、表示
する場合があります

^{スピーカーホン} を押し、
ダイヤルした
とき
→送信後、電話は自動的に切
れる

音声操作案内に従って送る

- 操作案内
F1 押し
- 下記の表示になるまで
くるくる電話帳
を回す
FAX ソウジン アンナイ
[スタート]オス
- スタート コピー 押し
- 音声案内に従って操作する

相手の電話番号を 確かめてから送る



- 原稿をセットする
- ダイヤルする
(ディスプレイに表示された
電話番号を確かめる)
- スタート コピー 押し

同じ相手にもう一度送る (再ダイヤル)

- 原稿をセットする
- 再ダイヤル
押し、
くるくる電話帳
を回して
送る相手を選ぶ
- スタート コピー 押し

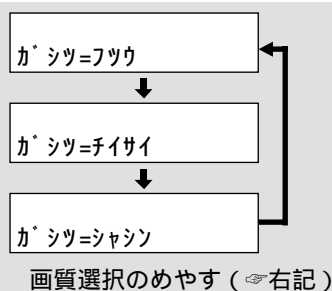
3 を押して画質を選ぶ (押すごとに切り替わる)



6 相手が電話に出たら、相手に **スタート** ボタンを押してもらったあと  **押す**
「ピーヒョロロ」が聞こえたら  **押す**

ファクス ソウシ

送信が終わると、下記が表示される

xxマイ ソウシ シマシタ

送信した原稿の枚数が表示される

オート再ダイヤルについて

受話器や  を使わないで送信する場合、相手が話し中のときや相手のファクスの応答がなかったときは、1分間隔で3回まで自動的に再ダイヤルします。(オート再ダイヤル)

再ダイヤル待ちのときは **リダイヤル タイキ チユウ** と

表示されます。
表示中に電話をかけたなり、機能登録操作などで本機を使用すると、オート再ダイヤルは中止されます。

画質選択のめやす

「ふつう(フツウ)」 「小さい(チイサイ)」 「写真(シャシン)」

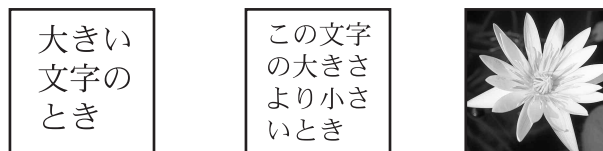

新聞などのように原稿の文字が小さいときに「チイサイ」でお使いください。
写真や濃淡がある原稿のときに「シャシン」でお使いください。

ファクスを送るときのお知らせ

ダイヤル後「ファクスを送信します」と聞こえると、 を押さなくても自動的に送信を開始します。

(ファクス親切送信)
送信できなかったとき

⇒ **ストップ**  を押して原稿を排出する

送信を中止したいとき

⇒ **ストップ**  を押す

再度 **ストップ**  を押すと原稿が排出されます
ナンバー・ディスプレイサービスで電話番号を「通常非通知」にしている(☞206ページ) あなたの電話番号や名前を登録すると、相手が受けたファクス用紙にあなたの電話番号や名前が印字されます(☞38、40ページ)。また、通信中に相手のディスプレイに表示されることがあります。

ファクスを送るときの便利な機能

送信濃度(原稿の読み取り濃度)を変更できます。(☞154ページ)

ファクス送信結果のお知らせについて

送信結果を音声でお知らせします。(ファクス親切案内)

⇒「ファクスを送信しました」
「ファクスを送信できませんでした」

ファクス親切案内の音声流れないようにするには☞154ページ「ファクス親切案内の設定」

送信できなかったときや送信するたびに、送信結果レポートを自動的にプリントするように設定できます。(☞154ページ「送信結果レポートをプリントする」)

構内交換機に接続しているとき

ダイヤルするときに、外線発信番号のあとに  (再ダイヤル) (ポーズ) を押してから相手の電話番号をダイヤルするとつながりやすくなります。(ポーズ☞74ページ)

ファクスを送る

電話帳で送る

電話帳に登録した相手に、簡単に送信できます。
(あらかじめ、電話帳への登録が必要です。☞ 86ページ)

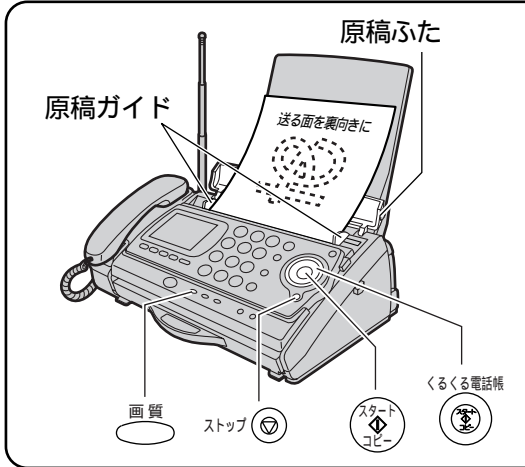

- 1 原稿ふたを開けて
原稿ガイドを原稿の幅に合わせ、
原稿を入れて画質を選ぶ

ゲンコウ セット シマシタ
カ シツ=フツウ

原稿は一度に重ねて5枚まで
詳しい操作については
(☞106ページ「ダイヤルして送る」の手順1~3)

海外へ送るには、国際電話識別番号(利用する国際電話会社の番号)と相手の国・地域番号が必要です。

海外へ送る

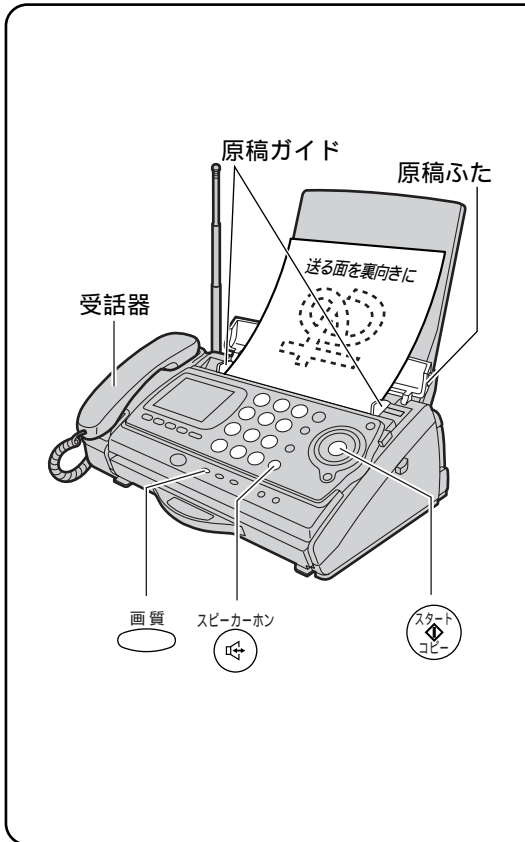

- 1 原稿ふたを開けて
原稿ガイドを原稿の幅に合わせ、
原稿を入れて画質を選ぶ

ゲンコウ セット シマシタ
カ シツ=フツウ

原稿は一度に重ねて5枚まで
詳しい操作については
(☞106ページ「ダイヤルして送る」の手順1~3)

- 4 「ピーヒョロロ」が
聞こえたら
- 5 受話器を戻す

スタート
コピー 押す

ファクス ソウシ

→送信を開始する

送れないときは、海外送信モードで送ってください

海外へ送るときには、電話回線の状況が悪く「ツウシ エラ- U40」が表示されて送れないことがあります。
その場合は、送信時間が通常より長くかかりますが(約2倍)海外送信モードを使って送ってください。

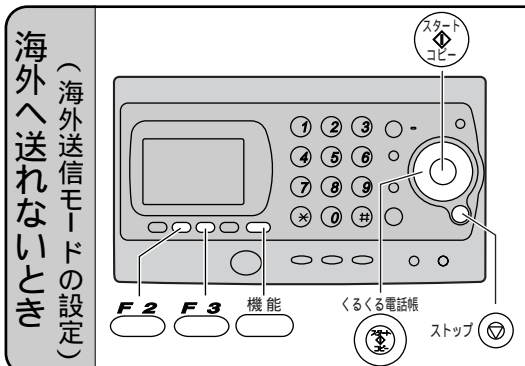

海外へ送れないとき
(海外送信モードの設定)

- 1 機能 押し、
下記の表示になるまで
くるくる電話帳
を回す

ファクス/ セッテイ
[スタート]オス

- 2 スタート コピー 押し、
下記の表示になるまで
くるくる電話帳
を回す

カイガ イ ソウシ=ナシ

2 を回して 3 押す

送る相手を選ぶ

(例)

キムラ
098 765 43...

相手が登録されていないとき
→ ストップ を押す

グループ番号や名前の頭文字
を入力して、相手を選ぶことも
できます(☞90、91ページ)

(例)

098 765 43...

↓
ファクス ソウジン

→送信を開始する

お知らせ

相手が話し中などのときは、1分間隔で3回まで自動的に再ダイヤルします。(オート再ダイヤル ☞107ページ) ナンバー・ディスプレイサービスの「184」や「186」(☞206ページ)をダイヤルして送信したいときは、次の手順で送信してください。

1. 原稿を入れたあと、受話器を取る
2. 「184」または「186」をダイヤルする
3. 相手が表示されるまで を回す
4. プブプ...音が聞こえている間に を押す
5. もう一度 を押す

2 受話器を取る
(または 押す)

ハンコウ?

3 ダイヤルする

マイライン・マイラインプラスに登録されている場合

(例：アメリカの123 - 456 - 78xxへかける)

010 - 1 - 123 - 456 - 78xx
(国際電話を示す番号) (相手国(地域)番号
アメリカは「1」) (相手の市外局番と電話番号)

マイライン・マイラインプラスに登録されていない場合

(例：アメリカの123 - 456 - 78xxへかける)

00XY - 010 - 1 - 123 - 456 - 78xx
(電話会社の国際
電話識別番号) (国際電話を示す番号) (相手国(地域)番号
アメリカは「1」) (相手の市外局番と電話番号)

お知らせ

相手国(地域)番号リスト(☞266ページ)
国際通話については、電話会社によって通話可能な国や地域などが異なりますのでご注意ください。
詳しくは、各電話会社までお問い合わせください。

電話会社の国際電話識別番号について (識別番号)

NTTコミュニケーションズ	0033
KDDI株式会社	001
日本テレコム株式会社	0041
ケーブル・アンド・ワイヤレスIDC株式会社 (C&WIDC)	0061
MCI ワールドコム・ジャパン	0071
ドイツテレコム・ジャパン	0080
フュージョン・コミュニケーションズ	0038

3 を押して 4 押す 5 押す

「1カイ」を選ぶ
(押すごとに切り替わる)

カイカイ ソウジン=1カイ

↓
カイカイ ソウジン=ナシ

トリロク シマシタ

↓
(手順3の設定を表示する)

日付・時刻の表示に戻る

上記手順で
ファクスを送る
送信後、海外送信
モードは自動的に
解除(設定：ナシ)
されます。

ファクス
ファクスを送る

ファクスを受ける

メモリー代行受信について

記録紙またはインクフィルムがなくなったり、本体が余分な熱をもっていて（オーバーヒート）プリントできないときに、送られてきたファクスをメモリーに受信します。

プリント待ちのファクスがあるとき



プリントするには

次の処置をすると、自動的にプリントします。

- 記録紙がなくなったとき → 新しい記録紙を入れる。(☞26ページ)
- インクフィルムがなくなったとき → インクフィルムを交換する。(☞24ページ)
- オーバーヒートのとき → しばらく待つと自動的にプリントしはじめます。

プリントすると、メモリーに記憶した受信内容は自動的に消去されます。

プリント中にインクフィルムや記録紙がなくなると、プリントできなかったページ以降がメモリーに残ります。

メモリーにはA4サイズ700字程度の標準原稿（画質「フツウ」で送信時）で、約40枚 まで受信できます。(☞267ページ「標準原稿の例」)

メモリーには、受信したファクスのほかに、用件録音などの音声情報も一緒に記憶・保存します。すでにメモリー内に用件録音などがある場合は、受信できる枚数が上記より少なくなります。

メモリーがいっぱいになったときや、いっぱいになる前でも40枚（最大受信枚数）受信したときは、下記の表示が出ます。

メモリーがいっぱい U80
受信待ちのファクスが!

または

メモリーがいっぱい U80
受信待ちのファクスが!

⇒受信したファクスをプリントしてください。(☞上記)

用件録音などの音声情報でメモリーがいっぱいのときは、ファクス受信ができません。ただし、記録紙がセットされていれば、最初の1枚だけは受信できます。(通信速度は、通常より遅くなります。)

通常どおり受信するには ⇒ 不要な用件録音を消す。(☞126ページ)

受信したファクスについて

- 縦・横ともに縮小して（約92％）プリントされます。（エコノミー受信☞下記）
相手がA3、B4サイズの原稿でファクスを送ってきたときは、A4サイズに縮小されます。
- ➡文字が小さく読みにくいときは、相手に画質「小さい」で送ってもらってください。
 - プリントするときに表面がざらざらしている記録紙を使うと、文字がかすれます。
 - ➡表面がより滑らかな記録紙を使ってください。



エコノミー受信について

発信元情報やページ数を印字するため、相手の原稿によっては、1ページ分の内容が2ページにまたがってプリントされることがあります。本機では2ページにまたがらないように、縦・横ともに縮小（約92％）して、1ページにプリントします。

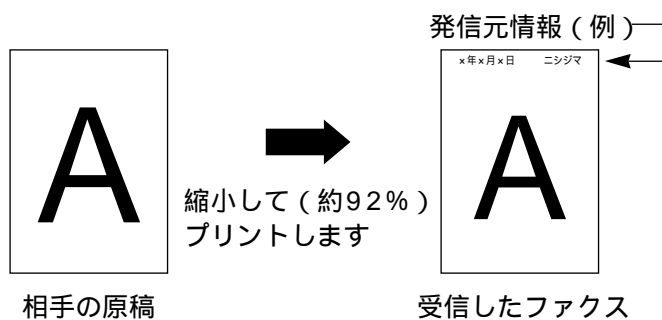

等倍で印字したいときは

- ➡設定を「ナシ」に変えてください。（☞156ページ「エコノミー受信の設定」）

ファクスを受ける

使いかたに合った受けかたを選ぶ

ファクス（電話）の受けかたには5種類あります。使いかたに合わせて受けかたを選んでください。



留守ボタンが消灯している場合、お買い上げ時の設定は「電話優先」になっています。

あなたの使いかたは？

家にいるとき（在宅時の受けかた）

電話に出してから ファクスを受ける

（☞114ページ）

在宅時に電話がかかってくることが多いときに使います。



留守ボタンを押して
ファクス受信

（お買い上げ時）

電話に出られなくても ファクスを自動的に 受ける

（☞116ページ）

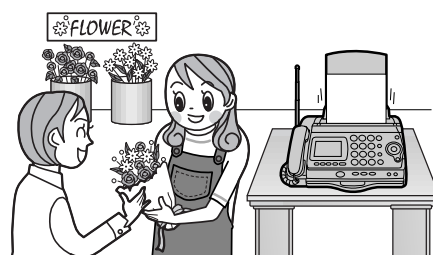

外出しているとき（留守時の受けかた）

留守時にファクスの 受信と用件録音 をする

（☞122ページ）

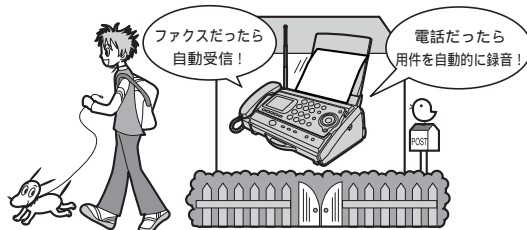

ファクスだったら
自動受信！

電話だったら
用件を自動的に録音！

ファクスだけ受ける （ファクス専用）

（☞118ページ）

電話を受けることはできません。

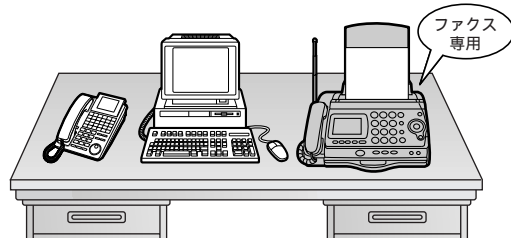

ファクス
専用

用件だけ録音する （ファクスは受けない）

（☞128ページ）

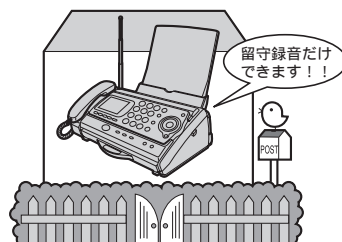

留守録音だけ
できます！！

受けかたを選ぶ

留守 ボタン

呼出音が鳴ったら・・・

在宅時の受けかたを

「電話優先」に

お買い上げ時の設定

(☞114ページ)

在宅時の受けかたを

「FAX優先」に

(☞116ページ)

留守時の受けかたを

「FAX / 留守電」に

お買い上げ時の設定

(☞122ページ)

留守時の受けかたを

「FAX専用」に

(☞118ページ)

留守時の受けかたを

「留守電専用」に

(☞128ページ)

消灯



留守
留守 ボタンを消灯
させておく

消灯させるには
留守
留守 ボタンを押す



留守
留守 ボタンの点灯・消灯で
受けかたが切り替わります。



点灯

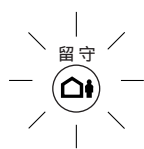

留守
留守 ボタンを押して
点灯させておく

いったん電話に出る
ファクスのとき

☞留守ボタンのダイヤルキーを押してファクスを受ける

電話のとき

☞話す

ファクスのとき

☞自動的に受ける

電話に出たときは留守ボタンのダイヤルキーを押して受信します。

電話のとき

☞電話に出て話す

ファクスのとき

☞自動的に受ける

電話のとき

☞用件を録音する

ファクスのとき

☞自動的に受ける

電話のとき

☞ファクスが応答する
(電話に出られなくなります。)

ファクスのとき

☞受信できません。

電話のとき

☞用件を録音する

ファクスを決まった時間帯(常時)に
呼出音を鳴らさずに受信することもでき
ます。(☞120ページ)

ファクス

ファクスを受ける

ファクスを受ける

家にいるときに電話に出たらファクスを受ける（電話優先）

お買い上げ時は「電話優先」に設定されており、一度電話に出てファクスを受けるようになっています。
「FAX優先」に設定している場合は、下記の手順で「電話優先」に変更してください。

「電話優先」に設定する

1 機能 押し、
下記の表示になるまで
くるくる電話帳
を回す

2 スタート コピー 押し

ファクスノ ウケカタ ハンコウ
[スタート] オス

ザ イタク=FAXコウセン

親機で受ける

1 呼出音が鳴ったら
受話器を取る
(または スピーカーホン 押し)

2 「ポー、ポー」音が聞こえたり、相手の声が聞こえないとき
スタート コピー 押し

ツウワジ カン 0'10

ファクス シ ュシン

通話時間 (めやす)

子機で受ける

1 呼出音が鳴ったら
充電台から取る

充電台に置いていないとき
外線 押し
(または スピーカーホン 押し)

ジ カン 0'10

通話時間 (めやす)

外線 点灯

「電話優先」時の呼出音の回数(リモートターンオン)を変更できます。(お買い上げ時の設定:「15回」)
自動的に留守モードに切り替えたいときは、設定を「ルス」にしてください。

呼出音の回数を変更する

1 親機の 機能 押し、
下記の表示になるまで
くるくる電話帳
を回す

2 スタート コピー 押し

ヨビ タ シオン / カイスイ
[スタート] オス

ヨビ タ シオン=ハ ル

4 選択 F2 を押して
呼出音の回数を選ぶ(押しごとに切り替わる)
(例)

リモートターンオン=20

20 ← 15 ← 10 ← ルス
↓ ↑
25 → 30 → シナイ

5 登録 F3 押し

トウロク シマシタ

(手順4の設定を表示する)

- 3 **選択 F2** を押して 「デ`ンクウセ`」を選ぶ
(押すごとに切り替わる)
- 4 **登録 F3** 押す
- 5 **ストップ** (🛑) 押す

お知らせ

「電話優先」は **留守** (🏠) が
消灯しているときに、
はたらきます。

サ`イタク=デ`ンクウセ`
↑↓
サ`イタク=FAXクウセ`

トリク シマシタ
↓
(手順3の設定を表示する)

日付・時刻の表示に戻る

3 受話器を戻す

- 受信を開始する
- 受信を中止するとき
- **ストップ** (🛑) を押す

お知らせ

受信結果を音声でお知らせします。(ファクス親切案内)
「ファクスを受信しました」「ファクスを受信できませんでした」
→ 音声案内が流れないようにするには (☞154ページ「ファクス親切案内の設定」)
受話器を取ったときに「ファクスを受信しますので電話を切ってお待ちください」
というメッセージが聞こえたら、**スタート** (🔴) を押さなくても自動的に受信します。
(ファクス親切受信)
7~8回以上呼出音が鳴ってから受話器を取ると、ファクスを受信できないことがあります。

- 2 「ポー、ポー」音が聞こえたり、相手の声が聞こえないとき
「ピッ」と鳴るまで
ファクス (📠) 押す

ファクス シ`ュツン

3 充電台に置く

充電台から外したまま
にもできます

お知らせ

受信を中止するとき → 親機の **ストップ** (🛑) を押す
通話中にまちがって **ファクス** (📠) を押したとき

ファクス シ`ュツン → **ファクス** (📠) を押すと通話に
戻ることができます

相手がファクスのとき「ファクスを受信します」
というメッセージが聞こえたら **ファクス** (📠) を押さなくても
ファクスを自動的に受信できます。(ファクス親切受信)

- 3 下記の表示になるまで
くるくる電話帳 (📞) を回す

リモートターンオン=15

- 6 **ストップ** (🛑) 押す

日付・時刻の表示に戻る

お願い

「シナイ」に設定していると、コムスタを利用する場合、NTTコミュニケーションズのセンターからの電話がかかってきたときにデータの受け取りができません。

呼出音の回数と本機の動きについて

設定	本機の動き
10、15、20、25、30	設定した回数の呼出音が鳴ったあと、一時的に「ただいま呼び出しております」と応答メッセージが流れ、再呼出音が鳴る(ファクス優先時の動きをする☞116ページ)
シナイ	電話に出るまで、呼出音が鳴り続ける
ルス	呼出音が15回鳴ると、自動的に128ページで設定している留守モードに切り替わる(この呼出音の回数は、変更できません)

応答メッセージが流れ始めたところから、相手に通話料金がかかります。

ファクスを受ける

家にいるときに電話に出られなくてもファクスを自動的に受ける（ファクス優先）

電話よりファクスが送られてくることが多いお宅では、電話がかかってくると呼出音を鳴らし、ファクスだと自動的に受信することができます。
お買い上げ時は「電話優先」に設定されています。「FAX優先」に変更してください。

「FAX優先」に設定する

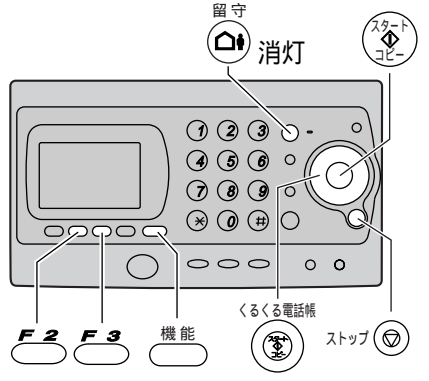

1 機能 押し、
下記の表示になるまで
くるくる電話帳
を回す

2 スタート コピー 押し

ファクス/ ウケカタ ハンコウ
[スタート] オス

サ イタク=テ ソウユウセン

電話がかかってきたり、ファクスが送られてくると ここから相手に通話料金がかかります

本機の「呼出音」が6回鳴る

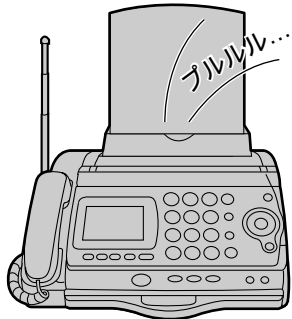

呼出音の回数は変更されます。（⇒下記）
決まった時間帯（常時）に呼出音を鳴ら
したくないとき（⇒120ページ）

相手に1回目のメッセージが流れる



相手からのファクス信号（ポー、ポー音）
が来ていれば、ここで受信を開始します。

呼出音・再呼出音の回数を変更する

1 機能 押し、
下記の表示になるまで
くるくる電話帳
を回す

2 スタート コピー 押し

3 下記の表示になるまで
くるくる電話帳
を回す

ヨビ`タ`シオン / カイスイ
[スタート] オス

ヨビ`タ`シオン=ハ`ル

ヨビ`タ`シ カイスイ=6
(ファクス コウセン)

7 登録 F3 押し

8 ストップ 押し

トウロク シマシタ
↓
(手順4の設定を表示する)

日付・時刻の表示に戻る

- 3 **選択 F2** を押して 「FAXユウセン」を選ぶ (押すごとに切り替わる)
- 4 **登録 F3** 押す
- 5 **ストップ** を押す

お知らせ

「FAX優先」は留守が消灯しているときに、はたらきます。

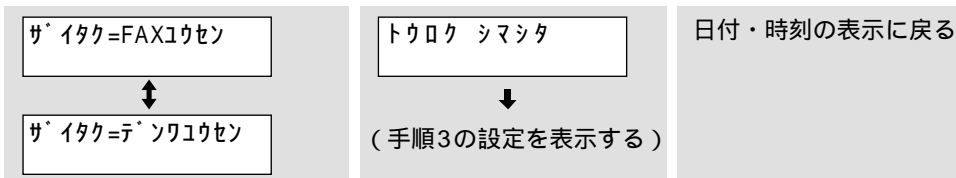

本機の「再呼出音」が6回鳴る

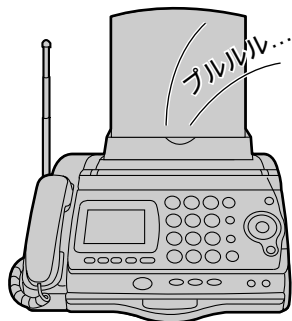

再呼出音の回数は変えられます。(下記)
再呼出音の途中で受信を開始することがあります。

相手に2回目のメッセージが流れる

呼び出しましたが、近くにおりません。ファクシミリをご利用の方は、送信してください。電話の方は、恐れ入りますが、のちほどおかけ直してください。

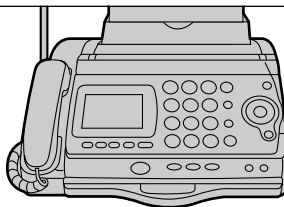

相手がこのときファクスを送信すると、受信を開始します。

お知らせ

再呼出音が鳴り終わる前に電話に出た場合

- ・相手が電話のとき
→ 通話できる
- ・相手がファクスのとき
→ **スタート** を押すと受信できる

呼出音をメロディーに設定している場合、「呼出音」と「再呼出音」の音質は異なります。

ファクス
ファクスを受ける

- 4 **選択 F2** を押して 呼出音の回数を選ぶ (押すごとに切り替わる)
- 5 **登録 F3** 押す
- 6 **選択 F2** を押して 再呼出音の回数を選ぶ (押すごとに切り替わる)

お知らせ

自動受信できない場合は、呼出音の回数を少なくしてください。

(例)

ヨビダシ カイスウ=0 (ファクス ユウセン)

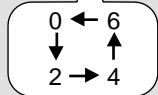

サイヨビダシ カイスウ=6

(例)

サイヨビダシ カイスウ=9

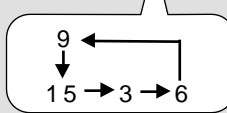



ファクスを受ける

ファクスだけ受ける（ファクス専用）

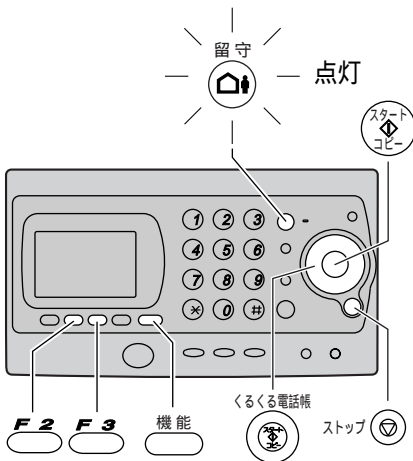
電話を受けずに、ファクスだけを自動的に受信するように設定できます。
ファクスの受けかたを「FAX専用」に変更してください。



1 機能  押し、
下記の表示になるまで
くるくる電話帳
 を回す

2  押し

6 ストップ  押し

7  押し

ファクスノ ウケカタ ハンコウ
[スタート] オス

サ イタク=テ ソウコウセン

日付・時刻の表示に戻る

→  点灯

ファクスが送られてくると

呼出音が1回鳴る

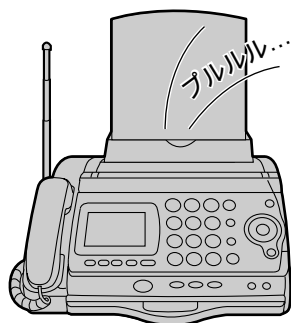

自動的に受信する

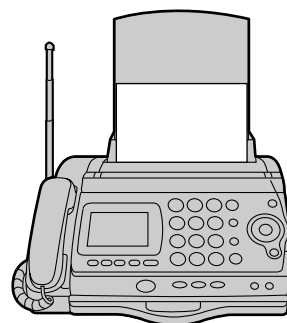

呼出音の回数は変えられません。
決まった時間帯（常時）に呼出音を鳴ら
したくないとき（☞120ページ）

3 下記の表示になるまで
くるくる電話帳
 を回す

4 ^{選択}
F2 を押して
「FAXセンヨウ」を選ぶ
(押すごとに切り替わる)

5 ^{登録}
F3 押す

ルス=FAX/ルステン

ルス=FAXセンヨウ

ルス=ルステンセンヨウ

ルス=FAX/ルステン

トウロク シマシタ

(手順4の設定を表示する)

お知らせ

電話をかけることはできますが、電話を受け
ることや留守番電話の
録音はできません。

「FAX専用」は ^{留守}
 が
点灯しているときに、
はたらきません。

ファクスを受ける

決まった時間帯（常時）に呼出音を鳴らさずに受ける（無鳴動受信）

深夜にファクスやEメールを受けることが多い場合など、毎日決まった時間帯に呼出音を鳴らさずに受信できます。留守設定中（留守点灯）または在宅時の受けかたが「FAX優先」（☞116ページ）のときに、はたらきます。

設定する

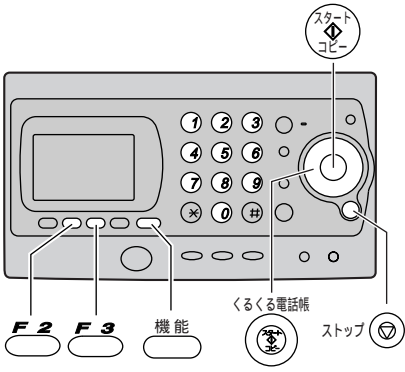

1 機能 押し、
下記の表示になるまで
くるくる電話帳
を回す

ヨビ`タ`シオン / カイスイ
[スタート]オス

ヨビ`タ`シオン=ハ`ル

2 スタート/コピー 押し

5 登録 F3 押し

トウロク シマシタ

↓

ムメイト`ウ`ジ`カン
00:00 00:00

6 呼出音を止める
時間帯を入れる
(24時間式)

(例：午後11時～午前6時半)
②③⑦⑦ ⑦⑥③⑦ を押し

ムメイト`ウ`ジ`カン
23:00 06:30

ファクスが送られてくると

呼出音を鳴らさずに受信する

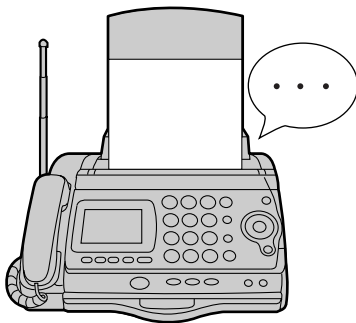

お知らせ

無鳴動に設定しても、次の場合は呼出音が鳴ります。

- ・「FAX優先」に設定中、相手が受話器を取って手でダイヤルしたあとスタートボタンを押してファクスを送信したときや、電話をかけてきたとき（☞右記）
 - ・「電話優先」に設定しているとき
 - ・記録紙やインクフィルムがなく、メモリーもいっぱいするとき
- 無鳴動設定は、本機だけに、はたらきます。
並列に接続した電話機を無鳴動にすることはできません。

解除する

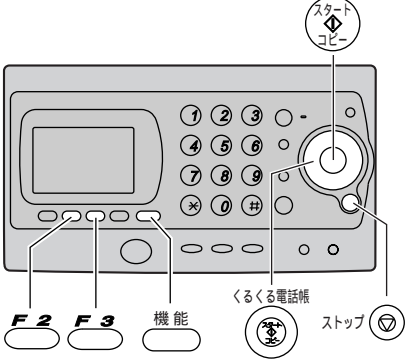

1 機能 押し、
下記の表示になるまで
くるくる電話帳
を回す

ヨビ`タ`シオン / カイスイ
[スタート]オス

ヨビ`タ`シオン=ハ`ル

2 スタート/コピー 押し

お知らせ

留守時の受けかたを「FAX/留守電」や「留守電専用」(☞128ページ)にしている場合、相手が電話でも親機と子機の呼出音は鳴りません。

3 下記の表示になるまで
くるくる電話帳
を回す

4 選択
F2 を押して
「アリ」を選ぶ
(押すごとに切り替わる)

ムメイトウ タイマー=ナシ

ムメイトウ タイマー=アリ



ムメイトウ タイマー=ナシ

7 登録
F3 押す

8 ストップ
を押す

トウロク シマシタ

日付・時刻の表示に戻る

ムメイトウ タイマー=アリ

お知らせ

深夜12:00は⇒「00 00」と入れる
常時無鳴動にするには⇒開始と終了に同じ時間を入れる

例1) 0000 0000

例2) 1345 1345

常時無鳴動に設定したときや、無鳴動設定した時間帯になったときは、ディスプレイの表示が下記の交互表示になります。

(例)

ムメイトウ



11月 3日 15:45
ヨウケン ロクオン xケン

ファクス

ファクスを受ける

「FAX優先」に設定している場合、相手が受話器を取って手動でダイヤルしたあとスタートボタンを押してファクスを送信したときや、電話をかけてきたときは、再呼出音が鳴ります。

電話が
かかってくる



本機の呼出音は
鳴らない



本機の再呼出音が
鳴る

- 相手に呼出音が1回聞こえ、「ただいま呼び出しております」のメッセージが流れます。
- ここから相手に通話料金がかかります。

- 相手に再呼出音が聞こえます。
- 再呼出音の回数を変えられます。(☞116ページ)
- 呼出音をメロディーに設定している場合、「再呼出音」の音質は、無鳴動に設定していないときの「呼出音」の音質と異なります。

3 下記の表示になるまで
くるくる電話帳
を回す

4 選択
F2 を押して
「ナシ」を選ぶ
(押すごとに切り替わる)

5 登録
F3 押す

6 ストップ
を押す

ムメイトウ タイマー=アリ

ムメイトウ タイマー=ナシ



ムメイトウ タイマー=アリ

トウロク シマシタ



ムメイトウ タイマー=ナシ

日付・時刻の表示に戻る

留守番電話を使う

留守中にファクスの受信と用件録音をする（ファクス/留守電）

お出かけ前に留守番電話の留守ランプを点灯させておくだけで、用件を録音したり、ファクスを自動的に受信します。お宅での使いかたに合わせて、「留守電専用」(☎128ページ)や「ファクス専用」(☎118ページ)に受けかたを変えることもできます。

親機で設定する

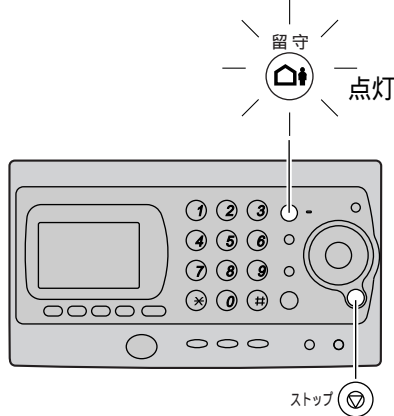

1 お出かけ前に留守番電話の留守ランプを押す（点灯）

ノコリヤク 15分待てス
オウトウ メッセージ：コテイ
[残り-残山]

残り時間のめやす
応答メッセージの種類を表示
「コテイ」...本機にあらかじめ録音されている固定メッセージのとき
「ジサク」...あなたの声で録音したとき(☎126ページ)

→ 応答メッセージが流れ、留守番電話に設定される
例：「FAX/留守電」設定時の固定応答メッセージ

ただいま留守にしております。ファクシミリをご利用の方は送信してください。電話の方は、「ピー」という音に続けてお名前とご用件をお話してください。

応答メッセージを止めるには → ストップ(☎)を押す

「ファクス/留守電のとき」

電話がかかってきたり、ファクスが送られてくると

本機の呼出音が2回鳴る

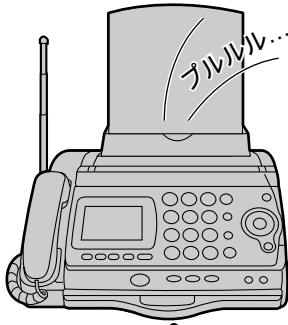

こんなことができます！

呼出音の回数を変える(☎128ページ)
決まった時間帯(常時)に呼出音を鳴らさないようにする(☎120ページ)

ここから相手に通話料金がかかります

相手に「ブルル ブルル」と短い呼出音が鳴ったあと、下記の固定応答メッセージが流れる

ただいま留守にしております。ファクシミリをご利用の方は、送信してください。電話の方は、「ピー」という音に続けてお名前とご用件をお話してください。

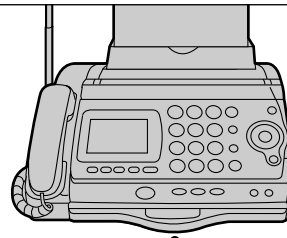

こんなことができます！

応答メッセージをあなたの声で録音する(☎126ページ)

用件録音時間について

最大約18分です。(録音に無音状態が含まれると、録音できる時間は長くなります。)

- ・通話録音や自作応答メッセージも含まれます。
- ・用件録音中にメモリーがいっぱいになると、相手に「これ以上録音できません」というメッセージが流れ、自動的に録音は切れます。
- ・メモリーがいっぱいになると、応答メッセージは固定メッセージに切り替わります。(☎127ページ)

「FAX / 留守電」や「FAX専用」に設定しているとき
記録紙がセットされていることを確認してください。

子機で設定する

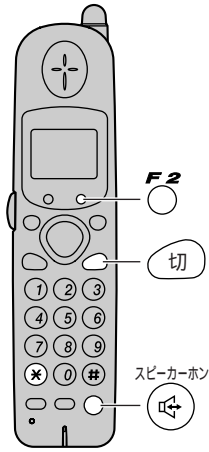

- 機能 押し、
 押し
- 押し

キノウ/ルステ'ソウサ
*

スピーカ-ホン
子機 点灯

留守
親機 点灯

⇒「ピー、留守設定をしました」
とメッセージが流れたあと
応答メッセージが流れ、
留守番電話に設定される

スピーカ-ホン
 消灯

お知らせ

- 留守 が点灯すると
⇒残っている用件を消さ
ずに、新しい用件を
録音します
・用件を消去するには
(☞126ページ)

ファクスのとき

自動的に受信する

電話のとき

留守番電話に用件を録音する

用件録音中は、スピーカーから相手の声が聞こえます。

用件録音件数は、最大50件です。

以下のような場合は自動的に録音が切れ、用件が録音されません。

- ・録音中に6秒以上無音が続いたとき
- ・相手の用件が短いとき(4~5秒以内)
- ・相手の声が小さかったとき

応答メッセージが流れているときや用件の録音中に電話に出るには

(親機) 受話器を取る、または を押し

(子機) を押し、または を押し

・録音は途中で止まり、1件分として残ります。

こんなことができます!

用件1件当たりの録音時間を変える(☞156ページ)

用件録音中にスピーカーから相手の声が聞こえないようにする(留守音声モニター)(☞158ページ)

帰ってきたら

- 留守 を押し、
用件を再生する
(☞124ページ)

メモリーには、用件録音などの音声情報のほかに、受信したファクスなどの画像情報も一緒に記憶・保存します。
すでにメモリー内に受信したファクスがある場合は、用件録音時間が上記より短くなります。

⇒受信したファクスをプリントするには(110ページ「メモリー代行受信について」)

留守番電話を使う

留守中に録音された用件（通話録音を含む）を再生したり、聞き直すことができます。

用件を再生する

親機

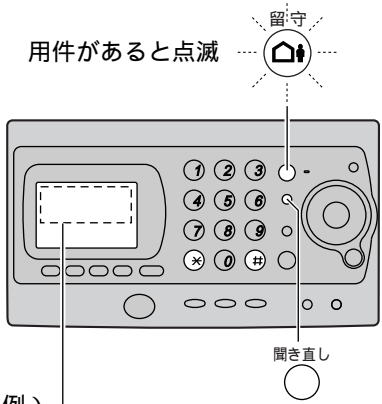

用件があると点滅

留守

聞き直し

（例）

11月 3日 15:45
 ヨウケン ロクオン 03ケン
 [残り残山]

すべての用件件数を表示

新しい用件を再生する

帰ってきたら
留守
🏠 押す（消灯）

（留守番電話の設定は解除されます。）

➡新しく録音された件数・用件・曜日・時刻が再生される
（例）

01ケンメ	サイセイ	03	
11月 3日	13:45		着信した日付・時刻

↓

再生が終わると

サイセイシタヨウケンショウキョ
 スル=＊ シナイ=#

- ・再生した新しい用件を消すには
➡ (＊) を押す
- ・消さずに終了するには
➡ (#) を押す

子機

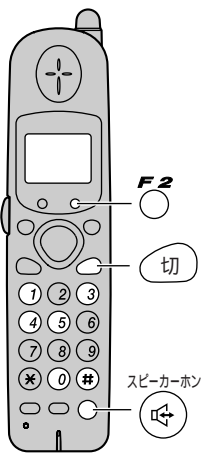

F2

切

スピーカーホン

新しい用件を再生する

1 機能 F2 押す 2 0 押す 3 切 押す

キノウ/ルステ'ソウサ
スピーカーホン 点灯

キノウ/ルステ'ソウサ
 0

スピーカーホン 消灯

➡「ピー、留守設定を解除しました。用件を 件再生します」とメッセージが流れ、新しい用件・曜日・時刻が再生されます。用件再生が終わると「再生が終了しました」とメッセージが流れます。

スピーカーホン を押すと（スピーカーホン 消灯）上記メッセージは受話口から聞こえます

もう一度 0 を押すと、すべての用件が再生されます

用件が入っていないとき ➡ 「ピー、留守設定を解除しました。用件が録音されていません」とメッセージが流れます

すべての用件を再生する



聞き直し  押す

→「用件を 件再生します」とメッセージが流れ、すべての用件が再生される

(例) 01ケンメ サイセイ 03
11月 3日 13:45









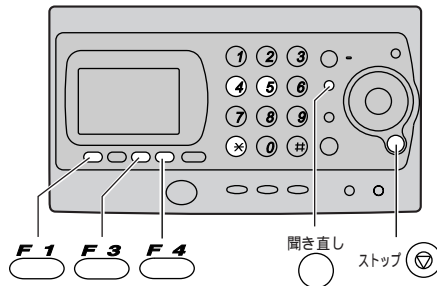

再生が終わると

サイセイシタヨウケンショウキヨ
スル=× シナイ=#



- ・再生したすべての用件を消すには
→  を押す
- ・消さずに終了するには
→  を押す

用件再生中にできること



再生中の用件を聞き直す	聞き直し  を押す
早聞き(早く)再生する	早聞き  ⑤ を押す
遅聞き(ゆっくり)再生する	遅聞き  ④ を押す
再生速度を元に戻す	遅聞き  ④ または 早聞き  ⑤ を押す
次の用件に進んで再生する	進む分だけ  を押す (例: 2つ先⇒2回)
前の用件に戻り再生する	戻る分だけ  を押す (例: 2つ前⇒2回)
再生を中止する	ストップ  を押す(再生を再び始めるには、聞き直し  を押す)
再生中の用件を消す	再生中に  を押し、  を押す

すべての用件を再生する

1  機能  押す 2  押す

キノウ/ルステ'ソウサ

スピーカーホン  点灯

キノウ/ルステ'ソウサ









4

「用件を 件再生します」とメッセージが流れ、すべての用件が再生されます

3  切 押す

スピーカーホン  消灯

用件再生中にできること

再生中の用件を聞き直す	—————
早聞き(早く)再生する	 ⑤ を押す
遅聞き(ゆっくり)再生する	 ④ を押す
再生速度を元に戻す	 ④ または  ⑤ を押す
次の用件に進んで再生する	進む分だけ  ③ を押す (例: 2つ先⇒2回)
前の用件に戻り再生する	戻る分だけ  ① を押す (例: 2つ前⇒2回)
再生を中止する	 # を押す(再生を再び始めるには、  ④ を押す)

留守番電話を使う

用件を消去する

メモリーがいっぱいするときや不要な用件・通話録音を消したいときは、下記の操作で消去してください。

スタート
ゴビー

くるくる電話帳

ストップ

F 1

F 3

1 留守電 **F 3** 押す

2 下記の表示が出るまで
くるくる電話帳
を回す

ルスハ`ンテ`ンワノ ソウサ
センタクハ[クルクル]マウス

ヨウケン セ`ンショウキョ
[スタート]オス

再生されていない用件が
あると

ヨウケン セ`ンショウキョ
サイセイ サレテ イマセン

消去を中止するとき
➡ ストップ を押す

自作応答メッセージ

あなたの声で応答メッセージを録音すると、自動的に固定応答メッセージと入れ替わります。メモリーがいっぱいときは、応答メッセージを録音できません。不要な用件・通話録音を消してから録音してください。

(自作応答メッセージ)
あなたの声で録音する

受話器

F 3

ストップ

スタート
ゴビー

くるくる電話帳

1 留守電 **F 3** 押し、

下記の表示が出るまで
くるくる電話帳
を回す

ジ`サク オウトウ ロクオン
[スタート]オス

ジ`サク オウトウ ロクオン
ジ`ユウキョ トツテクダ`サイ

あなたの声で録音した応答メッセージを消去すると、自動的に固定応答メッセージに戻ります。

固定応答メッセージに戻る

F 3

スタート
ゴビー

くるくる電話帳

1 留守電 **F 3** 押し、

下記の表示が出るまで
くるくる電話帳
を回す

ジ`サク オウトウ ショウキョ
[スタート]オス

ショウキョ シマスカ?
ハイ=× イイエ=#

3  押す

ス^ハテ ショウキョシマスカ?
ハイ=※ イイエ=#

4  押す

ヨウケン セ^ンショウキョ
シハ^ラク オマチクダ^{サイ}



ヨウケン セ^ンショウキョ
ショウキョ シマシタ

↓
日付・時刻の表示に戻る

お知らせ

手順4で  を押すと、消去せずに手順2の画面に戻ります。

再生中の用件だけを消したいとき

⇒再生中に  を押し、  を押す

3 受話器を取り、
 押す

ジ^サク オウトウ ロクオン
カイシハ[スタート]オス

↓
ジ^サク オウトウ ロクオン
ロクオン >>>>>>>

4 「ピー」音のあと
受話器に向かって
録音する
(16秒以内)

ジ^サク オウトウ ロクオン
ロクオン >>>>>>>

録音時間の経過を で
表示する

5  押す

ジ^サク オウトウ ロクオン
ジ^ユキヲ オイテクダ^{サイ}

6 受話器を戻す

ジ^サク オウトウ ロクオン
サイセイ >>>>>>>

⇒録音されたメッセージを
1回再生する

録音し直すときは、手順6のあと、もう一度手順1から行ってください。

3  押す

ジ^サク オウトウ ショウキョ
シハ^ラク オマチ クダ^{サイ}

↓
ジ^サク オウトウ ショウキョ
ショウキョ シマシタ

↓
日付・時刻の表示に戻る
自分の声で録音した応答
メッセージは消去され、
固定応答メッセージに戻ります

お知らせ

あなたの声で応答メッセージを録音していても、次のような場合は、固定メッセージに切り替わります。

「FAX/留守電」
のとき

用件録音ができないとき
・メモリーがいっぱいのとき
・50件録音されているとき

ただいま留守にしております。
ファクシミリをご利用の方は
送信してください。電話の方は
恐れ入りますが、のちほど
おかけ直してください。

「留守電専用」
のとき

用件録音やファクス受信もでき
ないとき
・記録紙またはインクフィルムが
なく、メモリーもいっぱい

ただいま留守にしております。
恐れ入りますが、のちほど
おかけ直してください。





用件録音ができないとき

留守番電話を使う

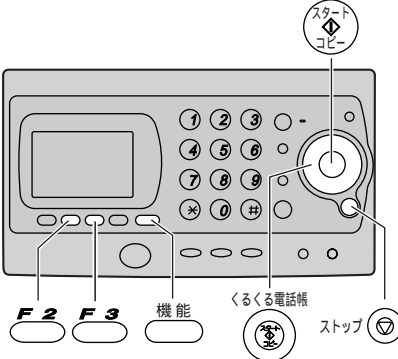
呼出音の回数を変更する

相手に応答メッセージが流れ始めるまでに鳴る呼出音の回数を選べます。(お買い上げ時：2回)







1 機能  押し、下記の表示になるまでくるくる電話帳  を回す	2  押し
ヨビダシオン / カイスク [スタート] オス	ヨビダシオン=ベル
5 登録  押し	6 ストップ  押し
トウロク シマシタ ↓ (手順4の設定を表示する)	日付・時刻の表示に戻る

留守中の受けかたを選ぶ

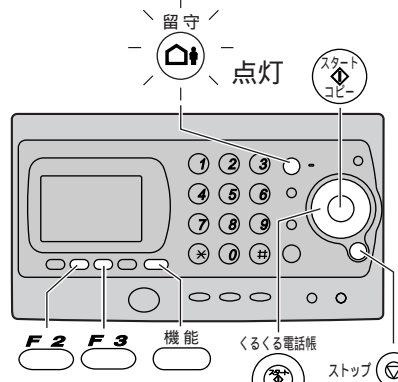
ファクス受信と用件録音をしたいとき
留守番電話で用件録音だけしたいとき
(ファクスは受けない)
ファクス受信だけしたいとき

- ➔ 「FAX / 留守電」を選ぶ (お買い上げ時の設定)
- ➔ 「留守電専用」を選ぶ
- ➔ 「FAX専用」を選ぶ (☞118ページ)



1 機能  押し、下記の表示になるまでくるくる電話帳  を回す	2  押し、下記の表示になるまでくるくる電話帳  を回す
ファクスノ ウケカタ ハンコウ [スタート] オス	ルス=FAX / ルステ`ン

「留守電専用のとき」

電話がかかってくると

本機の呼出音が2回鳴る

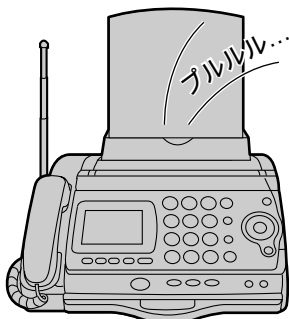

呼出音の回数は変えられます。(☞上記)
決まった時間帯(常時)に呼出音を鳴らしたくないとき(☞120ページ)

ここから相手に通話料金がかかります

相手に「ブルル ブルル」と短い呼出音が鳴ったあと、下記の固定応答メッセージが流れる

ただいま留守にしております。
電話の方は、「ピー」という音に続けてお名前とご用件をお話してください。

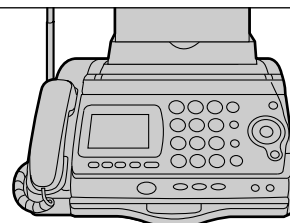

用件を自動的に録音します。
(ファクスは自動受信しません。)

3 下記の表示になるまで

くるくる電話帳



を回す

ルス ヨビ`タ`シカイスウ=2
(ルスハ`ンテ`ンウ)

4 ^{選択}
F2 を押して

呼出音の回数を選ぶ
(押すごとに切り替わる)

(例)

ルス ヨビ`タ`シカイスウ=4
(ルスハ`ンテ`ンウ)

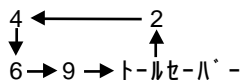

お知らせ

「トールセーバー」とは
外出先から新しい用件の
有無を確認することが
できる機能のことです。

(☞131ページ)

手順4で呼出音の回数を
「9」に設定すると、ファ
クスを自動受信できない
ことがあります。

3 ^{選択}
F2 を押して

受けかたを選ぶ
(押すごとに切り替わる)

ルス=FAXセンヨウ

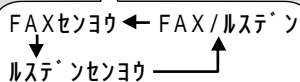

4 ^{登録}
F3 押す

トウロク シマシタ

(手順3の設定を表示する)

5 ^{ストップ}
を押す

日付・時刻の表示に戻る

お知らせ

^{留守}
を押して点灯させて
おいてください。

外出先から留守番電話を操作する

外出先から留守番電話を操作するには、あらかじめ暗証番号の登録が必要です。

お出かけ前に

留守電暗証番号を登録する

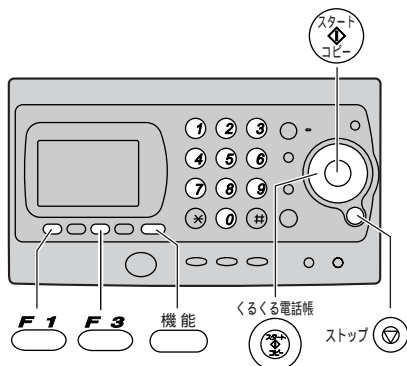

1 機能 押し、下記の表示になるまでくるくる電話帳 を回す

2 押す

ルスパ`ンテ`ソワノ セッテイ [スタート]オス

アジョウ No. = #... [4ケタ]

留守電をはたらかせる

1 設定を確認する
留守中の受けかたを「FAX / 留守電」または「留守電専用」に設定する。(☞128ページ)

2 押す

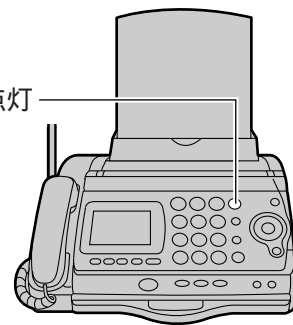

トーン信号 (ピッポッパツ) が出せる電話機を使って、外出先から留守番電話を操作できます。

外出先から用件を聞く (留守番電話のリモート操作)



1 外から電話をかける

2 応答メッセージが聞こえている間に暗証番号を押す

ただいま留守しております・・・

新しい用件があるとき

用件が 件あります

新しい用件がないとき

用件が録音されていません

(☞手順5へ)

再生中にできること

- 前の用件に戻る 1 を押す
- 次の用件に進む 3 を押す
- 遅聞き再生 (ゆっくり再生) をする... 4 を押す
- 早聞き再生 (早く再生) をする 5 を押す
- 再生速度を元に戻す 4 または 5 を押す
- 再生を中止する # を押す
- 押しまちがえたとき 正しい番号を押し直す

お知らせ

外出先からの留守番電話操作カード (☞267、268ページ) を切り取ってお使いください。

再生終了後にできること

- すべての用件を聞き直す 4 を押す
(保存されている用件も再生されます)
- すべての用件を消す 6 を押し、「消去します。6 を押してください。」のメッセージのあと再び 6 を押す

3 暗証番号を入力する(4ケタ)

(例: 1234)

アソヨウ No. = 1234
[4ケタ]

*や#は使えません
番号をまちがえたとき
→ クリアー を押して入れ直す

4 登録 F3 押す

トリロク シマシタ

(手順3の設定を表示する)

5 ストップ 押す

日付・時刻の表示に戻る

お願い

リモート受信番号とは違う番号を登録してください。(☞156ページ)

3 応答メッセージが流れる

「FAX/留守電」のとき……

ただいま留守しております。ファクシミリをご利用の方は送信してください。電話の方は、「ピー」という音に続けてお名前とご用件をお話してください。

「留守電専用」のとき……

ただいま留守しております。電話の方は「ピー」という音に続けてお名前とご用件をお話してください。

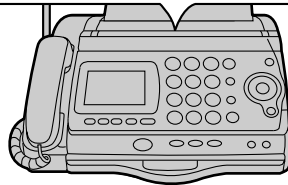

もし「録音時間が残りわずかです。不要な録音を消去してください」とメッセージが流れたら、不要な用件を消去してください。(☞126ページ)

3 新しく録音された用件を聞くには4秒待つまたは 2 を押す

再生します

一度聞いた用件は再生されません
(お買い上げ時の設定: リモート繰り返し再生の選択が「1カイ」のとき)

4 用件を聞く

再生が終了しました

5 受話器を戻す

お知らせ

手順2で「用件が録音されていません」と聞こえても4秒以内に 4 を押すと、一度聞いた用件の聞き直しができます。

リモート繰り返し再生について

一度聞いた用件を毎回聞けるように設定できます。リモート操作を、家族などの数人で行うときに便利です。(☞158ページ「リモート繰り返し再生の設定」)

外出先からの電話代節約のために(トールセーバー)

外から電話して、新しい用件の有無を確認することができる機能です。留守時の呼出音の回数の設定(☞128ページ)で「トールセーバー」を選んでください。

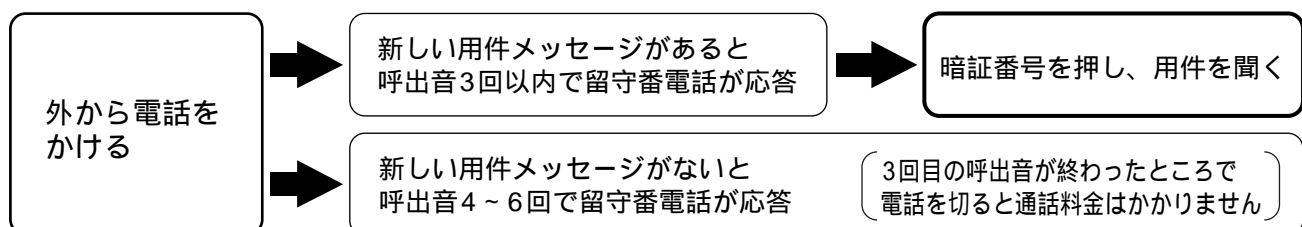

通常の呼出音が聞こえたあと、異なる呼出音が2回聞こえますが、この2回の呼出音は回数に関係ありません。

外出先から留守番電話を操作する

留守番録音の設定をしないで外出したとき、外出先から留守番録音の設定ができます。

留守番録音の設定を変更する

留守番録音ができるようにする

1 外から電話をかける

ただいま呼び出しております・・・

- 設定した回数の呼出音が鳴る
- ・ 電話優先のとき
「電話優先」時の呼出音の回数
- ・ FAX優先のとき
「FAX優先」時の呼出音の回数

2 メッセージが聞こえている間に暗証番号を押す

留守設定をしました

3 受話器を戻す

留守番録音をやめる

1 外から電話をかける

ただいま留守にしております・・・

2 応答メッセージが聞こえている間に暗証番号を押す

用件が 件あります

または

用件が録音されていません

3 4秒以内に **0** 押す

留守設定を解除しました

あらかじめ転送先の電話番号を登録しておくこと(☞134ページ)、用件転送の設定をしないで外出したとき、転送できるように設定できます。

用件転送の設定を変更する

用件転送ができるようにする

1 外から電話をかける

ただいま留守にしております・・・

2 応答メッセージが聞こえている間に暗証番号を押す

用件が 件あります

または

用件が録音されていません

3 4秒以内に **7** 押す

転送を設定しました
転送先は です

(: 転送先の電話番号)

用件転送をやめる

1 外から電話をかける

ただいま留守にしております・・・

2 応答メッセージが聞こえている間に暗証番号を押す

用件が 件あります

または

用件が録音されていません

3 4秒以内に **9** 押す

転送を解除しました

お知らせ

暗証番号を押さずに、留守設定にすることもできます。

➡「電話優先」時の呼出音の回数を「留守」に設定する。

（呼出音が15回鳴ると、自動的に留守設定になる（☞114ページ））

ファクスの受けかたを「FAX専用」にしていると、留守番録音ができません。

4 受話器を戻す**4 受話器を戻す****4 受話器を戻す**

外出先から留守番電話を操作する

留守番電話に用件が録音されたとき、録音された用件を外出先の電話に転送したり、登録されたポケットベルを呼び出しできます。あらかじめ暗証番号の登録が必要です。(P.130ページ)

転送先の電話番号を登録する

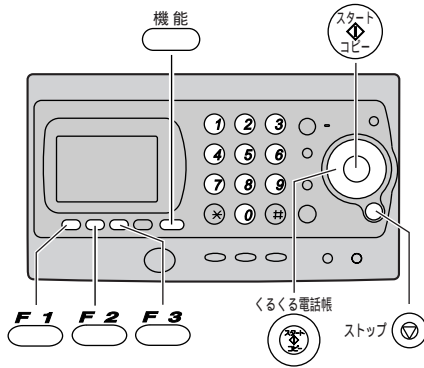

1 機能 押し、
下記の表示になるまで
くるくる電話帳
を回す

ルスバ`ンテ`ソワノ セッテイ
[スタート] オス

2 スタート/コピー 押し

アソシヨウ No. =
[4ケタ]

5 登録 F3 押し

テソウウサキ=.....

6 転送先の電話番号
号を入力する
(50ケタまで)

(例: 0987654)

テソウウサキ=0987654

番号をまちがえたとき
→ クリアー F1 を押して入れ直す

用件を転送する

転送先で電話を受けて転送された用件を聞くには、トーン信号(ピッポッパッ)が出せる電話機を使って操作してください。

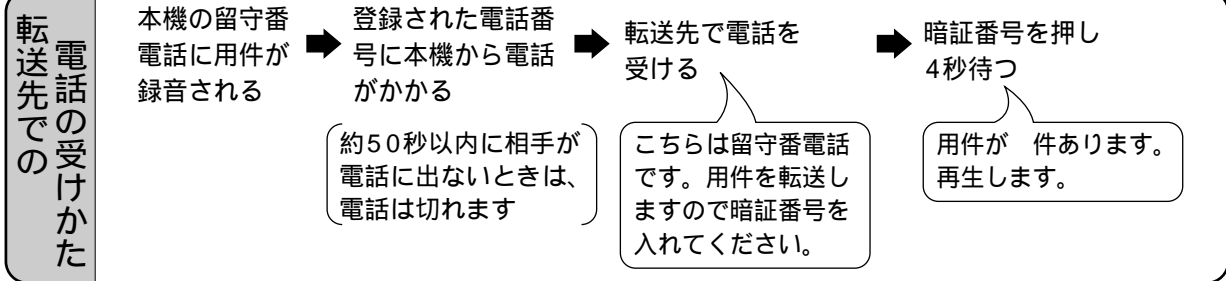

転送先にポケットベルの番号を登録する

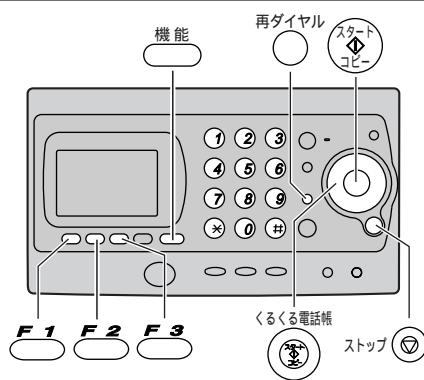

1 機能 押し、
下記の表示になるまで
くるくる電話帳
を回す

ルスバ`ンテ`ソワノ セッテイ
[スタート] オス

2 スタート/コピー 押し、
下記の表示になるまで
くるくる電話帳
を回す

ヨウケンテソウウ=ナン

6 あなたの電話回線が
ダイヤル回線のとき
* 押し

テソウウサキ=234567*

7 再ダイヤル を4回押し

テソウウサキ=67*PPPP

(P = ポーズ)

8 ポケベルに表示させる
メッセージ番号
を入力する

(例: 1234)

テソウウサキ=PPP1234

番号をまちがえたとき
→ クリアー F1 を押して入れ直す

- 3 下記の表示になるまで **選択 F2** を押して
くるくる電話帳
を回す
「デンワ」を選ぶ
(押すごとに切り替わる)

(例)

ヨウケンテンソウ=ナシ

ヨウケンテンソウ=テ`ソウ

テ`ソウ
↓
ホ`ケハ`ル → ナシ

- 7 **登録 F3** を押す

- 8 **ストップ** を押す

トウロク シマシタ

日付・時刻の表示に戻る

ヨウケンテンソウ=テ`ソウ

用件転送を解除するには

- 1 左記手順4で「ナシ」を選ぶ

ヨウケンテンソウ=ナシ

- 2 **登録 F3** を押す

トウロク シマシタ



テンソウ=ナシ

- 3 **ストップ** を押す

日付・時刻の表示に戻る

お知らせ

転送先が話し中のとき、呼び出しても電話に出ないとき、暗証番号が押されないときは、1分間隔で3回自動的にかけ直します。それでもつながらないときは、さらに30分間隔で3回まで自動的にかけ直します。(オート再ダイヤル)
転送先を携帯電話・—//”(エッジ)/PHS電話・自動車電話にする場合、着信できる状態(電源が「入」、サービスエリア内)のときは転送できますが、電波状況が悪いと転送できません。また、着信後トーン信号が出せない機器には転送できません。

本機をホームテレホンや構内交換機に接続しているときは、うまく転送できない場合があります。

- 3 **選択 F2** を押して
「ポケベル」を選ぶ
(押すごとに切り替わる)

- 4 **登録 F3** を押す

- 5 ポケットベルの電話番号を入力する

(例)

ヨウケンテンソウ=ホ`ケハ`ル

テ`ソウ
↓
ホ`ケハ`ル → ナシ

テンソウサキ=.....

(例：1234567)

テンソウサキ=1234567.

番号をまちがえたとき
クリア
→ **F1** を押して
入れ直す

- 9 **#** を2回押す

- 10 **登録 F3** を押す

- 11 **ストップ** を押す

お知らせ

手順5～9では、合計50ケタまで登録できます。
登録方法は、ポケットベルの会社によって異なります。
ポケットベルのお求め先にご相談ください。

テンソウサキ=P1234##.

トウロク シマシタ

日付・時刻の表示に戻る

ヨウケンテンソウ=ホ`ケハ`ル

ハンスキャナーを使う

ハンスキャナーを使うと、ノートや雑誌などのとじこみ原稿を読み取って親機でプリントしたり、ファクスで送ることができます。お買い上げ時は、必ず10時間以上充電してください。(☞36ページ)

ハンスキャナーの取り外しかた

ハンスキャナーの取っ手を下に押しながら引き出す

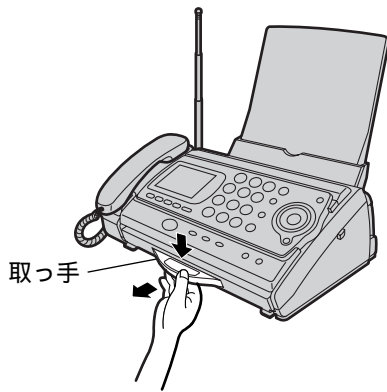

ハンスキャナーと親機の接続のしかた

ハンスキャナーの底面を上にして、「ガチャ」と音がするまで差し込む

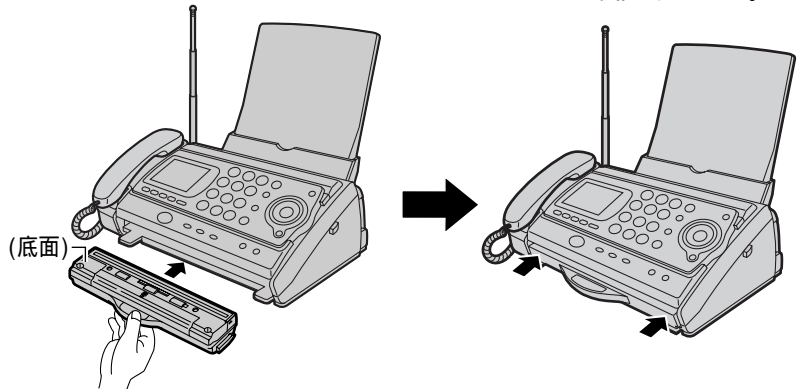



ハンスキャナーの両端を押し、奥まで入っていることをご確認ください。

ハンスキャナーを使わないときは、親機に接続しておいてください。(☞上記)
外したままにすると、コピーやファクス送信ができません。(ハンスキャナーは携帯用ではありません。)

原稿を読み取って記憶する

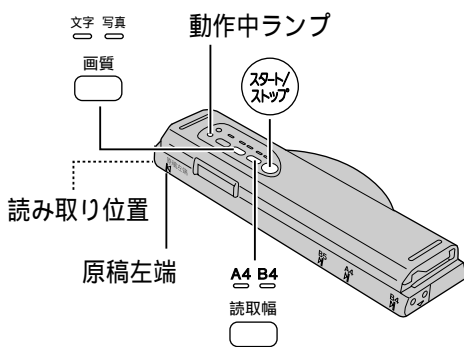
つづく



- 1 ハンスキャナーを取り外して裏返す(☞上記)
- 2  を押して画質を選ぶ(押すごとに切り替わる)

「文字」……原稿が文字や表のとき
「写真」……原稿に写真や濃淡があるとき

- 5 ハンスキャナーの  を押す(「ピッ」)

→約1~2秒後、動作中ランプが緑色点灯
動作中ランプの点灯を確認してから、手順6を行ってください

- 6 「動作中ランプ」緑色点灯後、原稿を読み取る
原稿の読み取りかた(☞137ページ)

→読み取りが正常なとき、動作中ランプ緑色点滅(警告音は鳴らない)
・「動作中ランプと警告音について」(☞138ページ)

- 7 読み取りが終了したら  を押す(「ピッ」)

→読み取った内容は、ハンスキャナー内に1ページ分として記憶される
→動作中ランプ点滅 点灯消灯(読み取った原稿により、消灯までの時間が異なる)
動作中ランプが消灯したことを確認してから、手順8を行ってください

ハンズキャナーの合わせかた

「読み取り位置」と「原稿左端」を原稿に合わせる

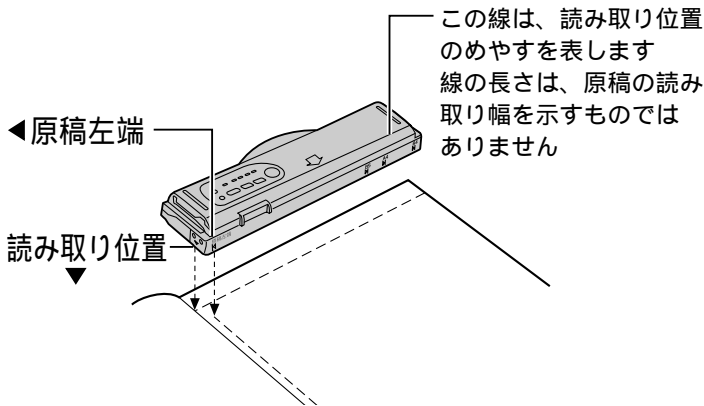

お知らせ

原稿の先端から約14mmは、読み取れない場合があります。

原稿の読み取りかた

ハンズキャナーを原稿に押しあて、まっすぐに動かす（スキャナー上の⇩方向）

- （ハンズキャナーを動かす速度）
- ・「文字」モードの場合：1秒間に約100mm
 - ・「写真」モードの場合：1秒間に約25mm

原稿の文字が小さいときは、1秒間に約50mmの速さでスキャナーを動かすと、きれいに読み取れます。

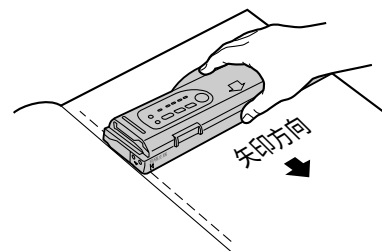

お知らせ

矢印方向と逆に動かすと、鏡に写したように上下左右が反対にプリントされます。

3 **読取幅** を押して
読取幅を選ぶ
(押すごとに切り替わる)

「A4」読取幅・208mm以内
「B4」読取幅・252mm以内
「B4」で読み取った原稿は
「A4」に縮小してプリント
されます

4 ハンズキャナーを
原稿に合わせる
ハンズキャナーの
合わせかた(☞上記)

お知らせ

メモリーランプが速く点滅しているときは
▶ハンズキャナーのメモリー使用量がいっぱい、記憶できません。(☞138ページ「メモリーランプについて」)
ハンズキャナーを親機から外しているときや停電中に電池がなくなると、記憶された内容はすべて消えます。(☞36ページ「電池ランプ表示と電池容量のめやす」)

読み取り可能枚数(めやす)

画質が「文字」の場合、ハンズキャナーを動かす速度によって、下記のように画質モードが変わります。

画質	動かす速度 (動作中ランプ表示)	画質 モード	読み取り可能枚数
文字	1秒間に50mm (緑色の遅い点滅)	小さい	約10枚 (A4サイズ700字程度の 標準原稿(☞267ページ))
	1秒間に100mm (緑色の速い点滅)	ふつう	約20枚 (A4サイズ700字程度の 標準原稿(☞267ページ))
写真	-	-	約1枚 (A4サイズの写真)

新聞記事や、細かい網目が入った原稿などは、記憶できる枚数が極端に少なくなります。
1ページ分の読み取り内容が少なく、メモリー使用量がいっぱいにならないときは、最大99枚まで記憶されます。

8 ハンズキャナー
を親機に接続する
(☞136ページ)

ヨミトリ マイスウ 107マイ
インジ ハ[スタート] オス

↑ 交互表示

コウモクノ
センタクハ[クルクル] マウス

9 プリントする
(☞140ページ)
ファクス送信する
(☞142ページ)

ハンドスキャナーを使う

原稿を読み取って記憶する

動作中ランプと警告音について

ハンドスキャナーのご使用にあたっては、動作中ランプの点灯、消灯を確認してください。
(正しく読み取りできないことがあります。)

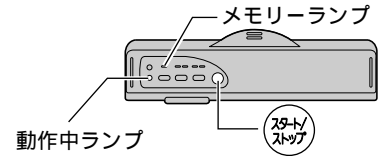

動作中ランプ表示	警告音	ハンドスキャナーの状態	対応
☀️ 緑色点滅 (遅い)	鳴らない	読み取りが正常に行われている 画質スイッチが「文字」のとき、 「小さい」モードで読み取られている	
☀️ 緑色点滅 (速い)	鳴らない	読み取りが正常に行われている 画質スイッチが「文字」のとき、 「ふつう」モードで読み取られている	
● 緑色点灯	鳴らない	読み取り中に静止している	30秒以上動かさないと読み取りを自動的に終了し、記憶する ➡再度、読み取りを始めるには (2秒) を押す
○ 赤色点灯	鳴らない	動かす速度が速い (原稿は読み取られている)	➡もう少しゆっくり動かす
○ 赤色点灯	「ピー」と鳴る	動かす速度が速すぎる (読み取られていない部分がある)	文字や写真が押しつぶされたようにプリントされる ➡もう少しゆっくり動かす
● 消灯	「ピー-ピー-ピー」と鳴る	メモリーがいっぱいになった (メモリーランプ緑色の速い点滅) 1枚の読み取りの長さが、約1.5m以上になった	➡記憶している内容を消去する ➡2回以上に分けて読み取る
● 消灯	鳴らない	動作していない	

メモリーランプについて

ハンドスキャナーに記憶しているメモリー使用量を、ランプで表示します。

メモリーランプ

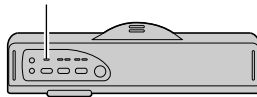

メモリーランプ表示	メモリー使用量
● 消灯	0%
◐ 緑色点灯	~66%
☀️ 緑色点滅 (遅い点滅)	~99%
☀️ 緑色点滅 (速い点滅)	100%

お知らせ

メモリー使用量がいっぱいになると、新しく読み取ることではできません。

➡記憶した内容を、親機で消去してください。
(☞144ページ)

読み取りの途中でメモリー使用量がいっぱいになったとき
➡最後のページだけを消去できます。(☞144ページ)

原稿について

読み取りサイズ

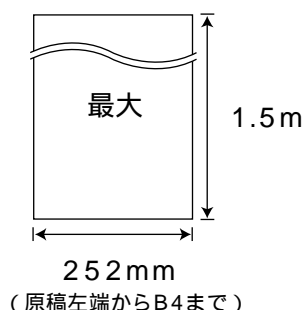

読み取りをしてはいけない原稿

通貨、証券類、未使用郵便切手、官製はがき、印紙、酒税法で規定の証書類など
(⇒法律で禁止)

著作権の対象となっている書籍類、芸術作品類、地図など
(⇒個人的な使用以外は法律で禁止)

読み取りをおすすめできない原稿

見開きページの中央部分や段差のある原稿
⇒ハンドスキャナーを押しあてたときにすきまができるため、プリントしたときに黒くなったり、文字がぼやけます。

読み取り面が汚れていたり、インク・修正液・朱肉・ノリなどが乾いていない原稿
⇒読み取るとき、ハンドスキャナーの原稿読取部(ガラス面)に汚れやゴミが付着するため、親機でプリントしたときに白や黒い線が出る原因になります。

ハンド
スキャ
ナー

ハンドスキャナーの上手な使いかた

厚みのある本などを読み取るとき

読み取るページにしわができると、その部分が写らなかったり、黒くなったりすることがあります。下記の方法で読み取りを行うと、きれいに読み取ることができます。

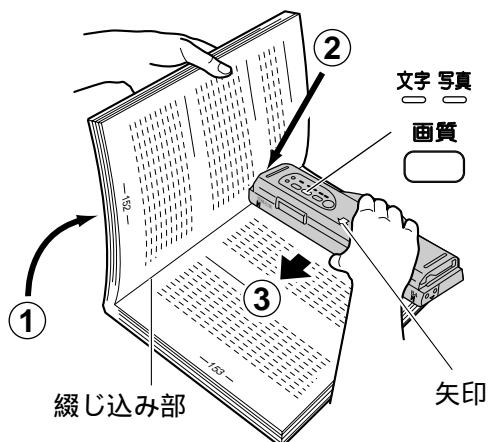

- ① 読み取る面の反対側(左側のページ)をできるだけ直角に立てる。
- ② 綴じ込み部にハンドスキャナーの左端を押しあてる。
- ③ ハンドスキャナーを軽く押さえながら、スキャナー上の矢印(↓)の読み取り方向に沿ってゆっくり動かす。

本の左側のページを読み取るとき

本の上下を逆にして、上記の手順と同じように読み取ると、きれいに読み取ることができます。

ハンド
スキャ
ナー
を使う

ハンスキャナーを使う

読み取った内容を全ページプリントできます。

全ページをプリントする



1 ハンスキャナーを親機に接続する または 親機に接続した状態で スキャナー F2 押す

→ 記憶されている枚数を表示する (例: 10枚)

ヨミトリ マイスウ 10マイ
インジハ[スタート]オス

↓ 交互表示

コウモクノ
センタクハ[クルクル]マウス

読み取った内容をページを指定してプリントしたり、拡大(約1.2倍)または縮小(約0.7倍/約0.8倍)してプリントできます。

読み取った内容をプリントする

ページ指定・拡大・縮小プリントする

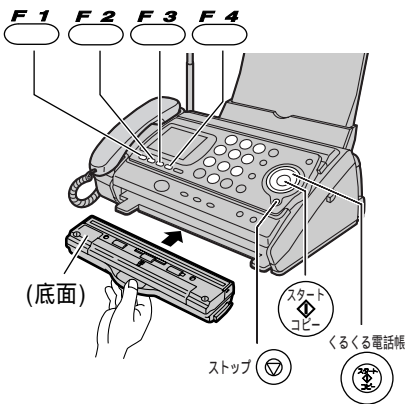

1 ハンスキャナーを親機に接続する または 親機に接続した状態で スキャナー F2 押す

→ 記憶されている枚数を表示する (例: 10枚)

ヨミトリ マイスウ 10マイ
インジハ[スタート]オス

↓ 交互表示

コウモクノ
センタクハ[クルクル]マウス

5 親機の登録 F3 押す

(例)

シュウリョウ ページ = 07
[スウジ]オス

手順4で入力したページ番号を表示する

6 プリントしたい最後のページ番号を2ケタで入力する

(例: 10ページ目まで)

シュウリョウ ページ = 10
[スウジ]オス

番号をまちがえたとき
→ クリアー F1 を押して入れ直す

7 親機の登録 F3 押す

トウハ イ = A4 A4
[スタート]オス

2 親機の スタート コピー 押す

トウハ^イ =A4 A4
[スタート] オス

3 親機の スタート コピー 押す

インジ^{チュウ} 1マイメ
B4サイズ of 原稿 of のときは、
A4サイズに縮小される

お知らせ

プリントを中止するとき
→ 親機の ストップ 押す
プリント中は電話をかける
ことができません。
親機でプリントしても、
読み取った内容は消えま
せん。

2 下記の表示になるまで 親機の くるくる電話帳 を回す

全ページプリント
するとき
イッカツ インジ^ン
[スタート] オス

ページを指定して
プリントするとき
ハ^ン-ジ^ン シテイ インジ^ン
[スタート] オス

3 親機の スタート コピー 押す

全ページプリント
するとき
→ 下記表示で手順8へ
トウハ^イ =A4 A4
[スタート] オス
ページを指定して
プリントするとき
カイシ ハ^ン-ジ^ン =01
[スウジ^ン] オス

4 プリントしたい 最初のページ番号を 2ケタで入力する

(例：7ページ目から)

カイシ ハ^ン-ジ^ン =07
[スウジ^ン] オス
番号をまちがえたとき
→ クリアー を押して入れ直す

8 親機の 印字倍率 を繰り返し押しして倍率を選ぶ (押すごとに切り替わる)

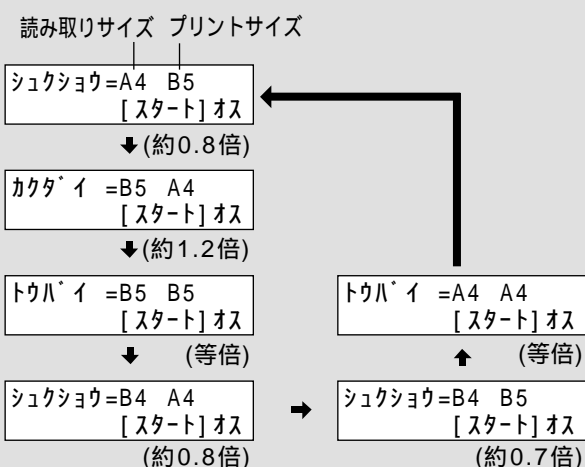

9 親機の スタート コピー 押す

(例：7ページ目からのプリント)

等倍プリントのとき
インジ^{チュウ} 7マイメ
拡大プリントのとき
カクダ^イ インジ^ン 7マイメ
縮小プリントのとき
シュクショウインジ^ン 7マイメ
→ プリントを開始する

お知らせ

「B4」サイズの原稿は
等倍にプリントできません。
自動的に「A4」サイズに
縮小プリントされます。
プリントを途中で中止
したいとき
→ 親機の ストップ 押す

ハントスキャナーを使う

読み取った内容をファクスで送るときは、ハントスキャナーを親機に接続してください。(☞136ページ)

読み取った内容を全ページ送信したり、ページを指定して送信できます。

読み取った内容をファクスで送る

全ページを送信する

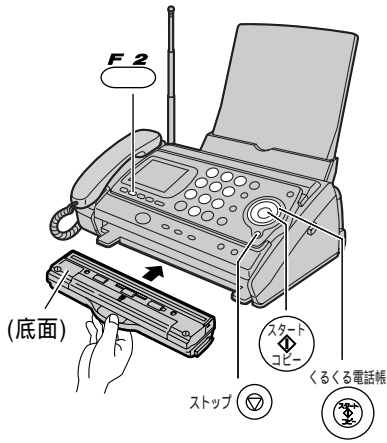

1 ハントスキャナーを親機に接続する
または
親機に接続した状態で
スキャナー
F2 押す

2 下記の表示になるまで親機の
くるくる電話帳
を回す

→記憶されている枚数を表示する
(例：10枚)
ヨミトリ マイスク 10マイ
インジ ハ[スタート]オス
↓ 交互表示
コウモクノ
センタクハ[クルクル]マウス

イッカツ ソウシン
[スタート]オス

ページを指定して送信する

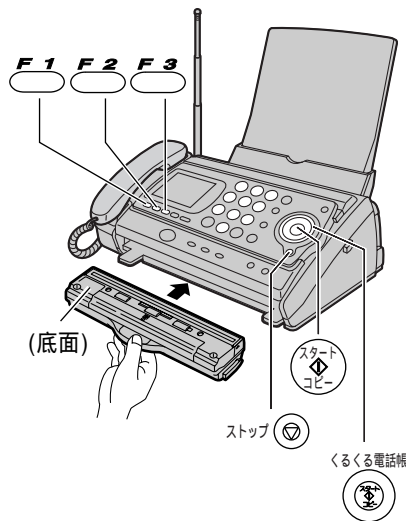

1 ハントスキャナーを親機に接続する
または
親機に接続した状態で
スキャナー
F2 押す

2 下記の表示になるまで親機の
くるくる電話帳
を回す

→記憶されている枚数を表示する
(例：10枚)
ヨミトリ マイスク 10マイ
インジ ハ[スタート]オス
↓ 交互表示
コウモクノ
センタクハ[クルクル]マウス

ハ°-ジ° シテイ ソウシン
[スタート]オス

6 送信したい最後のページ番号を2ケタで入力する

7 親機の登録
F3 押す

(例：10ページ目まで)

シユウリョウ ハ°-ジ° =10
[スウジ°]オス

ハ°ンゴウ°?

番号をまちがえたとき
クリア
→ **F1** を押して入れ直す

1ページだけ送信するとき
→手順4と同じページ番号を入力する

3 親機の
 押す

ハンコウ?

4 ダイヤルする

(例: 09876543...)

09876543...

電話帳を使うとき
→ 送る相手が表示される
まで  を回す

5 親機の
 押す

スキャナソウシン 1マイメ

→ 送信を開始する

お知らせ

送信を中止するとき

→ 親機の  を押す

親機でファクス送信しても、読み取った内容は消えません。

ハンドスキャナーで読み取った内容をファクス送信する場合、送信時間が通常より長くなります。相手が話し中などのときは、1分間隔で3回まで自動的に再ダイヤルします。

(オート再ダイヤル

→ 107ページ)

3 親機の
 押す

カイン ページ = 01
[スウジ] オス

4 送信したい
最初のページ番号を
2ケタで入力する

(例: 7ページ目から)

カイン ページ = 07
[スウジ] オス

番号をまちがえたとき
→  を押して入れ直す

5 親機の
 押す

シュウリョウ ページ = 07
[スウジ] オス

手順4で入力したページ番号を表示する

8 ダイヤルする

(例: 09876543...)

09876543...

電話帳を使うとき
→ 送る相手が表示されるまで
くるくる電話帳  を回す

9 親機の
 押す

(例)

スキャナソウシン 7マイメ

→ 送信を開始する

ハントスキャナーを使う

読み取った内容が不要になったときや、メモリーランプが緑色の速い点滅（メモリー使用量がいっぱい）になって新しく読み取れないときは、読み取った内容を消去してください。

読み取った内容を消去する

全ページを消去する

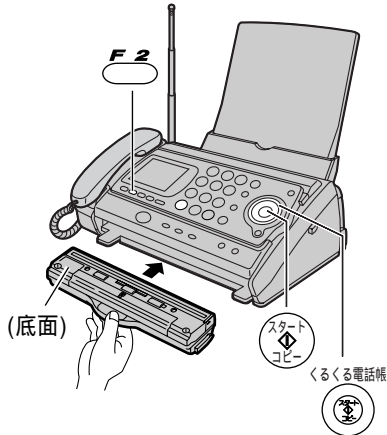

1 ハントスキャナーを親機に接続する または 親機に接続した状態で スキャナー F2 を押す

→記憶された枚数を表示する
(例: 10枚)

ヨミトリ マイスク 10マ1
インジハ[スタート]オス

↓ 交互表示

コウモクノ
センタクハ[クルクル]マウス

ページを指定して消去する

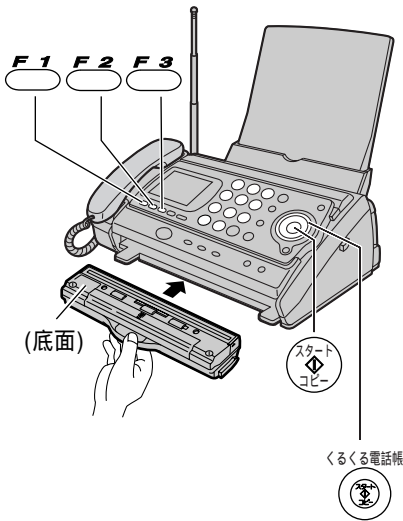

1 ハントスキャナーを親機に接続する または 親機に接続した状態で スキャナー F2 を押す

→記憶された枚数を表示する
(例: 10枚)

ヨミトリ マイスク 10マ1
インジハ[スタート]オス

↓ 交互表示

コウモクノ
センタクハ[クルクル]マウス

5 親機の登録 F3 を押す

(例)

シユクリョウ ハ°-ジ°=07
[スウジ]オス

手順4で入力したページ番号を表示する

6 消去したい最後のページ番号を2ケタで入力する

(例: 10ページ目まで)

シユクリョウ ハ°-ジ°=10
[スウジ]オス

番号をまちがえたとき
→ クリアー F1 を押して入れ直す

1ページだけ消去するとき
→ 手順4と同じページ番号を入力する

読み取りの途中でメモリー使用量がいっぱいになったとき (☞138ページ) など、最後に読み取ったページだけを消去できます。

最後に読み取ったページを消去する

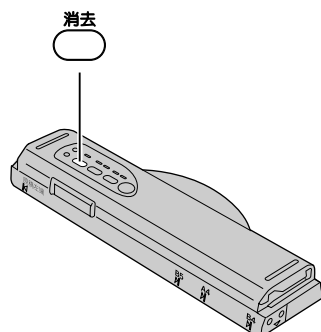

1 ハントスキャナーの消去 F1 を「ピッ」と音が鳴るまで約2秒間押す

→最後に読み取ったページを消去する
続けて消去したいときは、上記の操作を繰り返してください

2 下記の表示になるまで
親機の
くるくる電話帳
を回す



イッカツ ショウキョ
[スタート]オス

3 親機の
スタート
コピー
を押す



スハ^テ ショウキョシマスカ?
ハイ=* イイエ=#

4 親機の
を押す



ショウキョ シマシタ



日付・時刻の表示に戻る

2 下記の表示になるまで
親機の
くるくる電話帳
を回す



ハ^テ シ^{テイ} ショウキョ
[スタート]オス

3 親機の
スタート
コピー
を押す



カイシ ハ^テ シ^{テイ} =01
[スウジ]オス

4 消去したい
最初のページ番号を
2ケタで入力する
(例：7ページ目から)

カイシ ハ^テ シ^{テイ} =07
[スウジ]オス

番号をまちがえたとき
クリアー
→  を押して入れ直す

7 親機の
登録
F3
を押す



ショウキョ シマスカ?
ハイ=* イイエ=#

8 親機の
を押す



ショウキョ シマシタ

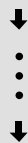

日付・時刻の表示に戻る

使いかたに合わせて機能を変更・登録する

親機では、使いかたに合わせて機能を変更・登録したり、登録している内容をプリントできます。機能については、「機能登録一覧表」(☞147～151ページ)を参照してください。くるくる電話帳を使って、変更・登録したい機能を選択できます。

変更・登録する機能を選ぶ

ディスプレイで機能を探して選ぶ

1 機能 押す

2 を回して
機能の大項目を選ぶ

キノウ トウロク モード*
センタクハ[クルクル]マウス

サイショノ セッテイ

サイショノ セッテイ
ヨビ・ダシオン / カイスウ
テンワチョウノ セッテイ
コビ・ノ セッテイ
ファクスノ ウケカタ ハンコウ
ファクスノ セッテイ
ルスバンテンソウノ セッテイ
ナンバ・ー・ディスプレイ
ソノダノ セッテイ
スヘ テノキノウヲ ヒョウジ*

3 押す

(例:「サイショノ セッテイ」のとき)

2001年01月01日

→各項目の中の1番目の機能が表示される

4 を回して
変更・登録したい機能(項目)を選ぶ

→変更・登録できる機能が表示される

5 選択 、登録 、 などを押して
変更・登録する

操作方法は、「機能登録一覧表」に記載されている各参照ページをご覧ください。操作が終わったらストップ を押す
→日付・時刻の表示に戻る

コード番号 (☞147～150ページ「機能登録一覧表」)を入力して、変更・登録したい機能を選択できます。

コード番号で選ぶ

1 機能 押す

2 コード番号を押す
(例:登録リストのプリント)
 を押す

キノウ トウロク モード*
センタクハ[クルクル]マウス

トウロク リスト インジ*
[スタート]オス

→各コード番号の機能が表示される

3 選択 、登録 、 などを押して
変更・登録する

操作方法は、「機能登録一覧表」に記載されている各参照ページをご覧ください。操作が終わったらストップ を押す
→日付・時刻の表示に戻る

< 機能登録一覧表 >

親機では、次の機能が登録できます。お買い上げ時は、 のついている内容に設定されています。

コード番号	機能	ディスプレイ	変更・登録できる内容	参照ページ
<div style="border: 1px solid black; padding: 2px; display: inline-block;">サイショノ セッテイ [スタート]オス</div> 最初の設定				
#001	日付・時刻	2001年05月01日 15:45	現在の日付・時刻を設定する	38
#002	あなたの名前 (発信元名)	ナマエ=	相手のファクスに印字される、あなたの名前を登録する	40
#004	あなたの電話番号 (発信元電話番号)	TEL=.	相手のファクスに印字される、あなたの電話番号を登録する	38
#079	電話回線種別	カイセンシユハツシドウ	自動設定か手動設定(回線の種別)を選ぶ <input checked="" type="checkbox"/> ジドウ / プッシュ / 20 / 10	30
#000	登録リスト印字	トウロク リスト インジ [スタート]オス	現在の親機の登録内容をプリントする	152
<div style="border: 1px solid black; padding: 2px; display: inline-block;">ヨビダシオン / カイスウ [スタート]オス</div> 呼出音/回数				
#054	呼出音	ヨビダシオン=ベル	親機の呼出音を選ぶ(子機でも設定できます) <input checked="" type="checkbox"/> ベル / メロディ	48
		ベル=1 [1-5]オス	「ベル」を選択したとき、ベル音の種類を選ぶ <input checked="" type="checkbox"/> 1 / 2 / 3 / 4 / 5	
		メロディ=1 [1-7]オス	「メロディ」を選択したとき、メロディーの種類を選ぶ 1 / 2 / 3 / 4 / 5 / 6 / 7	
#145	メロディーの転送	メロディ テンソク	コミスタで親機にダウンロードしたメロディーを子機に転送する	62
#112	在宅着信(ファクス優先時)呼出音の回数	ヨビダシ カイスウ=6 (ファクス ヲウセン)	0カイ / 2カイ / 4カイ / <input checked="" type="checkbox"/> 6カイ	116
	在宅着信(ファクス優先時)再呼出音の回数	サイヨビダシカイスウ=6	3カイ / <input checked="" type="checkbox"/> 6カイ / 9カイ / 15カイ	
#121	留守着信呼出音の回数	ルス ヨビダシカイスウ=2 (ルスハンテンソク)	応答メッセージが流れるまでの呼出音の回数 <input checked="" type="checkbox"/> 2カイ / 4カイ / 6カイ / 9カイ / トールセーバー	128
#126	リモートターンオン	リモートターンオン=15	10カイ / <input checked="" type="checkbox"/> 15カイ / 20カイ / 25カイ / 30カイ / シナイ/ルス	114
#114	無鳴動タイマー受信	ムメイドウ タイマー=ナシ	呼出音を鳴らさずにファクスを受ける アリ / <input checked="" type="checkbox"/> ナシ	120
	無鳴動タイマー受信の時間帯	ムメイドウ ジカン 00:00 00:00	「アリ」にしたとき、切替時間を設定する	

使いかたに合わせて機能を変更・登録する
もっと便利に

使いかたに合わせて機能を変更・登録する

<機能登録一覧表> (つづき)

コード番号	機能	ディスプレイ	変更・登録できる内容	参照ページ
<div style="border: 1px solid black; padding: 2px; display: inline-block;">デ`ソワチヨウノ セツテイ [スタート]オス</div> 電話帳の設定				
#041	電話帳リスト印字	デ`ソワチヨウインジ`=オヤキ	親機または子機の電話帳に登録した名前と電話番号をプリントする [オヤキ] / コキ	152
#143	電話帳の転送	デ`ソワチヨウ テソウ	親機の電話帳の内容を子機に転送する(子機から親機へも転送できます)	96
#144	電話帳の全削除	デ`ソワチヨウセ`ソサクジ`ヨ	親機の電話帳の内容をすべて消去する(子機でも電話帳の内容を消去できます)	94
<div style="border: 1px solid black; padding: 2px; display: inline-block;">コピ`-ノ セツテイ [スタート]オス</div> コピーの設定				
#091	分割コピー	ブ`ソカツ コピ`-`=ナシ	分割コピー機能をはたらかせるか、はたらかせないかを選ぶ アリ / [ナシ]	152
#094	マルチソートコピー	ソートコピ`-`=ナシ	複数コピーの方法を変更する アリ / [ナシ]	104
#098	インクフィルム残量表示	フィルム ヒョウジ`=ナシ	インクフィルムの残量のめやすを表示させるか、させないかを選ぶ(インクフィルム残量表示を「あり」に設定すると、別売品の長さ50mのインクフィルムの残量を表示します。付属のインクフィルムでは、長さが短く、正しく表示されません) アリ / [ナシ]	152
<div style="border: 1px solid black; padding: 2px; display: inline-block;">ファクスノ ウケカタ ハソコウ [スタート]オス</div> ファクスの受けかたを変更				
#110	在宅時の受けかた	サ`イタク=デ`ソワチヨウセン	ファクスの受けかたを選ぶ [デンワユウセン] / FAXユウセン	114 116
#120	留守時の受けかた	ルス=FAX/ルスデ`ソ	留守中の受けかたを選ぶ [FAX/ルスデン] / FAXセンヨウ/ルスデンセンヨウ	118 128
<div style="border: 1px solid black; padding: 2px; display: inline-block;">ファクスノ セツテイ [スタート]オス</div> ファクスの設定				
#011	送信結果レポート	ソウジ`ン レポ`-ト`=ナシ	ファクスの送信結果をプリントする アリ / エラー / [ナシ]	154
#020	ファクス親切案内	ファクスジ`ンセツアソナイ`=アリ	音声案内をするかしないかを選ぶ [アリ] / ナシ	154
#023	海外送信モード	カイガ`イ ソウジ`ン`=ナシ	海外へうまく送れないときは、「1カイ」を選ぶ 1カイ / [ナシ]	108
#051	読み取り濃度	ヨミトリ ノウド`=フツウ	薄い原稿は「コク」を、濃い原稿は「ウスク」を選ぶ コク / [フツウ] / ウスク	154
#090	エコノミー受信	エコノミ`-ジ` ユジ`ン`=アリ	ファクス受信のとき、縮小するかしないかを選ぶ [アリ] / ナシ	156
#103	リモート受信番号	リモート ジ` ユジ`ン`×9 [2-4ケタ]	並列接続電話操作でファクスを受ける [×9] / 2~4ケタの番号に変更可能	156
#106	ファクスメモリー消去	ファクスメモリー ショウキョ [スタート]オス	メモリー代行受信したファクスをすべて消去する	156

< 機能登録一覧表 > (つづき)

コード番号	機能	ディスプレイ	変更・登録できる内容	参照ページ
<div style="border: 1px solid black; padding: 2px; display: inline-block;">ルスハンデソノセッテイ [スタート]オス</div> 留守番電話の設定				
#006	留守電暗証番号	アンショウ No. = [4ケタ]	外出先から留守番電話を操作するための暗証番号を登録する	130
#030	用件録音時間	ロクオンジ ^レ カン=2フン	1件当たりの録音時間を選ぶ 2フン / サイダイ	156
#074	留守音声モニター	ルス オンセイ モニター=アリ	用件録音中、相手の声を聞くか聞かないかを選ぶ アリ / ナシ	158
#127	リモート繰り返し再生	リモート サイセイ=1カイ	リモート操作のとき一度聞いた用件も毎回聞く クリカエシ / 1カイ	158
#142	用件転送	ヨウケンテンソウ=ナシ	用件転送先を選ぶ ナシ (転送しない) / デンワ / ポケベル	134
	用件転送先電話番号	テンソウサキ=.	「デンワ」または「ポケベル」に設定したとき、転送先の電話番号を登録する	
<div style="border: 1px solid black; padding: 2px; display: inline-block;">ナンバー・ディスプレイ [スタート]オス</div> ナンバー・ディスプレイ				
#133	ナンバー・ディスプレイ	ナンバー・D=ジドウ	ナンバー・ディスプレイサービスを利用するとき、「ジドウ」を選ぶ ジドウ / ナシ	204
#137	キャッチホン・ディスプレイ	キャッチディスプレイ=ナシ	キャッチホン・ディスプレイサービスを利用するとき、「アリ」を選ぶ アリ / ナシ	204
#135	グループコール	グループコール=1 ミトウロク ミトウロク	ナンバー・ディスプレイサービスを利用するとき、グループ番号(1~9)ごとに呼出音や液晶ディスプレイの色(バックライト色)を変更する	216
#136	指定呼出	シテイ ヨビダシ=ナシ	ナンバー・ディスプレイサービスを利用するとき、相手によって着信先を切り替える アリ / ナシ	220
#042	指定呼出リスト印字	ヨビダシ リスト インジ [スタート]オス	ナンバー・ディスプレイサービス利用時、設定した指定呼出先のリストをプリントする	222
#184	非通知電話着信拒否	ヒツウチTEL=ウケル	ナンバー・ディスプレイサービスを利用するとき、非通知電話を受けるか、受けないかを選ぶ ウケル / ウケナイ	224
#185	非通知ファクス着信拒否	ヒツウチFAX=ウケル	ナンバー・ディスプレイサービスを利用するとき、非通知ファクスを受けるか、受けないかを選ぶ ウケル / ウケナイ	224

使いかたに合わせて機能を変更・登録する

もっと便利に

使いかたに合わせて機能を変更・登録する

<機能登録一覧表> (つづき)

コード番号	機能	ディスプレイ	変更・登録できる内容	参照ページ
<div style="border: 1px solid black; padding: 2px; display: inline-block;">ソノタノ セッテイ [スタート] オス</div> その他の設定				
#058	キー確認音	キー カクオン=アリ	親機のボタン操作音を出すか出さないかを選ぶ(子機でも設定できます) アリ / ナシ	158
#062	カンタン家族ホン	カク ホン=ジドウ	・内線でかけるとき、声で呼びかけるか、呼出音を鳴らすかを選ぶ ・子機と子機で通話するときの受けかたを選ぶ ジドウ / シュドウ / ハンズフリー	160 98 100
		オウトウジ カン=10ビョウ [スウジ] オス	「ハンズフリー」にしたとき、通話時間(秒)を設定する 10 / 1~99秒に変更可能	100
#068	簡単3者通話	カンタン 3シャツウワ=ナシ	簡単3者通話をはたらかせるか、はたらかせないかを選ぶ アリ / ナシ	84
#131	モデムダイヤルイン	ダイヤルイン=ナシ	TEL/FAX / オヤキ/コキ / ナシ 「TEL/FAX」や「オヤキ/コキ」の場合、モデムダイヤルインの電話番号の下4ケタをそれぞれ登録する	228
#134	液晶ディスプレイのバックライト色	バックライト=ジドウ	親機の液晶ディスプレイの色(バックライト色)を選ぶ ジドウ / スカイブルー / マスカット / ナチュラル / ブルームーン / レモンライム / グレープ / アプリコット	44
#160	ドアホン	ドアホンセッテイ=ジドウ	ジドウ / ナシ ドアホンを取り外すときは「ナシ」を選ぶ	234
<div style="border: 1px solid black; padding: 2px; display: inline-block;">スベテノキノウヲ ヒョウジ [スタート] オス</div> すべての機能(項目)を表示				
147 ~ 150 ページのすべての機能(項目)を表示します				

< 機能登録一覧表 > (つづき)

Eメールに関する機能を変更・登録したり、登録している内容をプリントするときは、次の操作を行なってください。

Eメールの機能を選ぶ		1 押す	2 押す
	3 を回して変更・登録したい機能(項目)を選ぶ →変更・登録できる機能が表示される	4 , , などを押して変更・登録する 操作方法は、「機能登録一覧表」に記載されている各参照ページをご覧ください。 操作が終わったら を押す →日付・時刻の表示に戻る	

機能	ディスプレイ	変更・登録できる内容	参照ページ
おたっくすEメールのユーザー登録	ユーザ - トウロク [スタート]オス	おたっくすEメールを利用するときのユーザー登録を行う	168
Eメールアドレス帳の登録	アドレ ス チョウ トウロク [スタート]オス	EメールアドレスをEメールアドレス帳に登録する	180
Eメールアドレス帳の確認/修正	アドレ ス チョウ カクニン [スタート]オス	Eメールアドレス帳に登録されたEメールアドレスを確認/修正する	182
Eメール登録リスト印字	トウロク リスト インジ [スタート]オス	Eメールアドレス帳に登録したEメールアドレス、ドメイン名、定型文をプリントする	202
ドメイン名の登録	ドメインメイ トウロク [スタート]オス	ドメイン名を登録する(あらかじめ登録されている @fem.dion.ne.jp と @ を変更・登録できる)	184
定型文の登録	テイケイブン トウロク [スタート]オス	定型文を登録する(よく使う単語や文章を登録できる)	184
Eメールの返信先選択	ハンシン=サンダ シニンヘ	Eメールを返信するときの宛先を選ぶ [サンダシニンヘ] / ゼンインヘ / マイカイ センタク	195
Eメールの返信宛先優先選択	REPLY TOウケセン=ナシ	返信先を「サンダシニンヘ」に設定している場合、返信宛先が指定されたメールに返信するとき、返信宛先(Reply To)を優先するか、しないかを選ぶ アリ / [ナシ]	194
受信Eメールの本文引用	インヨウ=スル	Eメールを返信するとき、受信メールの本文を引用するか、しないかを選ぶ [スル] / シナイ	194
電話番号の変更(再登録手続き)	ユーザ - ハンゴウ トウロク [スタート]オス	電話番号が変わったときに新しい番号を登録する	172
ユーザー登録の解約の設定	Eメール カイヤク=オフ	おたっくすEメールのユーザー登録を解約する オン / [オフ]	170
本機を使わなくなったとき	Eメール ショキカ=オフ	本機を他の人に譲るときなどに、必ず設定する オン / [オフ]	172

使いかたに合わせて機能を変更・登録する

現在登録されている機能の登録一覧表、電話帳に登録した名前や電話番号のリスト（親機/子機）をプリントできます。

リストのプリント

機能一覧表をプリントする

1 **機能** 押し、下記の表示になるまでくるくる電話帳を回す

2 **スタート/コピー** 押し

サイゾノ セッテイ [スタート] オス	2001年05月01日 15:45
------------------------	----------------------

電話帳リストをプリントする

1 **機能** 押し、下記の表示になるまでくるくる電話帳を回す

2 **スタート/コピー** 押し

テ`ソワチヨウノ セッテイ [スタート] オス	テ`ソワチヨウインジ` =オヤキ
----------------------------	------------------

（分割コピーの設定）
プリントのしかたを選ぶ

A4サイズより長い原稿を、コピーする場合やハンドスキャナーで読み取った場合、続きを次のページに分割してプリントするか、そのページで中断するかを選べます。

（分割コピーの設定）

1 **機能** 押し、下記の表示になるまでくるくる電話帳を回す

2 **スタート/コピー** 押し

コピ`ーノ セッテイ [スタート] オス	フ`ソカツ コピ`ー =ナシ
-------------------------	----------------

インクフィルム残量表示
の設定

別売品の長さ50mのインクフィルムを使うときのみ、インクフィルムの残量（めやす）を表示できます。インクフィルムを交換時に設定してください。使用中で設定すると正しく表示されません。（付属のお試し用インクフィルムでは、インクフィルムの長さが短いため、正しく表示されません。）

インクフィルム残量表示

1 **機能** 押し、下記の表示になるまでくるくる電話帳を回す

2 **スタート/コピー** 押し

コピ`ーノ セッテイ [スタート] オス	フ`ソカツコピ`ー =ナシ
-------------------------	---------------

お知らせ

ナンバー・ディスプレイサービス利用時の着信リストのプリントのしかた (☞212ページ)

- 3 下記の表示になるまで **スタート** **コピ-** を回す
- 4 **スタート** **コピ-** を押す
- 5 プリントが終わったら **ストップ** を押す

トウロク リスト インジ
[スタート] オス

→機能一覧表がプリント
される

日付・時刻の表示に戻る

- 3 **選択** **F2** を押して
「オヤキ」または「コキ」
を選ぶ
(押すごとに切り替わる)
- 4 **登録** **F3** を押す
- 5 プリントが終わったら **ストップ** を押す

テソワチヨウインジ =コキ
↑
テソワチヨウインジ =オヤキ

「オヤキ」を選んだとき
→親機の電話帳リストが
プリントされる
「コキ」を選んだとき
コキヲ ソウサ シテクダサイ
→子機側で電話帳の一斉転送
操作を行う(☞96ページ)
と、子機の電話帳リストが
プリントされる

日付・時刻の表示に戻る

お知らせ

電話帳に登録した名前は、
数字 アルファベット
カナ 記号の順番で
プリントされます。
名前を登録していない
電話番号は、登録順で
リストの最後にプリント
されます。

- 3 **選択** **F2** を押す
(押すごとに切り替わる)
- 4 **登録** **F3** を押す
- 5 **ストップ** を押す

アソカツ コビニ=アリ
「アリ」... 続きを次のページに
分割して印刷する
「ナシ」... そのページで中断
する

トウロク シマシタ
↓
(手順3の設定を表示する)

日付・時刻の表示に戻る

- 3 下記の表示になるまで **スタート** **コピ-** を回す
- 4 **選択** **F2** を押して
「アリ」を選ぶ
(押すごとに切り替わる)
- 5 **登録** **F3** を押す
- 6 **ストップ** を押す

フィルム ヒョウジ =ナシ

フィルム ヒョウジ =アリ
↑
フィルム ヒョウジ =ナシ

トウロク シマシタ
↓
(手順4の設定を表示する)

日付・時刻の表示に戻る
→インクフィルム残量表示が
「インク残」になる

使いかたに合わせて機能を変更・登録する

もっと便利に

使いかたに合わせて機能を変更・登録する

送信結果レポートをプリントする

送信できなかったとき、自動的に送信結果レポートをプリントするように設定できます。

(お買い上げ時は、プリントされない「ナシ」に設定されています。)

「ナシ」に設定した場合：プリントしません。

「アリ」に設定した場合：送信のたびにプリントします。

「エラー」に設定した場合：送信できなかったときだけプリントします。

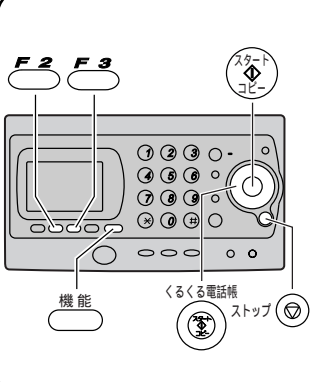

1 機能 押し、下記の表示になるまでくるくる電話帳 を回す

2 スタート コピー 押す

3 選択 F2 を押して「エラー」または「アリ」を選ぶ (押すごとに切り替わる)

ファクスノ セッテイ [スタート] オス

ソウシン レポ - ト=ナシ

ソウシン レポ - ト=アリ

アリ ←
↓
エラー → ナシ

ファクス親切案内の設定

ファクスの送受信時に、本機の動きを音声で知らせるか知らせないかを選べます。

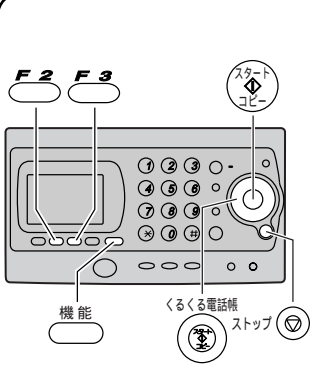

1 機能 押し、下記の表示になるまでくるくる電話帳 を回す

2 スタート コピー 押す

3 下記の表示になるまでくるくる電話帳 を回す

ファクスノ セッテイ [スタート] オス

ソウシン レポ - ト=ナシ

ファクスシンセツアソナイ=アリ

原稿読み取り濃度の選択

ファクス送信する原稿やコピーする原稿に合わせて、読み取り濃度を選べます。

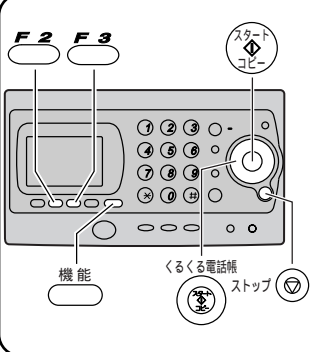

1 機能 押し、下記の表示になるまでくるくる電話帳 を回す

2 スタート コピー 押す

3 下記の表示になるまでくるくる電話帳 を回す

ファクスノ セッテイ [スタート] オス

ソウシン レポ - ト=ナシ

ヨミトリ ノウト =フツウ

(例)

送信結果レポート	2001.5.4 16:18 P.01			
日時	通信枚数	相手局名	時間	結果
2001.5.4 16:17	0枚送	09876543...	0'06	ストップボタンを受けつけました



4  押す 5 ストップ  押す

お知らせ

送信結果レポートを「アリ」または「エラー」に設定した場合は、記録紙およびインクフィルムがセットされているかご確認ください。

トウロク シマシタ
↓
(手順3の設定を表示する)



日付・時刻の表示に戻る

4  押す 5  押す 6 ストップ  押す
(押すごとに切り替わる)

ファクスシンセツアンナイ=ナシ
↑↓
ファクスシンセツアンナイ=アリ
「ナシ」を選ぶと音声
が聞こえなくなる

トウロク シマシタ
↓
(手順4の設定を表示する)

日付・時刻の表示に戻る

4  押す 5  押す 6 ストップ  押す
(押すごとに切り替わる)

濃度選択のめやす

- 「薄く」を選ぶとき
 ➔原稿が濃いときや銀行、通信販売などのOCRシートを送りたいとき
 OCRシートとは、文字や記号を光学的に識別するとき使用する用紙です。
- 「濃く」を選ぶとき
 ➔原稿が薄いとき

ヨミトリ ノウト =ウスク

 ↓
(手順4の設定を表示する)

トウロク シマシタ
↓
(手順4の設定を表示する)

日付・時刻の表示に戻る

使いかたに合わせて機能を変更・登録する
もっと便利に

使いかたに合わせて機能を変更・登録する

縮小または等倍にしてプリントする
(エコノミー受信の設定)

ファクスを受信するときに、縦・横ともに縮小(約92%)してプリントするか、等倍でプリントするかを選べます。(エコノミー受信について⇒111ページ)

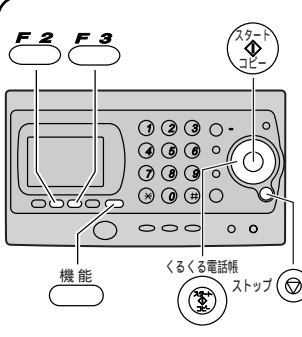

1 機能 押し、下記の表示になるまでくるくる電話帳 を回す

2 スタート/コピー 押す

3 下記の表示になるまでくるくる電話帳 を回す

ファクスノ セッテイ [スタート] オス	ソウジン レポ ート=ナシ	エコノミー シュシヨ=アリ
----------------------	---------------	---------------

リモート受信番号を変える
並列電話機でファクスを受ける

並列に接続している電話機でファクスを受けるときに使う、リモート受信番号を変更できます。

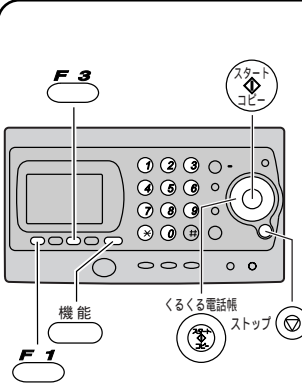

1 機能 押し、下記の表示になるまでくるくる電話帳 を回す

2 スタート/コピー 押す

3 下記の表示になるまでくるくる電話帳 を回す

ファクスノ セッテイ [スタート] オス	ソウジン レポ ート=ナシ	リモート シュシヨ=※9 [2-4ケタ]
----------------------	---------------	----------------------

ファクスを消去する
メモリー代行受信した

記録紙やインクフィルムがなくなり、一時的にメモリー代行受信(⇒110ページ)しているファクスを消したいときは、下記の操作で消去できます。(消去すると、ファクスの内容を見ることができません。)

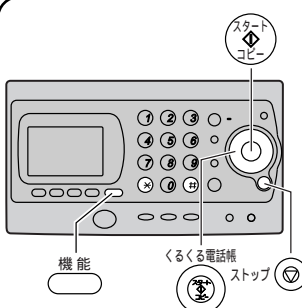

1 機能 押し、下記の表示になるまでくるくる電話帳 を回す

2 スタート/コピー 押す

3 下記の表示になるまでくるくる電話帳 を回す

ファクスノ セッテイ [スタート] オス	ソウジン レポ ート=ナシ	ファクスメモリー ショウキヨ [スタート] オス
----------------------	---------------	--------------------------

用件1件当たりの録音時間を選ぶ

用件1件当たりの録音可能時間を選べます。(お買い上げ時の設定：2分)

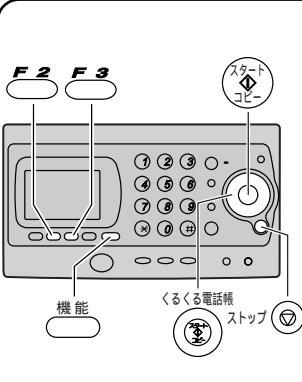



1 機能 押し、下記の表示になるまでくるくる電話帳 を回す

2 スタート/コピー 押す

3 下記の表示になるまでくるくる電話帳 を回す

ルスバ ンテ ンワノ セッテイ [スタート] オス	アンショウ No .=. [4ケタ]	ロクオンジ カン=2フン
---------------------------	----------------------------	--------------

4  押す 5  押す 6  押す
(押すごとに切り替わる)

お知らせ

設定を「なし」にすると次のページにまたがって印字することがあります。

エコノミー・コピー
「アリ」...縮小率約92%で印字する
「ナシ」...等倍で印字する

トウロク シマシタ
↓
(手順4の設定を表示する)

日付・時刻の表示に戻る

4 リモート受信番号を入力する (2~4ケタ)
(例: 1234)

お願い

留守電暗証番号とは違う番号を登録してください。(☞130ページ)

お知らせ

リモート受信番号の使いかた (☞33ページ「電話機を並列接続するとき」)

リモート シュン=1234 [2-4ケタ]
#は使えません
番号をまちがえたとき
→ クリア  を押す

トウロク シマシタ
↓
(手順4の設定を表示する)



日付・時刻の表示に戻る

4  押す 5  押す 6  押す

スヘテ ショウキョシマスカ?
※=ハイ #=イイ
消去を中止するとき
→  を押す

ショウキョ シマシタ
↓
(手順3の画面を表示する)

日付・時刻の表示に戻る

4  押す 5  押す 6  押す
(押すごとに切り替わる)

お知らせ

「最大」に設定したときの録音可能時間は、約18分です。(録音に無音状態が含まれると、録音できる時間は長くなります。)ただし、以下の場合は18分よりも短くなります。

- ・通話録音や用件録音がある (☞84、124ページ)
- ・自作応答メッセージがある (☞126ページ)
- ・メモリー代行受信したファクスがある (☞110ページ)

ロクオンジ カン=サイタ イ
↑ ↓
ロクオンジ カン=27ン

トウロク シマシタ
↓
(手順4の設定を表示する)

日付・時刻の表示に戻る

使いかたに合わせて機能を変更・登録する

よようにする(留守録音中に相手の声などを聞こえない)

留守設定中に電話がかかってきたとき、応答メッセージの声と用件録音中の相手の声がスピーカーから聞こえるようにするか、しないか選べます。

<p>1 親機の 押し、 下記の表示になるまで くるくる電話帳 を回す</p>	<p>2 押し</p>	<p>3 下記の表示になるまで くるくる電話帳 を回す</p>
<p>ルスハ^ンテ^ンソノ^ノ セッテイ [スタート]オス</p>	<p>ア^ンショウ No. = [4ケタ]</p>	<p>ルス オンセイ モニター=アリ</p>

を選ぶ(リモート繰り返し再生の設定)



留守番電話リモート操作 (☞130ページ)での用件再生のしかたを選べます。

<p>1 親機の 押し、 下記の表示になるまで を回す</p>	<p>2 押し</p>	<p>3 下記の表示になるまで くるくる電話帳 を回す</p>
<p>ルスハ^ンテ^ンソノ^ノ セッテイ [スタート]オス</p>	<p>ア^ンショウ No. = [4ケタ]</p>	<p>リモート サイセイ=1カイ</p>
<p>4 押し (押しごとに切り替わる)</p>	<p>5 押し</p>	<p>6 押し</p>
<p>リモート サイセイ=クリカシ クリカシ ↔ 1カイ</p>	<p>トウロク シマシタ ↓ (手順4の設定を表示する)</p>	<p>日付・時刻の表示に戻る</p>

よようにする(キー確認音の設定)

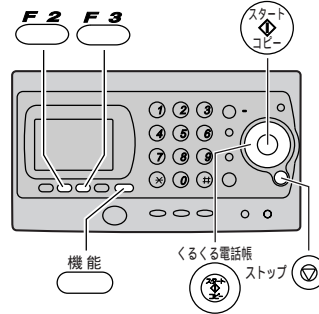
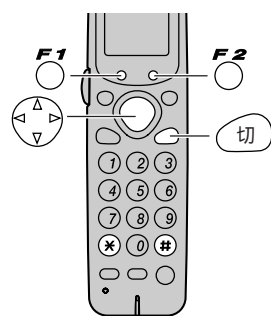
ボタンを押すたびに鳴る確認音を消すことができます。(親機と子機でそれぞれ設定できます。)

<p>親機</p> 	<p>1 押し、 下記の表示になるまで くるくる電話帳 を回す</p> <p>ソノタノ セッテイ [スタート]オス</p>
<p>子機</p> 	<p>1 押し、 押し</p> <p>2 下記の表示になるまで 押し</p> <p>キノウ トウロクモード []</p> <p>キー カクニンオン=アリ アリ=※ ナシ=#</p>

- 4  押す (押すごとに切り替わる)
- 5  押す
- 6  押す

ルス オンセイ モニター=ナシ

「ナシ」を選ぶと音声
聞こえなくなります





トウロク シマシタ

↓
(手順4の設定を表示する)

日付・時刻の表示に戻る

お知らせ

選択できる内容	<input type="checkbox"/> リモート再生 = 1回 (お買い上げ時の設定) (リモート操作を一人で行うときに選んでください。)	<input type="checkbox"/> リモート再生 = 繰返し (リモート操作を家族など複数の人で行うときに選んでください。)
用件再生のしかた	新しい用件だけ再生されます。 一度リモート操作で聞いた用件は自動的に再生されません。	新しい用件と、一度リモート操作で聞いた用件が再生されます。
トールセーバーに設定したときの留守番電話の応答	新しい用件があるとき ➔ 呼出音3回以内で留守番電話が応答する 新しい用件が録音されていないときや、 一度リモート操作で用件を聞いたとき ➔ 呼出音4～6回で留守番電話が応答する	新しい用件があるとき(一度聞いた用件を含む) ➔ 呼出音3回以内で留守番電話が応答する 新しい用件が録音されていないとき ➔ 呼出音4～6回で留守番電話が応答する

- 2  押す
- 3  押す (押すごとに切り替わる)
- 4  押す
- 5  押す

キー カクニオン=アリ

キー カクニオン=ナシ

ナシ ↔ アリ

トウロク シマシタ

↓
(手順3の設定を表示する)

日付・時刻の表示に戻る

- 3  または  を押して
「アリ」または「ナシ」を選ぶ
- 4  押す
- 5  押す

キー カクニオン=ナシ
アリ=※ ナシ=#

トウロク シマシタ

↓
(手順3の設定を表示する)

使いかたに合わせて機能を変更・登録する

カンタン家族ホンの設定

「自動応答」は、電話を受ける相手を声で呼びかけるときに使用します。(お買い上げ時の設定)
 「手動応答」は、電話を受ける相手を呼出音で呼ぶときに使用します。
 「ハンズフリー」は、子機が2台以上のときに使用します。(☞100ページ)

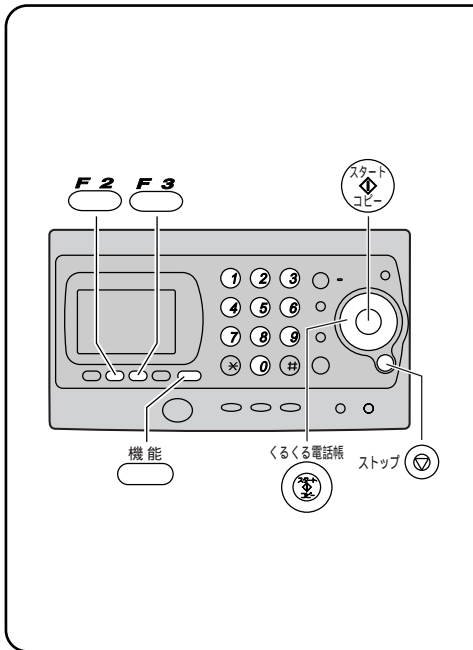

1 機能 押し、
 下記の表示になるまで
 くるくる電話帳
 を回す

2 スタート
 コピー 押し

ソノタノ セッテイ
 [スタート] オス

キー カクニンオン=アリ

5 登録
 F3 押し、
 話したい時間を2ケタで入力する(01~99まで)
 (例: 20秒間)

アウトウシ* カン=20ビ* ヨウ
 [スウシ*] オス

エニーキーアンサーの設定

電話がかかってきたとき、子機で (切)、(△▽) 以外のどのキーを押しても、電話を受けることができるようになるか(エニーキーアンサー機能「アリ」) しないか(エニーキーアンサー機能「ナシ」) 選べます。(お買い上げ時の設定: アリ)

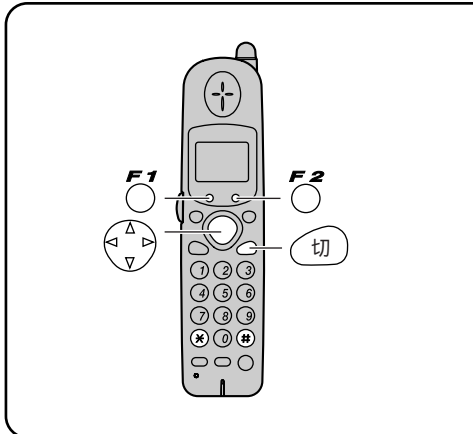

1 子機で
 登録 F1 押し、機能 F2 押し

2 下記の表示になる
 まで (△▽) 押し

キノウ トウロクモード
 []

エニーキーアンサー=アリ
 アリ=* ナシ=#

子機の電話の受けかたを (オフフック応答)

子機での電話の受けかたを、充電台から取るだけで受けるようになるか(オフフック応答「アリ」) (外線) や (内線) を押して電話を受けるようになるか(オフフック応答「ナシ」) を選べます。
 (お買い上げ時の設定: アリ)

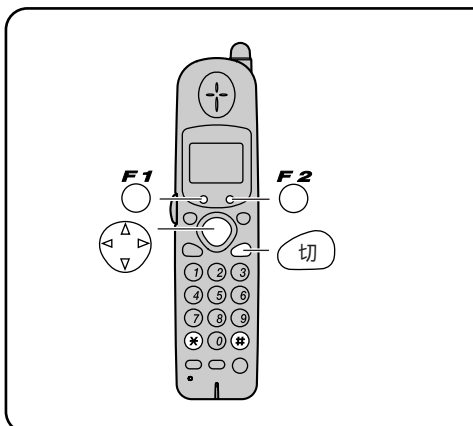

1 登録 F1 押し、機能 F2 押し

2 下記の表示になるまで
 (△▽) 押し

キノウ トウロクモード
 []

オフフックアウトウ=アリ
 アリ=* ナシ=#

お知らせ

KX-PW38CLをお買い上げで子機が1台の場合は、「ジドウ」または「シュドウ」に設定してください。

3 下記の表示になるまで
くるくる電話帳
を回す

カゾクホン=ジドウ

4 ^{選択}
F2 押す (押すごとに切り替わる)

手動応答のときは
「シュドウ」を選ぶ

カゾクホン=シュドウ

→手順6へ

自動応答のときは
「ジドウ」を選ぶ

カゾクホン=ジドウ

→手順6へ

ハンズフリーのときは
「ハンズフリー」を選ぶ

カゾクホン=ハンズフリー

→手順5へ

6 ^{登録}
F3 押す

トウロク シマシタ



(手順4の設定を表示する)

7 ストップ 押す

日付・時刻の表示に戻る

使いかたに合わせて機能を変更・登録する

もっと便利に

3 または を押して
「アリ」または「ナシ」を選ぶ

エコーキーアンサー=アリ
アリ=* ナシ=#

4 ^{登録}
F1 押す

トウロク シマシタ



(手順3の設定を表示する)

5 押す

お知らせ

が点灯していたら、 を押して消灯させたあと、登録操作を行ってください。

3 または を押して
「アリ」または「ナシ」を選ぶ

オフフックアウトウ=アリ
アリ=* ナシ=#

4 ^{登録}
F1 押す

トウロク シマシタ



(手順3の設定を表示する)

5 押す

目覚ましを使う

設定した時刻に、アラーム音でお知らせします。
設定は、毎回鳴らすたびに行ってください。

設定する

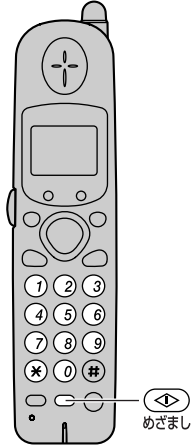

1  **押す**

メサ マシ=00:00
スタート =*
ストップ°=#

前回設定した時刻が表示される
時刻を変更しないときは
➡手順3へ

2 目覚ましを鳴らす時刻(時・分)を入力する
(24時間式)
(例: 6時30分)
⑥③⑦ 押す

メサ マシ=06:30
スタート =*
ストップ°=#

指定した時刻になると....

約1分間鳴る

「ピピピピ、
ピピピピ、...」

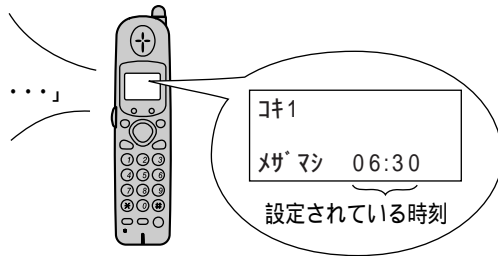

止めるには
➡どれかのキーを押す

解除する

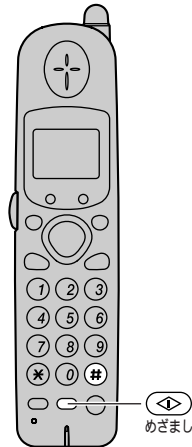

1  **押す**

メサ マシ=06:30
スタート =*
ストップ°=#

2 **#** 押す

ストップ° シマシタ
↓
コキ1

3 ※ 押す

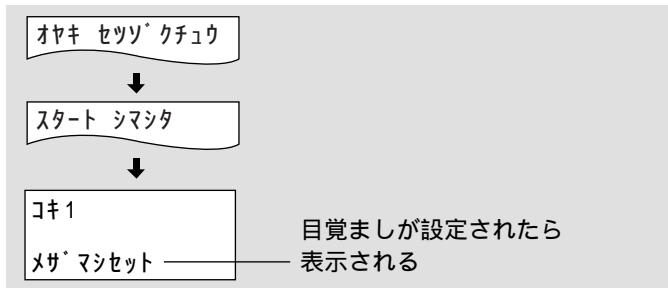

お知らせ

目覚ましの音量は、調節できません。

手順3で **オヤキ シヨウチュウ
ヤリナオシテクダサイ** が表示されたとき

▶ 親機の使用中は、目覚ましを設定できません。やり直してください。

手順3で **セツゾク テキマセン
ヤリナオシテクダサイ** が表示されたとき

▶ 親機から離れすぎていて、設定できません。親機に近づいてから、やり直してください。

▶ 子機が2台以上の場合、他の子機の使用中は設定できません。やり直してください。

お知らせ

目覚ましを設定中に子機の電池がなくなると、設定が解除されます。

目覚ましの時刻は、最大約40秒ずれることがあります。

通話中に目覚ましの時刻になると、通話が終わってから鳴ります。

その他の機能

子機の呼出音を先に鳴らす
(ひとりじめコール)

子機の呼出音を5回まで親機より先に鳴らすようにして、かかってきた電話を親機より先に受けることができます。(設定後、約3時間で自動的に解除されます。)



1 ^{機能} F2 押す

キノル/ルステ'ンソウサ

スピーカ-ホン 点灯

2 ⑥ 押す

キノル/ルステ'ンソウサ
6

→スピーカ-から「ピー、設定しました、ピピピピ」と聞こえる

続けて話す(電話予約)
ファクスを送受信後、

ファクスを送ったり受けたりしたあと、電話をかけ直さずに、続けて話ができます。

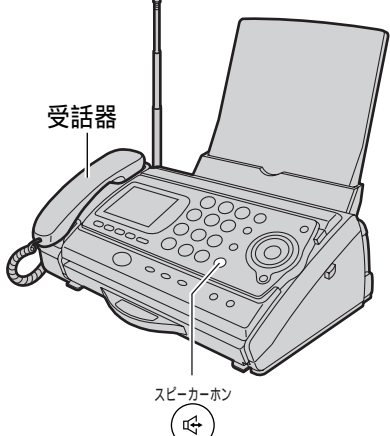

電話予約をしたとき

1 ファクス受信中または送信中に受話器を取る (または ^{スピーカ-ホン} 押す)

テ'ソリ ヨヤク チュウ

受信時は、受信中のページを受けたあとで相手機を呼び出します
送信時は、送信が全部終わったあとで相手機を呼び出します

2 相手が出たら話す

で受ける(ポーリング受信)
相手のファクスをこちらの操作

あらかじめ自動送信設定となっている相手の原稿(情報)を、こちらからの操作で受信できます。

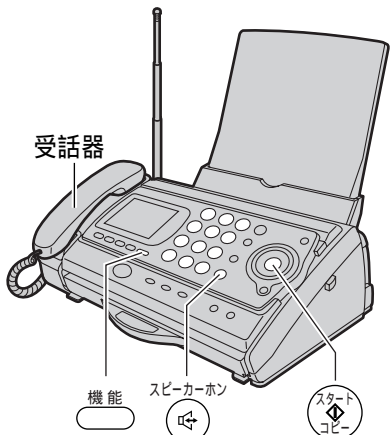

1 ^{機能} を2回押す

2 受話器を取る (または ^{スピーカ-ホン} 押す)

ホ'-リンク'

ホ'-リンク' ?

4 「ピーヒョロロ」が聞こえたら ^{スタート/コピー} 押す

NTTのFネット
を利用する

NTTと加入契約(G3サービス1300Hz)をしてください。お問い合わせ先 ☎ 0120-161011(通話料金無料)

Fネット(ファクシミリ通信網サービス)のサービス内容については:

NTT窓口 ☎ 116(通話料金無料)

または 0120-161011(通話料金無料)にお問い合わせください。

3 (切) 押す

スピーカーホン
消灯

お知らせ

3時間以内に解除するには

➡左記の手順1～3と同じ操作をする。

手順2で「ピー、解除しました、ピピピピ」と聞こえます。

呼出音6回目から、親機の呼出音も鳴り始めます。

ひとりじめコールは子機1台のみ設定できます。

子機が2台以上の場合

➡別の子機ですでに設定されているときは、手順2で「ピピピ…」と8回鳴り、設定できません。

電話予約の呼び出しを受けたとき

1 送受信後に
呼出音が鳴る

テ`ソリニ テ`テ クダ`サイ

2 10秒以内に
受話器を取って
話す

10秒以内に電話に出ないと自動的に切れます

お知らせ

次の場合は電話予約できません。

- ・相手のファクスに電話予約機能がない
- ・Fネットを使用している(☞下記)

3 相手の電話番号をダイヤルする

(例：098765・・・)

098765・・・
ツウワシ`カン 0'18

お知らせ

相手の原稿がB4サイズのときは、自動的にA4サイズに縮小されます。

相手機によっては、受信できない場合があります。

5 受話器を戻す

➡受信を開始する

お知らせ

Fネットでファクスが送られてきたときは

- ・本機の呼出音は鳴らずに、自動的に受信します。(加入契約が「G3サービス16 Hz」では鳴ります。)
- ・コピーや登録操作中は、下記メッセージを表示し、約3秒間断続的にブザーが鳴りますが、受信は行いません。その後、再び送られ自動的に受信します。

F NET 30`タ`シ`ス

その他の機能

もっと便利に

おたっくすEメールを利用する

本機をホームテレホンや構内交換機に接続したときは、ご利用になれません。

本機を使って、パソコンや携帯電話（Eメール対応）などと、Eメール（電子メール）のやり取りができる機能です。
おたっくすEメールは、私書箱を使った郵便のようなもので、おたっくすサーバーのメールボックス（私書箱）を利用し、下図のようにメッセージの送受信を行います。

おたっくすEメールとは

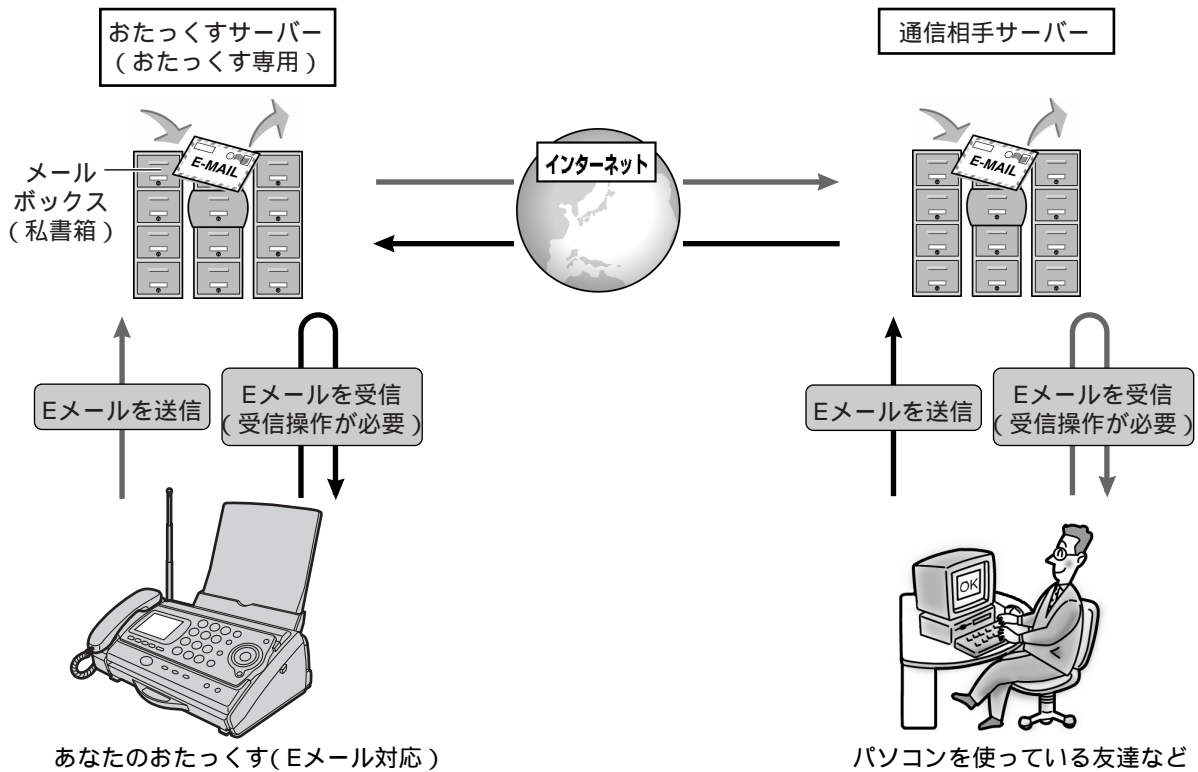

申し込み(ユーザー登録)のしかた

申し込み(ユーザー登録)の流れ

おたっくすEメールのご利用には、九州松下電器(株)との契約(有料)が必要です。また、おたっくすEメールをご利用いただいた場合、その際に発生した通話料などの利用料金は、KDDI株式会社(以下「KDDI」と記載)から請求されます。

「おたっくす情報サービスご利用申込書」へ必要事項を記入し、送信する
(☞168ページ)

The form is titled 'Panasonic 九州松下電器株式会社' and 'おたっくす情報サービスご利用申込書'. It contains fields for name (松下太郎), address (福岡県美野島町目黒〇号), and phone number ((092)765-43△△). There are checkboxes for '申し込み' and '住所変更'.

あなたの名前、サイン、電話番号、住所を記入します。
(上記は記載例です)

約5分後...
「ユーザー登録完了」案内が送られてくる
(☞168ページ)

Eメールアドレスが提供されEメールができるようになる
(☞右記)



お知らせ

「マイライン」・「マイラインプラス」でKDDI以外の電話会社を登録されている場合でも、おたっくすEメールをご利用いただけます。その際に発生した通話料などの利用料金は、KDDIから請求されます。

やり取りできる相手について

パソコン・携帯電話（Eメール対応）・Eメール端末などと、Eメールがやりとりできる！

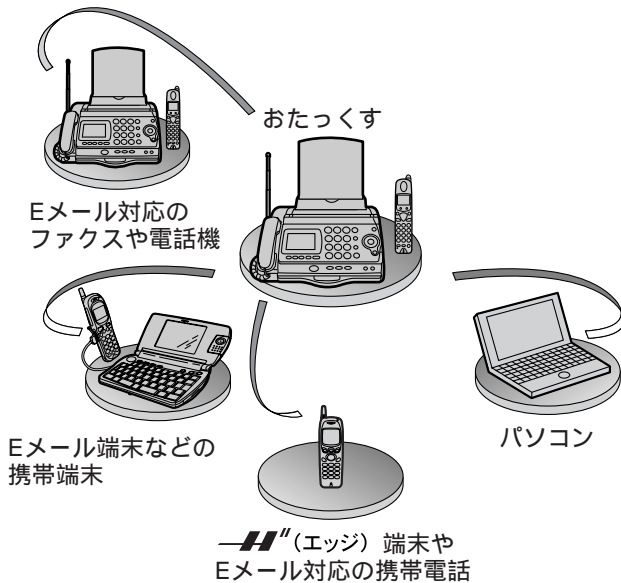

お知らせ

Eメールは、おたくすサーバー内のあなたのメールボックスに保管されています。受信操作を行わないと、Eメールは受信できません。（☞188ページ）

送信したEメールは、直接通信相手に届くのではなく、通信相手が接続するサーバーのメールボックスに保管されます。（☞174～179ページ）

重要・緊急を要する書類などを送信する場合送信後、必ず相手へ電話で確認してください。

〔インタ-ネット経由の場合には秘密保持が難しいので、重要な書類はファクスでの送信をお勧めします。〕

通信相手のメールボックスに届かなかった場合、サーバーから宛先不明というEメール（リターンメール）が送られてきます。（☞171、245ページ）

〔通信相手サーバーによっては、リターンメールが送られない場合があります。〕

通信中にキャッチホンの信号が入るとエラーになることがあります。

こんなことができます

文字Eメール送信（☞174ページ）	Eメール受信（☞188～191ページ）	拡張サービス（☞198ページ）
ファクスEメール送信（☞176ページ）	Eメール返信・転送（☞192～197ページ）	Eメールアドレス帳登録（☞180ページ）
音声Eメール送信（☞178ページ）	未受信Eメール一覧の受信（☞190ページ）	ドメイン名登録（☞184ページ）
同報送信（☞175、177、179ページ）		定型文登録（☞184ページ）

利用料金

登録料	500円（税別）新規契約時のみ	
基本料金	無料	
通話料	8時～23時	23時～8時
	10円 / 1分毎	8.5円 / 1分毎
情報料	5円 / 30秒毎	

2001年5月現在

本サービスの契約は、添付の「おたくす情報サービス」契約約款によります。

ご利用料金は、KDDIの電話料金の請求書に合わせてご契約者に請求されます。

このサービスのご利用料金をお客様が支払われなかった場合には、サービス提供を停止させていただきます。

Eメールアドレスについて

郵便を送る場合には、受取り人の住所や宛先が必要です。同じようにEメール送受信するときも、この宛先にあたる「Eメールアドレス」が必要です。

おたくすEメールアドレス例

pxxxx @fem.dion.ne.jp

ユーザー名 ドメイン名

ユーザー名：お客様専用、九州松下電器株式会社が設定します

ドメイン名：おたくす情報サービスの登録者全員に、共通して付与されます

Eメールアドレスは、世界中に同じものではなく、正しいEメールアドレスであれば相手のメールボックスに届きます。

Eメールアドレスのユーザー名は、好きな名前に変更できます。詳しくは、198ページを参照ください。

（Eメールアドレス変更）

おたっくすEメールを利用する

申し込み（ユーザー登録）のしかた

「おたっくす情報サービスご利用申込書」(添付品)

申込書の様式は変更になることがあります。



左記のご利用申込書を紛失した場合は、新たにファクスで取り出せます。258ページのコード番号7104、「おたっくすEメールの申し込み方法とご利用申込書」を取り出す操作を行ってください。

あなたの名前、サイン、電話番号、住所を記入します。
(左記は記載例です)
電話回線契約者名義でお申し込みください。

ISDN、モデムダイヤルインご利用の方へのお願い

電話番号を複数ご契約の方は、最初にNTTと契約した主契約番号で登録してください。後から追加した電話番号では、おたっくす情報サービスはご利用できません。

1 添付の「おたっくす情報サービスご利用申込書」に記入する

記入のしかた (左記)

6 **F3** 押す

(または **スタート/コピー** 押す)

Eメール モシヨミ ヨウシヨ
セツシテ クタサイ

8 約5分後、自動的に呼出音が鳴り、データ通信が始まる

データ通信とは
ユーザー登録をしたあと、EメールアドレスやセキュリティIDの情報が九州松下電器から送られてくることです。

変更手続きを行うときなどに、本人かどうかを確認するためのパスワード

データ通信の電話に出ると

Eメール ニシヨウ チュウ

「ピポピポ...」音のあと、「Eメール通信を開始しますので、電話を切ってお待ちください。」とメッセージが流れる (スタート/コピーは押さないでください)

→ 受話器を戻し電話を切る
データが送られてくる

9 おたっくすサーバーから「ユーザー登録完了」案内が送られてきて、データ通信が終了する

F3 が点灯し、「ユーザー登録完了」案内がプリントされる (下記)

→ Eメールが使えるようになり、おたっくすサーバーにあなた宛の「情報サービス案内」Eメールが送られてくる

「ユーザー登録完了」案内には、あなたのEメールアドレス、セキュリティIDなどが書かれています (左記は、2001年5月現在のものです。内容は予告なく変更される場合があります。)

Eメールアドレスは変更することができます
(198ページ「Eメールアドレス変更」)

2 押し、
 押し

3 押し

4 あなたの電話番号を
市外局番から
入力する

5 (または) 押し、
もう一度電話番号を入力する

ユーザ - トウロク
[スタート] オス

TEL=.....
アナタノ デンワバンゴウ

(例)

TEL=0876543.....
アナタノ デンワバンゴウ

(例)

TEL=0876543.....
カクコンノタメ モウイチド

7 記入済みの
「おたつくす情報サービスご利用申込書」を
本機にセットし、 押し
(自動的におたつくすサーバーに接続し、通信が始まる)

通信終了後、登録された電話番号がプリントされる
→正しい電話番号が登録されているかご確認ください

(例)

サーバ - ニ セツク シマス
[スタート] オス

↓
ユーザ - トウロク チュウ
セツク チュウ

トウロクニ シツパ イシマシタ の

表示が出た場合

→ 構内交換機、ホームテレホンと接続されていないことを確認し、最初からやり直す

2001. 5. 1 14:30 P.01

あなたの登録した電話番号は 08765432.... です

「電話番号」や「ファクス番号」をダイヤルする必要はありません(本機が自動的にダイヤルします)

ニシヨウ チュウ 表示中に電話をかけようとすると、「ブーブー」音が聞こえ、電話はかけられません
→ 電話を切ってしばらくお待ちください
すぐに電話をかけたいときは
→ 「ピー」と鳴るまで を押し
(データ通信は、再度自動的に行われます)

お願い

「ユーザー登録完了」案内に書かれているEメールアドレス、セキュリティIDは「おたつくすEメールお客様メモ」(裏表紙)に忘れないように記録してください。受信した「ユーザー登録完了」案内は、第三者に見られないように保管してください。

お知らせ

セキュリティIDは、下記のような場合に必要です。
・転居などにより、新しい電話番号に変更になった。
・修理後、Eメール機能が利用できない。
・Eメール対応おたつくすを新しく購入した。
・誤ってEメール設定を初期化した。(172ページ)
「ユーザー登録」でEメールアドレスを入手したあと、転居などにより再登録する場合は、「再登録手続き」を行ってください。(172ページ)

手順5で が表示されたとき

→ 市外局番から電話番号を入れ直してください。

手順6で が表示されたとき

→ 電話番号をまちがえたときに表示されます。電話番号を入れ直してください。

10 押し、 押し

「情報サービス案内」がプリントされる

「情報サービス案内」では「おたつくすEメール」の最新の情報を提供しています

おたっくすEメールを利用する

Eメール用語リスト	用語	意味	参照ページ
	サーバー	Eメールの送受信を運営、管理するためのシステムです。	166、168
	メールボックス	サーバー内に設けられた、個々の利用者に割り当てられる私書箱のようなものです。	166、167
	Eメールアドレス	Eメール通信を行うときの、利用者の私書箱ナンバーのようなものです。 ユーザー名、ドメイン名から成り、「@」を含む一定の書式になっています。 例： <div style="border: 1px solid black; padding: 5px; display: inline-block;"> abc @def .co.jp ユーザー名 ドメイン名 </div>	167、169、180～183

Eメールランプについて

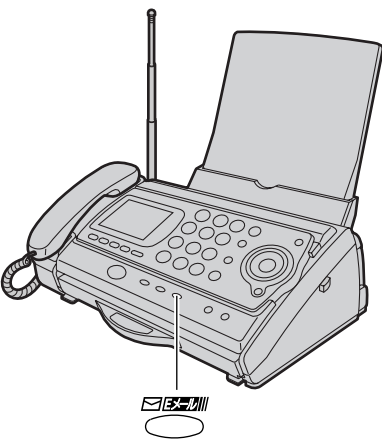



点灯

おたっくすEメールが使用できます。

お願い

サーバーにあなた宛のEメールが届いている場合があります。定期的に受信操作を行って、確認してください。(☞188ページ)
受信操作を行わないとEメールは受信できません。

お知らせ

Eメールを自動的に受信したり、サーバーにEメールが届いたことをお知らせすることもできます。
➡拡張サービスの「着信通知サービス」(有料)をご利用ください。(☞198ページ)

ユーザー登録を解約する

おたっくすEメールのユーザー登録を解約したいときは、次の操作を行ってください。
この解約操作により、九州松下電器株式会社へ利用契約の解約通知が行われます。
解約を行う前にEメールを受信してください。未受信Eメールを残したまま解約すると、おたっくすサーバーのメールボックスにある未受信Eメールが削除されます。

1 機能押し、
 押し

ユーザー トロク
[スタート] オス



2 下記の表示になるまで
くるくる電話帳
 を回す

Eメール カイヤク=オフ

3  を押して
「オン」を選ぶ

Eメール カイヤク=オン

用語	意味	参照ページ
ユーザー名	Eメールアドレスの「@」より左側を指します。	167、173、184
ドメイン名	Eメールアドレスの「@」より右側を指します。(@も含む) ドメイン名はサーバーの運営提供者によって特定されており、 おたつくすEメールを利用する場合は、必ず 「@fem.dion.ne.jp」となります。	167、184
リターンメール	宛先不明などで送信者に返送されてくるEメールです。	167、245

 点滅	文字Eメールの送信などサーバーに接続したとき、あなた宛のEメールが届いていると点滅します。 ➡受信してください。(☞188ページ) (受信すると点灯に変わります)
 消灯	おたつくすEメールが使用できません。 申し込んでないとき ➡申し込み(ユーザー登録)を行う(☞166ページ) すでに申し込んでいるとき ➡再登録手続きを行う(☞172ページ)

お願い

着信通知サービスを利用するときは、電話優先時の呼出音の回数(☞114ページ)を「シナイ」に設定しないでください。(設定すると、着信通知ができません。)

4  押す

カヤク シマスカ?
ハイ=× イイエ=#

解約を中止するには

➡  を押す

5  押す

カヤク テツツキチュウ



カヤク シマシタ

日付・時刻の表示に戻る

お知らせ

解約を行う場合は、通話料、情報料はかかりません。
再度おたつくす情報サービスに登録される際には、登録料がかかります。
手順5のあと下記の表示が出た場合、もう一度最初からやり直してください。

カヤク デキマセンデシタ

おたっくすEメールを利用する

本機を使わなくなったとき
(Eメール初期化)

今までお使いの本機を他の人に譲るときなどに、必ずこの設定を行ってください。この設定を行わないと、本機を他の回線に接続し利用された料金(情報料)が、登録されているお客様に請求されることがあります。

1 機能 押し、
Eメール 押し

2 下記の表示になるまで
くるくる電話帳 を回し、
選択 **F2** 押し

3 登録 **F3** 押し

ユーザ - トウロク [スタート] オス	Eメール ショキカ=オフ ↓ Eメール ショキカ=オン	ショキカ シマスカ? ハイ=× イイエ=# 初期化を中止するには → を押し
-------------------------	-----------------------------------	--

転居・買い替え・修理・誤って
初期化したとき
(再登録手続き)

転居などにより新しい電話番号に変更になった場合は、まずKDDIカスタマサービスセンター
(0077-779 : 通話料金無料)へ連絡してください。
そのあと下記の手順で再登録してください。(無料)
この再登録手続きにより、九州松下電器株式会社へ契約回線の変更の届け出が行われます。
再登録手続きの際には、お客様のEメールアドレスとセキュリティIDが必要です。(☞169ページ)
それまでご利用になっていたEメールアドレス、セキュリティIDおよび「拡張サービス」で変更されていた内容(着信通知サービスなど)は、そのまま継続してご利用できます。

1 機能 押し、
Eメール 押し

2 下記の表示になるまで
くるくる電話帳 を回す

3 **F2** 押し

4 あなたの電話番号を
市外局番から
入力する

ユーザ - トウロク [スタート] オス	ユーザ - ハンコウ トウロク [スタート] オス	(例) TEL = アタラシイ ハンコウ	(例) TEL = 0876543 アタラシイ ハンコウ
-------------------------	------------------------------	--------------------------------------	--

9 あなたのユーザー名
(Eメールアドレス「@」より
左側)
の数字8ケタを入力する
(ユーザー名例 : p1234...)

10 登録 **F3** 押し

11 あなたのセキュリティ
IDを入力する(4ケタ)

ユーザ - =p1234 [8ケタ]	セキュリティID = [4ケタ] カーソル	セキュリティID = 1234 [4ケタ]
-------------------------------	-------------------------------------	--------------------------

初期化する前にEメールを受信してください。初期化すると、次のものがすべて削除されます。
Eメールアドレス帳・ドメイン名・定型文の登録した内容

4 押す

シヨキカ シマシタ

5 押す

日付・時刻の表示に戻る

お知らせ

本機内に記憶されているおたっくすEメールサービス用の情報が消去されます。ただし、おたっくす情報サービスのユーザー登録は解約されません。

本機を再び使用するとき

- ・今まで利用していたEメールアドレスを使う場合
➡「再登録手続き」を行ってください。(☞下記)
- ・新しいEメールアドレスに変更する場合
➡「ユーザー登録」を行ってください。(☞168ページ)
この場合は、登録料がかかります。

以下の場合には再登録手続きが必要です

- ・転居などにより新しい電話番号に変更になった場合
- ・修理後、Eメール機能が利用できなくなった場合
- ・Eメール対応おたっくすを新しく購入された場合
- ・誤ってEメール設定を初期化した(☞上記)場合

再登録手続きが終了するまでは、Eメールの確認ができなくなりますので、事前にEメールを受信(☞188ページ)することをお勧めします。再登録手続き終了後も、それまでご利用になっていたEメールアドレスは継続してご利用できます。

5 押し、
もう一度電話番号を入力する

TEL=0876543.....
カクニンノタメ モウイチト

6 押し

(例)

TEL=.....
イマデノハンゴウ

または

TEL=0654321.....
イマデノハンゴウ

(今までの電話番号が表示される ➡ 手順8へ)

7 今までの電話番号を
市外局番から
入力する

(例)

TEL=0654321.....
イマデノハンゴウ

8 押し

1-サ--=p.....
[8ケタ]

カーソル

「p」は自動的に入力されます

12 押し、
 押し

サ-バ-ニ セツク シマシタ
[スタート]オス

ハンゴウ テツク キ チュウ
セツク チュウ

再登録手続きが終了すると
➡登録された電話番号が
プリントされる
(☞169ページ)

再登録が受け付けられた場合

再登録手続き終了から約5分後、呼出音が鳴り、おたっくすサーバーからデータ通信が行われます。

(☞168ページの手順8)

「変更登録手続き完了」案内が送られてきてデータ通信が終了すると、Eメールが使えるようになります。(下記は、2001年5月現在のものです。内容は予告なく変更される場合があります。)

```

////////////////////////////////////// 「変更登録手続き完了」案内 ////////////////////////////////////////
こちらは九州松下電器株式会社です。
新しい電話番号でのサービスのご利用が可能になりましたので、お知らせいたします。

新しい電話番号 : 0876543...
これまでの電話番号 : 0654321...

あなたの
Eメールアドレス : pxxxx @fem.dion.ne.jp
あなたの
セキュリティID :
これまでご利用されていたEメールアドレスとセキュリティIDの変更はありませんので、
継続してご利用ください。
    
```

お知らせ

手順12のあと、下記の表示が出た場合、本機が構内交換機、ホームテレホンと接続されていないことを確認して、もう一度最初からやり直してください。

トウロクニ シツパ° イシマシタ

受信した「変更登録手続き完了」案内は、第三者に見られないように保管してください。

Eメール送信

Eメールを受信可能な端末に、ダイヤルボタンで入力した文字メッセージをEメール送信できます。

1 押す

2 下記の表示になるまで
くるくる電話帳
 を回す

Eメール シュツン
[スタート] オス

↓ 交互表示

コウモクノ
センタクハ [クルクル] マウス

モシ* Eメール ソウシン
[スタート] オス

文字Eメールを送る

5 押す

6 タイトルを入力する
(32文字まで)

(例: ヨヤクノケン)

7 押す

タイトル= [モシ*] オス

前回入力したタイトルがあれば表示される
前回のタイトルを消すには
クリアー
→ を2秒以上押す

タイトル=ヨヤクノケン
[モシ*] オス

入力のしかた (⇨下記)

メッセージ= [モシ*] オス

前回入力したメッセージがあれば表示される
前回のメッセージを消すには
クリアー
→ を2秒以上押す

入力のしかた

ダイヤルボタンを押すごとに、ボタンに割り当てられた文字が順番に表示されます。

<文字リスト>

を使って文字を選ぶこともできます。(⇨42~43ページ)

入力モード	「カナ」のとき	「英」のとき	「数」のとき
①	アイウエオアイウエオ	@ . _ & \$ ¥ % + = ~ ^ <small>(ア) (イ) (ウ) (エ) (オ)</small>	1
②	カキクケコ	ABCabc	2
③	サシスセソ	DEFdef	3
④	タチツテトッ	GHIghi	4
⑤	ナニヌネノ	JKLjkl	5
⑥	ハヒフヘホ	MNOmno	6
⑦	マミムメモ	PQRSpqrs	7
⑧	ヤユヨヤユヨ	TUVtuv	8
⑨	ラリルレロ	WXYZwxyz	9
⑩	ワラン <small>(濁点) (半濁点) (長音)</small>	、 。 ! ? / - * # , ; : ` , " () [] { } < > 「 」	0

Eメールアドレス入力時の「英」モードでは、小文字が先に表示されます。

Eメールアドレス入力時の「英」モードでは、ダイヤルボタン ⑩ の **、 。 - ・ 「 」** は入力できません。

Eメールアドレスは、「英」と「数」のみ入力できます。

3 スタート/コピーを押す

アドレス1= [モジ]オス
カーソル

4 送りたい相手のEメールアドレスを入力し、登録 F3を押す
(最大5人、合計129文字まで)

(例: yuki@abc.def.ghi)

アドレス1=yuki@abc [モジ]オス
↓
アドレス2= [モジ]オス

複数の相手に送るとき
(同報送信)
→手順4を繰り返す

入力のしかた(⇒174ページ)
「英」と「数」のみ入力できます

お知らせ

相手にはテキスト形式で送信されます。
(⇒202ページ「通信相手の文字Eメール受信例」)
Eメールアドレス帳を使うとき(⇒180ページ)

→手順4で  を

回して送りたい相手を表示させ  を押す

便利な入力のしかた(⇒186ページ)

タイトルを入力しないと、相手にタイトルは表示されません。

8 メッセージを入力する(200文字まで) 9 登録 F3を押す

(例: 8ジニエキマエ)

メッセージ=8ジニエキマエ [モジ]オス
入力のしかた(⇒174ページ)

Eメール ツウシ ヲウ
セツク ヲウ
↓
Eメール ツウシ ヲウ
ニシヨウ ヲウ
↓
Eメール ツウシ ヲウ
ツウシ ヲウ

通信終了後、未受信Eメールの件数が表示されます

(例) ソウシ シマシタ
ミシ ヲウシ Eメール 2ケン

あなた宛にEメールが届いています
→Eメールを受信するには(⇒188ページ)

<文字入力中のボタンの使いかた>

文字入力モードを切り替えるときは  文字切替 F4を押す

1文字削除は  クリア F1を押す

スペースは  音量を押す

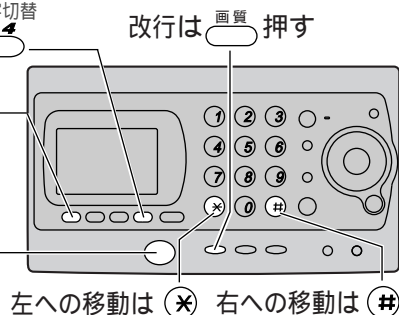

(例)

カーソルを左へ移動( 押す)

hanako@fem.dion. → hanako@fem.dion.

カーソルを右へ移動( 押す)

hanako@fem.dion. → hanako@fem.dion.

1文字削除( クリア F1 押す)

hanako@fem.dion. → haako@fem.dion.n

お知らせ

左右のボタンを押し続けると、カーソルが速く移動します。

 ボタンは、

改行: 文字Eメールのメッセージ入力時のみ使えます。

(例) メッセージ=コウカク [モジ]オス ( 押す) → メッセージ=コウカク [モジ]オス

Eメール送信

パソコン（TIFFビューア付）やEメール対応おたくすなどEメールアドレスを持っている人に、ファクス感覚で手書きのメッセージや、ハンドスキャナーに記憶した内容をEメール送信できます。

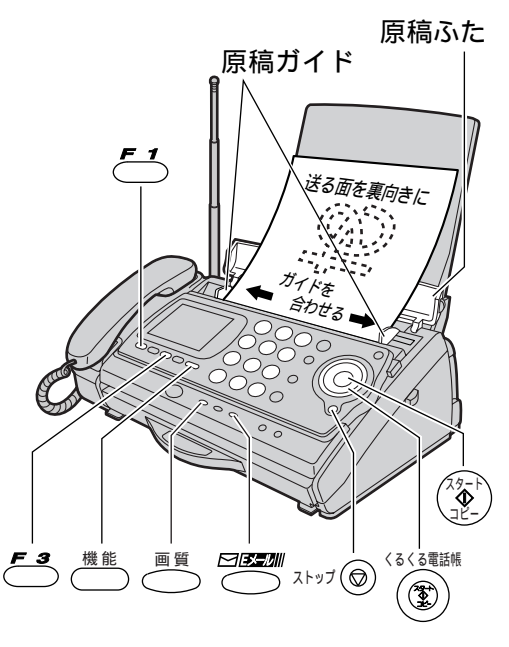

1 原稿ふたを開けて、原稿ガイドを原稿の幅に合わせ、原稿を入れる（「ピッ」と鳴る）

2 **画質** を押して画質を選ぶ

送る面を裏向きに一度に重ねて5枚まで

画質選択のめやす(⇒107ページ)

5 **登録 F3** 押す

タイトル= [モジ]オス

前回入力したタイトルがあれば下段に表示される
前回のタイトルを消すには
クリアー → **F1** を2秒以上押す

6 タイトルを入力する（32文字まで）
（例：ヨヤクノケン）

タイトル=ヨヤクノケン [モジ]オス

入力のしかた(⇒174ページ)

1 ハンドスキャナーで原稿を読み取り、親機に接続する
または
親機に接続した状態で **スキャナー F2** 押す

原稿の読み取りかた(⇒136ページ手順1～8)
記憶された枚数を表示する
（例：10枚）

ヨミトリ マイスウ 10マイ インジハ[スタート]オス ↔ コウモクノ センタクハ[クルクル]マウス
交互表示

5 **登録 F3** 押す

タイトル= [モジ]オス

前回入力したタイトルがあれば表示される
前回のタイトルを消すには
クリアー → **F1** を2秒以上押す

6 タイトルを入力する（32文字まで）
（例：ヨヤクノケン）

タイトル=ヨヤクノケン [モジ]オス

入力のしかた(⇒174ページ)

7 **スキャナー F2** 押し、下記の表示になるまで **くるくる電話帳** 押す

全ページを送信するとき
⇒手順12へ
イッカツ ソウシン [スタート]オス

ページを指定して送信するとき
⇒手順8へ
ハ-ジ シテイ ソウシン [スタート]オス

10 **登録 F3** 押す

シュウリョク ハ-ジ=07 [スウジ]オス

手順9で入力したページ番号を表示する

11 送信したい最後のページ番号を2ケタで入力する
（例：10ページ目まで）

シュウリョク ハ-ジ=10 [スウジ]オス

番号をまちがえたとき
クリアー → **F1** を押して入れ直す

1ページだけ送信するとき
⇒手順9と同じページ番号を入力する

3  押し、
 押す

ファクス Eメール ソウシ
[スタート]オス
↓
アドレシ1=
[モシ]オス
カーソル

4 送りたい相手の
Eメールアドレスを入力し、 押す
(最大5人、合計129文字まで)
(例: yuki@abc.def.ghi)

アドレシ1=yuki@abc
[モシ]オス
↓
アドレシ2=
[モシ]オス

入力のしかた (☞174ページ)
「英」と「数」のみ入力できます
複数の相手に送るとき
(同報送信)
→手順4を繰り返す

7  押す

Eメール ツウシ チュウ
セツク チュウ
↓
ニンショウ チュウ
↓
ツウシ チュウ

通信終了後、未受信Eメールの件数が表示されます

(例) ソウシ シマシタ
ミシ ュシエメール (2ケツ)

あなた宛にEメールが届いています
→Eメールを受信するには (☞188ページ)

3  押す

アドレシ1=
[モシ]オス
カーソル

4 送りたい相手の
Eメールアドレスを入力し、 押す
(最大5人、合計129文字まで)
(例: yuki@abc.def.ghi)

アドレシ1=yuki@abc
[モシ]オス
↓
アドレシ2=
[モシ]オス

入力のしかた (☞174ページ)
「英」と「数」のみ入力できます
複数の相手に送るとき
→手順4を繰り返す

8  押す

カイシ ハーシ =01
[スウシ]オス

9 送信したい
最初のページ番号を2ケタで入力する

(例: 7ページ目から)

カイシ ハーシ =07
[スウシ]オス

番号をまちがえたとき
クリア
→  を押して入れ直す

12 全ページを送信するとき
 押す

Eメール ツウシ チュウ
セツク チュウ
↓
ニンショウ チュウ
↓
ツウシ チュウ

ページ指定して送信するとき
 押す

通信終了後、未受信Eメールの件数が表示されます

(例) ソウシ シマシタ
ミシ ュシエメール (2ケツ)

あなた宛にEメールが届いています
→Eメールを受信するには
(☞188ページ)

お知らせ

送信を途中でやめるとき

→ストップ  を押す

Eメール対応おたつくすには
ファクスイメージで送信
され、パソコンなどには
TIFF 形式の添付ファイル
として送信されます。

(☞202ページ「通信相手の
ファクスEメール受信例」)
拡張サ - ビスを利用して
送信ファイルの形式を
TIFFからJPEGに変更
することもできます。

(☞199ページ「ファクス
Eメール送信形式設定」)
Eメールアドレス帳を使う
とき (☞180ページ)

→手順4で  を回して

送りたい相手を表示させ
 を押す

便利な入力のしかた
(☞186ページ)

タイトルを入力しないと、
相手にタイトルは表示され
ません。

ハundsキャナーで読み取
った内容を送信するときの
画質は、ハundsキャナー
で読み取ったときの画質で
送信されます。

ハundsキャナーに記憶
した内容を送信しても、
記憶した内容は消えません。

Eメール送信

音声Eメールを送る

Eメール受信が可能で音声ファイルを再生できる端末に、音声で録音された音声データをEメール送信できます。(WAV形式の添付ファイルとして送られます。)

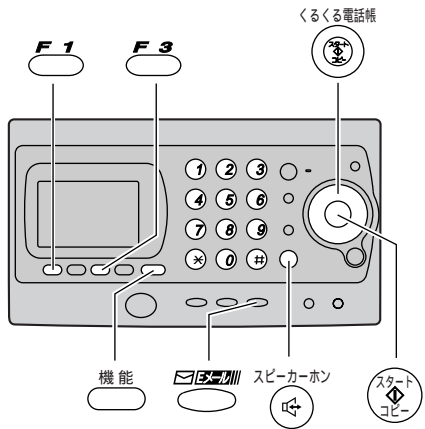

1  押す

2 下記の表示になるまで
くるくる電話帳  を回す

Eメール シュツン
[スタート] オス
↑ ↓ 交互表示
コウモクノ
センタクハ[クルクル] マウス

オンセイ Eメール ソウシン
[スタート] オス

5 ^{登録}
F3 押す

6 タイトルを入力する
(32文字まで)

(例: ヨヤクノケン)

タイトル= [モジ] オス
前回入力したタイトルがあれば表示される
前回のタイトルを消すには
クリアー
→ **F1** を2秒以上押す

タイトル=ヨヤクノケン [モジ] オス
入力のしかた (☞174ページ)

Eメール ツウシン チュウ
セツゾク チュウ
↓
Eメール ツウシン チュウ
ニンショウ チュウ
↓
Eメール ツウシン チュウ
ツウシン チュウ
↓
ハンゴウ?
ツウラジ カン 0'30

3 押す

アドレス1= [Eシ] オス
カーソル

4 送りたい相手の Eメールアドレスを入力し、 押す (最大5人、合計129文字まで)

(例: yuki@abc.def.ghi)

アドレス1=yuki@abc [Eシ] オス

↓
アドレス2= [Eシ] オス

複数の相手に送るとき
(同報送信)
→手順4を繰り返す

入力のしかた (☞174ページ)
「英」と「数」のみ入力でき
ます

お知らせ

相手にはWAV形式の添付ファイルとして送信されます。(☞203ページ「通信相手の音声Eメール受信例」)

Eメールアドレス帳を使うとき (☞180ページ)

→手順4で  を

回して送りたい相手を
表示させ  を押す

便利な入力のしかた
(☞186ページ)

タイトルを入力しないと、相手にタイトルは表示されません。

8 音声案内に従って 用件を録音する

(受話器を取って話す
こともできます)



9 終わったら 押す

(または受話器を戻す)

接続されると、音声で録音のしかたについての案内が流れてきます

メッセージは、約60秒録音できる
録音が終わったら
→  を押し、下記の操作を行う

日付・時刻の表示に戻る

録音した内容で良いとき  を押す
録音した内容を聞き直すとき ...  を押す
録音し直すとき  を押す

Eメールアドレス帳

Eメールアドレス帳に登録する

よく使うEメールアドレスをEメールアドレス帳に登録することができます。
Eメールアドレスは、30件まで登録できます。

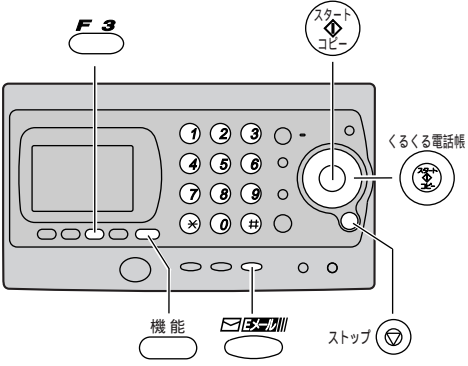

1 機能 押し、
くるくる電話帳 押し

2 下記の表示になるまで
くるくる電話帳 を回す

ユーザ - トウロク [スタート] オス

アドレ ス チョウ トウロク [スタート] オス

5 登録 F3 押す

6 Eメールアドレスを
入力する
(60文字まで)

(例)

キムラ ハナコ
アドレ ス =

(例 : hanako@fem.dion.ne.jp)

キムラ ハナコ
hanako@fem.dion

入力のしかた
(☞174ページ)
「英」と「数」のみ入力
できます

3 押す

ナマI=

4 名前を入力する (12文字まで)

(例: キムラ ハナコ)

ナマI=キムラ ハナコ

入力のしかた (☞174ページ)

お知らせ

途中で登録をやめるとき

➡ストップ  を押す

あらかじめ下記の1件が登録されています

アソナイ トリタ^シ
info@fem.dion.n

➡「info@fem.dion.ne.jp」は、拡張サービスの案内Eメールを取り出すときのアドレスです。

(☞200ページ「文字Eメールで使いたい機能の案内を取り出す」)

登録した内容を確認するには

➡Eメール登録リストをプリントする(☞202ページ)

Eメールアドレス帳がいっぱいするとき

手順2でエラー音「ピーッ」が鳴り、下記が表示されます。

アドレ^スショウカ^イッパ^イ ➡ アド^レス チョウ トウロク
[スタート]オス

➡不要なEメールアドレスを削除(☞182ページ)して、もう一度手順1から行う

7 押す

トウロク シマシタ



ナマI=

続けて登録するとき
➡手順4へ

8 押す

日付・時刻の表示に戻る

Eメールアドレス帳

Eメールアドレス帳の内容を確認/修正する

Eメールアドレス帳に登録しているEメールアドレスを確認、修正できます。

1 機能 押し、
電話帳登録/修正 押し

2 下記の表示になるまで
くるくる電話帳 を回す

ユーザ - トウロク [スタート] オス

アドレ ス チョウ カクコン [スタート] オス

6 名前を修正する
入力のしかた
(⇒174ページ)

7 登録 **F3** 押し

(例)

まちがえたとき
→ や を押してカーソルを修正したい文字に移動させ、入力する文字のダイヤルボタンを押す
→ 文字を消すには **F1** を押し

ハヤシ ユキコ
アドレ ス=yukiko@abc.
修正しないとき
→手順9へ

Eメールアドレス帳の内容を削除する

Eメールアドレス帳に登録しているEメールアドレスを、個別に削除できます。

1 上記手順1～4の操作を行い、削除する相手を選ぶ

2 削除 **F2** 押し

(例)

ハヤシ ユキコ
yukiko@abc.co.j

サクシ ョ シマスカ?
ハイ=× イイ=＃
削除を中止するには
→ を押し

3  押す

(例)

アンナイ トリダ^ン
info@fem.dion.n

4  を回して

修正する相手を選ぶ

(例)

ハヤシ ユキ
yuki@abc.co.jp

修正しないとき
→ ストップ  押す

5  押す

ナマエ=ハヤシ ユキ
yuki@abc.co.jp

Eメールアドレスだけ修正するとき
→ 手順7へ

お知らせ



Eメールアドレスが16文字以上あって一画面に表示できないときは、 を押して表示を15文字ずつ切り替えることができます。

途中で登録をやめるとき
→ ストップ  を押す

8 Eメールアドレスを修正する

入力のしかた
(☞174ページ)
「英」と「数」のみ
入力できます

まちがえたとき

→  や  を押してカーソルを修正したい文字に移動させ、入力する文字のダイヤルボタンを押す
→ 文字を消すには  を押す

9  押す

(例) ↓

ハヤシ ユキ
yukiko@abc.co.j

続けて修正するとき
→ 手順4へ

10  押す

日付・時刻の表示に戻る

3  押す

サクシ^ョ シマシタ



(次のEメールアドレスを表示)

続けて削除するとき

→  を回して相手を選び、手順2へ戻る

4  押す

日付・時刻の表示に戻る

お知らせ

あらかじめ登録されている1件も削除できます。(☞181ページ「お知らせ」)

手順3で登録されているデータがないとき

→ 次のEメールアドレスの代わりに下記が表示される

トウロク サレテ イマセン



アド^レス チョウ カク^ン
[スタート] オス



ストップ  を押す

日付・時刻の表示に戻ります

ドメイン名 / 定型文

ドメイン名を登録する(最大10件)

よく使うドメイン名 (@を含む右側) を登録しておく、簡単にEメールアドレスを入力することができます。

ドメイン名は、10件まで登録できます。

お買い上げ時は、1件目に「@fem.dion.ne.jp」、2件目以降に「@」が登録されています。

1  押し、
 押し

ユーザー トウロク
[スタート] オス

2 下記の表示になるまで
 を回す

ドメインメイ トウロク
[スタート] オス

3  押し

@fem.dion.ne.jp

カーソル

変更しないとき

→手順5へ

文字を消すには

→  を押し

(「@」も変更することができます)

定型文を登録する(最大10件)

よく使う単語や文章を、定型文として登録しておく、タイトルやメッセージを入力するときに便利です。定型文は、10件まで登録できます。

1  押し、
 押し

ユーザー トウロク
[スタート] オス

2 下記の表示になるまで
 を回す

テイケイブン トウロク
[スタート] オス

3  押し

(例: テイケイブン 1 のとき)

テイケイブン 1?

カーソル

登録したい定型文の番号を選ぶには



→  を回す

4 1件目の
ドメイン名を
入力する
(30文字まで)

入力のしかた(⇒174ページ)
「英」と「数」のみ入力できます
まちがえたとき
⇒ **✖** や **Ⓜ** を押してカー
ソルを修正したい文字に
移動させ、入力する文字
のダイヤルボタンを押す
⇒ 文字を消すには **Ⓜ** を
押す

5 ^{登録}
F3 押す

トウロク シマシタ
↓
@
2件目のドメイン名を登録
しないとき
⇒ **Ⓜ** を押す

6 2件目の
ドメイン名を入力し、
^{登録}
F3 押す

続けて3～10件目のドメイ
ン名を登録するとき
⇒ 手順4～5を繰り返す
↓
ドメインメイ トウロク
[スタート] オク
(10件目を登録すると表示される)

お知らせ

登録した内容を確認する
には、Eメール登録リスト
をプリントしてください。
(⇒202ページ)
終わったら
⇒ **Ⓜ** を押す
日付・時刻の表示に戻る
登録したドメイン名・
定型文の使い方
(⇒186ページ)

**登録したドメイン名・
定型文を修正・削除するには**

修正するとき

⇒ 手順4で、**✖** や **Ⓜ**
を押してカーソルを
修正したい文字に
移動させ、入れ直し、
^{登録}
F3 押す

(文字を消すには
^{クリアー}
F1 を押す)

削除するとき

⇒ 手順4で、^{クリアー}
F1 を
押して、文字を全部
消したあと ^{登録}
F3 を押す

4 定型文にしたい
文字を入力する
(40文字まで)

(例：コンニチハ)

テイクイブ?ン1?
コンニチハ
入力のしかた(⇒174ページ)
まちがえたとき
⇒ **✖** や **Ⓜ** を押してカー
ソルを修正したい文字に
移動させ、入力する文字
のダイヤルボタンを押す
⇒ 文字を消すには ^{クリアー}
F1 を
押す

5 ^{登録}
F3 押す

トウロク シマシタ
↓
テイクイブ?ン1?
コンニチハ
2件目の定型文を登録
しないとき
⇒ **Ⓜ** を押す

続けて2～10件目の定型文
を登録するとき
⇒ ^{くるくる電話帳}
Ⓜ を回し、定型文の
番号を選び手順4～5を
繰り返す

便利な入力のかた

便利な入力のかた

登録したEメールアドレス帳、ドメイン名、定型文は、を使って、Eメールの入力時に利用することができます。

アドレス入力の
早わざ！

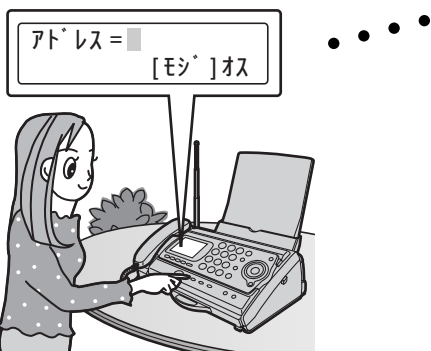

タイトル、
メッセージ入力の
早わざ！

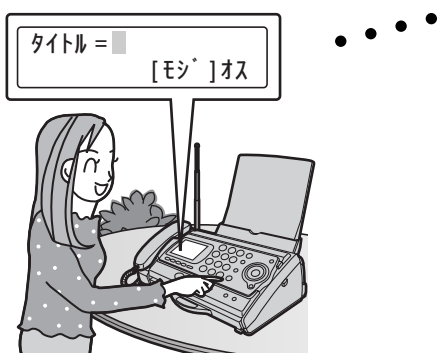

前回入力したアドレスを表示する

再ダイヤル

 押す

アドレス1=keiko@fe
[Eメール]オス

「アドレス1」のみ表示する

登録しているドメイン名 (☎184ページ) を使う

① ユーザー名 (Eメールアドレスの@より左側) を入力する
カーソルの右側にドメイン名が入ります。

アドレス1=yuki
[Eメール]オス

②  押す

@fem.dion.ne.jp

③  を回して選ぶ

@abc.co.jp

④ 見つかったら  押す

アドレス1=yuki@abc
[Eメール]オス

登録している定型文 (☎184ページ) を使う

(例)

メッセージ=キョウハ
[Eメール]オス

カーソル

カーソル位置から定型文が入ります。

① 「テイケイブン1」が表示
されるまで  押す

テイケイブン1
コンニチハ

②  を回して選ぶ

テイケイブン2
ヨイテンキテスネ。

③ 見つかったら  押す

メッセージ=ソキテスネ。
[Eメール]オス

複数の相手に送る（同報送信）

「アドレス1」の入力と同じように、
アドレス2～5までの入力を繰り返す

お知らせ

Eメールアドレス入力中に、
129文字を超えると、下
記が表示されます。

ケタスガ イッパ イテ ス

複数のアドレスを入力する
と、自動的にアドレスとア
ドレスの間を「,(カンマ)」
で区切って（画面には表示
されません）送信します。
「,(カンマ)」は、129文字
に含まれます。

お知らせ

定型文挿入時に文字数がいっぱいになった場合は、挿入できるところ
まで挿入されます。

Eメール受信 / 返信 / 転送

受信の流れ

おたっくすサーバーに
Eメールが到着する 

文字Eメールの送信などを行ったときに、おたっくすサーバーにあなた宛のEメールが来ていると、が点滅します。

自動的に  を点滅させたいときは、着信通知サービスをご利用ください。(☞198ページ)

おたっくすサーバーへ接続し
Eメールを受信する (☞下記手順1~2)

受信操作を行わないと、Eメールを受け取ることはできません。

通話料と情報料がかかります。

Eメールがない場合でも、通話料がかかります。

1  押す

2  押す

Eメール ショウイン
[スタート] オス
↑ ↓ 交互表示
コウモクノ
センタクハ [クルクル] マウス

Eメール ツウシン チュウ
セツゾク チュウ
↓
Eメール ツウシン チュウ
ニンショウ チュウ
↓
Eメール ツウシン チュウ
ツウシン チュウ

未受信Eメールがあるとき

Eメール ツウシン チュウ
ツウシン チュウ

→Eメールが記録紙にプリントされる

すべてのEメールがプリントされたら、

 が点灯する

受信可能なファイル形式について

受信できるファイル形式は以下のとおりです。(2001年5月現在)

- 画像ファイル：JPEG (~.jpg、~.jpeg) TIFF(非圧縮形式)(~.tif、~.tiff) BMP (~.bmp)
- テキストファイル：TXT(テキスト形式)(~.txt)
- 音声ファイル：WAV (~.wav)
- 文書ファイル：~.doc (Microsoft® Word 2000 for Windows® 形式の文書)
~.xls (Microsoft Excel 2000 for Windows形式の文書)
~.ppt (Microsoft PowerPoint® 2000 for Windows形式の文書)
~.pdf (Adobe Acrobat 4.0J形式の文書)

Eメールの内容がプリントされる

(すべてEメールがプリントされたら ...)  点灯

テキスト形式で受信したEメールは、A4サイズに全角で約50文字・約65行でプリントします。

未受信Eメールがないとき

ミジ ュシヨメール 0ケン

お知らせ

受信途中でエラーになった場合、下記のように表示し、 が点滅します。

(例)

ジ ュシヨテ キマセンテ シタ
Eメール 2ケン

受信開始前の件数を表示

➡ おたつくすサーバーに未受信Eメールが残っています。再度、受信してください。

~. doc、~. xlsの場合、受信可能な用紙サイズは、A3、A4、B4、B5、Letter、Legalです。
複数のシートから構成される~. xlsの受信も可能です。その場合、それぞれのシートに対して、異なる用紙サイズを設定可能ですが、その中に受信不可能な用紙サイズが含まれていると、その文書はすべて受信できません。
複数のファイルが添付されたEメールの受信も可能です。添付ファイルの中に、受信不可能な形式、および、用紙サイズが含まれている場合は、そのファイルのみ受信できません。
受信できないファイルが送られてきた場合は、おたつくすサーバーからその理由がEメール送信されます。送信相手に受信可能なファイル形式で送り直してもらうように連絡してください。

Eメール受信 / 返信 / 転送

未受信Eメール一覧を受信する

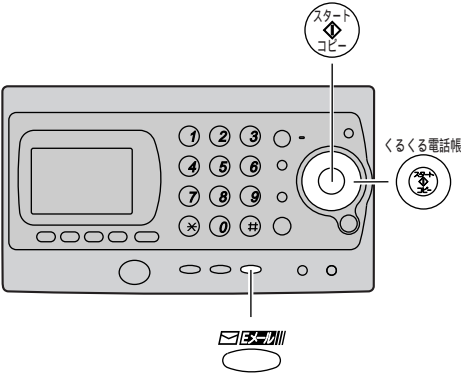

おたっくすサーバーに接続して、サーバー内のメールボックスに保管された未受信EメールのEメールアドレスとタイトル、送信された日付・時刻を受信できます。通話料がかかります。



スタート コピー

くるくる電話帳

スタート

- 1  押す
- 2 下記の表示になるまでくるくる電話帳  を回す

Eメール シュシ [スタート] オス ↓ 交互表示 コウモクノ センタクハ [クルクル] マウス	ミシュシ Eメール イチラン [スタート] オス
--	-----------------------------

音声Eメールを受信する

受信したEメールにWAV形式 (~.wav) の音声データが添付されていた場合、文書番号を指定して音声を聞くことができます。

音声データはEメールを受信してから1週間の間、おたっくすサーバーに保管されます。

1週間以内に音声Eメールを受信してください。

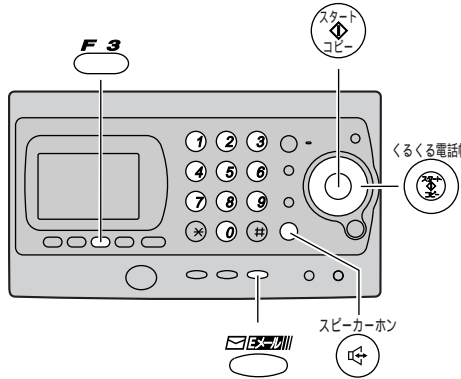



F3

スタート コピー

くるくる電話帳

スピーカーホン

- 1  押す
- 2 下記の表示になるまでくるくる電話帳  を回す
- 5  押す
- 6 スピーカーホン通話に切り替わり音声案内が流れてきます (受話器を取って聞くこともできます)

Eメール シュシ [スタート] オス ↓ 交互表示 コウモクノ センタクハ [クルクル] マウス	オンセイ Eメール シュシ [スタート] オス
Eメール ツウシ チュウ セツク チュウ ↓ Eメール ツウシ チュウ ニンショウ チュウ ↓ Eメール ツウシ チュウ ツウシ チュウ	ミュート チュウ

3 押す

メール ツウシン チュウ
セツク チュウ



メール ツウシン チュウ
ニンショウ チュウ



メール ツウシン チュウ
ツウシン チュウ



未受信Eメール一覧が
記録紙にプリントされる
(例)

ミシ ュシンEメール (2ヶ)

未受信Eメールがないとき

ミシ ュシンEメール 0ヶ

続けて未受信Eメールを受信するには(≒188ページ)
不要なEメールを受信せずに削除するには
→拡張サービスを利用して「未受信Eメールの個別削除」を行う(≒199ページ)

未受信Eメール一覧の受信例

「未受信Eメール一覧」

お問い合わせはEメールで下記アドレスまで送信してください。(通話料・情報料がかかります)
アドレス: 「p110@fem.dion.ne.jp」

確認日 : 2001年 05月02日 15:54
Eメールアドレス : p1234 @fem.dion.ne.jp

番号	タイトル	差出人	送信日時
0001	母より	p9876xxx@fem.dion.ne.jp	2001/05/01 15:52:04
0002	こんにちは	taro@pana.co.jp	2001/05/01 18:30:30

拡張サービス機能を利用すると、不要なEメールを受信せずに削除することができます。

3 押す

フ ショ No. = . . .
[4ヶ]

(例: 0002)

フ ショ No. = 0002
[4ヶ]

文書番号については、
右記を参照してください

4 受信する文書 番号を入力する

お知らせ

受信してから1週間以内しか聞くことができません。
1週間を過ぎたものや無効の番号を入力した場合、
通信後に下記メッセージが表示されます。

フ ショバ ショウ イラー

WAV形式(～.wav)の音声データが添付された
Eメールの受信例

受信日時: 2001/05/01 15:55 合計1ページ
タイトル: 鳥の声
送信日時: 2001/05/01 15:52:04
差出人: taro@pana.co.jp
宛先: p1234 @fem.dion.ne.jp
文書番号: 0002 ← 文書番号

こんにちは
珍しい鳥の鳴き声を録音しました。聞いてください。

WAV形式の音声データが添付されています。
ファイル名: 「鳥の声.wav」

7 音声案内に従って 操作する



8 終わったら スピーカホン 押す (または受話器を戻す)

Eメール受信 / 返信 / 転送

おたっくすでEメールを受信すると、文書番号が印刷されます。(☞ 右記「文書番号について」)
 受信したEメールの文書番号を指定することにより、簡単に返信することができます。
 返信できるEメールは、受信してから1週間以内のEメールです。

受信したEメールに返信する

文字Eメールで返信する

1  押し、
 下記の表示になるまで
くるくる電話帳
 を回す

モシ Eメール ハンジン
 [スタート] オス

2  押す

フンショ No. = ■■■■
 [4ケタ]
 返信先が「マイカイセンタク」
 のとき (☞ 195ページ)
 サシダ シニンハ ハンジン = *
 セ ニンハ ハンジン = #
 → (* または #) を押す

3 返信する相手の
 文書番号を入力し、
登録
 押す

(例: 0001)

フンショ No. = 0001
 [4ケタ]
 ↓
 メッセージ = ■
 [モシ] オス

ファクスEメールで返信する

1 原稿ふたを開けて原稿ガイドを原稿の幅に合わせ、原稿を入れる
 (「ピツ」と鳴る)

ゲソコウ セット シマツタ
 ガ シツ = フツウ



送る面を裏向きに
 一度に重ねて5枚まで

2  を押して
 画質を選ぶ

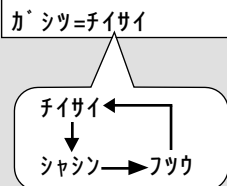
(例)



画質選択のめやす
 (☞ 107ページ)

3  押し、
 下記の表示になるまで
くるくる電話帳
 を回す



ファクス Eメール ソウジン
 [スタート] オス

↓
 ファクス Eメール ハンジン
 [スタート] オス

読み取った内容を返信する
 付属のハンドスキャナーで

1 ハンド
 スキャナーで
 原稿を読み取る

原稿の読み取りかた
 → 136ページ
 手順1~8
 画質はハンドスキャナーで
 読み取ったときの設定で送
 信される

2 原稿を入れずに
 押し、
 下記の表示になるまで
くるくる電話帳
 を回す

ファクス Eメール ハンジン
 [スタート] オス

3  押す

フンショ No. = ■■■■
 [4ケタ]

返信先が「マイカイセンタク」
 のとき (☞ 195ページ)

サシダ シニンハ ハンジン = *
 セ ニンハ ハンジン = #

→ (* または #) を押す

つづく

4 メッセージを入力する
(200文字まで)

(例：サンポニコウカ)

メッセージ = サンポニコウ
[モシ] ね

5  押す

メール ツウシン チュウ
セツク チュウ

↓

メール ツウシン チュウ
ニンショウ チュウ

↓

メール ツウシン チュウ
ツウシン チュウ

お知らせ

返信できるEメールは受信してから1週間以内のEメールです。1週ンを過ぎたものや無効の番号を入力した場合、通信後に下記メッセージが表示されます。

フ`ンショ`ハ`ンコ`ウ エラ-

受信済みのEメールは1週間保存されます。

返信先の設定や受信文書の引用設定を変更することもできます。(☞194ページ「返信先の設定」)

文書番号について

おたつくすでEメール受信すると、次のように文書番号が印刷されます。

例)

受信日時：2001/05/01 18:41 合計1ページ
 タイトル：こんにちは
 送信日時：2001/05/01 18:40:05
 差出人：yuki@abc.def.ghi
 宛先：p1234 @fem.dion.ne.jp
 同報宛先：taro@pana.co.jp
 文書番号：0001 ← **文書番号**

今日は天気がいいですね。

4  押す

5 返信する相手の
文書番号を入力し、

 押す

(例：0001)

フ`ンショ` No. = . . .
[4ケタ]

返信先が「マイカイセンタク」
のとき(☞195ページ)

サシタ` シンハ` ハンシン = *
セ`ンインハ` ハンシン = #

⇒ (* または (#) を押す

フ`ンショ` No. = 0001
[4ケタ]

↓

メール ツウシン チュウ
セツク チュウ

↓

メール ツウシン チュウ
ニンショウ チュウ

↓

メール ツウシン チュウ
ツウシン チュウ

返信文書について

受信したEメールの文書番号を指定して返信すると、次のような内容で相手に届きます。

例)

----- Original Message -----
 From : yuki@abc.def.ghi
 To : p1234 @fem.dion.ne.jp
 Date : 2001/05/01 18:41
 Subject : こんにちは

> 今日は天気がいいですね。 **送られてきた本文が引用される。
「>」マークが付く**

サンポニコウカ

・添付ファイルは返信されません。

4 返信する相手の
文書番号を入力する

5 176ページの
手順7～12を行う

(例：0001)

フ`ンショ` No. = 0001
[4ケタ]

Eメール受信 / 返信 / 転送

受信したEメールに返信する

返信先の設定

引用の設定

☞ 193ページ
「返信文書について」

受信文書を引用「スル」か「シナイ」を設定できます。

1. 押し、 押し

ユーザ - トウロク
[スタート] オス

2. 下記の表示になるまで、 を回す

インヨウ=スル

3. 押し(押しごとに切り替わる)

インヨウ=シナイ



インヨウ=スル

4. 押し

トウロク シマシタ

5. 押し
➡ 日付・時刻の表示に戻る
初期設定は「スル」

返信宛先優先の設定

1. 押し、 押し

ユーザ - トウロク
[スタート] オス

2. 下記の表示になるまで、 を回す

REPLY TO1ウセン=ナシ

3. 押し(押しごとに切り替わる)

REPLY TO1ウセン=アリ



REPLY TO1ウセン=ナシ

4. 押し

トウロク シマシタ

5. 押し
➡ 日付・時刻の表示に戻る
「ナシ」は差出人へ「アリ」は返信宛先
(Reply To) へ返信します。
初期設定は「ナシ」

返信する相手先の設定

1. 機能 押し、 押し

ユーザ - トウロク
[スタート] オス

2. 下記の表示になるまで、 を回す

ハンシソ=サシダ シニンハ

3. 押し(押しごとに切り替わる)

ハンシソ=セ ンインハ

ハンシソ=マイカイ センタク

ハンシソ=サシダ シニンハ

4. 押し

トウロク シマシタ

5. ストップ 押し

⇒ 日付・時刻の表示に戻る

初期設定は「サシダシニンへ(差出人へ)」

返信配布先の例

1. 「差出人：山田、同報宛先：小林」というEメールに対して返信した場合

返信設定	送信Eメール配付先
サシダシニンへ(差出人へ)	山田
ゼンインへ(全員へ)	山田、小林
マイカイ センタク	山田/山田、小林

2. 「差出人：山田、返信宛先(Reply To)：田中」というEメールに対して返信した場合

返信宛先優先設定	返信Eメール配布先
アリ	田中
ナシ	山田



3. 「差出人：山田、同報宛先：小林、返信宛先(Reply To)：田中」というEメールに対して返信した場合

		返信宛先優先設定	
		アリ	ナシ
返信設定	サシダシニンへ(差出人へ)	田中	山田
	ゼンインへ(全員へ)	田中、小林	山田、小林
	マイカイ センタク	田中/田中、小林	山田/山田、小林

Eメール受信 / 返信 / 転送

受信したEメールを転送する

おたっくすでEメールを受信すると、文書番号が印刷されます。(⇒右記「文書番号について」)
 受信したEメールの文書番号を指定することにより、簡単に転送することができます。
 転送できるEメールは、受信してから1週間以内のEメールです。

1  押し、
 下記の表示になるまで
くるくる電話帳
 を回す

Eメール テンソウ
 [スタート] オス

2  押す

フンショ No. = ■■■
 [4ケタ]

3 転送したい
 文書番号を入力し、
登録
F3 押す

(例：0001)

フンショ No. = 0001
 [4ケタ]
 ↓
 アドレス1 = ■
 [モジ] オス

4 送りたい相手の
 Eメールアドレスを入力し、
登録
F3 押す
 (最大5人、合計129
 文字まで)

(例：yuki@abc.def.ghi)

アドレス1=yuki@abc
 [モジ] オス
 ↓
 アドレス2 = ■
 [モジ] オス
 複数の相手に送るとき
 (同報送信)
 ⇒手順4を繰り返す
 入力のしかた (⇒174ページ)
 「英」と「数」のみ入力できます

5 登録
F3 押す

メッセージ = ■
 [モジ] オス
 前回入力したメッセージがあれば
 表示される
 前回のメッセージを消すには
クリア
 ⇒ **F1** を2秒以上押す

6 メッセージを入力し、
登録
F3 押す
 (200文字まで)

(例：テンソウシマス)

メッセージ = テンソウシマス
 [モジ] オス
 ↓
 Eメール ツウシン チュウ
 セツク チュウ
 ↓
 Eメール ツウシン チュウ
 ニンショウ チュウ
 ↓
 Eメール ツウシン チュウ
 ツウシン チュウ

お知らせ

転送できるEメールは受信してから1週間以内のEメールです。1週間を過ぎたものや無効の番号を入力した場合、通信後に下記メッセージが表示されます。

ア・ンショハ・ンゴ・ウ イラ-

受信済みのEメールは1週間保存されます。

Eメールアドレス帳を使うとき (☞180ページ)

⇒手順4で  を回して送りたい相手を表示させ

 を押す

便利な入力のしかた (☞186ページ)

文書番号について

おたつくすでEメール受信すると、次のように文書番号が印刷されます。

例)

受信日時：2001/05/01 18:41	合計1ページ
タイトル：こんにちは	
送信日時：2001/05/01 18:40:05	
差出人：yuki@abc.def.ghi	
宛先：p1234 @fem.dion.ne.jp	
同報宛先：taro@pana.co.jp	
文書番号：0001 ←	文書番号

今日は天気がいいですね。

転送文書について

受信したEメールの文書番号を指定して転送すると、次のような内容で相手に届きます。

例)

テンソウシマス

----- Original Message -----

From : yuki@abc.def.ghi
 To : p1234 @fem.dion.ne.jp
 Date : 2001/05/01 18:41
 Subject : こんにちは

今日は天気がいいですね。

・添付ファイルも転送されます。

その他

もっと便利に使う（拡張サービス）

拡張サービスとは

「おたっくす情報サービス」では、もっと便利にお使いいただくための機能を「拡張サービス」として用意しています。

< 拡張サービスご利用の流れ >

文字Eメールで、使いたい機能の案内を取り出す(☞200ページ)



文字Eメールを使って、案内番号をサーバーに送信する

約5分後

折り返し送られてくる案内Eメールを受信する

案内Eメールに従って操作する

< 拡張サービス一覧表 > 拡張サービスをご利用になる場合は、上記の操作を行ってください。

案内番号	機能	ページ数	機能説明
0	おたっくす情報サービスに関するご案内	3	最新のサービス内容を案内しています。
1	受信可能な画像・音声ファイル	1	おたっくすEメールで受信可能なファイルの種類を説明しています。
2	着信通知サービス()	3	新しいEメールが送られてきたら電話がかかってきます。 (1通知当たり10円の利用料が、通常の通話料および情報料に加えてかかります。毎月の固定費用(基本料)は発生しません。) 着信通知サービスには、以下の3つのモードがあります。 ・着信通知モード：Eメールが送られてきたときにEメールランプが点滅してお知らせします。(自動的にEメールは受信しません。) ・自動受信モード：着信通知を受けて自動的にEメールを受信します。 ・非通知モード：一時的に着信通知サービスを停止します。 非通知時間帯の設定を利用すると 夜間など、着信通知してほしくない時間帯を設定できます。
3	 (PメールDX) 対応端末とのEメール送受信	3	DDIポケットの  (PメールDX) 対応端末と、文字や絵を含んだEメールの送受信ができます。
4	最新の約款()	4	最新版の「おたっくす情報サービス契約約款」を取り出せます。
5	Eメールアドレス変更	2	おたっくすのEメールアドレスを変更できます。 例) 変更前：p1234 @fem.dion.ne.jp 変更後：suzuki@fem.dion.ne.jp
6	名称変更	2	おたっくすから送るEメールに、お客さまの名前・ニックネームなどを入れることができます。
7	返信機能	2	受信したEメールに対して、相手のアドレスを入力せずに、返信できます。
8	音声Eメール機能	2	音声をEメールで送受信できます。(対応機種のみ)
9	文書番号一覧の取り出し()	1	返信機能、音声Eメール機能、受信済Eメールの再受信、Eメール転送に利用する「文書番号」の一覧を取り出せます。
10	受信Eメールの文字サイズの大きさ変更()	2	受信するEメール本文の文字を「大きい」「特大」に変更できます。

つづく

お知らせ

案内Eメールには、拡張サービスの各機能の詳しい説明や、設定方法などが記載されています。
 下記の拡張サービス一覧表で（ ）がついている機能は、音声案内に従って操作・設定ができます。
 (☞200ページ「音声案内に従って操作する」)

(下記のサービスは2001年5月現在のものです。サービスの内容は予告なく変更される場合があります。)

案内番号	機能	ページ数	機能説明
11	お知らせEメールの受信設定 ()	1	おたつくす情報サービスでは年に数回、新機能のご紹介やプレゼントキャンペーンなどのお知らせを、Eメールでお客さまへ送信しています。このお知らせEメールが不要な場合は、受信しないように設定できます。
12	ファクスEメール送信形式設定	1	ファクスEメール送信のファイル形式をTIFF形式からJPEG形式に変更できます。
13	自動転送設定	2	Eメールが到着したときに、同時に他のアドレスに自動転送できます。
14	受信済Eメールの再受信	1	受信して1週間以内のEメールを再受信できます。
15	署名機能	2	署名を設定すると、Eメールの本文に自動的に署名を付けて送信します。 <div style="border: 1px solid black; padding: 2px; display: inline-block; margin: 5px 0;"> テ`ル、マタノタヨリマテ` キュウマツ タロウ taro@fem.dion.ne.jp </div> この部分が署名
16	同報送信	1	複数のアドレスに対して、一度の送信操作でEメールを送信できます。
17	Eメール転送	2	受信して1週間以内のEメールを、他のアドレスに転送できます。
18	個人情報照会	2	お客さまの現在の設定を、Eメールを利用して照会できます。
19	掲示板	7	他のおたつくすEメールユーザーとコミュニケーションを図ることができます。 (主な機能：一覧・詳細・返信・掲載・取消など)
20	送受信履歴 ()	1	3ヶ月前までのEメールの送受信履歴を取り出せます。
21	未受信Eメール一覧 ()	1	サーバーのメールボックスに保管された未受信Eメールの一覧を取り出せます。
22	未受信Eメールの個別削除 ()	1	サーバーのメールボックスに残っている、受信したくないEメールを削除できます。
23	添付ファイルのカラー/モノクロ受信設定	1	Eメール受信時の添付ファイルを、カラーとモノクロのどちらで受信するかを選べます。(カラー対応機のみ：本機では利用できません。)
24	フォトフレーム用イラストの取り出し	1	フォトフレーム用ピンにかけて飾っておく、カレンダーや写真などを取り出せます。(カラー対応機のみ：本機では利用できません。)
999	Q&A	3	よくあるご質問とその回答集を取り出せます。

その他

Eおたつくす

その他

もっと便利に使う（拡張サービス）

使いたい機能の詳しい案内（案内Eメール）を、おたっくすサーバーから取り出すことができます。文字Eメールを使って、各機能の案内番号（☞198ページ「拡張サービス一覧表」）をおたっくすサーバーへ送信し、おたっくすサーバーから折り返し送られてくる案内Eメールを受信します。

文字Eメールで使いたい機能の案内を取り出す

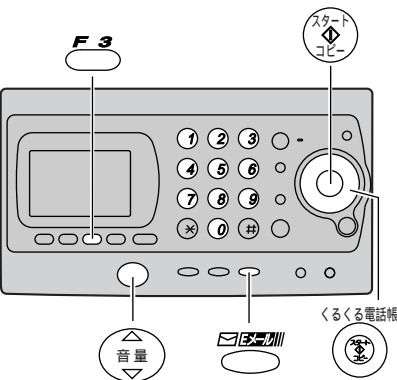

- 1 押し、下記の表示になるまでくるくる電話帳 を回す
- 2 押し、「info」と入力する

モシ' Eメール ソウシン [スタート] オス	アト' レス1=info [モシ'] オス 入力のしかた（☞174ページ）
----------------------------	---

- 5 押し
- 6 押し

（メッセージの入力は不要です）

メッセ-ジ' = [モシ'] オス	Eメール ツウシン チュウ セツゾク チュウ ↓ Eメール ツウシン チュウ ニンジョウ チュウ ↓ Eメール ツウシン チュウ ツウシン チュウ
----------------------	--

拡張サービス一覧表（☞198ページ）の（ ）がついている機能は、音声案内に従って操作・設定を行います。（詳しい操作方法を知りたいかたは、案内Eメールを取り出してください。）

音声案内に従って操作する

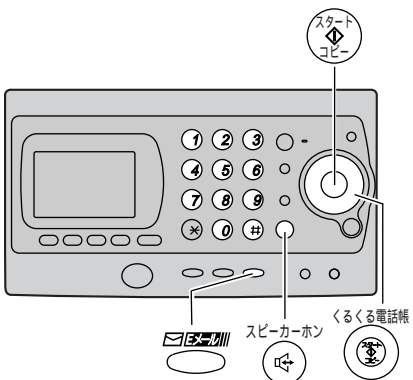

- 1 押し
- 2 下記の表示になるまでくるくる電話帳 を回す

Eメール シ' ュシン [スタート] オス	カクチャウ サービ' ス [スタート] オス
--------------------------	---------------------------

音声案内の例：情報サービス案内の取り出しかた

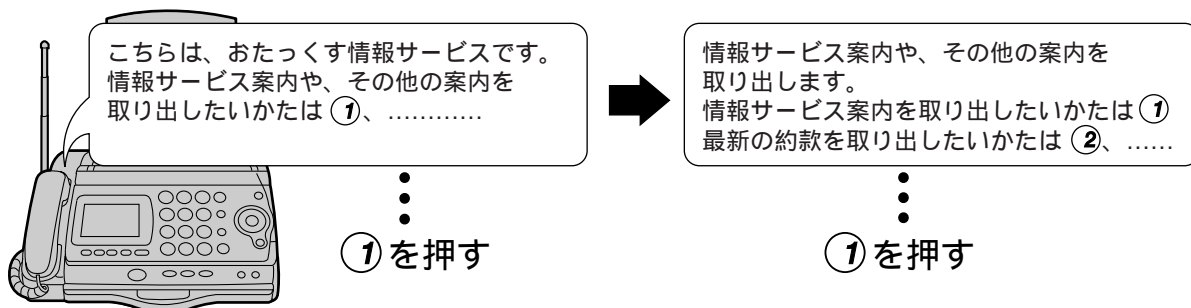

3 を2回押す **4** ダイヤルボタンで案内番号を入力する
(☞198ページ)

1件の情報を取り出す場合
番号を1つだけ入力する

複数の情報を取り出す場合
番号と番号の間をスペース
(押す) で区切り、
複数の番号を入力する

(例：案内番号2の
「着信通知サービス」)

タイトル= [モシ] オス

タイトル=2 [モシ] オス

タイトル=1|2|3 [モシ] オス
スペース

お知らせ

手順2で「info」と
入力せずに、 を
回して

アンナイトリタ^シ
info@fem.dion.n

を表示させ、 を
押してアドレスを入力
することもできます。

7 約5分待ち、案内Eメールを受信する

通信終了後、未受信Eメールの件数が表示されます

ソウシン シマシタ
ミジ ュシンEメール 2ケン

あなた宛にEメールが
届いています

受信のしかた (☞188ページ)

3 押す

Eメール ツウシン チュウ
セツク チュウ

Eメール ツウシン チュウ
ニンショウ チュウ

Eメール ツウシン チュウ
ツウシン チュウ

4 音声案内に従って
操作する

(受話器を取って聞
くこともできます)

操作のしかた
(☞200ページ「音声案内
の例」)

5 終わったら
 押す

(または受話器を戻す)

情報サービス案内を取り出します。
よろしければ (シャープ)、.....

を押す

ファクスを送信します。
発信音が聞こえたらスタートボタンを
押してください。

を押す

(情報サービス案内が送られてくる)

その他

Eメール
おたたくす

その他

Eメール登録リストをプリントする

Eメールアドレス帳に登録したEメールアドレス (☞180ページ) とドメイン名・定型文 (☞184ページ) のリストをプリントすることができます。

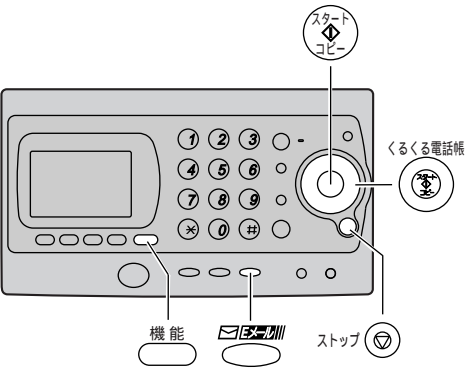

1 機能 押し、
Eメール 押し

2 下記の表示になるまで
くるくる電話帳
を回す

ユーザ - トウロク
[スタート] オス

トウロク リスト インジ
[スタート] オス

通信相手のおたつくすEメール受信例

通信相手のファクスEメール (☞176ページ) 受信例
通信相手のEメールソフトによって表示内容は異なります。

題名 ドウソウカイノオシラセ
差出人 p1234 @fem.dion.ne.jp

このEメールは、おたつくす (Panasonic製パーソナルファクス) より送られてきたものです。

TIFF形式の画像データが添付されていますので、添付ファイルのアイコンをダブルクリック (左2回押し) して見てください。
(アイコン: Image.tifやImage.jpgなどの表示がついた絵のこと)

ご不明な場合は下記URLをダブルクリックして操作方法をご確認ください。

<http://www.kmepci.ne.jp/femhp/ten.html>

An image data in TIFF format has been attached to this email.
You can download the TIFF Image Viewer from the following URL,
in case TIFF Image Viewer is not installed on your PC.

<http://www.kmepci.ne.jp/femhp/soft.html>

通信相手の文字Eメール (☞174ページ) 受信例
通信相手のEメールソフトによって表示内容は異なります。

題名 ドウソウカイノオシラセ
差出人 p1234 @fem.dion.ne.jp

コンドノドウソウカイハ PM7ジカラ 6ジハンニ エキマエネ!

ナンバー・ディスプレイサービスを利用する

本機は、NTTの **ナンバー・ディスプレイ** キャッチホン・ディスプレイ に対応しています。
NTTとナンバー・ディスプレイサービスの契約（有料）のみで、約2～3日後にはサービスを利用できます。

ナンバー・ディスプレイサービスを利用するときは、

本機の設定は必要ありません。

ただし、キャッチホン・ディスプレイを利用するには、別途NTTとの契約と本機の設定が必要です。

ナンバー・ディスプレイサービス
に加入すると

相手の電話番号を確認してから、電話を受けることができます（☞206～207ページ）
かけてきた相手の電話番号が親機や子機のディスプレイに表示され、電話に出る前に相手を確認できます。

着信メモリー（☞208～215ページ）

かけてきた相手の電話番号・日付・時刻を30件まで記憶できるので、電話に出られなかった場合でも、あとから確認して簡単にかけ直せます。

グループコール（☞216～219ページ）

電話帳に登録したグループ番号ごとに、呼出音を変えて鳴らすことができます。親機で設定する場合は、バックライトの色（ディスプレイの色）、子機で設定する場合は着信ランプの色もグループ番号ごとに変えられます。

指定呼び出し（☞220～223ページ）

かけてきた相手によって、あらかじめ4種類の中から受けかたを選ぶことができます。（30件まで）
（1.親機のみ呼び出す 2.子機のみ呼び出す 3.ファクスのみ受ける 4.電話に出ない）

非通知着信拒否（☞224～225ページ）

相手が非通知（☞206ページ）でかけてきたときに、電話やファクスを受けないようにすることができます。（☞206ページ「相手の電話番号を表示できない場合には」の「ヒツウチ」のときのみ、はたらきます。）

契約について
（2001年5月現在）

ナンバー・ディスプレイサービスをご利用いただくには、NTTとの契約が必要です。
（有料：工事費、月額使用料）

ただし、ナンバー・ディスプレイサービスは、下記サービスとの同時契約ができません。

- ・転送でんわ（ボイスワープ除く）
- ・ダイヤルQ2（情報提供側）
- ・テレドーム（情報提供側）
- ・ノーリング通信サービス（センター側）

キャッチホン・ディスプレイサービスをご利用いただくには、NTTとの下記サービスの同時契約が必要です。（有料：工事費、月額使用料）

ナンバー・ディスプレイ

キャッチホン・ディスプレイ

キャッチホン、キャッチホンII、マジックボックス、ボイスワープII、話中時転送サービスのいずれか1つ

詳しくはNTTの「ナンバー・ディスプレイ カスタマーセンター」（☞205ページ）へお問い合わせください。

キャッチホン・ディスプレイ
の設定をする

キャッチホン・ディスプレイを利用する場合は、NTTへの契約の申し込みを行ってから、設定を「アリ」にしてください。

サービスが開始されると、通話中にかかってきた相手の電話番号が約30秒間表示されます。

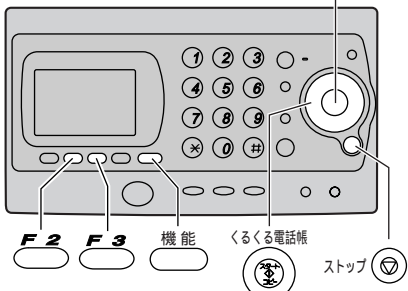

1 機能 押し、くるくる電話帳 を回す

2 スタートコピー 押し

ナンバー・ディスプレイ [スタート] 入

ナンバー・D=ジトウ

NTTナンバー・ディスプレイサービスおよびキャッチホン・ディスプレイサービスに関するお問い合わせ先：
ナンバー・ディスプレイ カスタマーセンター
 0120 - 848521 (通話料金無料)
 受付時間：9：00～17：00 (月曜～土曜)

お知らせ

「グループコール」「指定呼び出し」は、相手の電話番号を表示できない場合(☞206ページ)には、はたらかしません。
 停電時は、ナンバー・ディスプレイサービスおよびキャッチホン・ディスプレイサービスは、利用できません。

キャッチホン・ディスプレイについて

別途NTTとの契約(☞下記)と、本機の設定(☞下記)が必要です。
 キャッチホン・ディスプレイでは、通話中にかかってきた電話番号もディスプレイに表示されます。
 キャッチホンの電話に出る前に相手を確認できて便利です。

お知らせ

モデムダイヤルインサービスと同時契約する場合
 ・NTTの他のサービスと同時に使えない場合があります。

(詳しくは上記NTTの「ナンバー・ディスプレイ
 カスタマーセンター」または最寄りのNTT窓口
 にご相談ください。)

NTTのISDN回線をご利用の場合

・接続するターミナルアダプターによっては表示されない場合があります。ナンバー・ディスプレイ対応のアナログポートのあるターミナルアダプターなどを接続してください。

構内交換機、ホームテレホンと接続している場合
 ・本機のナンバー・ディスプレイ機能は利用できません。

ナンバー・ディスプレイサービスを利用する場合は、電話機を並列に接続しないでください。
 (誤作動の原因になります。)

次のような場合、契約しても電話番号が表示されません。
 (2001年5月現在)

- ・相手が番号を通知せずにかけてきた通話(☞206ページ)
- ・海外からの通話

3 下記の表示になるまで
くるくる電話帳
 を回す

キャッチディスプレイ=ナシ

4  押す
 (押すごとに切り替わる)

キャッチディスプレイ=アリ
 「アリ」・・・利用する
 「ナシ」・・・利用しない

5  押し、
登録
 押す

トウロク シマシタ
 日付・時刻の表示に戻る

お知らせ

キャッチホンでかかってきたときは、下記の機能がはたらかしません。
 ・グループコール(☞216ページ)
 ・指定呼び出し(☞220ページ)
 ・非通知着信拒否(☞224ページ)

ナンバー・ディスプレイサービスを利用する

サービスを解約したとき
ナンバー・ディスプレイ

ナンバー・ディスプレイサービスを解約する場合は、NTTへ解約の連絡を行ってから、設定を「ナシ」にしてください。

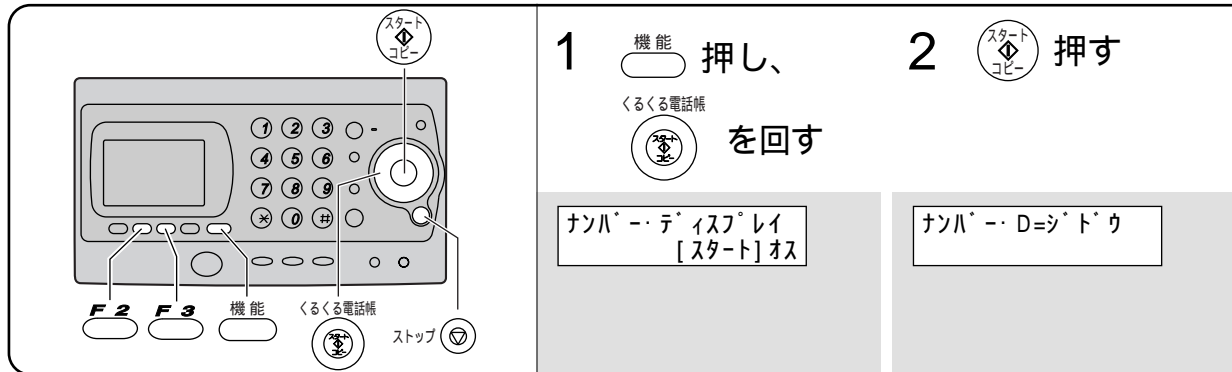

1 機能 押し、
くるくる電話帳
を回す

2 スタート/コピー 押す

ナンバー・ディスプレイ [スタート] オフ

ナンバー・D=ジ'ト'ウ

親機や子機のディスプレイに下記のように電話番号や名前が表示されるので迷惑電話の防止などに役立ちます。

相手の電話番号を確認してから電話を受ける

1 本機に電話がかかってくる

親機のディスプレイ表示

ハッシ'ン'モ'ト カク'ン'チュウ

子機のディスプレイ表示

コキ1

2 相手の電話番号（市外局番から）が表示される

（例：相手の電話番号が09876543・・・のとき）

親機

09876543・・・
（末尾から15ケタまで）

電話帳に名前と電話番号を登録した相手の場合、名前も表示されます。

親機

キムラ
09876543・・・

子機

09876543・・・
（末尾から12ケタまで）

子機

キムラ
09876543・・・

⇒ここから呼出音が鳴る

相手の電話番号を表示できない場合には

ディスプレイには相手の電話番号のかわりに下記のメッセージが表示されます。

ヒツウチ

・・・相手が自分の電話番号を表示させないようにしているとき
（「184」をつけてダイヤルしたときや、通常非通知の契約になっているとき）

コウシュウ デンワ

・・・相手が公衆電話からかけてきたとき

ヒョウジ' ケンガイ

・・・海外や一部の携帯電話などから電話をかけてきたとき

ヒョウジ' デキマセン

・・・回線状況などが悪かったときなど（子機には、**ガイ'セン' チャク'シ'ン** と表示されます。）

「ヒツウチ」「コウシュウ デンワ」「ヒョウジ ケンガイ」の場合も着信件数に含まれます。

「ヒョウジ デキマセン」の場合は、着信件数に含まれません。

通知して電話をかける

次の2種類があります。

NTTに「通常通知（通話ごと非通知）」を申し込む

「通常非通知」を申し込んでいる場合は、「186」をつけてかける

1. 受話器を取る、

または

スピーカースピーカーホン



を押す

2. 「186」を押す

3. プブブ...音が

聞こえたら

相手先をダイヤルする

または通知せずに電話をかける
自分の電話番号を通知して、

- 3 **選択 F2** を押して 「ナシ」 を選ぶ
(押すごとに切り替わる)
- 4 **登録 F3** を押す
- 5 **ストップ** (V) を押す

お知らせ

ナンバー・ディスプレイの設定を「ナシ」にすると、キャッチホン・ディスプレイの設定も「ナシ」になります。

ナンバー・D=ナシ

トウロク シマシタ

日付・時刻の表示に戻る

↓
(手順3の設定を表示する)

3 表示された電話番号を見て電話に出る

親機

ツウワシ カン 0'18

通話時間(めやす)

子機

シ カン 0'18

電話に出なかった場合

➡相手の電話番号が本機に記憶され、着信メモリーランプが点灯する



記憶された相手を知るには

- ➡下記の操作で相手を確認すると、着信メモリーランプが消灯する
- ・「かけてきた相手の電話番号を検索する」(☞208ページ)
 - ・「着信リスト(着信履歴一覧)をプリントする」(☞212ページ)

キャッチホン・ディスプレイサービスを利用している場合には

キャッチホンが入ると、通話中に約30秒間、相手の電話番号や名前が表示されます。

相手の電話番号などを確認してから、電話に出ることができます。

キャッチホンで、グループコールを設定している相手から電話がかかってきたときは、グループコール機能は、はたらきません。

通知せずに電話をかける

次の2種類があります。

NTTに「通常非通知(回線ごと非通知)」を申し込む

「通常通知」を申し込んでいる場合は、「184」をつけてかける

1. 受話器を取る、または
スピーカホン (V) を押す
2. 「184」を押す
3. プブブ...音が聞こえたら
相手先をダイヤルする

お知らせ

コミスタを利用していると、「184」や「186」をダイヤルしたあとのプブブ音は聞こえません。

➡「184」や「186」をダイヤル後、そのまま続けて相手先をダイヤルしてください。詳しくはNTTの「ナンバー・ディスプレイ カスタマーセンター」(☞205ページ)へお問い合わせください。

ナンバー・ディスプレイサービスを利用する

かけてきた相手の電話番号を検索する（着信メモリー）

ナンバー・ディスプレイサービスを利用すると、かけてきた相手の電話番号・日付・時刻が本機のメモリーに記憶されます。（電話帳に登録できる150件とは別に最大30件まで記憶できます。）電話帳を使って、記憶されている電話番号・日付・時刻をディスプレイに表示させて検索することができます。

親機

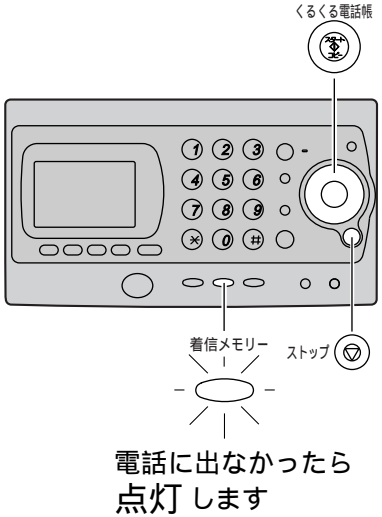

くるくる電話帳

着信メモリー

ストップ

電話に出なかったら点灯します

1 着信メモリー 押す

2 くるくる電話帳 を右に回す

（例：記憶されているデータ10件中
出なかった電話が1件のとき）

（例）

シンキ(※マーク) 1ケン ケンサクハ[クルクル] マウス	※ 5月 1日 16:30 キムラ
	↓
	5月 1日 11:20 ヒツウチ
	↓
	5月 1日 9:55 01234567...
	⋮

（回すごとに新しいデータから古いデータに切り替わる）

子機

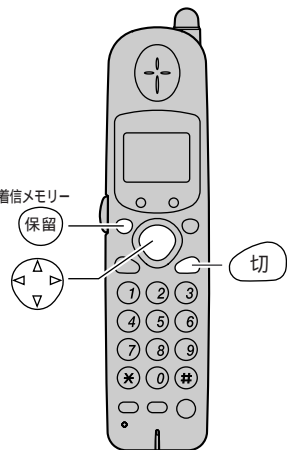

着信メモリー

保留

切

1 着信メモリー 押す

2 を下に押す

（例：記憶されているデータ10件中
出なかった電話が1件のとき）

（例）

チャクシン ケンサク []	※ 5月 1日 16:30 キムラ 09876543...
↓	↓
シンキ(※) 1ケン チャクシン 10ケン []	5月 1日 11:20 ヒツウチ
	↓
	5月 1日 9:55 01234567...
	⋮

（押すごとに新しいデータから古いデータに切り替わる）

3 終わったら

ストップ  押す

※マークは検索していない新しいデータを表します
同じ相手から続けてかかってきた場合は、同じ電話番号が続けて表示されます
電話番号は末尾から合計15ケタまで表示されます
電話帳に名前が登録されていると、名前と電話番号が交互表示されます

※ 5月 1日 16:30
キムラ

↑ ↓ 交互に表示する

※ 5月 1日 16:30
09876543...

日付・時刻の表示に戻る

着信メモリー  消灯

検索がすべて終わっていても、ストップ  を押すと着信メモリーランプと※マークが消えます

3 終わったら

 押す

※マークは検索していない新しいデータを表します
同じ相手から続けてかかってきた場合は、同じ電話番号が続けて表示されます
電話番号は末尾から合計12ケタまで表示されます
電話帳に名前が登録されていると、名前も表示されます

※ 5月 1日 16:30
キムラ
09876543...

検索がすべて終わっていても、 を押すと※マークは消えます

親機の着信メモリーランプが点灯しているとき

かかってきても、出なかった電話の番号が記憶されています。

- ▶一度検索すると消灯します。
- 新規※マークが0件になります。

お知らせ

手順1で記憶しているデータがないとき
▶ピツという音が鳴り、下記の表示が出る

親機



チャクシンガ アリマセン

記憶した件数が30件を超えると、検索していなくても古いデータから消去されます。

相手が(モデム)ダイヤルインサービスを利用しているときは
▶(モデム)ダイヤルイン内で契約している番号のうちの一つが表示されます。

企業などで(モデム)ダイヤルインサービスを複数の電話回線を使って利用している場合、相手が使った回線によって表示される番号が異なります。
着信メモリーを使ってかけ直すときは表示された番号にかけ直します。(☞210ページ)

着信した日付・時刻は本機に登録されている時刻によって記憶されます。

手順2で  を左に回す、または  を上に押す

と着信した日付の古いデータから新しいデータの順に表示されます。

ナンバー・ディスプレイサービスを利用する

本機に記憶されている相手の電話番号（着信メモリー）を使って簡単に電話をかけることができます。

着信メモリーの電話番号にかける

親機

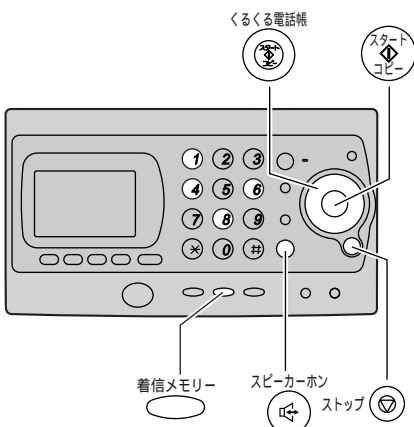

くるくる電話帳
スタート/コピー
着信メモリー
スピーカーホン
ストップ

1 着信メモリー  **押す**

2 かけたい相手の電話番号が表示されるまで
くるくる電話帳  **を回す**

（例：記憶されているデータ10件中
出なかった電話が1件のとき）（例：09876543・・・）

シンキ(※マーク)	1ケン
ケンサクハ[クルクル]	マウス

※ 5月 1日 16:30
09876543・・・

「ヒツウチ」など電話番号以外のディスプレイ表示を選んで電話をかけることはできません
電話番号は末尾から合計15ケタまで表示されます

次の手順でも電話をかけることができます。
（ファクスを送るときは手順4のあとで  を押す）

1 受話器を取る、または
スピーカーホン  **を押す**

「184」や「186」を入れてかけたいときは、「184」または「186」を先にダイヤルする

2 着信メモリー  **を押す**

子機

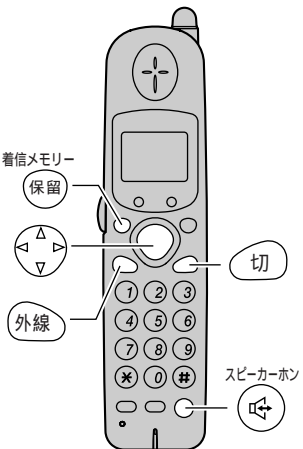

着信メモリー
保留
切
外線
スピーカーホン

1 着信メモリー  **押す**

2 かけたい相手の電話番号が表示されるまで
 **押す**

（例：記憶されているデータ10件中
出なかった電話が1件のとき）（例：09876543・・・）

チャクシン	ケンサク
[]	[]

↓

シンキ(※)	1ケン
チャクシン	10ケン
[]	[]

※ 5月 1日 16:30
09876543・・・

「ヒツウチ」など電話番号以外のディスプレイ表示を選んで電話をかけることはできません
電話番号は末尾から合計12ケタまで表示されます

3 受話器を取る
スピーカーホン
 (または  押す)

4 相手が出たら
 話す

5 話が終わったら
 受話器を戻す
スピーカーホン
 (または  押す)

お知らせ

着信メモリーに、かけたい相手の電話番号がないとき

➡手順2で  を押し、相手の電話番号をダイヤルする

ダイヤル シマス

➡ダイヤルを開始する

(例：09876543・・・)

09876543・・・
 ツウワシ^ンカン 0'10

09876543・・・
 ツウワシ^ンカン 0'10



通話時間
 (めやす)

日付・時刻の表示に戻る

3 相手の電話番号が表示されるまで



くるくる電話帳

 を回す

4 「ツー」音が聞こえている間に  を押す
 「184」や「186」をダイヤルしたときは、
 プププ...音が聞こえている間に  を押す

(コミスタを利用しているときは、
 プププ...音が聞こえません。)

➡そのまま  を押す

3  押す
 または
スピーカーホン
 押す

4 相手が出たら
 話す

5 話が終わったら
 押す

お知らせ

子機では、着信メモリーの電話番号の前に「184」や「186」をダイヤルして電話をかけることはできません。

ダイヤル シマス

➡ダイヤルを開始する

シ^ンカン 0'10
 09876543・・・

通話時間
 (めやす)

シ^ンカン 1'30

↓
 通話時間の表示が消える

ナンバー・ディスプレイサービスを利用する

本機に記憶されている電話番号を親機か子機どちらかで削除すると、その番号は親機からも子機からも削除されます。

着信メモリーの電話番号を削除する

親機で個別に削除する

- 1 着信メモリー 押す
(例：記憶されているデータ10件中
出なかった電話が1件のとき)
- 2 削除したい相手の電話番号が表示されるまで
くるくる電話帳 を回す
(例：09876543・・・)
- 3 削除 押し、
 押す
サクジ ヽ シマスカ?
ハイ=× イイ=#
↓
サクジ ヽ シマシタ
(次の電話番号を表示する)
続けて削除するとき
→もう一度手順2へ

子機で個別に削除する

- 1 着信メモリー (保留) 押す
(例：記憶されているデータ
10件中出なかった
電話が1件のとき)
- 2 削除したい相手の電話番号が表示されるまで
 押す
(例：09876543・・・)
- 3 登録 修正 押し、
 押す
トウロク =×
サクジ ヽ=#
↓
サクジ ヽ シマスカ?
ハイ=× イイ=#
- 4 押す
サクジ ヽ シマシタ
(次の電話番号を表示する)
続けて削除するとき
→もう一度手順2へ
削除をやめるには
→ を押す

記憶されている相手の一覧表をプリントできます。(最大30件まで)

着信リスト (着信履歴一覧) をプリントする

- 1 着信メモリー 押す
(例：記憶されているデータ10件中
出なかった電話が1件のとき)
- 2 押す
→リストがプリントされる

着信リストのプリントの例



No.	日時	相手局名	名前	新規	指定呼出	ダイヤルイン
1	2001. 5. 30 15:30	0987654320		*	メイワ	4321 (オキ)
2	2001. 5. 29 13:54	0123456789	カオカ			4320 (オキ)
3	2001. 5. 29 8:30	コショウデン				4321 (オキ)

このリストはモデムダイヤルインサービスを利用しているときの例です。

4 終わったら
ストップ  押す

日付・時刻の表示に戻る

親機ですべて削除する

1 着信メモリー  押す 2 削除  押し、
 押す

例：記憶されているデータ
10件中出なかった
電話が1件のとき

シンキ(×マーク) 1ケン
ケンサクハ[クルクル] マウス

スヘテ サクジ ヨシマスか?
ハイ=× イイエ=#

サクジ ヨ シマシタ

日付・時刻の表示に戻る

子機ですべて削除する

1 着信メモリー  押す 2 修正  押し、
 押す 3  切 押す

例：記憶されているデータ
10件中出なかった
電話が1件のとき

チャクシン ケンサク
[]

シンキ(×) 1ケン
チャクシン 10ケン
[]

チャクシン ケンサク
セ ンサクジ ヨ?
ハイ=× イイエ=#

サクジ ヨ シマシタ

シンキ(×) 0ケン
チャクシン 0ケン
[]

コキ1

お知らせ

プリントされるのは新しいものから順に30件までです。記憶した件数が30件を超えると、古いデータから順次消去されプリントされません。

着信リストをプリントすると、データはすべて検索が終わったものとして扱われ、ディスプレイ上では新しいデータとしての*マークの表示はされません。また着信メモリーランプも消灯します。

- ① 着信時間の新しいものから順にプリントされます。
- ② プリントできる相手の電話番号は20ケタまでです。
- ③ 相手の電話番号、または相手の名前を表示できないときはメッセージがプリントされます。
(☞206ページ「相手の電話番号を表示できない場合には」)
- ④ (名前) は着信リストに記憶されている電話番号と電話帳に登録されている電話番号が一致し、名前が登録されているときにプリントされます。
- ⑤ *マークは、検索が終わっていないことを表します。
- ⑥ (メイワク) マークは、指定呼び出しを「メイワク」に設定した相手からかかってきたことを表します。
- ⑦ 電話を受けた本機のモデムダイヤルインの下4ケタと電話/ファクスまたは親機/子機の区別をプリントします。
(モデムダイヤルインサービスを利用していないときは、この欄は印字されません。)

ナンバー・ディスプレイサービスを利用する

着信メモリーの電話番号を電話帳に登録する

本機に記憶されている相手の電話番号を電話帳に登録することができます。

親機

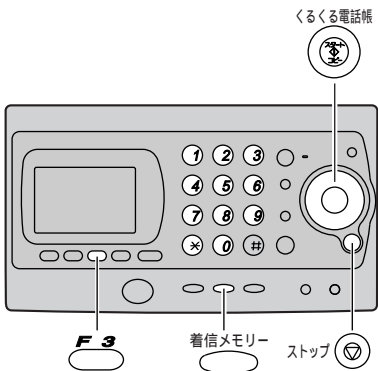



くるくる電話帳

登録 F3

着信メモリー

ストップ

1 着信メモリー  押す

2  を回して
登録する番号を選ぶ

(例：記憶されているデータ10件中
出なかった電話が1件のとき) (例：09876543・・・)

シンキ(*マーク) 1ケン ケンサクハ[クルクル] マウス	× 5月 1日 16:30 09876543・・・
----------------------------------	------------------------------

「ヒツウチ」など電話番号以外のディスプレイ表示を選んで電話帳への登録はできません

6 登録 F3 を2回押す

7 グループ番号を入力する(1~9)

(例：2)

グループ° = 1 [1-9] オス	グループ° = 2 [1-9] オス
------------------------	------------------------

グループ番号を入力しないとき → 手順8へ

(グループ番号を入力しない場合、グループ番号1で登録されます。)

子機

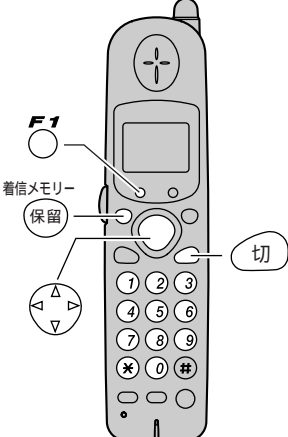



F1

着信メモリー

保留

切

1 着信メモリー (保留)  押す

2  を押して
登録する番号を選ぶ

(例：記憶されているデータ10件中
出なかった電話が1件のとき) (例：09876543・・・)

チャクシン ケンサク []	× 5月 1日16:30 09876543・・・
-------------------	-----------------------------

↓

シンキ(*) 1ケン チャクシン 10ケン []	「ヒツウチ」など電話番号以外のディスプレイ表示を選んで電話帳への登録はできません
---------------------------------	--

5 相手の名前を入力する(12文字まで)

(例：キムラ)

キムラ	グループ° = 1 [1-9] テ センタク	グループ番号を入力しないとき → 手順8へ
-----	----------------------------	--------------------------

入力のしかた (⇒ 42ページ)

6 登録 F1 を2回押す

(グループ番号を入力しない場合、グループ番号1で登録されます。)

3  押す

テ`ンワ`チヨウ` =*
シテイ`ビ`タ` シ=#

4  押す

ナ`マ`I`=

電話帳に空きがないときは、エラー音が鳴り、下記の表示が出ます

テ`ンワ`チヨウ`カ` イッパ`イ
トウロク` テ`キマ`セン

5 相手の名前を入力する
(12文字まで)

(例: キムラ)

ナ`マ`I`=キムラ

入力のしかた (⇒42ページ)

8  押す

トウロク` シマ`シタ



* 5月 1日 16:30
キムラ

↑↓ 交互に表示する

* 5月 1日 16:30
09876543..

続けて登録するとき
⇒もう一度手順2へ
登録をやめるには
⇒ストップを押す

3  押す

トウロク` =*
サクシ`ヨ`=#

4  押す

ナ`マ`I`?

電話帳に空きがないときは、下記の表示が出ます

テ`ンワ`チヨウ`イッパ`イ

7 グループ番号を入力する(1~9)

(例: 2)

グ`ル`-`フ` =2
[1-9]テ`セン`タク

8  押す

トウロク` シマ`シタ



* 5月 1日16:30
キムラ
09876543..

続けて登録するとき
⇒もう一度手順2へ
登録をやめるには
⇒を押す

ナンバー・ディスプレイサービスを利用する

あらかじめ、電話帳の電話番号をグループに分けて登録しておいてください。(☞86～89ページ)
親機では、呼出音の音色とバックライトの色(ディスプレイの色)をグループ番号ごとに変わります。

親機で電話帳のグループごとに呼出音とバックライトの色を変更する(グループコール機能)

バックライトの色をグループごとに変わります

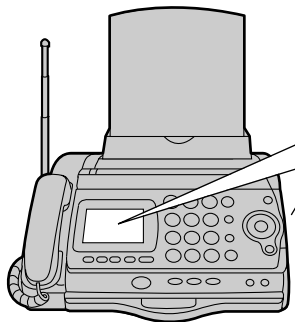

トウロクナシ ← アプリコット ← グレーブ
 ↓ ↓
 スカイブルー ← レモンライム
 ↓ ↓
 マスカット → ナチュラル → ブルームーン

呼出音をグループごとに変わります

ベル	ダイヤルボタン ①～⑤	(それぞれ異なるベル音が鳴ります)
	①	ラブ・ミー・テンダー(オーラリー)
	②	ハレルヤ
メロディー (親機:和音)	③	運命
	④	カルメン
	⑤～⑦	コミスタを利用して本機にダウンロードした着信メロディー(☞60ページ)を選べます。

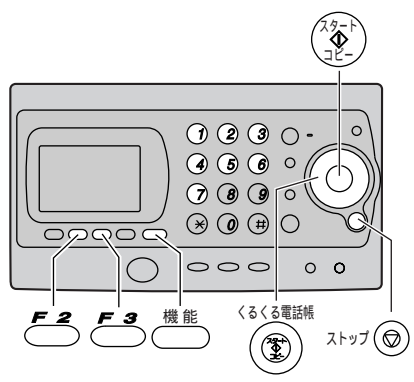

1 機能 押し、 2 スタート コピー 押し、
 下記の表示になるまで
 くるくる電話帳 を回す

3 ナンバ...ディスプレイ [スタート]オス 4 ナンバ...D=シ'トウ

6 選択 F2 押し 7 登録 F3 押し
 (押しごとに切り替わる)

5 ヌビ'タ'シオン=ベル 「ベル」を選んだとき
 ヘル=1 [1-5]オス
 トウロクナシ ← ↓ ベル → メロディー
 「メロディー」を選んだとき
 メロ'ディ=1 [1-7]オス

10 選択 F2 押し
 (押しごとに切り替わる)

8 バ'ックライト=スカイ'ブルー 選んだ色でバックライトが点灯する
 トウロクナシ ← アプリコット ← グレーブ
 ↓ ↓
 スカイブルー ← レモンライム
 ↓ ↓
 マスカット → ナチュラル → ブルームーン

グループコールの設定例

グループ	グループ番号	呼出音の音色	バックライト色
お父さんの友達	1	216ペ - ジのベル / メロディーの中から選ぶ	スカイブルー
⋮	⋮	⋮	⋮
親類	9	216ペ - ジのベル / メロディーの中から選ぶ	アプリコット

3 下記の表示になるまで
くるくる電話帳
 を回す

グループコール=1
ミトウロク ミトウロク
登録されている 登録されている
呼出音を表示 バックライト色を表示
「ミトウロク」は登録されていない
ときに表示される(☞右記)

4 ^{選択}
F2 を押して
グループ番号を選択する
(押すごとに切り替わる)

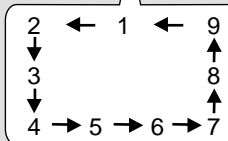
グループコール=2
ミトウロク ミトウロク

5 ^{登録}
F3 押す

ヨビタシオン=トウロクナシ

お知らせ

手順6で「トウロクナシ」を選ぶと、48ページ「呼出音の音色を変更する」で選んだ設定に戻ります。

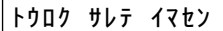
手順8でメロディーが登録されていないときは、

が表示されます。バックライト色をグループ番号ごとに覚えて設定したとき

➡ 着信メモリーや電話帳の検索をするときにも、グループごとにバックライト色が変わります。

「液晶ディスプレイ(バックライト色)の設定」を「ジドウ」にしていると、操作内容によっても自動的に色が変わります。
(☞44ページ)

8 設定したい呼出音の
番号を入力する
(ベル : 1~5)
(メロディ : 1~7)
(例: メロディ「2」を選んだとき)

「トウロクナシ」を選んだとき
バックライト=トウロクナシ
➡ 手順10へ

メロディ=2
[1-7]オス
選んだベル音やメロディー
が流れる

9 ^{登録}
F3 押す

バックライト=トウロクナシ

11 ^{登録}
F3 押す

トウロク シマシタ
↓
グループコール=2
メロディ2 スカイブルー

続けて別のグループを設定
したいとき➡ 手順4へ

12 ストップ  押す

日付・時刻の表示に戻る

ナンバー・ディスプレイサービスを利用する

あらかじめ、電話帳の電話番号をグループに分けて登録しておいてください。(☞86～89ページ)
子機では、呼出音の音色と着信ランプの色をグループ番号ごとに変わります。

子機で電話帳のグループごとに呼出音と着信ランプの色を変更する(グループコール機能)

着信ランプの色をグループごとに変わります

ダイヤルボタン	着信ランプ色	ダイヤルボタン	着信ランプ色
①	スカイブルー	⑥	グレープ
②	マスカット	⑦	アプリコット
③	ナチュラル	⑧	レインボー (7色で順次かわるがわる点灯する)
④	ブルームーン		
⑤	レモンライム	⑨	ツケナイ(無点灯)

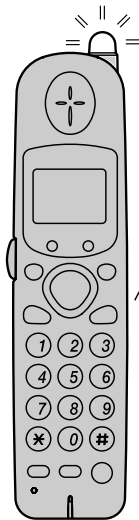

ブルルル...

呼出音をグループごとに変わります

ベル	ダイヤルボタン ①～⑤	(それぞれ異なるベル音が鳴ります)
メロディー (子機:単音)	①	ラブ・ミー・テンダー(オーラリー)
	②	ハレルヤ
	③	運命
	④	カルメン
	⑤	コミスタを利用して本機にダウンロードした着信メロディー(☞60ページ)を選べます。

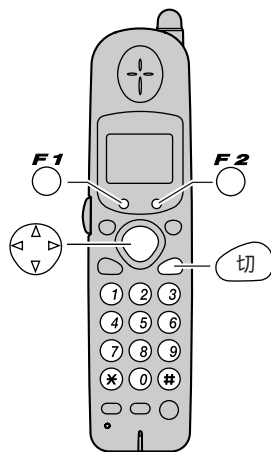

1 ^{登録}
F1 押し、
^{機能}
F2 押す

2 下記の表示になるまで
▲▼◀▶ 押す

キノ トウロクモード
[]

グループコール=
[1-9] デセンタク

6 設定したい呼出音の
番号を入力する
(ベル : 1～5)
(メロディ : 1～5)

7 ^{登録}
F1 押す

(例:メロディ「2」を選んだとき)

メロディ=2
[1-5] デセンタク

ランプ=トウロクシナイ
[1-9] デセンタク
トウロクシナイ=0

選んだベル音やメロディー
が流れる

グループコールの設定例

グループ	グループ番号	呼出音の音色	着信ランプ色
お父さんの友達	1	218ページのベル/メロディーの中から選ぶ	スカイブルー
⋮	⋮	⋮	⋮
親類	9	218ページのベル/メロディーの中から選ぶ	アプリコット

3 ①～⑨の
いずれかを押し
グループ番号を選択する

(例: 「1」を選んだとき)

グループ 1
ミウロク
ミウロク

登録されている
着信ランプの色
を表示

登録されている
呼出音を表示
を表示

「ミウロク」は登録されて
いないときに表示される

4  押す

ヨビダシオン=0
ベル=メロディ=#
トウロクシナイ=0

5 *、#、①のいずれかを押し
 押す

* (ベル)を選んだとき

ベル=1
[1-5]テンタク

(メロディ)を選んだ
とき

メロディ=1
[1-5]テンタク

① (トウロクシナイ)を
選んだとき

↓
→ 手順8へ

8 ①～⑨の
いずれかを押し
着信ランプ色を選択する

(例: ランプ「2」マスカットを
選んだとき)

ランプ=マスカット
[1-9]テンタク
トウロクシナイ=0

選んだ色で着信ランプが
点灯する

9  押す

トウロク シマシタ

(手順2の画面を表示する)
続けて別のグループを
設定したいとき → 手順3へ

10  押す

コキ1

お知らせ

手順5で①(トウロクシナイ)を選ぶと、
48ページ「呼出音の
音色を変更する」で
選んだ設定に戻ります。

ナンバー・ディスプレイサービスを利用する

かけてきた相手によって呼出先を変える（指定呼び出しの設定）

かけてきた相手によって、呼出先などを下記のように指定できます。
指定呼び出しを設定できる相手の電話番号は30件までです。

- 呼出先「オヤキ」 : 親機だけ呼出音を鳴らしたいとき選ぶ
 → 親機で設定している受けかたに従ってファクスを受けたり、用件を録音したりできます。
- 「コキ1」 : 子機1だけ呼出音を鳴らしたいとき選ぶ
 → 親機で設定している受けかたに従ってファクスを受けたり、用件を録音したりできます。
 ・子機が2台以上の場合は、台数に応じて子機2～4のそれぞれに設定できます。

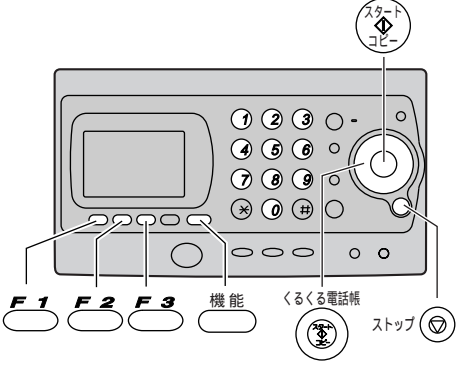

1 機能 押し、
下記の表示になるまで
くるくる電話帳
を回す

ナンバ...ディスプレイ
[スタート]オス

ナンバ...D=シトウ

2 スタート/コピー 押す

7 登録 F3 押す



ヨビタシサキ=オヤキ



8 選択 F2 押す
(押すごとに切り替わる)

ヨビタシサキ=コキ1
 ↓
 ヨビタシサキ=FAX
 ↓
 ヨビタシサキ=メイワク
 ↓
 ヨビタシサキ=オヤキ

子機が2台以上の場合は、
台数に応じてコキ2～4
まで表示されます

- 呼出先「FAX」 : ファクスしかこない相手から、呼出音を鳴らさずに受けるとき選ぶ
 → 呼出音は鳴らずに、ファクスを自動受信します。
 (電話を受けることはできません。)
- 「メイワク」 : 特定の相手からの電話やファクスを受けたくないとき選ぶ
 → 呼出音は鳴りません。
 かけてきた相手には「プープープー」と話し中の音が聞こえます。



- 3 下記の表示になるまで
くるくる電話帳
 を回す
- 4 ^{選択}
 を押して
 「アリ」を選ぶ
 (押すごとに切り替わる)
- 5 ^{登録}
 押す
- 6 ダイヤルボタンで
 相手の電話番号を
 入力する
 (20ケタまで)
 (例: 09876543・・・)

シテイ ヨビ`タ`シ=ナシ	シテイ ヨビ`タ`シ=アリ ↓ シテイ ヨビ`タ`シ=ナシ	TEL01= <input type="text"/> 修正・追加するとき → ^{選択}  を繰り返し押し、 変更したい番号や空き 番号を選ぶ	TEL01=09876543・ 番号を間違えたとき → ^{クリア}  を押し、入れ 直す
---------------	-------------------------------------	---	---

- 9 ^{登録}
 押す
- 10 登録が終わったら
ストップ  押す

トウロク シマシタ ↓ TEL02= <input type="text"/> 続けて登録するとき → もう一度手順6へ	日付・時刻の表示に戻る
--	-------------

お知らせ

モデムダイヤルインサービスを親機専用と子機専用
 に設定して利用しているときは
 手順8で 以外の設定をしても、
 はたらきません。
 指定呼び出しをすべてやめるには
 → 手順4で「ナシ」を選ぶ
 指定呼び出しを個別にやめるには
 → 手順5で ^{選択}
 を繰り返し押し、相手の番号を表示
 させ、^{クリア}
 を押して番号を消し、^{登録}
 を押す

指定呼び出しを設定した電話番号の相手から電話が
 かかってきたときは、子機のひとりじめコールの
 機能は、はたらきません。
 呼び出し先を子機に設定しているとき
 子機が使用範囲外にあつたり、電池充電切れで使え
 ないときは、電話がかかってきてから約45秒後に
 親機の呼出音が鳴り出します。

(呼出音量を「切」にして電話に出ないときや、子機の
 呼出音が鳴っても電話に出ない場合、および親機が
 応答動作した場合は、親機の呼出音は鳴りません。)

キャッチホン・ディスプレイサービスを利用しているとき
 → キャッチホンで、指定呼び出しを設定している
 相手から電話がかかってきたときは、指定呼び出し
 機能は、はたらきません。

ナンバー・ディスプレイサービスを利用する

着信メモリーの電話番号を指定呼び出しに登録する

本機に記憶されている相手の電話番号を指定呼び出しに登録することもできます。

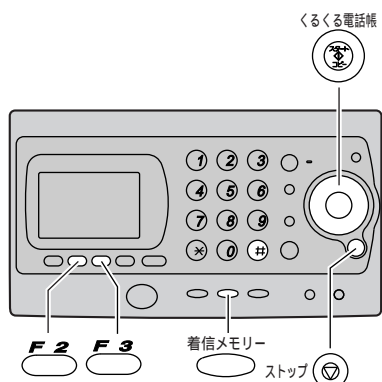

1 着信メモリー  押す

2 登録したい相手の電話番号が表示されるまで  を回す

(例：記憶されているデータの中で
出なかった電話が1件のとき) (例：09876543・・・)

シンク(※マーク) 1ケン ケンサカハ[クルクル] マウス	9月20日 11:02 09876543・・・
----------------------------------	----------------------------

「ヒツウチ」など電話番号以外のディスプレイ表示を選んで指定呼び出しへの登録はできません

6 選択  押す
(押すごとに切り替わる)

ヨビ`ダ`シキ=コキ1	・・・子機だけ呼出音が鳴る
↓	
ヨビ`ダ`シキ=FAX	・・・呼出音は鳴らずに、ファクスを自動受信する
↓	
ヨビ`ダ`シキ=メイワク	・・・呼出音は鳴らずに、かけてきた相手に「ブーブー」と話し中の音を伝える
↓	
ヨビ`ダ`シキ=オヤキ	・・・親機だけ呼出音が鳴る

子機が2台以上の場合は、台数に応じてコキ2～4まで表示されます

指定呼び出しリストをプリントする

指定呼び出しに登録されている呼び出し先と相手の電話番号(☞220ページ)のリストをプリントできます。

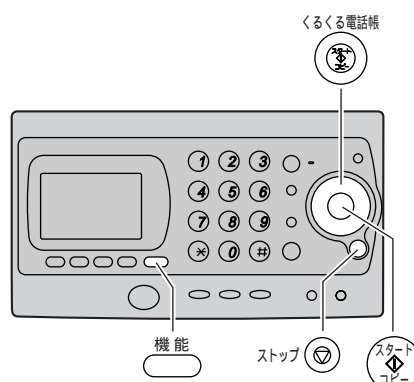

1 機能  押し、

2  押す

下記の表示になるまで  を回す

ナンバー・ディスプレイ [スタート]オス	ナンバー・D=ジ`ド`ウ
-------------------------	--------------

5 プリントが終わったら
ストップ  押す

日付・時刻の表示に戻る

3 押す

4 押す

5 押す

(例：09876543・・・)

テ`ソワ`ョウ `=*
シテイヨビ`ダ`シ`=#

TEL01=09876543`

指定呼び出しの件数に空
がないときは、下記の表示
が出ます

シテイヨビ`ダ`シ イッハ`イ
トウロク`テ`キマセン

ヨビ`ダ`シサキ=オヤキ

7 押す

8 押す

トウロク`シマシタ



9月20日 11:45
09876543`

続けて登録するとき
→もう一度手順2へ

日付・時刻の表示に戻る

3 下記の表示になるまで
くるくる電話帳



を回す

4 押す

ヨビ`ダ`シ リスト インジ`
[スタート]オス

→リストがプリントされる

指定呼び出しリストの例

指定呼出しリスト 2001. 5. 1 12:00 P.01

登録番号	電話番号	呼出先
TEL01	09876543`	オヤキ
TEL02	01122334`	メイウ
TEL03	01234567`	ジキ1
	56778`	ファクス

ナンバー・ディスプレイサービスを利用する

非通知電話や非通知ファクスを受けないようにする（非通知着信拒否）

相手が非通知でかけてきたとき、電話やファクスを本機が受けないように設定することができます。（かけてきた相手には通話料金がかかります。）

非通知着信拒否にすると、相手が「通常非通知」(☞206ページ)にしてかけてきた場合、本機はその電話やファクスを受けることができません。

相手が「通常非通知」にしている、「186」に続けてダイヤルしてきた場合は、その電話やファクスを受けることができます。

非通知電話を受けないようにする

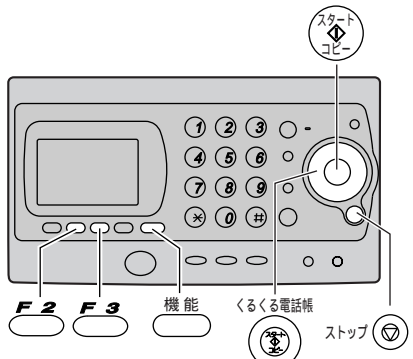

1 機能 押し、
下記の表示になるまで
くるくる電話帳
を回す

2 スタート/コピー 押す

ナンバー・ディスプレイ [スタート] オス

ナンバー・D=ジトウ

非通知ファクスを受けないようにする

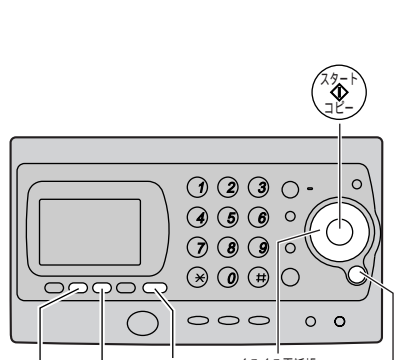

1 機能 押し、
下記の表示になるまで
くるくる電話帳
を回す

2 スタート/コピー 押す



ナンバー・ディスプレイ [スタート] オス

ナンバー・D=ジトウ



相手が非通知でかけてきたとき

本機の設定の組み合わせ	本機の動き
「ヒツウチTEL=ウケナイ」 「ヒツウチFAX=ウケナイ」	呼出音は鳴りません。 相手にメッセージを2回送ったあと電話が切れます。
「ヒツウチTEL=ウケナイ」 「ヒツウチFAX=ウケル」	呼出音は鳴りません。 電話の場合……相手にメッセージを2回送ったあと ファクス受信音を流し、電話が切れます。 ファクスの場合……相手にメッセージを2回送ったあと ファクスを受信します。
「ヒツウチTEL=ウケル」 「ヒツウチFAX=ウケナイ」	通常の動作をします。 ・非通知ファクスは自動的に受信しません。

メッセージ：『あなたの電話番号は通知されていません。恐れ入りますが、電話番号の前に「186」をつけて、おかけ直してください。』

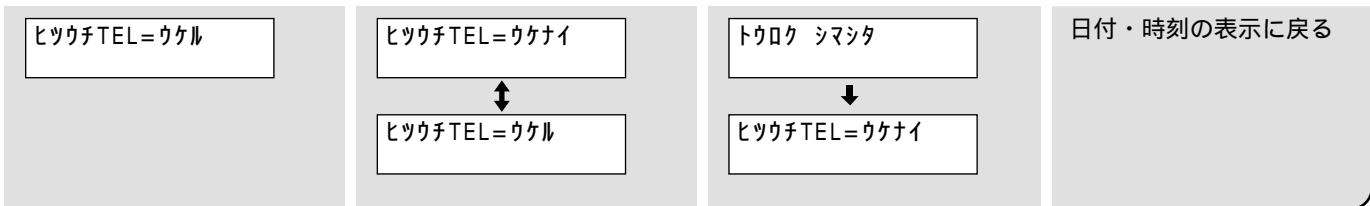
- 3 下記の表示になるまで
くるくる電話帳
 を回す
- 4 ^{選択}
F2 を押して
「ウケナイ」を選ぶ
(押すごとに切り替わる)
- 5 ^{登録}
F3 押す
- 6 ストップ  押す



- 3 下記の表示になるまで
くるくる電話帳
 を回す
- 4 ^{選択}
F2 を押して
「ウケナイ」を選ぶ
(押すごとに切り替わる)
- 5 ^{登録}
F3 押す
- 6 ストップ  押す

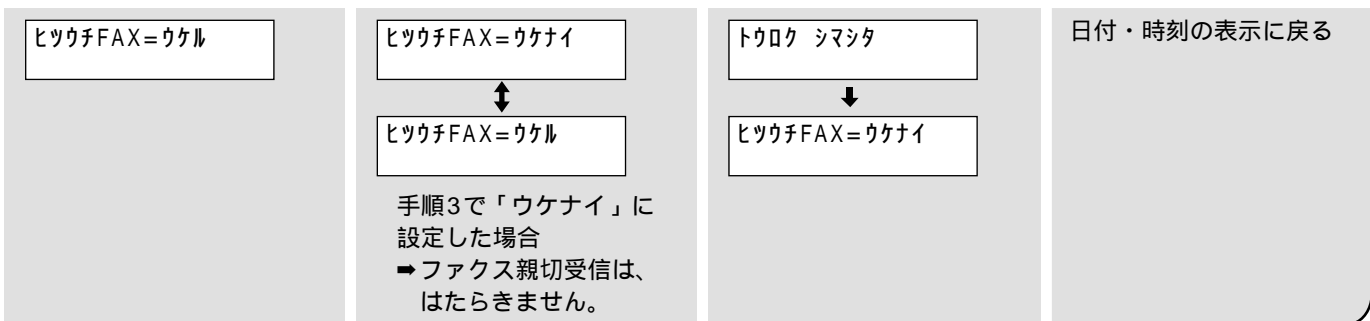

相手が電話番号を通知できない電話や場所からかけてきた場合

次のようにディスプレイに表示され、通常どおりに動作します。

- (例) ……相手が公衆電話からかけてきたとき
 ……海外や一部の携帯電話などから電話をかけてきたとき
 ……回線状況などが悪かったときなど(子機には と表示されます。)

お知らせ

相手が非通知でかけてきたとき、ディスプレイに「ヒツウチ」と表示しますが、以下の操作で電話を受けたりファクスを受信することができます。

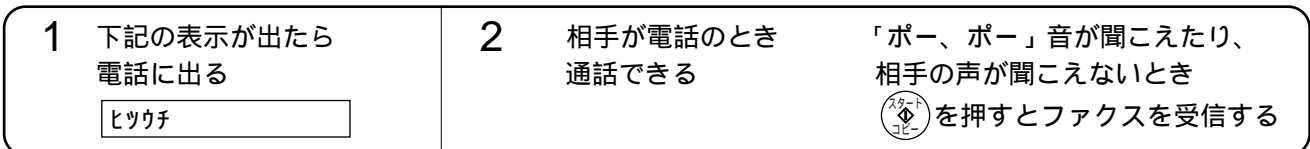

キャッチホン・ディスプレイサービスをご利用の場合、非通知電話または非通知ファクスがキャッチホンで入ってきたときは、上記の非通知着信拒否機能は、はたらきません。

モデムダイヤルインサービスを利用する

本機は、特別な装置を接続しないでNTTのモデムダイヤルインサービスを利用することができます。NTTとの契約（有料）と本機の設定が必要です。NTTと契約すると1つの電話回線に、最大5つまで電話番号を持つことができます。増やした電話番号を「ファクス専用番号」や「子機専用番号」に割り当て、呼出音を鳴らさずにファクスを受信したり、子機を増設し部屋別の専用電話として使用するなど、本機をもっと便利に使うことができます。

契約について

NTTとのモデムダイヤルイン契約が必要です。（有料）

下記の内容を契約時にNTTへ連絡してください。（NTT窓口 ☎116：通話料金無料）

本機は、モデムダイヤルインサービスに適合しています。

専用番号の指定

電話専用番号または親機専用番号は必ず主番号を指定してください。

主番号：電話を取り付けたとき、NTTと契約した番号

- ・専用番号指定が適切でないとFネットサービスやコミスタなどの機能がはたらかません。

本機の登録について

必ずモデムダイヤルインサービスが開始されてから本機の登録を行ってください。

モデムダイヤルインサービスが開始される前に本機の登録を行ったときや、モデムダイヤルインサービスが開始されても本機の登録を行っていないときは、電話やファクスを受けることはできません。

必ずサービスが開始されると同時に登録してください。

NTTへの契約申込み

NTTよりサービス開始の通知

サービス開始の日時に合わせて本機の登録をする

- ・電話専用とファクス専用で使うとき（☞228ページ上段）
- ・親機専用と子機専用で使うとき（☞228ページ下段）
- ・モデムダイヤルイン利用時の専用番号の指定方法（☞右記）

モデムダイヤルインサービスの使いかた

電話専用番号とファクス専用番号で使う場合

相手

電話専用番号をダイヤルする

モデムダイヤルインサービス

電話の呼出音が鳴る
・モデムダイヤルインサービスを利用する前と同じ操作でファクスを受信したり、留守番電話に録音することもできます。

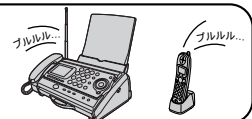

ファクス専用番号をダイヤルする

呼出音を鳴らさずに自動的に受信する
・電話に出たり、用件の録音はできません。



留守番電話に設定中、電話専用番号でファクスを受けたくない場合は、受けかたを「留守電専用」に設定してください。（☞128ページ「留守中の受けかたを選ぶ」）

お知らせ

電話がかかるとディスプレイに「ダイヤルインチャクシチュウ」と表示されます。ナンバー・ディスプレイサービスと同時契約のときは「ハッシンモト カクシチュウ」と表示されます。

モデムダイヤルインは1本の電話回線を使用していますので、2つの電話番号を同時に使うことはできません。相手が電話をかけてきたとき、モデムダイヤルインサービスを利用する前と比べてつながるまでに多少時間がかかります。（呼出音が鳴るまでに無音が約4秒～10秒続きます。）

お知らせ

モデムダイヤルインサービスは、NTTの他のサービスと同時に使えない場合があります。詳しくは最寄りのNTT 窓口にご相談ください。

Fネットとの同時契約はできませんが、一部利用形態に制約があります。詳しくは最寄りのNTT窓口にご相談ください。モデムダイヤルインサービスを利用すると、本機の以下の機能がうまくはたらかないことがあります。

- ・ トールセーバー
- ・ リモートターンオン

モデムダイヤルインサービスを利用できない場合があります。最寄りのNTT窓口にご相談ください。

- ・ 本機をISDN回線に接続している場合、お住まいが利用できない地域にある場合
 - ホームテレホンや構内交換機に接続している場合
- 本機のモデムダイヤルインサービスは利用できません。

モデムダイヤルイン利用時の専用番号指定方法

- (例1) 従来の番号(主番号)から2種類の番号になるとき
(電話専用/ファクス専用番号または、親機専用/子機専用番号)

専用番号名	指定のしかた
電話専用番号/親機専用番号	主番号を指定してください
ファクス専用番号/子機専用番号	新しく与えられた番号を指定してください

- (例2) 従来の番号(主番号)から増設子機設置などにより、3種類以上の番号になったとき(親機専用/子機専用番号)

専用番号名	指定のしかた
親機専用番号	主番号を指定してください
子機専用番号	新しく与えられた番号を指定してください
増設子機専用番号	

親機専用番号と子機専用番号で使う場合

相手

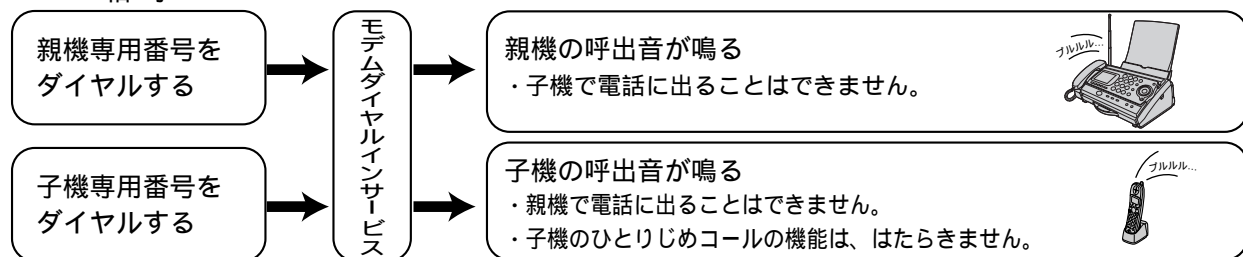

子機が使用範囲外にあたり、電池充電切れで使えないときは、電話がかかってきてから約45秒後に親機の呼出音が鳴り出します。(呼出音量を「切」にして電話に出ないときや、子機の呼出音が鳴っても電話に出ない場合は、親機の呼出音は鳴りません。)

モデムダイヤルインサービス利用時に停電になったとき

停電中は、ハンズキャナーの電池を利用して、親機の受話器を使って電話をかけたり、受けたりすることができます。その他の機能や子機については、停電中には使えません。

ハンズキャナーの電池がなくなると、使えなくなります。



(☞247ページ「停電のとき」)

モデムダイヤルインサービスを利用する

電話専用とファクス専用の電話番号を登録する

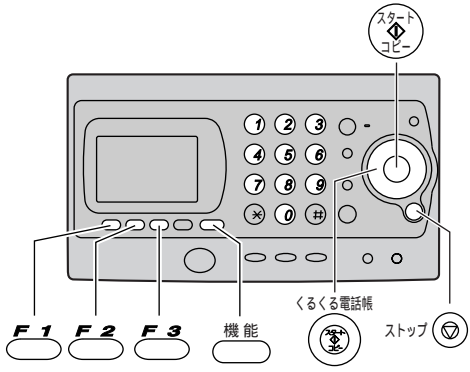
「電話専用」と「ファクス専用」で使い分けたい場合、下記の登録をしてください。
電話専用番号に電話がかかってきたときは呼出音が鳴りますが、ファクス専用番号にファクスが送られてきたときは呼出音は鳴らずに自動的に受信を開始します。



1 機能  押し、
下記の表示になるまで
くるくる電話帳  を回す

2  押す

ソノタノ セッテイ [スタート] オス

キー カクニンオン=アリ

6 電話専用の電話番号の下4ケタを入力する
(例：0987654321)

TEL=4321 [4ケタ]

FAX=... [4ケタ]



番号をまちがえたとき
クリア  を押し、入れ直す

7 登録  **F3** 押す

親機専用と子機専用の電話番号を登録する

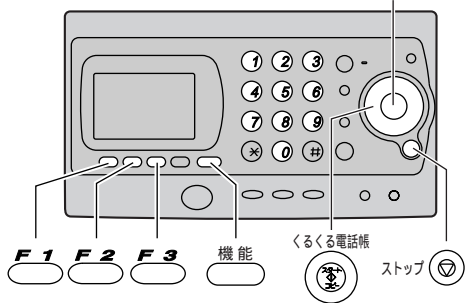
「親機専用」と「子機専用」で使い分けたい場合、下記の登録をしてください。
相手がかけた番号の方だけ呼出音が鳴ります。



1 機能  押し、
下記の表示になるまで
くるくる電話帳  を回す

2  押す

ソノタノ セッテイ [スタート] オス

キー カクニンオン=アリ

6 親機専用の電話番号の下4ケタを入力する
(例：0987654321)

オヤキ=4321 [4ケタ]

番号をまちがえたとき
クリア  を押し、入れ直す

7 登録  **F3** 押す

8 子機専用の電話番号の下4ケタを入力する
(例：0987654320)

コキ1=... [4ケタ]

コキ1=4320 [4ケタ]

番号をまちがえたとき
クリア  を押し、入れ直す

3 下記の表示になるまで
くるくる電話帳
を回す

ダイヤルイン=ナシ

4 選択 **F2** を押して
「TEL/FAX」を選ぶ
(押すごとに切り替わる)

ダイヤルイン=TEL/FAX

ダイヤルイン=オヤキ/コキ

ダイヤルイン=ナシ

5 登録 **F3** を押す

TEL=... [4ケタ]

お知らせ

モデムダイヤルインサービスを解約するときは、NTTに連絡してNTT側の工事が終了してから、手順4で「ナシ」に変更してください。工事終了後に変更しないと、ファクスや電話を受けることができなくなります。

8 ファクス専用の
電話番号の下4ケタ
を入力する

(例：0987654320)

FAX=4320 [4ケタ]

番号をまちがえたとき
クリア
→ **F1** を押し、入れ直す

9 登録 **F3** を押す

トウロク シマシタ

ダイヤルイン=TEL/FAX

10 ストップ **F4** を押す

日付・時刻の表示に戻る

3 下記の表示になるまで
くるくる電話帳
を回す

ダイヤルイン=ナシ

4 選択 **F2** を押して
「オヤキ/コキ」を選ぶ
(押すごとに切り替わる)

ダイヤルイン=TEL/FAX

ダイヤルイン=オヤキ/コキ

ダイヤルイン=ナシ

5 登録 **F3** を押す

オヤキ=... [4ケタ]

お知らせ

増設子機には、親機専用番号・子機専用番号のどちらでも登録できます。モデムダイヤルインサービス利用後に子機を増設すると、自動的に親機専用番号が登録されます。変更するときは、左記手順で登録してください。モデムダイヤルインサービスを解約するときは、NTTに連絡してNTT側の工事が終了してから、手順4で「ナシ」に変更してください。工事終了後に変更しないと、ファクスや電話を受けることができなくなります。

9 登録 **F3** を押す

トウロク シマシタ

ダイヤルイン=オヤキ/コキ

子機が2台以上のとき

コキ2=... [4ケタ]

→手順8へ戻る

10 ストップ **F4** を押す

日付・時刻の表示に戻る

子機を増やす

下記の別売の子機（声かけっ子機）を増やせます。

品番：KX-FKN310-N（色：シルキーゴールド）

KX-FKN310-A（色：パールブルー）

（上記の別売子機は、付属の子機と同じ性能、仕様です。）

KX-PW38CL（付属の子機が1台）の場合…あと3台増設可能

KX-PW48CL（付属の子機が2台）の場合…あと2台増設可能

子機を増やすには、増設する子機と親機に同じIDコードの登録（増設）が必要です。IDコードを登録すると、増設子機を特定の親機のみで使えるようになります。増設子機に同梱の「増設方法説明書」をよくお読みのうえ、登録を行ってください。

お知らせ

子機が2台以上の場合、カンタン家族ホンなど便利な機能が使えます。詳しくは、取扱説明書をお読みください。

子機どうして通話（カンタン家族ホン）できるのは、親機を介して同時に2台までです。

子機を増設したときの内線番号

KX-PW38CLの場合

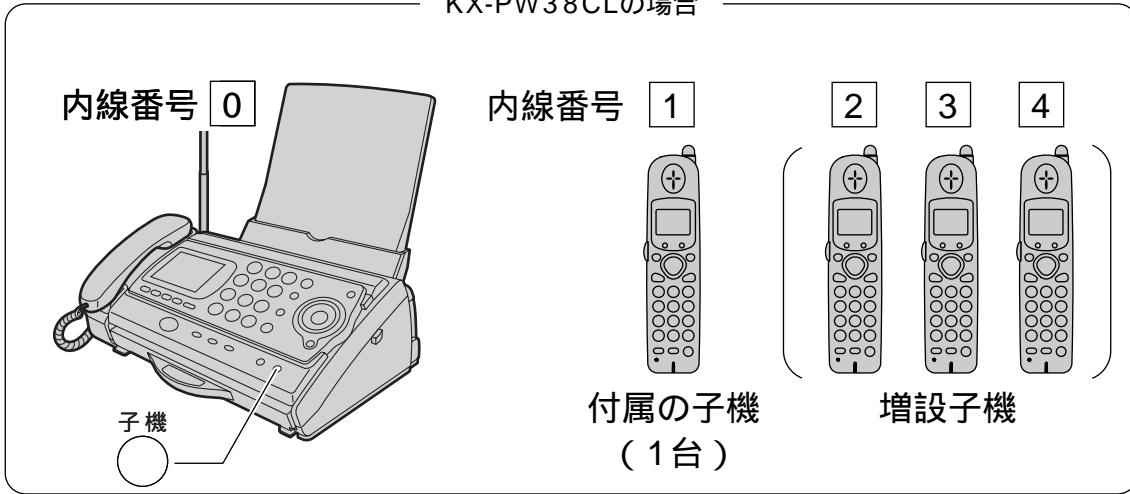

KX-PW48CLの場合

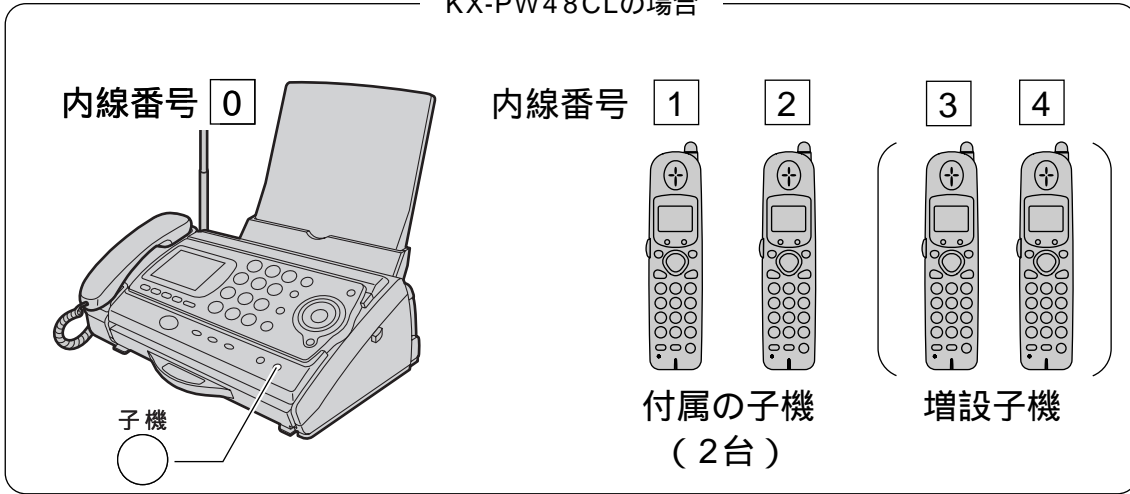

ドアホンをつなぐ

接続には、ドアホンアダプター（別売品 / 品番：VE-DA10-H）が必要です。
詳しくは、お買い上げの販売店にご相談ください。

ドアホン取付工事と接続方法については、ドアホンアダプター（VE-DA10-H）の説明書をお読みください。

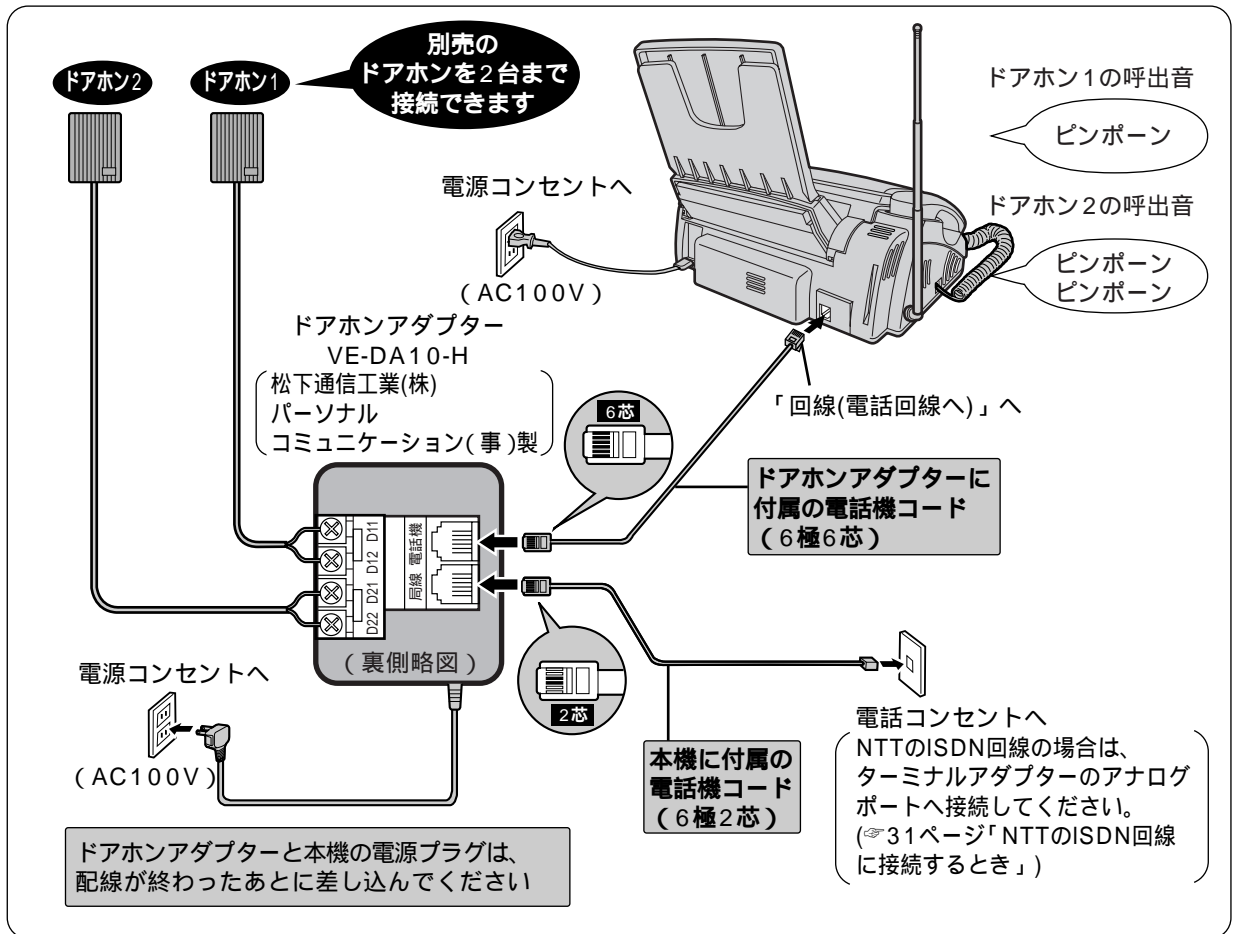

本機には以下の当社指定のドアホン（テレビドアホン）を接続してください

(2001年5月現在)

ドアホン（別売品 ⇒265ページ「無極性ドアホン子機」）

松下通信工業（株）AVシステム（事）製

品番：VB-3363	VB-3364	VB-3365	VB-3366	VF-521	VF-522
VF-523D	VF-523DA	VF-523U	VL-568	VL-568D	VL-568DA
VL-568G	VL-568K	VL-586P	VL-582	VL-582A	VL-583
VL-584D	VL-585D	VL-586F	VL-594	VL-568KA	VL-568R
VL-568S	VL-568U	VL-580D	VL-581D	VL-592	VL-593
VL-594A					

マーク付きの品番は、生産完了品であることを表します。

テレビドアホン

松下通信工業（株）AVシステム（事）製

品番：VL-V140K-T	VL-V140K-H	VL-V150KP-K	VL-V150X-T
---------------	------------	-------------	------------

松下寿電子工業（株）製

品番：HA-S101BK-T	HA-S101B-T	HA-S18BK-T	HA-S18B-T
HA-S60B-T	HA-S60BK-T	HA-S70BK-T	

ド
ア
ホ
ン
接
続
に
つ
い
て

子機やドアホンを増設したときの内線番号

親機からドアホンまたは子機を呼び出すときは、^{子機}  を押したあとに内線番号を押してください。

KX-PW38CLの場合

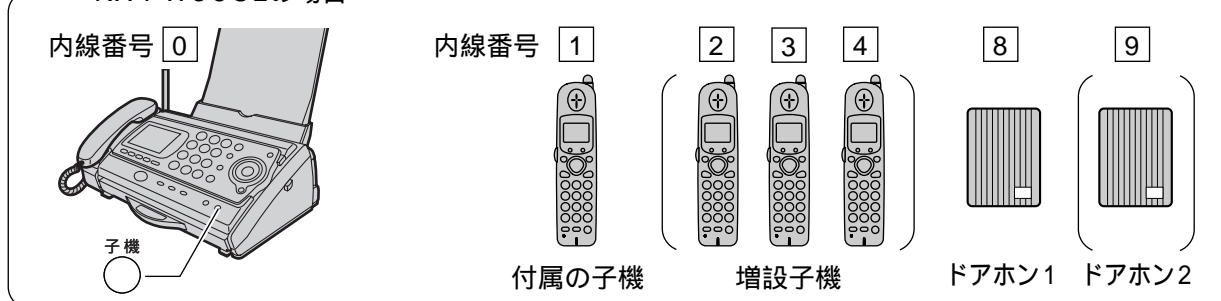

KX-PW48CLの場合

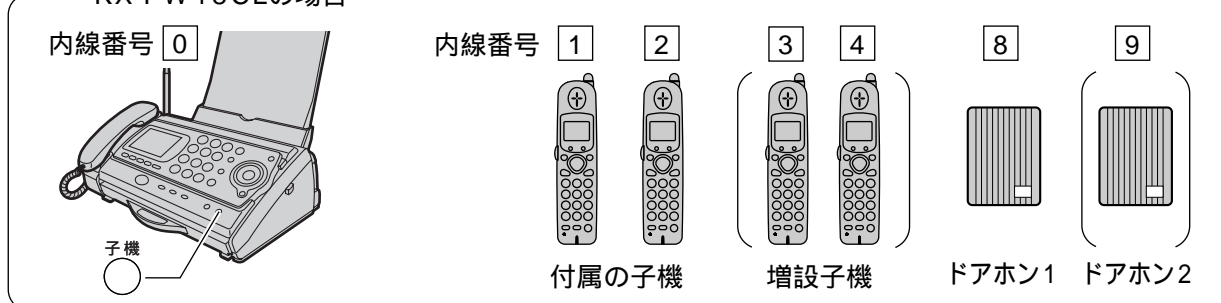

お知らせ

ドアホンを接続した場合、操作手順についてはドアホンアダプターの説明書ではなく、本書に従ってください。
ホームテレホンなどに接続した場合、本機のドアホン機能は使えません。
ファクス送受信中にドアホンが押されると、親機は「ピンポン」と鳴りますが、ドアホンの相手と話すことはできません。また子機の呼出音は鳴りません。
コピー中にドアホンが押されると、親機が「ピンポン」と鳴り、受話器を取ると通話できます。また子機の呼出音は鳴りません。

ドアホンでは使えない本機の機能について

ドアホンを押しても本機から応答メッセージが流れたり、来客者の声を録音したりできません。
ドアホンと親機・子機間の3者通話はできません。
ドアホンと親機との通話は、子機にはまわせません。
ドアホンと子機との通話は、親機や別の子機にはまわせません。

ドアホンの接続が終わったら

ドアホンを押して、親機または子機が「ピンポン」と鳴ることを確認してください。
接続後、一度もドアホンを押していない場合は、そのドアホンに呼びかけることができません。

ドアホンを使わなくなったとき

取り外したときは、ドアホンの設定を「ナシ」にしてください。(234ページ)

ドアホンをつなぐ

来客があると

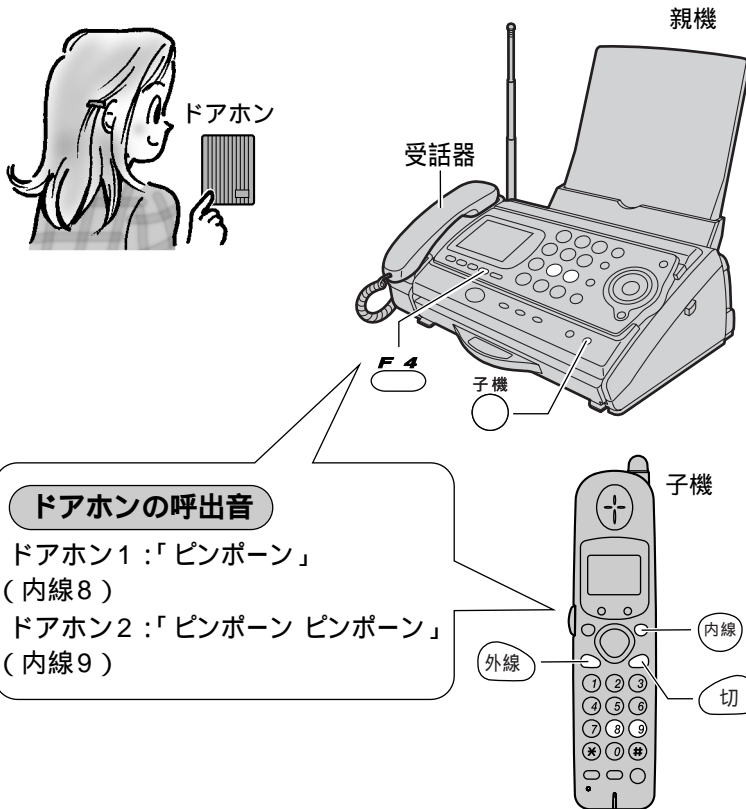

ドアホンの呼出音
 ドアホン1:「ピンポーン」
 (内線8)
 ドアホン2:「ピンポーン ピンポーン」
 (内線9)

親機

1 ドアホンが鳴ったら受話器を取る

→ ドアホンにつながる

子機

1 ドアホンが鳴ったら充電台から取る
 充電台に置いていないとき
 (内線) 押す

→ ドアホンにつながる

ドアホンの前の来客に呼びかける

親機

1 受話器を取り子機 押す → ドアホンにつながる

2 呼び出したいドアホンの内線番号 (8) または (9) 押す

3 来客に呼びかける

4 話が終わったら受話器を戻す → ドアホンとの通話が切れる

子機

1 (内線) 押す → ドアホンにつながる

2 呼び出したいドアホンの内線番号 (8) または (9) 押す

3 来客に呼びかける

4 話が終わったら (切) 押す → ドアホンとの通話が切れる

使わなくなったとき
 ドアホンを

ドアホンを取り外したときは、下記の手順で「ナシ」を選んでください。

1 (機能) 押し、下記の表示になるまでくるくる電話帳 (スタート コピー) を回す

2 (スタート コピー) 押す

ソナタ セッテイ [スタート] オス

キー カクニオン=アリ

2 来客と話す

3 話が終わったら
受話器を戻す

→ドアホンとの通話が切れる

2 来客と話す

3 話が終わったら
切 押し、
充電台に戻す

→ドアホンとの通話が切れる

お知らせ

外線・内線・ドアホン通話中にほかからの呼び出し（ドアホンまたは外線）があると、通話中の親機または子機に呼出音が聞こえます。

応答するには

1. 通話を切る
（親機）受話器を戻す
（子機）切 を押し
2. 呼び出しに応答する
（親機）受話器を取る
（子機）外線 または 内線 を押し

外線通話中に外線を保留したまま、来客に対応するには（☞下記）

子機が2台以上のとき、子機どうしで内線通話中にドアホンから呼び出しがあると、内線通話は自動的に切れます。

外線通話を保留したまま 来客に対応する

親機	1 通話中にドアホンが鳴ったら 子機 〇 押し	2 話が終わったら 子機 〇 押し	3 保留 F2 押し
	→外線が保留になりドアホンと話せる	→外線は保留のままで、ドアホンとの通話が切れる	→もう一度外線につながる

子機	1 通話中にドアホンが鳴ったら 内線 押し	2 話が終わったら 外線 押し	
	外線 点滅 →外線が保留になりドアホンと話せる	外線 点灯 →ドアホンとの通話が切れ、もう一度外線につながる	

3 下記の表示になるまで
くるくる電話帳
を回す

4 選択 F2 を押して
「ナシ」を選ぶ
（押しごとに切り替わる）

5 登録 F3 押し

6 ストップ 押し

お知らせ

ドアホンを再び接続したときは、左記の手順で設定を「ジドウ」に変更してください。

ト・アホンセッテイ=ジ・ト・ウ

ト・アホンセッテイ=ナシ

ト・アホンセッテイ=ジ・ト・ウ

トウロク シマシタ
↓
(手順4の設定を表示する)







日付・時刻の表示に戻る

ドアホンをつなぐ

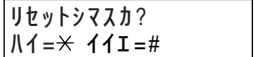
増設子機 / ドアホン

故障かなと思ったとき (親機/ドアホン)



下の表に従って処置してください。直らないときは、お買い上げの販売店にお問い合わせください。

	症 状	原 因 と 対 応	参照 ページ
一 般	動作がおかしい	<p>➡「故障かなと思ったとき」の各症状を見て処置してください。直らないときは、下記の操作を行ってください。</p> <ol style="list-style-type: none"> 5秒以上  を押す  が表示される  を押す <p>手順2が表示されなかったり、手順1～3を行っても動作がおかしいときは、電源コードを抜き、10秒以上待ってから電源コードを接続してください。(登録した内容、応答メッセージなどは消えません。)</p>	
	ディスプレイの表示がおかしい	<p>電話機コードを接続せずに放置(約22分以上)したため、デモモードになった。</p> <p>➡ 電話機コードを接続し、電源コードを抜き、10秒以上待ってから電源コードを接続してください。</p>	29 28
	インクフィルムの残量表示が正しく表示されない	<p>付属のお試し用インクフィルム(10m)を使っている。</p> <p>➡ インクフィルムの長さが短いため、正しく表示されません。</p> <p>インクフィルム交換時に  (ハイ) を選択しなかった。</p> <p>➡ インクフィルムを交換したら、 (ハイ) を押す。</p> <p> (ハイ) にすると、正しく表示されません。</p> <p>インクフィルム使用中で、インクフィルムの残量表示の設定を「アリ」にした。</p> <p>➡ インクフィルム交換時に設定しないと、正しく表示されません。次回、フィルム交換時より正しく表示されます。</p>	152 24
	本体底部の金属部分が温かい	<p>異常ではありません。(夏は冬に比べて少し熱く感じる場合があります。)</p> <p>➡ 非常に熱いときは、電源プラグを抜いて、お買い上げの販売店にご相談ください。</p>	
	 が赤色点灯したままになっている	<p>ナンバー・ディスプレイサービス利用時に電話に出なかったとき赤色点灯する。</p> <p>➡ 検索またはプリントすると消灯する。</p>	208 212
電 話	電話がかけれない	<p>電話回線の種別が正しく設定されていない。</p> <p>➡ 正しく設定する。</p> <p>電話機コードが外れている。</p> <p>➡ 正しく接続する。</p> <p>プリントしている。</p> <p>➡ プリントが終わってから電話をかける。</p>	29 30 28
	電話を受けられない	<p>ナンバー・ディスプレイサービスを契約しているのに、「ナンバー・ディスプレイの設定」が「ナシ」になっている。</p> <p>➡ 設定を「ジドウ」にする。</p>	206
	呼出音が鳴らない	<p>呼出音量が「切」になっている。</p> <p>➡  を押して「切」を解除する。</p> <p>無鳴動受信の設定を「アリ」にしている。</p> <p>➡ 設定を「ナシ」にする。</p>	46 120
	自分の声が相手に聞こえない	<p>受話器や子機の送話口を指や顔などでふさいでいる。</p> <p>➡ 送話口をふさがないようにする。</p>	

	症 状	原 因 と 対 応	参照 ページ
ファ ク ス 送 信	送信できない	電話機コードが外れている。 ➡ 正しく接続する。 相手先がナンバー・リクエスト（ナンバー・ディスプレイサービスのオプション機能）を利用しているとき、電話番号を通知しないで送信した。 ➡ 電話番号を通知するようにしてください。 相手のファクスが電話番号を登録した特定の相手のみ受信するような設定をしている。 ➡ 「あなたの電話番号」を登録し、相手のファクスにもあなたの電話番号を追加してもらう。	28 38
	相手の受信用紙と同じサイズの原稿を送信したが、縮小して送信される	原稿ガイドの幅が、送信する原稿の幅より広くセットされている。 ➡ 原稿ガイドを原稿の幅に合わせてから、送り直す。	106
	海外への送信ができない	海外送信モードの設定が「ナシ」になっている。 ➡ 設定を「1カイ」にして送信してみてください。 それでも送信できないときは、お買い上げの販売店にご相談ください。	108
	原稿が引き込まれない	原稿が正しく挿入されていない。 ➡ 「ピッ」と鳴るまで原稿を入れる。 6枚以上セットされている。 ➡ 5枚以内にする。	106 104
	相手側に何も記録されない	送る面を表向きにして送った。 ➡ 裏向きで送り直す。	106
	相手の受信文書、またはあなたが受けたり、コピーした記録紙に白や黒い線が入ったり、文字がつぶれたりする	ガラスやガラス上部の白い部分、ローラーが汚れている。 ➡ 汚れをとりのぞく。 キャッチホンサービスの信号が入った。 ➡ 送り直す、または再度送ってもらう。 電話機を並列に接続している。 ➡ 通信中、電話機を使わない。	252 254 84 33
ファ ク ス 受 信 ・ コ ピ ー	受信（またはコピー）できない	記録紙やインクフィルムがなく、メモリーがいっぱいになっている。 ➡ 記録紙またはインクフィルムを入れる。 ➡ 用件などが録音されているときは、用件を消去する。 電話機コードが外れている。 ➡ 正しく接続する。	110 24、26 126 28
	自動受信ができない	ファクスの受けかたが、「電話優先」または「留守電専用」に設定されている。 ➡ 在宅時の受けかたを「FAX優先」に、留守中の受けかたを「FAX / 留守電」または「FAX専用」にそれぞれ設定する。	116 128
	受信文書がかすれている	相手側の原稿がかすれている。 ➡ 相手側に確認する。	

故障かなと思ったとき (親機/ドアホン)

(つづき)

	症 状	原 因 と 対 応	参照 ページ
留守 番電 話	外出先からの操作ができない	トーン信号(ピッポッパッ)が出せる電話機からかけていない。 暗証番号が登録されていない。 → 登録する。 応答メッセージを聞き終わってから、暗証番号を押している。 → 応答メッセージが聞こえている間に、暗証番号を押す。	130
	用件メッセージが録音の途中で切れている	録音中に6秒以上無音が続いた。 → メッセージを入れるときは続けて話すよう、相手に伝える。 相手のメッセージが短かった。(4~5秒以内) → メッセージを入れるときは5秒以上話すよう、相手に伝える。 相手の声が小さかった。 → メッセージを入れるときは大きめの声で話すよう、相手に伝える。	123
	用件が録音できない	メモリー容量がいっぱいになっている。 → 不要な用件を消去する。 → 記録紙やインクフィルム切れでプリント待ちのファクスがあるときは、記録紙またはインクフィルムを入れて、ファクスをプリントする。	126 110
	応答メッセージが出ない	自作応答メッセージが無音で録音されている。 → 録音し直す、または固定応答メッセージに戻す。	126
登 録	入力したが、機能の登録・設定ができていない	 を押さずに  を押して終了した。 → 必ず  を押して、設定内容を登録する。	
ド ア ホ ン	ドアホンに接続したが、呼出音が鳴らない	本機に付属の電話機コード(2芯)とドアホンアダプターに付属の電話機コード(6芯)を逆に接続している。 → 正しく接続する。 ドアホン設定が「ナシ」になっている。 → 設定を「ジドウ」にする。	232 234
警 告 音	本機の電源コードを抜いたら、約10秒ごとに「ピッ」と鳴る	ハンドスキャナーの電池がなくなりかけている。 → 本機の電源コードを電源コンセントへつなぎ、電池を充電する。	36



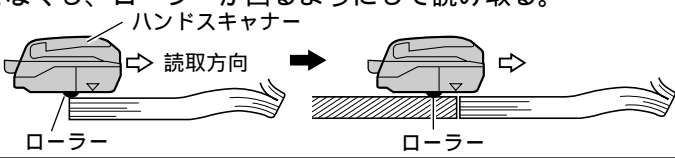

故障かなと思ったとき (ハンドスキャナー)

	症 状	原 因 と 対 応	参照 ページ
ハ ン ド ス キ ャ ナ ー	動作がおかしい	電池パックを入れ直す。	36
	電池ランプが点灯しない	電池パックが正しく入っていない。 → 電池パックを正しく入れ直す。 電池パックの寿命が切れている。 → 交換する。	36 36
	親機に接続したとき スキャナー セッテイ チュウ 表示のあと、「ピー」と鳴り、ハンドスキャナーの設定ができない	スキャナーが正しく入っていない。 → ハンドスキャナーを正しく入れ直す。 操作パネルがきちんと閉まっていない。 → きちんと閉める。	136 25
	メモリーランプが緑色の速い点滅になっている	メモリー使用量がいっぱいになっている。 → ハンドスキャナー内の記憶内容を消去する。	138 144
	ハンドスキャナーが温かい	異常ではありません。 → 非常に熱いときは、親機から取り外してお買い上げの販売店にご相談ください。	
	ハンドスキャナーの  を押すと、「ピピッ」と鳴り、読み取りができない	ハンドスキャナーが使用可能状態になっていない。 → ハンドスキャナーを親機に接続し、充電する。	36
	読み取りやプリントが途中で止まる	原稿が1.5m以上ある。 → 2回以上に分けて読み取る。	139
	プリントできない	ハンドスキャナー裏側のローラーに、テープや異物がはさまっている。 → テープや異物を取り除く。 記録紙がなくなっている。 → 記録紙を入れる。	23 26
	読み取ったつもりの読み始めの部分が、読み取られていない	「動作中ランプ」が緑色点灯する前にハンドスキャナーを動かした。 → 「動作中ランプ」が緑色点灯したことを確認してから、ハンドスキャナーを動かす。 厚みのある原稿の読み始めの部分を読み取っているときに、ハンドスキャナーのローラーが回っていない。 → ハンドスキャナーの下に原稿と同じ高さの本などを敷き、段差をなくし、ローラーが回るようにして読み取る。 	
	プリントやファクス送信した文書がぼやけたり、黒くなる	ハンドスキャナーを原稿に密着して読み取っていない。 → 原稿に押しあてて動かす。	139
	読み取った内容が上下左右反対にプリントされる	読み取るときに、ハンドスキャナー上の矢印(⇩)方向と逆に動かした。 → ハンドスキャナー上の矢印(⇩)方向に動かす。	137
	プリントやファクス送信した文書に黒い線が出る	原稿読取部のガラスが汚れている。 → 汚れをふきとる。	253
	読み取った文書が消える	親機から外したままのときや停電中に電池が切れると消える。 → 電池が切れる前に、親機に接続してプリントする。	140

故障かなと思ったとき

困ったとき

故障かなと思ったとき (子機)

	症状	原因と対応	参照ページ
一般	動作がおかしい	➡「故障かなと思ったとき」の各症状を見て処置してください。直らないときは、電池パックを抜き、10秒以上待ってから電池パックを入れてください。	
充電	充電台に置いて、着信/充電ランプが点灯しない	充電台に正しく置いていない。 充電端子が汚れている。➡乾いた布でふく。	35 248
	充電しても2、3回通話すると、  ランプが点滅する	電池パックの寿命が切れている。 ➡交換する。	34
	子機、充電台が温かい	異常ではありません。 ➡非常に熱いときは、ACアダプターを抜いてお買い上げの販売店へご相談ください。	
電話をかける/受ける	 を押しても点灯しない (外にかけられない)	電池が切れている。 ➡充電する。または電池パックを交換する。	34
	電話を受けることはできるが、外にはかけられない	親機の電話回線種別が正しく設定されていない。 ➡手動で設定する。	30
	電話を受けられない	ナンバー・ディスプレイサービスを契約しているのに、親機側で「ナンバー・ディスプレイの設定」が「ナシ」になっている。 ➡親機側で、設定を「ジドウ」にする。 プリントしている。➡親機で電話を受ける。	206
	呼出音が鳴らない	電池が切れている。➡充電する。または電池パックを交換する。 呼出音量が「切」になっている。 ➡  を押して「切」を解除する。	34 47
通話中	相手の声がとぎれたり、雑音が入る	親機から離れすぎている。➡親機に近づく。 親機との間に、コンクリート壁などの障害物がある。 ➡場所を移動して通話する。	14
	無線機などの音が混信する	故障ではありません。➡場所を移動して通話する。	14
警告音	 を押したとき、「ピーピーピー」と3回または4回鳴る	親機から離れすぎている。➡親機に近づく。 親機の電源コードが繋がっていない。 ➡親機の電源コードをつなぐ。	14 28
	 を押したとき、「ピッ」と8回鳴る	親機を使用中。 ➡しばらく待ってかけ直す。	68
	通話中に「ピピッ」音が聞こえる	親機から離れすぎている。 ➡親機に近づく。(約30秒間鳴ると、電話が切れます。)	14
	 ランプが点滅し、「ピッ」音が聞こえる	電池がなくなりかけている。 ➡続けて通話したいときは、親機へ電話をまわす。 通話後、充電する。	34 80
	充電台からはずしたあと、「ピッ...ピッ...」と約1分間鳴る	クイック通話を設定している。 ➡充電台から外して30秒以内に  を押す。	74
	通話中に「ピーピーピー」と連続して鳴り、話ができない	本体を他の電話機と並列に接続して、クイック通話を使っている。 ➡  を押すと、再び話ができる。	74

こんな表示が出たら (親機)

	表示	原因と対応	参照ページ
一般	ソウサハ ^レ ネルヲ シメテクダ ^{サイ} U10	操作パネルがきちんと閉まっていない。 ➔ きちんと閉める。	25
	キロクシフタヲ シメテクダ ^{サイ} U17	記録紙ふたが開いている。 ➔ 記録紙ふたを後ろに戻す。	26
	キロクシ カクニン U16 A4ヨウシヲ イレテクダ ^{サイ} ⇕ 交互表示 キロクシ カクニン U16 マタハ イレナオシテクダ ^{サイ}	記録紙が入っていない、または正しく入っていない。 ➔ 正しく入れる。	26
	キロクシ ツマッテイマスU12 トリノゾ ^イ テクダ ^{サイ}	記録紙が詰まっている。 ➔ 詰まった記録紙を取り除き、入れ直す。	250
	フィルムガ ^ナ ナクナリマシタ コウカンシテクダ ^{サイ} U23 ⇕ 交互表示 フィルムガ ^ナ ナクナリマシタ ヒンバ ^ン : KX-FAN141	インクフィルムがなくなっている。 ➔ インクフィルムを交換する。 インクフィルムが正しく入っていない。 ➔ 正しく入れる。	24
	オーバ ^ー ヒート U31	本体が余分な熱を持っている。 ➔ 熱がさめて、表示が消えるまでしばらく待つ。	110
	オンライン ツウシン チュウ	コミスタのデータが送られている。 ➔ 通信が終わるまで約5分間待つ。	51
	カイセン シュハ ^ッ ヲ セツテイ シテクダ ^{サイ}	電話回線種別の自動判定ができない。 ➔ 手動で設定する。	30
	ムメイド ^ウ	無鳴動受信の設定が「アリ」になっている。 ➔ 呼出音を鳴らすには、設定を「ナシ」にする。	120
コピー / ファクス送信 / 受信	ゲンコウ ツマリ U13	原稿が縦800mmより長い。 ➔ 縦800mm以下にして送る。 原稿が詰まっている。 ➔ 原稿を取り除いて、送り直す。	104 249
	ゲンコウ ノコリ U14	原稿挿入口に原稿が残っている。 ➔ ストップ [◎] を押して原稿を排出する。	
	スキャナ ^ー ハズレテイマス スキャナ ^ー ヲ トリハズ ^シ シテ イレナオシテクダ ^{サイ}	ハンドスキャナーが半差し、または外れている。 ➔ ハンドスキャナーを入れ直す。	136
	ツウシン エラー U40	回線状況が悪かった。 キャッチホンサービスの信号が入った。 相手側が受信を中断した。 相手側の記録紙がなくなっている。 海外送信モードの設定が「ナシ」になっている。 ➔ 設定を「1カイ」にして送信する。	106 108
	ツウシン エラー U40 アイテガ ^ハ ナシチュウテ ^ス	相手が話し中だった。 ➔ しばらく待ってかけ直す。	106

故障かなと思ったとき / こんな表示が出たら

困ったとき

こんな表示が出たら (親機)

(つづき)

	表示	原因と対応	参照ページ
コピー/ファクス送信/受信	ツウシン エラー U40 アイテノオウトウガ アリマセン	相手の応答が無かった。 ➡ しばらく待ってかけ直す。	106
	ツウシン エラー H40	通信エラーが発生した。 ➡ お買い上げの販売店へご相談ください。	
	メモリーが イっぱい U80 ロクオン: ノコリ ワスカ! ↓ 交互表示 フヨウナ ヨウケンヲ シヨウキョ シテクダ サイ	メモリー代行受信したファクスや留守番電話の用件録音などでメモリー容量の残りが少なくなり、用件などを録音できる時間が約3分以内になった。この表示が出ると、ファクスは受信できません。 ➡ 記録紙とインクフィルムを入れて、メモリー代行受信しているファクスをプリントする。 ➡ メモリー代行受信しているファクスが不要なときは、ファクスのメモリーを消去する。 (プリントしないと、ファクスの内容を見ることができません。内容がわかっていて不要なファクスの場合のみ消去することをお勧めします。) ➡ 留守番電話の用件を再生したあと、不要な用件を消去する。	110 126
	メモリーが イっぱい U80 ロクオン テキマセン ↓ 交互表示 フヨウナ ヨウケンヲ シヨウキョ シテクダ サイ	ファクスや用件録音などでメモリー容量がいっぱいになっている。 ➡ 記録紙とインクフィルムを入れて、メモリーに受信しているファクスをプリントする。 ➡ メモリー代行受信しているファクスが不要なときは、ファクスのメモリーを消去する。 (プリントしないと、ファクスの内容を見ることができません。内容がわかっていて不要なファクスの場合のみ消去することをお勧めします。) ➡ 留守番電話の用件を再生したあと、不要な用件を消去する。	110 126
留守番電話	ロクオンチュウテイテン U83	用件録音中に停電になり、録音中の用件が途中で消えている。 ➡ 表示を消すには、 ストップ (Ⓢ) を押す。	
登録	トウロク テキマセン U71	暗証番号、リモート受信番号のパスワードが同じ番号である。 ➡ 番号を変えて登録する。	130 156
子機	コキ トウロク エラー H80 コードレス IDIエラー H81	子機の登録番号が消えてしまった。 ➡ お買い上げの販売店へご相談ください。	
おたっくすEメール	サーバ - ハナシ チュウ	おたっくすサーバーが混み合っていたため、接続できなかった。 (この場合、料金はかからない。) ➡ しばらくして、やり直す。	
	Eメールジ ユシソクタイキチュウ	着信通知サービスの「自動受信モード」を利用の場合、着信通知が行われたときに、おたっくすサーバーが混み合っていると表示される。 ➡ しばらくすると、再び自動受信が行われる。	198

こんな表示が出たら (子機)

	表 示	原 因 と 対 応	参照 ページ
一 般	次々に画面が切り替わる アナタノ コキハ ナイロノ チャクシン ラソフ	子機に電池パックを入れないまま、子機を充電台に置いた。 ➡ 子機に電池パックを入れる。	34

Q&A (おたっくすEメール)



質 問		回 答
お た っ く す E メ ー ル — 般	おたっくすのメールアドレスあてのEメールを他のパソコンやファクスで受信できますか？	➡拡張サービスの「自動転送設定」を利用すればできます。 (☞199ページ)
	毎月の料金はかかりますか？ どのような料金がかかりますか？	➡お申し込み時に登録料として500円(税別)がかかります。 月々の基本料金はありません。 ➡通話料と情報料のみがかかります。(☞下記)
	海外へ送る場合は、料金は変わりますか？ 時間帯や曜日によって料金は変わりますか？ A4サイズの原稿を送るのにいくらかかりますか？	➡料金は、国内、海外を問わず、以下のとおりです。 通話料10円/1分毎、情報料5円/30秒毎(8:00~23:00) 通話料8.5円/1分毎、情報料5円/30秒毎(23:00~8:00) (2001年5月現在) ➡料金は、A4サイズ700文字程度の原稿で約30円かかります。
	メールボックス蓄積容量はどのくらいですか？また、それを超えたらどうなりますか？	➡5MB(メガバイト)までのデータは受信できます。 5MB(メガバイト)を超えるデータは受信できません。 (2001年5月現在)
	Eメールはどれくらい保存されますか？	➡未受信のまま1年以上経過したEメールは、削除されます。
	おたっくすEメールが使えなくなったのですが？	➡再登録手続きを行ってください。(☞172ページ) Eメールアドレスは変わりません。
	おたっくすEメールを利用して、転居や譲渡、廃棄するときはどうしたらよいですか？	➡転居するときは再登録手続きを行ってください。(☞172ページ) 譲渡、廃棄するときは「本機を使わなくなったとき」 (☞172ページ)の設定を行ってください。
	修理に出したら、おたっくすEメールが使えなくなったのですが？	➡再登録手続きを行ってください。(☞172ページ) Eメールアドレスは変わりません。
	ホームテレホンや構内交換機に接続できますか？	➡本機をホームテレホンや構内交換機に接続したときは、ご利用になれません。
	自分のEメールアドレスを変更できますか？	➡拡張サービスの「Eメールアドレス変更」を利用すればできます。(☞198ページ) アドレスを変更しても、登録時に提供されたアドレス「pxxxx @fem.dion.ne.jp」は残ります。 このため、登録時のEメールアドレスに送られてきたEメールも受信することができます。
	Eメールが届いたら、自動的に知らせてくれるようにできますか？(着信通知) Eメールが届いたら、自動的に受信するようにできますか？	➡拡張サービスの「着信通知サービス」を利用すればできます。(☞198ページ) 1通知当たり10円の利用料が、通常の通話料および情報料に加えてかかります。毎月の固定費用(基本料)は発生しません。
	夜中の着信通知は、呼出音を鳴らさずに受けたいのですが？	➡本機の無鳴動受信の設定(☞120ページ)のご利用をおすすめします。
	受信できないのですが？	電源コードが外れています。 ➡正しく接続してください。

Q&A (おたっくすEメール)

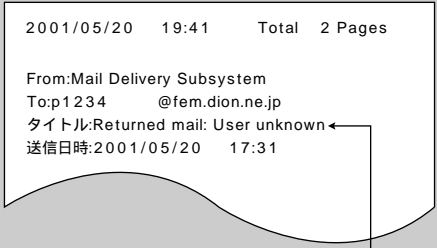
(つづき)

		質 問	回 答
お た っ く す E メ ー ル	— 般	受信したEメールがプリントされないのですが？	記録紙やインクフィルムがなくなっています。 ➡ 記録紙またはインクフィルムを入れてください。
		 が点滅したままになっているのですが？	おたっくすサーバーに未受信のEメールがあります。 ➡ Eメールを受信してください。(☞188ページ)
	送 信 す る	文字Eメールは携帯電話や—//“(エッジ) / PHS電話にも送れますか？	➡Eメールアドレスを持っている機器に送れます。 (ただし、海外へ送るときなど、相手の機種によっては正しく表示されないこともあります。)
		Eメールを送ったのに相手に届いていないのですが？ 相手はEメールを送ったと言っているが受信していないのですが？	➡アドレスの間違いや送信経路上のエラーにより送れなかった場合は送信者側にリターンメール(☞下記)で通知しますが、リターンメールも通知できないエラーが発生することもあります。
		受信中にエラー終了した場合、そのEメールはどうなりますか？	➡未受信状態のままです。もう一度受信できます。
受 信 す る	下記のようなEメールを受信したのですが？ (例)  <ul style="list-style-type: none"> ・ User unknown ユーザー名の間違いです ・ Host unknown ドメイン名の間違いです (☞171ページ) 	➡Eメールアドレスをまちがえて存在しないアドレスに送信したときや、送信経路上のエラーにより送信できなかった場合に、送信者側に左記のリターンメールが送られてきます。リターンメールの内容は、通信相手サーバーにより異なります。 ➡通信相手のアドレスを間違えて送信した場合は、もう一度確認して、再度送信してください。 (間違いやすい文字の例) <ul style="list-style-type: none"> ・「大文字」と「小文字」 ・「0」大文字のオーと「0」数字のゼロ ・「1」大文字のアイと「1」小文字のエルと「1」数字のイチ 	

Q&A (ナンバー・ディスプレイ)

質 問		回 答
一 般	<small>着信メモリー</small>  が点灯したままになっているのですが？	⇒ナンバー・ディスプレイサービスを利用時に電話に出なかったとき赤色点灯します。新規(※)マークの電話番号を検索する(☞208ページ)または着信リストをプリントする(☞212ページ)と消灯します。
	通常より短い呼出音が鳴って電話に出たとき、ザー音が聞こえるのですが？ 留守番電話の録音ができなかったり、ファクスを自動で受信できないのですが？	⇒ナンバー・ディスプレイサービスの設定が「ナシ」になっていると、左記の現象が起こります。設定を「ジドウ」にしてください。(☞206ページ)
ナ ン バ ー ・ デ ィ ス プ レ ィ	相手が電話に出なくても電話番号は通知されますか？	⇒ナンバー・ディスプレイサービスを利用している場合、相手が電話に出ないときや留守番電話が応答したときも通知されます。
	「0077」(KDDI)、「0088」(日本テレコム)を利用してかけると電話番号は相手に通知されますか？	⇒ナンバー・ディスプレイサービスを利用している場合、今までのかけ方で通知されます。
	モデムダイヤルインサービスを利用してかけた場合、どの電話番号が相手に通知されますか？	⇒本機の場合、基本的に主番号が通知されます。モデムダイヤルイン内の任意の1電話番号を通知したい場合は、NTTにお問い合わせください。
	ナンバー・ディスプレイで表示された電話番号にかけても相手につながらない。(NTTの「現在使われておりません。」のメッセージが流れる。)	⇒通知された相手の番号が発信専用として使われている場合、電話をかけてもつながりません。
デ ィ ス プ レ ィ	「184」や「186」をダイヤルしたあと、ププ...音が聞こえないのですが？	⇒コミスタを利用すると、聞こえなくなります。(☞207ページ)
	本機を構内交換機、ホームテレホンに接続(ファクスアダプターによる接続)しているとき、本機のディスプレイに相手の電話番号は表示されますか？	⇒表示されません。
	携帯電話や  (エッジ) / PHS電話から、かかってきたとき、電話番号は表示されますか？	⇒デジタル方式の携帯電話(一部業者除く)や  (エッジ) / PHS電話から、かかってきた場合は表示されます。
	通常より短い呼出音が鳴って電話に出ても、電話が切れる。(電話をかけることはできる)	⇒ナンバー・ディスプレイサービスの設定が「ナシ」になっていると、左記の現象が起こります。設定を「ジドウ」にしてください。(☞206ページ)
	相手が(モデム)ダイヤルインサービスを利用している場合、どのように本機のディスプレイに電話番号が表示されますか？	⇒以下の2つの場合があります。 ・(モデム)ダイヤルイン内で契約している番号のうちの1つが表示されます。 ・企業などで(モデム)ダイヤルインサービスを複数の電話回線を使って利用している場合、相手が使った回線によって表示される番号が異なります。
	キャッチホンで割り込んできた通話の電話番号は表示されないのですか？	⇒キャッチホン・ディスプレイサービスを契約してください。本機のキャッチホン・ディスプレイの設定を「アリ」にしてください。(☞204ページ)

停電のとき

停電時は、ハンドスキャナーの電池を利用して、親機の受話器を使って電話をかけたり、受けたりすることができます。その他の機能や子機については、停電中は使えません。

ハンドスキャナーの電池がなくなると、使えなくなります。(☞下記)

本機で通話中に停電になった場合は、親機・子機ともに通話は切れます。(録音中の用件は途中まで録音されます。)
停電しても、本機に登録している内容、応答メッセージ、用件は保存されたままです。

電話をかける	<p>1 受話器を取り、ダイヤルする</p> <p>2 相手が出たら話す</p> <p>3 話が終わったら受話器を戻す</p>	<p>お知らせ</p> <p>スピーカーホンは、使えません。電話帳や再ダイヤルは、使えません。</p> <p>液晶ディスプレイは、表示されません。</p> <p>呼出音は、電源が入っていたときの音量で鳴ります。呼出音量が「切」のときは、最小の呼出音量で鳴ります。</p> <p>ハンドスキャナーの電池が少なくなると、「ピッ」という警告音が鳴ります。</p>
電話を受ける	<p>1 呼出音が鳴ったら受話器を取る</p> <p>2 話す</p> <p>3 話が終わったら受話器を戻す</p>	<p>ハンドスキャナーを約10時間充電したあとの使用時間のめやす</p> <p>連続通話時間 約90分</p> <p>待受時間 (親機に接続して一度も使わないとき) . 約10時間</p> <p>使用環境温度が20 のとき</p>

停電中に親機の電話が使えなくなったとき

停電が長く続くと、親機でも電話が使えなくなり、呼出音も鳴りません。

そのときは、本機の電話機コードを外して、停電でも使える電話機につなぎ替えてください。

< 接続のしかた >

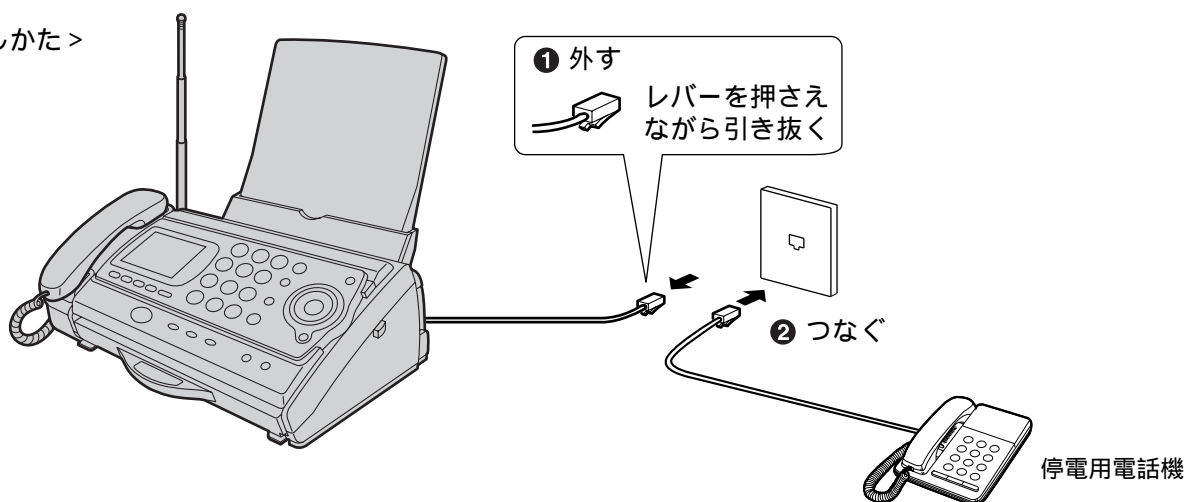

ナンバー・ディスプレイサービスやモデムダイヤルインサービスを利用しているとき

停電中、電話がかかってくると、はじめに通常より短い呼出音が鳴ります。

その後、通常の呼出音に切り替わってから電話に出てください。

停電用電話機ではコミスタは動作しません。

Q & A (ナンバー・ディスプレイ) / 停電のとき

困ったとき

お手入れ

親機・ハンドスキャナー

台所用洗剤（中性）を水で薄め、柔らかい布に含ませ、固くしぼってふく

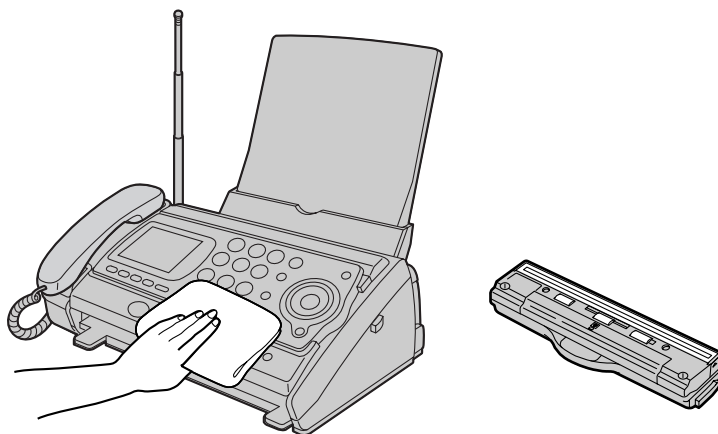

子機・充電台

乾いた布でからぶきする

充電端子は月に一度、
乾いた布でからぶきする

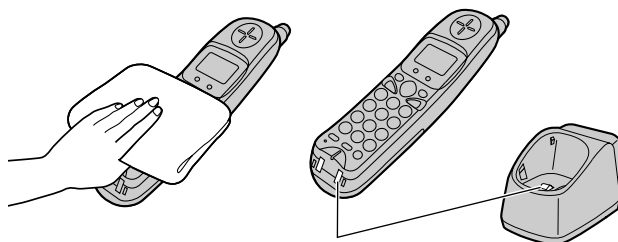

充電端子

充電端子が汚れていると、充電時間が長くかかったり、充電できないことがあります。

お願い

アルコール類、みがき粉、粉せっけん、ベンジン、シンナー、ワックス、石油、熱湯は使わないでください。
また、殺虫剤、ガラスクリーナー、ヘアスプレーなどをかけないでください。
（変色、変質の恐れがあります。）

紙が詰まったとき

原稿が詰まったとき

1 ストップ  を押して原稿を排出させる

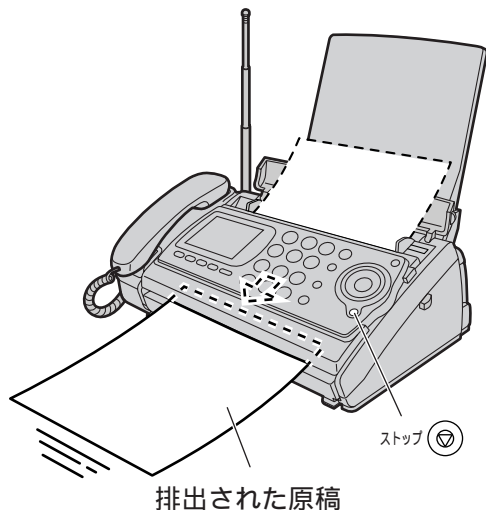

詰まった原稿がすべて取り除けた場合は、手順2からの操作は不要です

2 ストップ  を押しても原稿が排出されないときは、操作パネルを開ける

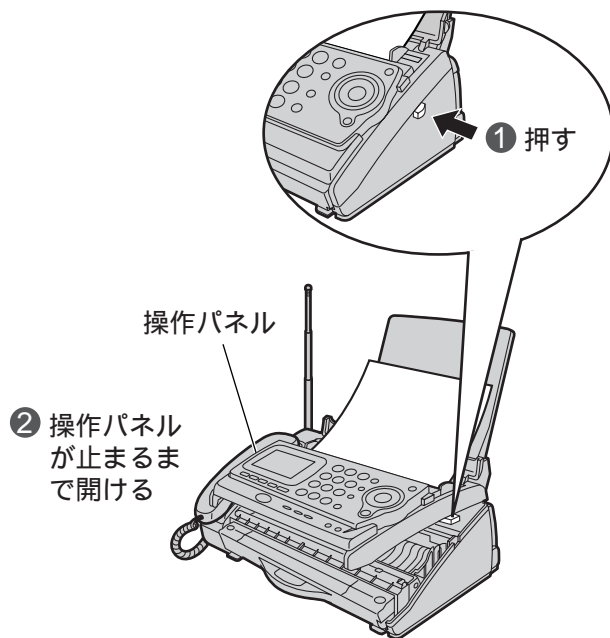

3 詰まった原稿を取り除く

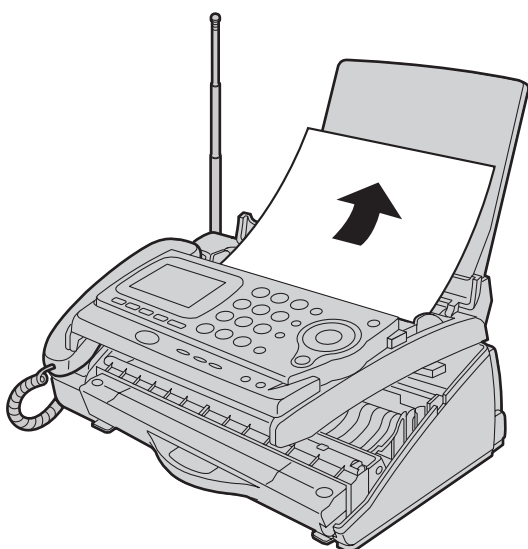

原稿が取り出せないときは、内側から取り除いてください

4 操作パネルを閉める

両端を押さえて「カチッ」と音がするまで確実に閉める



インクフィルム残量表示を設定しているとき (☞ 152ページ)

→

インクフィルム 残量表示

 が表示されたら、

 を押す

(インクフィルム残量表示は継続されます。)

紙が詰まったとき

記録紙が詰まったとき

- 1 記録紙カバーを上へスライドして矢印方向に引き抜く

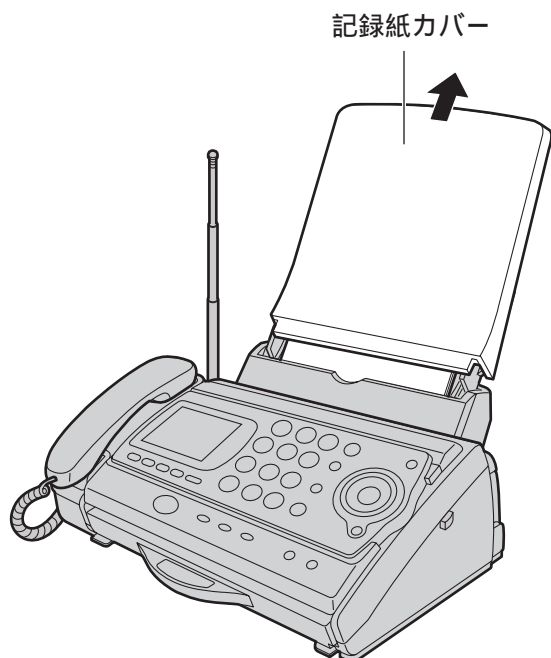

- 2 記録紙ふたを手前に引いて、残った記録紙を取り出す

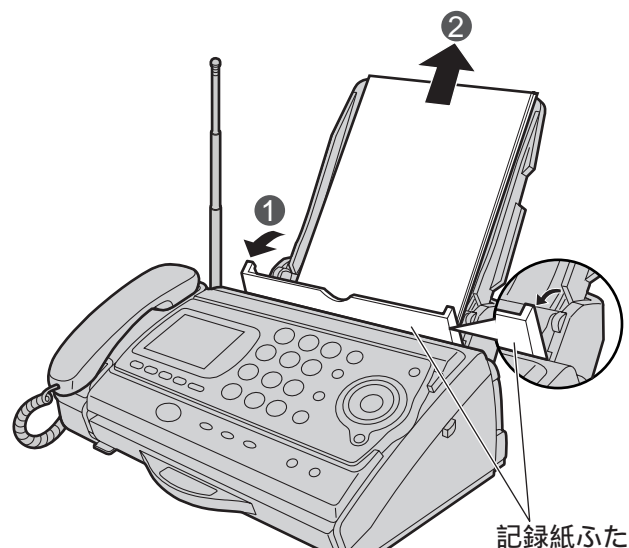

- 5 操作パネルを閉める
両端を押さえて、「カチッ」と音がするまで確実に閉める

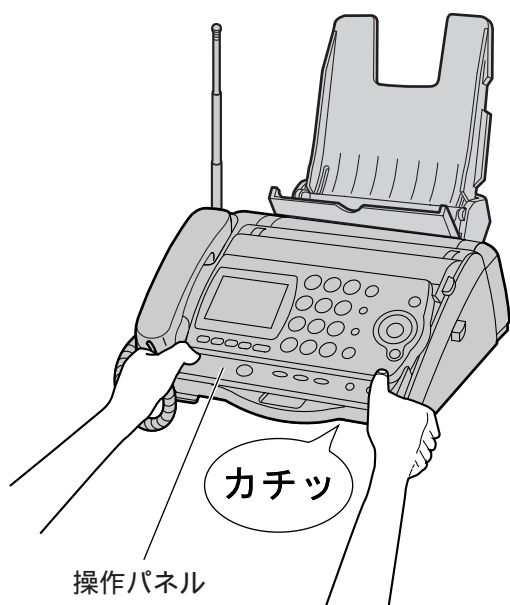

インクフィルム残量表示を設定しているとき
(☞ 152ページ)

→ インクフィルム残量表示が「ハイ=× イイ=#」が表示されたら、

☞ を押す

(インクフィルム残量表示は継続されます。)

- 6 記録紙 (A4サイズの普通紙) をセットする
(サイズや種類の異なる記録紙は使用できません)

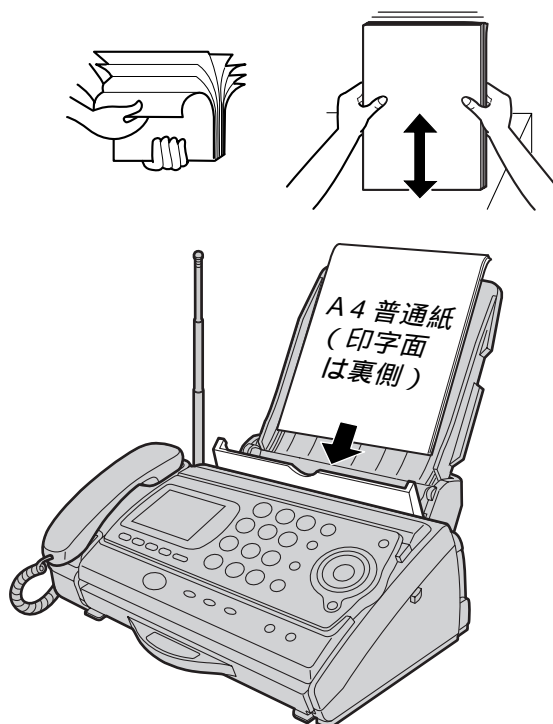

3 操作パネルを開ける

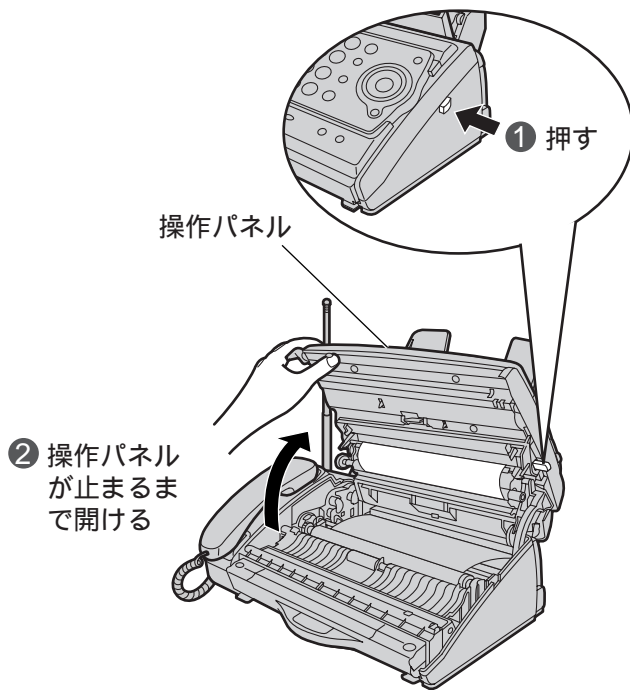

4 内側から詰まった記録紙を取り除く

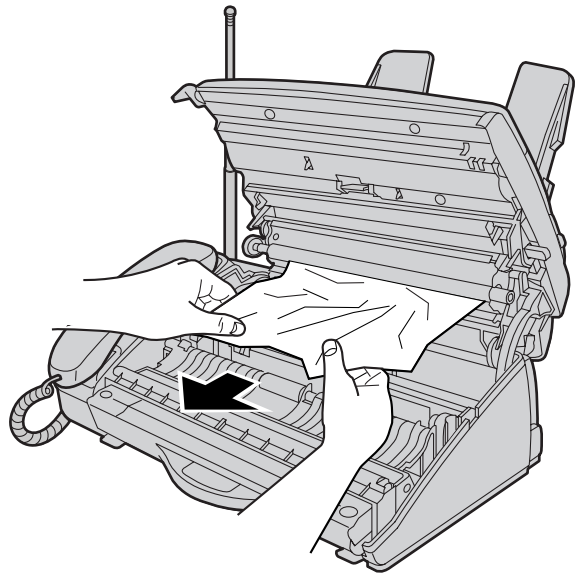

7 記録紙ふたを元に戻す

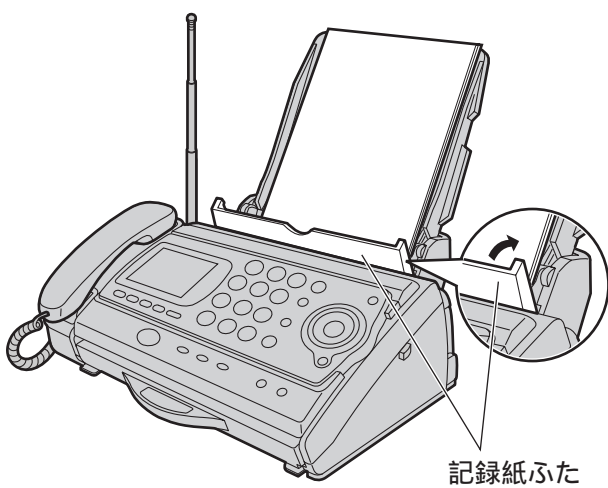

8 記録紙カバーを記録紙トレーに上からスライドして取り付ける

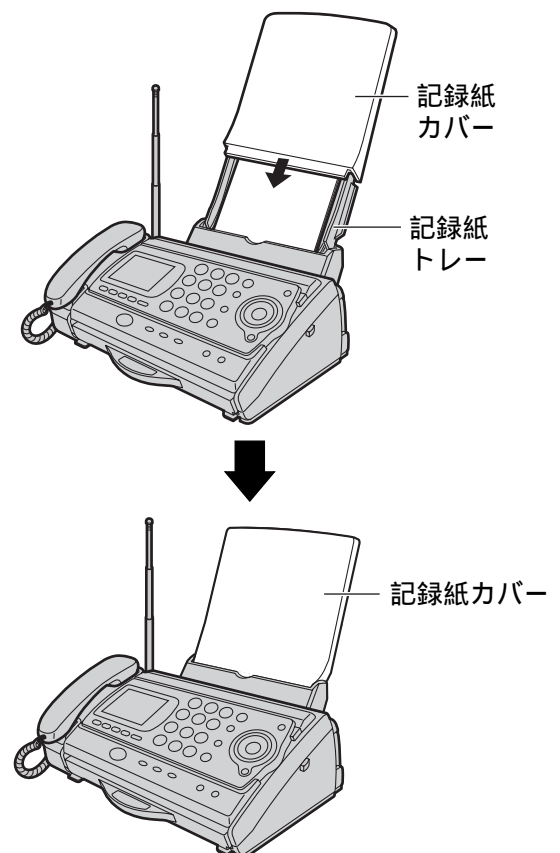

紙が詰まったとき

困ったとき

記録紙に白や黒い線が入るとき

親機やハンドスキャナーでコピーした記録紙または相手の受信用紙に、白や黒い線が入るとき

ガラスや読み取り部上側の白い部分（☞ 下記）に修正液やインクなどの汚れがつくと白や黒い線の原因になりますので、汚れが取れるまでふいてください。

- 1 電源コードを抜き、ハンドスキャナーの取っ手を下に押しながら引き出す

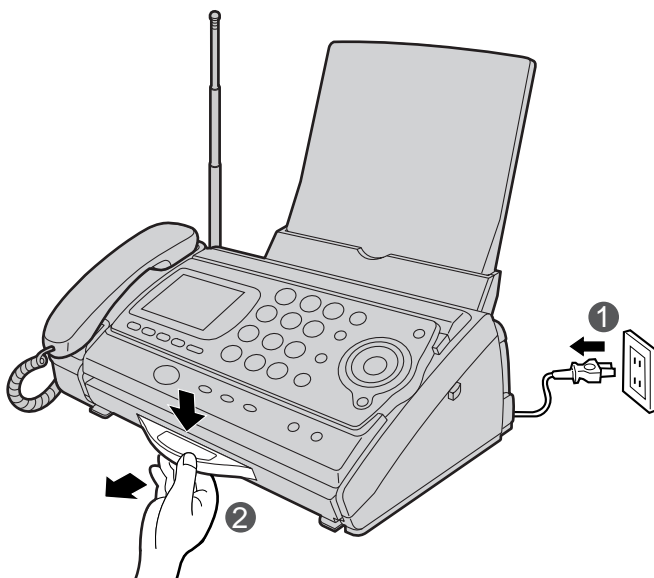

- 2 操作パネルを開ける

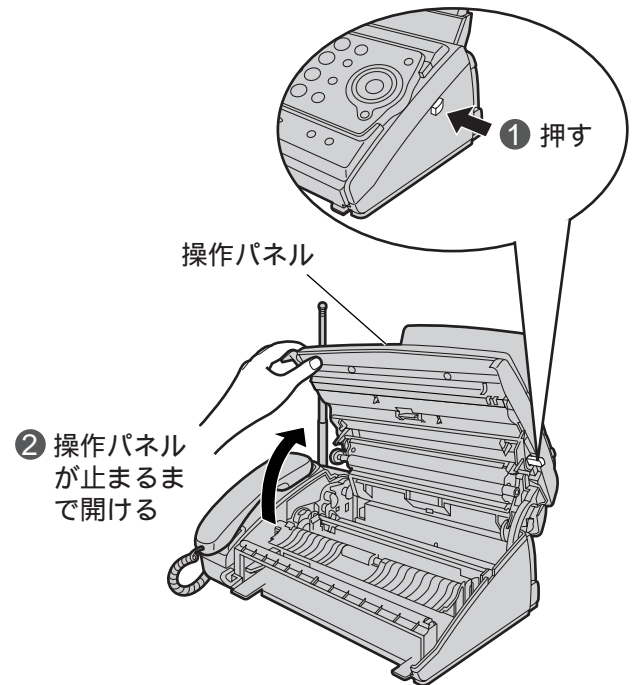

- 5 ハンドスキャナーの底面を上にして、親機に差し込む

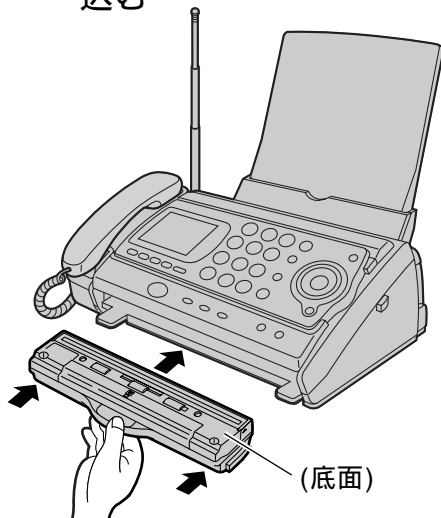

ハンドスキャナーの両端を押し、奥まで入っているかご確認ください

- 6 電源コードをつなぐ

スキャナー セッテイチユ 表示中は、ハンドスキャナーや電源コードを抜き差ししないでください。

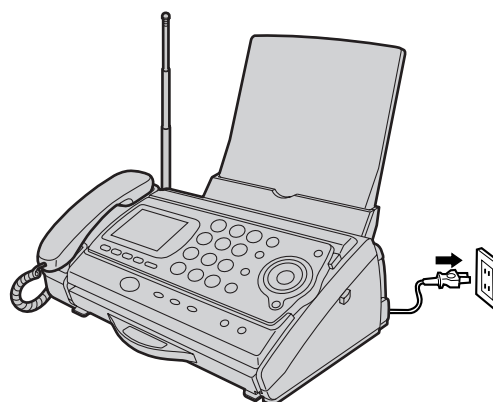

お知らせ

電源コードを抜いても、登録した内容・応答メッセージ・用件は消えません。

電源コードを接続し直すと、電話回線種別の設定を自動的に行います。

（☞ 28ページ）

設定が終わるまで（約40秒間）使用できません。

3 ハンドスキャナーのガラス・親機の白い部分の汚れをていねいにふき取る

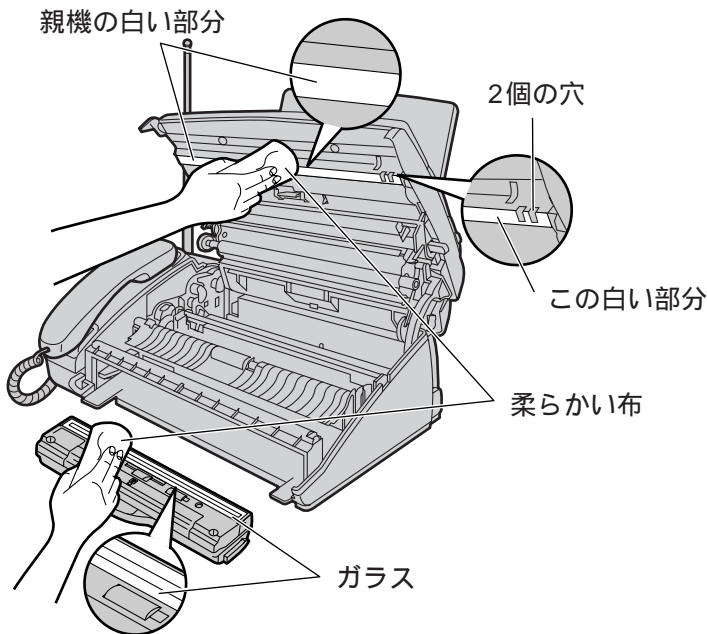

柔らかい布に水で薄めた台所用洗剤（中性）を含ませ、固くしぼったもの。汚れが取れないときは、ファクス原稿読取部クリーナー（別売品 / 品番：KX-AN132）またはエタノール（消毒用）を含ませたものでふいてください。

お願い

ガラスには、指でさわらないようご注意ください。（汚れの原因になります。）

4 操作パネルを閉める

両端を押えて「カチッ」と音がするまで確実に閉める



お願い

親機およびハンドスキャナーでコピーして、白や黒い線が入っていないことを確認してください。

- ・親機でコピーした記録紙に白や黒い線が入るとき
→ 販売店にご相談ください。

サ-マルヘッド部分には、さわらないようご注意ください。

（汚れなどにより、白や黒い線の原因になります。）

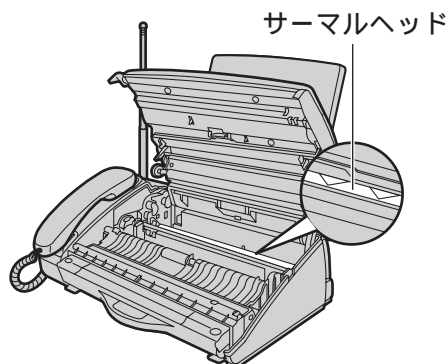

ガラス部のお手入れについて

ガラス部の汚れが取れないときは「ファクス原稿読取部クリーナー」（別売品 / 品番：KX-AN132）があります。



エタノール（消毒用）は薬局でお求めになれます。エタノール（消毒用）は、乾いた布で必ずふき取ってください。（紙づまりの原因になります。）

記録紙に白や黒い線が入るとき

困ったとき

記録紙に白や黒い線が入るとき

ハンドスキャナーの黒線消去をする

ガラスの汚れをふき取ってもプリントした記録紙や相手の受信用紙に黒い線が入るときは、ハンドスキャナーの「黒線消去」をしてください。

1 ハンドスキャナーを親機に接続する

ハンドスキャナーの底面を上にして、「ガチャ」と音がするまで親機に差し込む

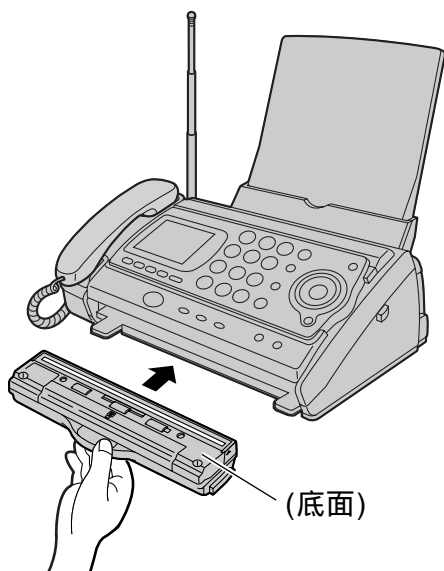

2 機能 押し、# 1 9 2 押す

機能
スキャナー クロセソウキョ
[スタート] オス

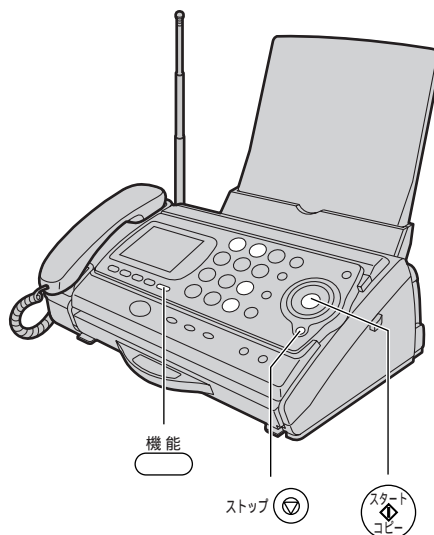

受信した記録紙が汚れるとき

記録紙送りローラーの汚れをふき取ってください。

1 電源コードを抜き、操作パネルを開ける

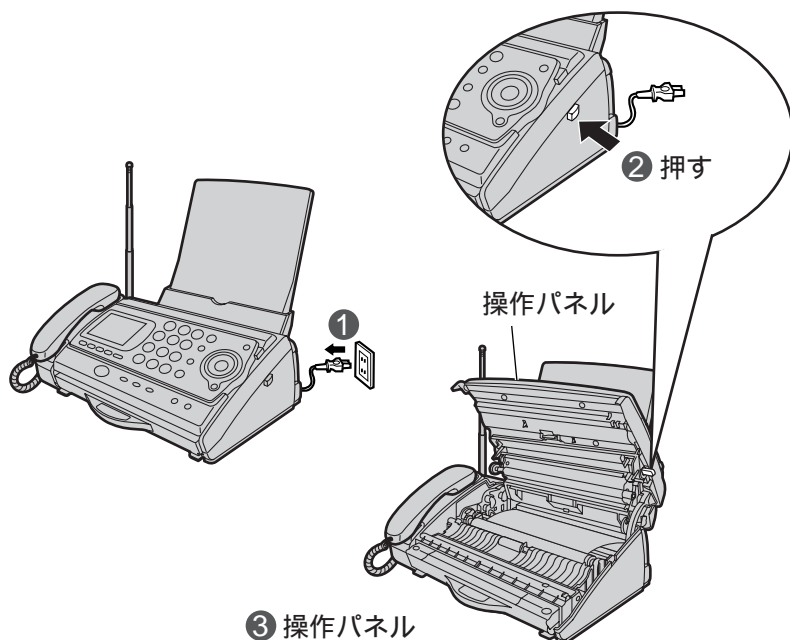

3 操作パネルが止まるまで開ける

2 ローラーを回しながら、汚れをていねいにふき取る

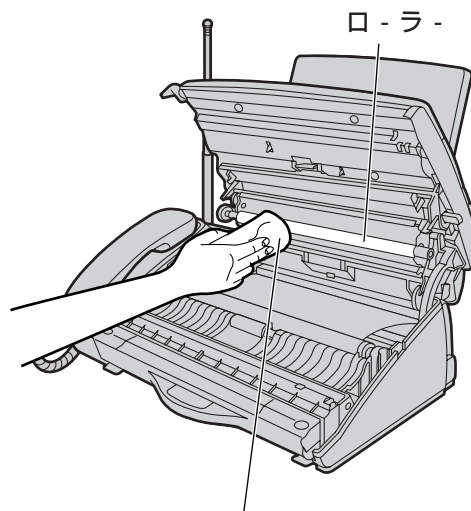

柔らかい布に水で薄めた台所用洗剤（中性）を含ませ、固くしぼったもの。取れないときは、エタノール（消毒用）を含ませたものでふいてください。

3 押す

クロセンショウキョ チュウ

→「ピーピーピー、ピーツ」と聞こえる



スキャナ クロセンショウキョ
[スタート]オス

→ 黒線消去終了

4 押す

日付・時刻の表示に戻る

お願い

黒線消去をしたあと、再度読み取りを行って内容をプリントし(☞140ページ)、黒い線が入っていないことを確認してください。

黒線消去をしても黒い線が入ったり、反対にその黒かった部分が白く抜けたりした場合は、販売店にご相談ください。

3 操作パネルを閉め、電源コードをつなぐ

両端を押さえて「カチッ」と音がするまで確実に閉める

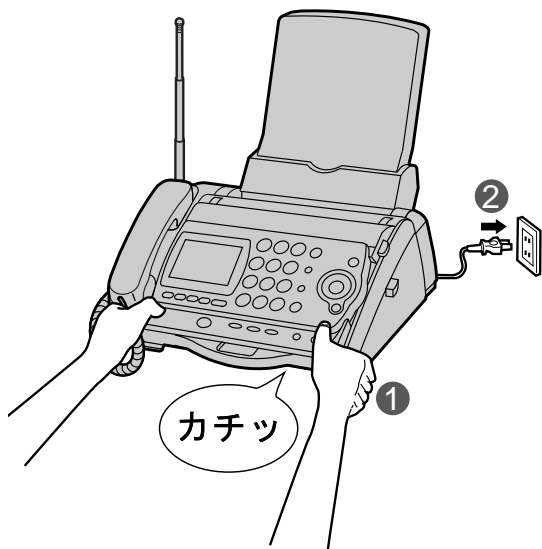

お願い

サーマルヘッド部分には、さわらないようご注意ください。

(汚れなどにより、白や黒い線の原因になります。)

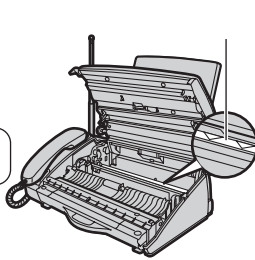
 **サーマルヘッド**
[スキャナ セッテイ チュウ] 表示中は、ハンドスキャナーや電源コードを抜き差ししないでください。

お知らせ

電源コードを抜いても、登録した内容・応答メッセージ・用件は消えません。

エタノール(消毒用)は薬局でお求めになれます。エタノール(消毒用)は、乾いた布で必ずふき取ってください。(紙づまりの原因になります。)

お手入れした後も受信用紙が汚れるときは、通信相手の問題も考えられます。相手の原稿またはファクスの読み取り部が汚れていないか確認してください。

電源コードを接続し直すと、電話回線種別の設定を自動的に行います。(☞28ページ)設定が終わるまで(約40秒以内)使用できません。

保証とアフターサービス (よくお読みください)

修理・お取り扱い・お手入れ
などのご相談は...

まず、お買い上げの販売店へ
お申し付けください

転居や贈答品などでお困りの場合は...

修理は、サービス会社・販売会社の「修理ご相談窓口」へ!
その他のお問い合わせは、「お客様ご相談センター」へ!

保証書 (別添付)

お買い上げ日・販売店名などの記入を必ず確かめ、
お買い上げの販売店からお受け取りください。
よくお読みのと、保存してください。

保証期間：お買い上げ日から本体1年間

ただし電池パックは、消耗品ですので保証期間内でも
「有料」とさせていただきます。

補修用性能部品の保有期間

当社は、このパーソナルファクスの補修用性能部
品を、製造打ち切り後5年保有しています。

注) 補修用性能部品とは、その製品の機能を維持
するために必要な部品です。

修理を依頼される時

236～243ページの「故障かなと思ったとき」「こんな表示が出たら」の表に従ってご確認のあと、直らないときは、まず
電源プラグを抜いて、お買い上げの販売店へご連絡ください。

保証期間中は

保証書の規定に従って、出張修理をさせていただきます。

保証期間を過ぎていた場合は

修理すれば使用できる製品については、ご希望により有料で
修理させていただきます。

修理料金の仕組み

修理料金は、技術料・部品代・出張料などで構成されています。

技術料は、診断・故障個所の修理および部品交換・調整・修理
完了時の点検などの作業にかかる費用です。

部品代は、修理に使用した部品および補助材料代です。

出張料は、お客様のご依頼により製品のある場所へ技術者を
派遣する場合の費用です。

ご連絡いただきたい内容

品名	パーソナルファクス
品番	KX-PW38CL または KX-PW48CL
お買い上げ日	年 月 日
故障の状況	できるだけ具体的に

お願い

停電などの外部要因により、ファクス送・受信、
Eメール送・受信、録音、通話および料金管理
などにおいて発生した損害の補償については、
当社は一切その責任を負えない場合もございますので、
あらかじめご了承ください。

修理に関するご相談

ナショナル/パナソニック 修理ご相談窓口

ナビダイヤル  **0570-087-087**
(全国共通番号)

お客様がおかけになった場所から最寄りの修理ご相談窓口
につながります。呼出音の前にNTTより通話料金の目安
をお知らせします。

携帯電話・PHS等からは最寄りの修理ご相談窓口へ直接
おかけください。

最寄りの修理ご相談窓口は、次ページをご覧ください。

使いかた・お買い物などのご相談

ナショナル/パナソニック お客様ご相談センター

電話 フリーダイヤル  **0120-878-365** パナは 365日

FAX フリーダイヤル  **0120-878-236**

365日 / 受付9時～20時

Help desk for foreign residents in Japan

外国人/海外仕様商品 (ツーリスト商品他) 等ご相談窓口

Tokyo (03) 3256-5444 Osaka (06) 6645-8787

Open: 9:00 - 17:30 (closed on Saturdays/Sundays/national holidays)

ファクス情報サービス

フリーダイヤル

 **0120-365989** (通話料金無料) におかけ頂きますと、本機について知りた
い情報 (Q&A) を取り出すことができます。取り出し方法は258～259ページをご参照ください。

受付時間：24時間 年中無休

この内容について予告なく変更することがありますのでご了承ください。

ナショナル/パナソニック
修理ご相談窓口

ナビダイヤル  **0570-087-087**
(全国共通番号)

お客様がおかけになった場所から最寄りの修理ご相談窓口につながります。
呼出音の前にNTTより通話料金の目安をお知らせします。
携帯電話・PHS等からは最寄りの修理ご相談窓口へ直接おかけください。

北海道地区	
札幌 札幌市厚別区厚別南 2丁目17-7 ☎(011)894-1251	帯広 帯広市西19条南1丁目 7-11 ☎(0155)33-8477
旭川 旭川市2条通21丁目 左1号 ☎(0166)31-6151	函館 函館市西桔梗589番地241 (函館流通卸センター内) ☎(0138)48-6631

東北地区	
青森 青森市大字八ッ役字矢作 1-37 ☎(017)739-9712	宮城 仙台市宮城野区扇町 7-4-18 ☎(022)387-1117
秋田 秋田市御所野湯本2丁目 1-2 ☎(018)826-1600	山形 山形市流通センター 3丁目12-2 ☎(023)641-8100
岩手 盛岡市羽場13地割30-3 ☎(019)639-5120	福島 福島県安達郡本宮町 字南/内65 ☎(0243)34-1301

首都圏地区	
栃木 宇都宮市御幸町194-20 ☎(028)689-2555	千葉 千葉市中央区星久喜町172 ☎(043)208-6034
群馬 高崎市大沢町229-1 ☎(027)352-1109	東京 東京都世田谷区宮坂 2丁目26-17 ☎(03)5477-9780
水戸 水戸市柳河町309-2 ☎(029)225-0249	山梨 甲府市下飯田2丁目1-27 ☎(055)222-5171
つくば つくば市花畑2丁目8-1 ☎(0298)64-8756	神奈川 横浜市港南区日野5丁目 3-16 ☎(045)847-9720
埼玉 桶川市赤堀2丁目4-2 ☎(048)728-8960	新潟 新潟市東明1丁目8-14 ☎(025)286-7725

中部地区	
石川 石川県石川郡野々市町 稲荷3丁目80 ☎(076)294-2683	名古屋 名古屋市瑞穂区塩入町 8-10 ☎(052)819-0225
富山 富山市寺島1298 ☎(076)432-8705	岡崎 岡崎市岡町南久保28 ☎(0564)55-5719
福井 福井市開発4丁目112 ☎(0776)54-5606	岐阜 岐阜県本巣郡北方町 高屋太子2丁目30 ☎(058)323-6010
長野 松本市大字笹賀7600-7 ☎(0263)58-0073	高山 高山市花岡町3丁目82 ☎(0577)33-0613
静岡 静岡市西島765 ☎(054)287-9000	三重 久居市森町字北谷1920-3 ☎(059)255-1380

近畿地区	
滋賀 守山市勝部6丁目2-1 ☎(077)582-5021	奈良 大和郡山市椎木町404-2 ☎(0743)59-2770
京都 京都市南区上烏羽石橋町 20-1 ☎(075)672-9636	和歌山 和歌山市中島499-1 ☎(073)475-2984
大阪 大阪市北区本庄西1丁目 1-7 ☎(06)6359-6225	兵庫 神戸市中央区琴ノ緒町 3丁目2-6 ☎(078)272-6645

中国地区	
鳥取 鳥取市安長295-1 ☎(0857)26-9695	岡山 岡山県都窪郡早島町 矢尾807 ☎(086)292-1162
米子 米子市米原4丁目2-33 ☎(0859)34-2129	広島 広島市西区南観音8丁目 13-20 ☎(082)295-5011
松江 松江市西津田2丁目10-19 ☎(0852)23-1128	山口 山口市鑄銭司 字鑄銭司団地北447-23 ☎(083)986-4050
出雲 出雲市渡橋町416 ☎(0853)21-3133	
浜田 浜田市下府町327-93 ☎(0855)22-6629	

四国地区	
香川 高松市勅使町152-2 ☎(087)868-9477	高知 南国市岡豊町中島331-1 ☎(088)866-3142
徳島 徳島県板野郡北島町 鯛浜字かや108 ☎(088)698-1125	愛媛 松山市土居田町750-2 ☎(089)971-2144

九州地区	
福岡 春日市春日公園3丁目48 ☎(092)593-9036	熊本 熊本市健軍本町12-3 ☎(096)367-6067
佐賀 佐賀市本庄町大字本庄 896-2 ☎(0952)26-9151	天草 本渡市港町18-11 ☎(0969)22-3125
長崎 長崎市東町1949-1 ☎(095)830-1658	鹿児島 鹿児島市与次郎1丁目 5-33 ☎(099)250-5657
大分 大分市萩原4丁目8-35 ☎(097)556-3815	大島 名瀬市矢之脇町10-5 ☎(0997)53-5101
宮崎 宮崎県宮崎郡清武町 下加納366-2 ☎(0985)85-6530	

沖縄地区	
沖縄 浦添市城間4丁目23-11 ☎(098)877-1207	

所在地、電話番号が変更になることがありますので、あらかじめご了承ください。

0501

保証とアフターサービス

困ったとき

本機について知りたい情報(Q&A)を取り出す

取り扱い方法やご不明な点などの情報を、ファクスで取り出せます。(1回の操作で4件まで)

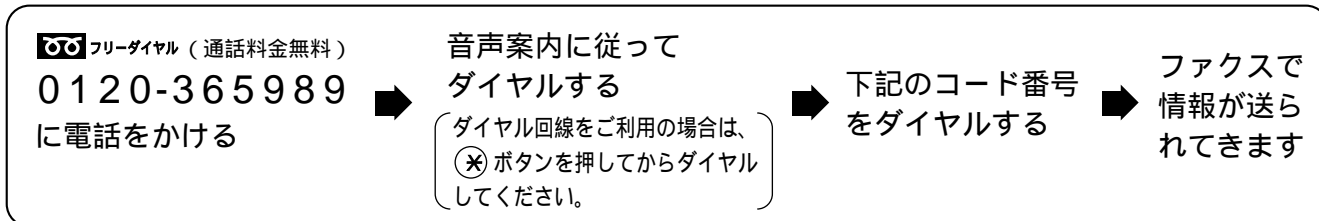

お問い合わせコード表

(本機のお問い合わせコード表のコード番号は7100です)

お 問 い 合 わ せ 内 容		コード番号	回答枚数
NTT へ の 届 け 出	NTT への連絡は必要ですか?	3101	1
かんたん操作ガイド	かんたん操作ガイド	7101	8
NTT コ ミ ス タ	NTT コミスタ とはどのようなものですか?	7102	1
	NTT コミスタ 申し込み、解約方法は?	7103	2
お た っ く す E メ ー ル	おたっくすEメールの申し込み方法とご利用申込書	7104	2
	おたっくすEメールとはどのようなものですか?	7105	2
発 信 元 電 話 番 号	相手に自分の電話番号を印字したくない	7106	1
	相手に印字される『電話番号』を他の表示に変更できますか?	7107	1
ホ ー ム テ レ ホ ン	接続する方法は? 接続した後の操作方法は?	7110	2
ホームテレホン以外の各種電話機	接続するには? 接続した後の操作方法は?	7115	2
フ ァ ク ス 受 信	ファクスが受信できない	7120	2
	受話器をとらずにファクスを自動受信できますか?	7121	1
	呼出音と再呼出音の違いは?	7122	1
	リモート受信(※9)ができません	7123	2
	ファクス受信専用を設定するには?	7124	1
	コンビニエンスストアのファクスから受信できない	3125	1
	キャッチホンでのファクス受信方法は?	7126	1
	呼出音を鳴らさずにファクスを受信する(無鳴動受信)ときは?	7127	2
応 答 メ ッ セ ー ジ	『ただいま呼び出しております』というメッセージが相手に流れます	7129	1
フ ァ ク ス 送 信	ファクスの送信ができない	7130	2
	送信中に表示される電話番号が相手の番号と違う	3131	1
	送信したときの料金はようになりますか?	3132	1
	送信時、画質のモードを固定することはできますか?	7134	1
フ ァ ク ス 送 信 ・ 受 信	海外と送信・受信できますか?	7135	1
	海外と送信・受信ができません	7139	1
	最近の送受信の結果を知ることができますか?	7138	1
フ ァ ク ス 送 信 ・ コ ピ ー	送信・コピーのときに用紙が白く抜けたり黒い線が出る	7136	1
	写真やハガキなどの小さい原稿の場合	3137	1
	原稿が斜めに入っていく	7140	1

お 問 い 合 わ せ 内 容		コード番号	回答枚数
電 話 帳	電話帳に登録するには？	7145	2
	電話帳に登録した内容を消去・変更するとき	7146	2
ハ ン ド ス キ ャ ナ ー	送信・プリントのときに用紙に黒い線が出る	7147	1
	原稿内容がうまく読み取れないのですが	7148	1
留 守 番 電 話	固定メッセージ（ただいま留守にしております）が消えた	7150	1
	外出先から留守番電話の操作ができません	7151	1
	外出先から一度聞いた用件を再度聞くには？	7152	2
	呼出音とメッセージの間に違う呼出音が鳴るのですが	3152	1
留 守 用 件 転 送	ポケットベルに転送するには？	7155	1
	携帯電話・自動車電話・PHS電話に転送できますか？	3156	1
子 機	増設できる子機の品番は？	7160	1
	充電について	7161	1
	子機の呼出音が鳴りません	7163	1
	カンタン家族ホンとは？	7164	1
	通話中に雑音が入るのですが	3365	2
ド ア ホ ン	ドアホンと接続できますか？	7165	2
モ デ ム ダ イ ヤ ル イ ン サ ー ビ ス	モデムダイヤルインサービスとはどのようなものですか？	7166	1
	モデムダイヤルインサービスを利用するには？	7167	2
電 源	電源が切れると登録内容は消えてしまいますか？	3168	1
停 電	停電時のご使用について	7169	1
記 録 紙	どのような記録紙を使用するのですか？	7170	1
取 扱 説 明 書	取扱説明書をなくしました。もらうことはできますか？	7172	1
内 線 呼 出	内線呼出ができなくなったのですが	7173	1
テ レ ビ ド ア ホ ン	テレビドアホンと接続できますか？	7176	2
F ネ ッ ト	F ネットとはどのようなものですか？	7180	1
I S D N	ISDNとはどのようなものですか？	3181	1
海 外 へ の 持 ち 出 し	海外に持って行くことはできますか？	3185	1
相 手 国 (地 域) 番 号	海外へかけるための相手国（地域）番号リスト	3186	1
ナ ン バ ー ・ デ ィ ス プ レ イ サ ー ビ ス	ナンバー・ディスプレイサービスとは？	7187	1
	ナンバー・ディスプレイサービスを利用するには？	7188	2
	ナンバー・ディスプレイサービスを利用するときの注意点	7189	1
グ ル ー プ コ ー ル	グループコール機能とはどのようなものですか？	7190	1
各 種 ご 相 談 窓 口	National/Panasonic お客様相談窓口一覧表	3190	2

受付時間は変更することがありますのでご了承ください。

この情報サービス内容は、改善・改良のため予告なく変更することがあります。ご了承ください。

なお、最新のお問い合わせコード表（コード番号7100）を知りたい情報（Q&A）で取り出せます。

English Guide

Control panel

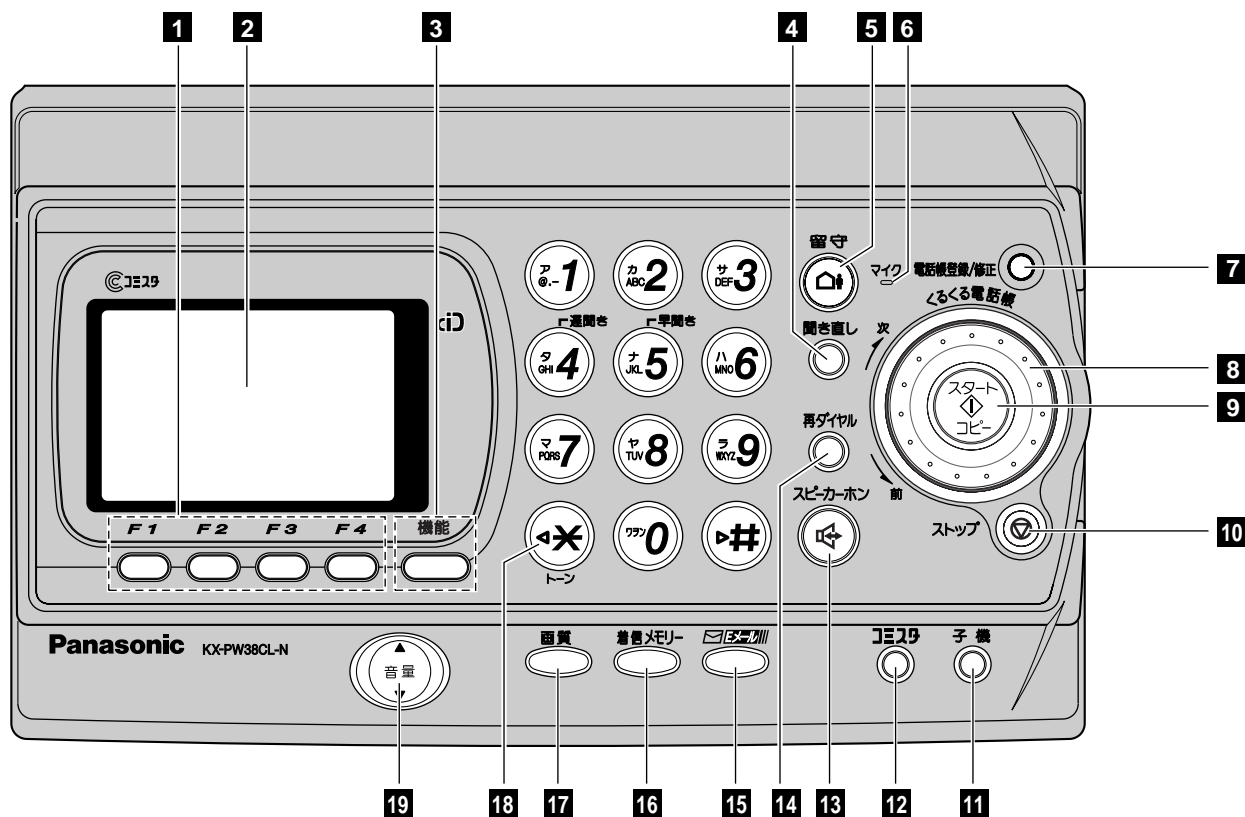



- 1** **Multi-operation** buttons refer to the function displayed on the display panel.
- 2** **Liquid crystal display**
- 3** **Function** button initiates programming.
- 4** **Replay** button plays back recorded messages.
- 5** **Auto Answer** button
 - light on: answering device activated.
 - light off: used as a regular telephone.
- 6** **Microphone**
- 7** **Store** button stores information (phone numbers, names etc.) into the telephone directory.
- 8** **Search Dial** searches the directory or displays programming features.
- 9** **Start/Copy** button starts faxing or copying.



- 10** **Stop** button
- 11** **Intercom** button
- 12** **Comista** button & indicator accesses Comista services.
- 13** **Speakerphone** button
- 14** **Redial/Pause** button
- 15** **E-Mail** button & indicator
- 16** **Call Memory** button & indicator stores the caller ID of incoming calls.
- 17** **Resolution** button selects the resolution when faxing or copying.
- 18** **Tone** button switches to tone dialing.
- 19** **Volume** button adjusts ringer, speaker and handset volume.

Answering Device Functions



Recording your own greeting message

1. Press  (F3).
2. Turn  until



シ [°] サク オウトウ ロクオン
[スタート]オス

 is displayed.
3. Press  (Start/Copy), then lift the handset.
4. Press  (Start/Copy).
5. Record your greeting message up to 16 seconds.
6. a. Press  (Stop).
b. Replace the handset.
—The greeting message will be played back automatically.



Erasing your own greeting message

1. Press  (F3).
2. Turn  until



シ [°] サク オウトウ ショウキョ
[スタート]オス

 is displayed.
3. Press  (Start/Copy).
4. Press .

Setting up the answering device



Press  (Auto Answer) until  lights.

Listening to recorded messages

 (Auto Answer) flashes when new messages have been recorded.
Press  (Auto Answer) or  (Replay).

Erasing recorded messages



To erase a specific message

1. Press  (F1) while listening to the message you want to erase.
2. Press .

To erase all recorded messages







1. Press  (F3).
2. Turn until

ヨウケン セ [°] ンショウキョ
[スタート]オス

 is displayed.
3. Press  (Start/Copy).
4. Press .



Operating the Answering Device from a Remote Telephone

Preparation: Programming the remote operation ID

1. Press  (Function).
2. Press    .
3. Enter any 4-digit number (remote operation ID) except * or #.
4. Press  (F3).
5. Press  (Stop).

Operation: Listening to recorded messages from a remote telephone

Turn on the  (Auto Answer) light before going out.
The remote operation is possible only from a touch tone telephone.

1. Call your unit.
2. Enter the remote operation ID during the greeting message.
3. Press  or wait for 4 seconds.
—Only newly recorded messages will be played back.
—To listen to all recorded messages, press  after the new messages have been played back.

本機は日本国内用です。国外での使用に対するサ - ビスは致しかねます。
This product is designed for use in Japan.
Panasonic cannot provide service for this product if used outside Japan.

仕様

	親機	ハンドスキャナー
電源	AC100 V (50 Hz/60 Hz)	専用ニッケル・カドミウム蓄電池 (品番: KX-FAN38) (DC 3.6 V)(600 mAh)
消費電力	送信時 約 17 W 受信時 約 18 W コピー時 約 20 W 待機時 約 1.7 W 最大時 約 120 W (真っ黒の原稿をコピーするとき)	
外形寸法 (高さ×幅×奥行)	約139×344×262 mm (突起部除く) 約378×344×310 mm (記録紙トレイ取付時、突起部除く)	約35×274×81 mm (突起部除く)
質量	約3.9 kg (お試用インクフィルム10m装着時)	約340 g (電池パック含む)
使用環境	温度5 ~ 35 湿度45 % ~ 85 %	
適合回線	電話回線 (ダイヤル回線、プッシュ回線) ファクシミリ通信網、新電電 (NCC) 回線	
直流抵抗値	320 Ω 1	
形式	送受信兼用 G3機	
送信原稿サイズ	B4 ~ A5 最大: 幅257 mm × 長さ800 mm	
有効読取幅	252 mm (B4) 208 mm (A4)	最大252 mm (B4)
有効記録幅	202 mm (A4普通紙)	
電送時間 ²	約15秒 (独自モード)	
伝送速度	9600 / 7200 / 4800 / 2400bps 自動切替 (フォールバック機能)	
ハーフトーン	64階調	
走査線密度	主走査: 8ドット/mm 副走査: 7.7本/mm (小さい) 3.85本/mm (ふつう)	主走査: 8ドット/mm 副走査: 7.7本/mm
読取方式	密着イメージセンサーによる読取	密着イメージセンサーによる読取
記録方式	熱転写記録方式による普通紙記録	
データ圧縮方式	モディファイドハフマン (MH) 独自	
記録紙サイズ	A4カット紙: 210 mm × 297 mm	
留守番電話	応答メッセージ: デジタル録音方式 オリジナル (約16秒) 固定内蔵 留守番録音: デジタル録音方式 合計録音時間: 最大約18分 ⁵	
メモリー容量	用件録音などの音声情報のみの場合 : 最大約18分 ⁵ 受信ファクスなどの画像情報のみの場合 : 最大約40枚 ³	「文字」ふつうモードの場合 : 約20枚 ⁴ 「文字」小さいモードの場合 : 約10枚 ⁴ 「写真」モードの場合: A4 × 約1枚
停電通話時間	約10時間ハンドスキャナーの電池を充電したあとの使用時間 ・連続通話時間 : 約90分 ・待機時間 (親機に接続して一度も使わないとき) : 約10時間	

¹ 直流抵抗値が300Ωを超えておりますので、電話をかけることができない場合は、販売店にご相談ください。

² 電送時間: A4サイズ700字程度の原稿を標準的画質 (8 × 3.85本/mm) で高速モード (9600 bps) で送ったときの速さです。これは画像情報のみの電送時間で通信の制御時間は含まれておりません。なお、実際の通信時間は原稿の内容、相手機種、回線状態により異なります。

³ A4サイズ700字程度の原稿を標準的画質 (8 × 3.85本/mm) で受信したときの枚数です。

⁴ メモリー容量: A4サイズ700字程度の原稿を読み取ったときの枚数です。

⁵ 録音に無音状態が含まれると、録音できる時間は長くなります。

A4サイズ700字程度の標準原稿の例を267ページに掲載しています。

仕様



	子機	充電台
電源	専用ニッケル・カドミウム蓄電池 (品番: KX-FAN37) (DC 2.4 V) (600 mAh)	ACアダプター (品番: PFAP1009) AC100 V (50 Hz/60 Hz) (DC 7.5 V) (100mA)
消費電力		充電時 約1.1W 待機時 約0.4W
外形寸法 (高さ×幅×奥行)	約181×44×40 mm (突起部除く) 約190×44×40 mm (着信/充電ランプ含む)	約72×72×90 mm
質量	約170 g (電池パック含む)	約77 g
使用環境	温度5 ~ 35 湿度45 % ~ 85 %	
形式	小電力タイプ	
使用時間	連続通話時間: 約7時間 待受時間: 約200時間	
充電時間	約10時間	
使用可能距離	約100 m/見通し距離	

転居したとき

転居して、電話がかけられなくなったときや、ファクスが送信できなくなったときは、電話の回線種別（ダイヤル/プッシュ）を設定してください。（☞30ページ「手で電話の回線種別を設定する」）

転居などで、あなたの電話番号が変わったときは、下記の対応をしてください。

下記の内容を登録・利用してないときは、操作する必要はありません。

変更する内容	対 応
あなたの電話番号 (発信元電話番号)	新しい電話番号に変更する (☞38ページ)
コミスタ	転居先でこの電話機をつないだときは、  を確かめてください。 ( が緑色点灯している場合は、コミスタの転居前の古いデータが保持されています。  が消灯している場合は、コミスタのデータが消えています。)
おたくすEメール	再登録手続きをする（無料） (☞172ページ「転居・買い替え・修理・誤って初期化したとき（再登録手続き）」)
ナンバー・ディスプレイ サービス	操作する必要はありませんが、NTTと契約していることを確認してください 利用をやめるときは ➡ 設定を「ナシ」にする (☞206ページ「ナンバー・ディスプレイサービスを解約したとき」)
モデムダイヤルイン サービス	NTTに電話番号の確認をした上で、モデムダイヤルインの電話番号の設定を変更する (☞226～229ページ「モデムダイヤルインサービスを利用する」) 利用をやめるときは ➡ モデムダイヤルインの設定を「ナシ」にする (☞228ページ「電話専用とファクス専用の電話番号を登録する」のお知らせ)

別売品 (ご注文は、お買い上げの販売店にお申し付けください。)

価格は2001年5月現在のものです。

品名	品番	希望小売価格 (税別)	品名	品番	希望小売価格 (税別)
増設子機	KX-FKN310-N (シルキーゴールド) KX-FKN310-A (パールブルー)	17,000円	キャリアシート	KX-A130 (A4用) KX-A131 (B4用)	450円 500円
インクフィルム(50m)	KX-FAN141	1,400円	ファクス原稿読取部 クリーナー 松下テクニカルサービス(株)扱い	KX-AN132	500円
普通紙ファクス用 記録紙 (A4カット紙1包 250枚)	KX-FAN150A4	525円	ドアホンアダプター 松下通信工業(株)パーソナル コミュニケーション(事)扱い	VE-DA10-H	10,000円
コードレス子機用 電池パック 松下テクニカルサービス(株)扱い	KX-FAN37	1,600円	無極性ドアホン子機 松下通信工業(株) AVシステム(事)扱い	VL-568KA-H (グレー) VL-568KA-T (茶) VL-568U	4,600円 4,600円 4,600円
ハンズキャナー用 電池パック 松下テクニカルサービス(株)扱い	KX-FAN38	1,600円			

付属の子機と同じ性能、仕様です。

相手国（地域）番号リスト







記載している情報は2001年5月現在のものです。

相手国（地域）名		番号		
ア	アイルランド	Ireland	353	
	アメリカ	U.S.A.	1	
	アラブ首長国連邦	U.A.E.	971	
	アルゼンチン	Argentina	54	
	アンドラ	Andorra	376	
	イギリス	U.K.	44	
	イスラエル	Israel	972	
	イタリア	Italy	39	
	イラン	Iran	98	
	インド	India	91	
	インドネシア	Indonesia	62	
	ウクライナ	Ukraine	380	
	ウルグアイ	Uruguay	598	
	エジプト	Egypt	20	
	オーストラリア	Australia	61	
	オーストリア	Austria	43	
	オマーン	Oman	968	
	オランダ	Netherlands	31	
	カ	カタール	Qatar	974
		カナダ	Canada	1
韓国		Korea	82	
カンボジア		Cambodia	855	
キプロス		Cyprus	357	
ギリシャ		Greece	30	
グアム		Guam	1-671	
クウェート		Kuwait	965	
ケニア		Kenya	254	
コロンビア		Colombia	57	
サ		サイパン	Saipan	1-670
		サウジアラビア	Saudi Arabia	966
	シリア	Syria	963	
	シンガポール	Singapore	65	
	スイス	Switzerland	41	
	スウェーデン	Sweden	46	
	スペイン	Spain	34	
	スリランカ	Sri Lanka	94	
	タ	タイ	Thailand	66
台湾		Taiwan	886	
チェコ		Czech	420	
チュニジア		Tunisia	216	
チリ		Chile	56	

相手国（地域）名		番号		
タ	中国	China	86	
	デンマーク	Denmark	45	
	ドイツ	Germany	49	
	トルコ	Turkey	90	
	ナ	ナイジェリア	Nigeria	234
ナ	日本	Japan	81	
	ニュージーランド	New Zealand	64	
	ネパール	Nepal	977	
	ノルウェー	Norway	47	
	ハ	バーレーン	Bahrain	973
		パキスタン	Pakistan	92
		パナマ	Panama	507
		パプア・ニューギニア	Papua New Guinea	675
		ハンガリー	Hungary	36
		バングラデシュ	Bangladesh	880
フィジー		Fiji	679	
フィリピン		Philippines	63	
フィンランド		Finland	358	
プエルトリコ		Puerto Rico	1	
ブラジル	ブラジル	Brazil	55	
	フランス	France	33	
	ブルガリア	Bulgaria	359	
	ブルネイ	Brunei	673	
	ベトナム	Viet Nam	84	
	ベネズエラ	Venezuela	58	
	ペルー	Peru	51	
	ベルギー	Belgium	32	
	ポーランド	Poland	48	
	ポルトガル	Portugal	351	
マ	香港	Hong Kong	852	
	マカオ	Macao	853	
	マレーシア	Malaysia	60	
	ミャンマー	Myanmar	95	
	南アフリカ	South Africa	27	
	メキシコ	Mexico	52	
	モナコ	Monaco	377	
	ヤ	ヨルダン	Jordan	962
		ラ	ラオス	Laos
	ルクセンブルク		Luxembourg	352
レバノン	Lebanon		961	
ロシア連邦	Russian Federation		7	

相手国（地域）番号は変更になることがありますので、あらかじめご了承ください。（詳しくは、下記にお問い合わせください。）

このリストに記載されていない相手国（地域）番号は、下記にお問い合わせください。（通話料金無料）

- NTTコミュニケーションズ  0120-506506
- KDDI株式会社 局番なしの0057
- 日本テレコム株式会社  0088-41
- ケーブル・アンド・ワイヤレスIDC株式会社（C&WIDC）  0120-03-0061
- MCI ワールドコム・ジャパン  0120-61-0071
- ドイツテレコム・ジャパン  0120-668-666
- フュージョン・コミュニケーションズ  0037-100

外出先からの留守番電話操作カード

(切り取ってお使いください。)

<p>留守番電話に設定するには</p> <ol style="list-style-type: none">1. 電話をかける。2. 応答メッセージが聞こえたら、暗証番号(4ケタ)を押す。 <input type="checkbox"/> <input type="checkbox"/> <input type="checkbox"/> <input type="checkbox"/> 「留守設定をしました」というメッセージが聞こえる。3. 受話器を戻す。	<p style="text-align: right;">Panasonic</p> <div style="text-align: center; background-color: #333; color: white; padding: 10px; border-radius: 5px;"><h2>外出先からの留守番電話操作カード</h2></div> <p>外出先から留守番電話を操作するには、お出かけ前に留守ボタンを点灯させておいてください。</p> <p>留守ボタンを点灯せずに外出した場合、外出先から留守ボタンを点灯させて留守番電話に設定することもできます。</p> <p>(左記参照)</p>
--	---

<p>留守番電話に設定するには</p> <ol style="list-style-type: none">1. 電話をかける。2. 応答メッセージが聞こえたら、暗証番号(4ケタ)を押す。 <input type="checkbox"/> <input type="checkbox"/> <input type="checkbox"/> <input type="checkbox"/> 「留守設定をしました」というメッセージが聞こえる。3. 受話器を戻す。	<p style="text-align: right;">Panasonic</p> <div style="text-align: center; background-color: #333; color: white; padding: 10px; border-radius: 5px;"><h2>外出先からの留守番電話操作カード</h2></div> <p>外出先から留守番電話を操作するには、お出かけ前に留守ボタンを点灯させておいてください。</p> <p>留守ボタンを点灯せずに外出した場合、外出先から留守ボタンを点灯させて留守番電話に設定することもできます。</p> <p>(左記参照)</p>
--	---

A4サイズ700字程度の標準原稿の例

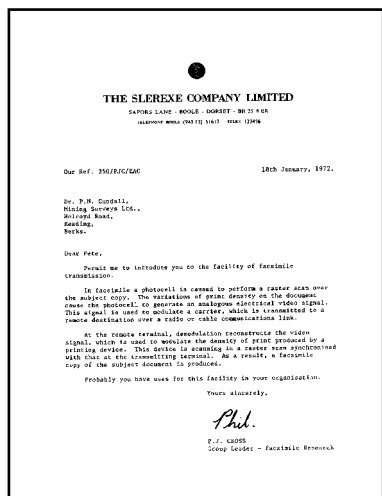

操作手順	リモコン番号表														
<p>トーン信号（ピッポッパッ）が出せる電話機からかけてください。</p> <p>1. 電話をかける。 応答メッセージが聞こえる。</p> <p>2. 暗証番号(4ケタ)を押す。 □ □ □ □ 用件録音の件数が聞こえる。</p> <p>3. 4秒以内にリモコン番号をダイヤルボタンで押す (右記参照) または、 用件を聞きたいときは、4秒待つ。 リモコン番号は「ピー」と鳴るまでしっかり押してください。</p>	<table border="1"> <thead> <tr> <th style="text-align: center;">操作項目</th> <th style="text-align: center;">リモコン番号</th> </tr> </thead> <tbody> <tr> <td>新しい用件を聞く</td> <td style="text-align: center;">2</td> </tr> <tr> <td>用件を再生中 前の用件に戻る 次の用件に進む 遅聞き（ゆっくり）再生をする 早聞き（早く）再生をする 再生速度を元に戻す 再生を中止する</td> <td style="text-align: center;">1 3 4 5 4または5 #</td> </tr> <tr> <td>用件を再生終了後 すべての用件を聞き直す すべての用件を消す</td> <td style="text-align: center;">4 6 (メッセージ) 6</td> </tr> <tr> <td>用件を転送するように設定する</td> <td style="text-align: center;">7</td> </tr> <tr> <td>外出先への転送をやめる</td> <td style="text-align: center;">9</td> </tr> <tr> <td>留守番録音をやめる</td> <td style="text-align: center;">0</td> </tr> </tbody> </table>	操作項目	リモコン番号	新しい用件を聞く	2	用件を再生中 前の用件に戻る 次の用件に進む 遅聞き（ゆっくり）再生をする 早聞き（早く）再生をする 再生速度を元に戻す 再生を中止する	1 3 4 5 4または5 #	用件を再生終了後 すべての用件を聞き直す すべての用件を消す	4 6 (メッセージ) 6	用件を転送するように設定する	7	外出先への転送をやめる	9	留守番録音をやめる	0
操作項目	リモコン番号														
新しい用件を聞く	2														
用件を再生中 前の用件に戻る 次の用件に進む 遅聞き（ゆっくり）再生をする 早聞き（早く）再生をする 再生速度を元に戻す 再生を中止する	1 3 4 5 4または5 #														
用件を再生終了後 すべての用件を聞き直す すべての用件を消す	4 6 (メッセージ) 6														
用件を転送するように設定する	7														
外出先への転送をやめる	9														
留守番録音をやめる	0														

操作手順	リモコン番号表														
<p>トーン信号（ピッポッパッ）が出せる電話機からかけてください。</p> <p>1. 電話をかける。 応答メッセージが聞こえる。</p> <p>2. 暗証番号(4ケタ)を押す。 □ □ □ □ 用件録音の件数が聞こえる。</p> <p>3. 4秒以内にリモコン番号をダイヤルボタンで押す (右記参照) または、 用件を聞きたいときは、4秒待つ。 リモコン番号は「ピー」と鳴るまでしっかり押してください。</p>	<table border="1"> <thead> <tr> <th style="text-align: center;">操作項目</th> <th style="text-align: center;">リモコン番号</th> </tr> </thead> <tbody> <tr> <td>新しい用件を聞く</td> <td style="text-align: center;">2</td> </tr> <tr> <td>用件を再生中 前の用件に戻る 次の用件に進む 遅聞き（ゆっくり）再生をする 早聞き（早く）再生をする 再生速度を元に戻す 再生を中止する</td> <td style="text-align: center;">1 3 4 5 4または5 #</td> </tr> <tr> <td>用件を再生終了後 すべての用件を聞き直す すべての用件を消す</td> <td style="text-align: center;">4 6 (メッセージ) 6</td> </tr> <tr> <td>用件を転送するように設定する</td> <td style="text-align: center;">7</td> </tr> <tr> <td>外出先への転送をやめる</td> <td style="text-align: center;">9</td> </tr> <tr> <td>留守番録音をやめる</td> <td style="text-align: center;">0</td> </tr> </tbody> </table>	操作項目	リモコン番号	新しい用件を聞く	2	用件を再生中 前の用件に戻る 次の用件に進む 遅聞き（ゆっくり）再生をする 早聞き（早く）再生をする 再生速度を元に戻す 再生を中止する	1 3 4 5 4または5 #	用件を再生終了後 すべての用件を聞き直す すべての用件を消す	4 6 (メッセージ) 6	用件を転送するように設定する	7	外出先への転送をやめる	9	留守番録音をやめる	0
操作項目	リモコン番号														
新しい用件を聞く	2														
用件を再生中 前の用件に戻る 次の用件に進む 遅聞き（ゆっくり）再生をする 早聞き（早く）再生をする 再生速度を元に戻す 再生を中止する	1 3 4 5 4または5 #														
用件を再生終了後 すべての用件を聞き直す すべての用件を消す	4 6 (メッセージ) 6														
用件を転送するように設定する	7														
外出先への転送をやめる	9														
留守番録音をやめる	0														

さくいん

あ 行

ISDN回線に接続する	31
相手国(地域)番号リスト	266
暗証番号の登録	130~135
184	91, 206
186	91, 206
Eメール	
・申し込み	166
・利用料金	167
・用語リスト	170
Eメールアドレス	167, 170
Eメールアドレス帳	180~183
Eメールアドレス変更	198
Eメール解約	170
Eメール受信	188~191
Eメール初期化	172
Eメール送信	174~179
Eメール転送	196
Eメール登録リスト	202
Eメール返信	192~195
Eメールランプ	170
インクフィルム	24
インクフィルム残量表示	152
ACR機能	50
液晶ディスプレイの色	44
エコノミー受信	111, 156
エニキーアンサー	160
Fネット	164
オート再ダイヤル	109, 135
オーバーヒート	110, 241
遅聞き再生	125, 130
おたっくすEメール	3, 166
おたっくすサーバー	166
おたっくす情報サービス	166
お手入れ	248
お問い合わせコード表	258
オフフック応答	160
音声Eメール	178
音声操作案内(ファクス)	106
音量調節(親機/子機)	46, 47

か 行

海外送信(ファクス)	108
回線種別	28, 30
拡大プリント(ハンドスキャナー)	140
拡張サービス	198
画質(親機/ハンドスキャナー)	102, 107
壁かけ(子機)	22
紙づまり	249
カンタン家族ホン	98~101, 160
簡単3者通話	84

簡単操作ガイド	表紙
キー確認音(親機/子機)	158
聞き直し	125, 130
機能登録一覧表	147~151
キャッチ	84
キャッチホン	84
キャッチホン・ディスプレイサービス	3, 204
キャリアシート	105
記録紙	27
記録紙カバー	16, 26, 250
記録紙づまり	250
記録紙トレイ	16, 26, 250
記録紙ふた	26
クイック通話	74
空白時間(ポーズ)	74, 107
Q&A	244~246
グループコール	149, 204, 218
グループ番号	86~90
黒線消去	252~255
原稿(親機/ハンドスキャナー)	104, 139
原稿ガイド	16, 106
原稿サイズ	
(親機/ハンドスキャナー)	104, 139
原稿づまり	249
原稿ふた	16, 106
原稿読み取り可能範囲	
(親機/ハンドスキャナー)	104, 139
原稿読み取り濃度	154
コードレス子機	
・使用範囲/使用場所	14
・盗聴について	15
構内交換機	74, 107
声かけ子機	2, 230
子機増設	230
国際電話	54, 74
固定応答メッセージ	122, 126
コピー(親機)	102~105
コミスタ	28, 50~67
コミスタランプ	55
コーレージ割引	56, 59

さ 行

サーバー	166, 170
再生(用件)	124, 130
再ダイヤル	70, 88, 106
再登録手続き	172
再呼出音	116, 121
3者通話	82
自作応答メッセージ	126
自作応答メッセージ録音	126
指定呼び出し	149, 204, 220~223
指定呼び出しリスト	222

自動応答	98, 160
自動縮小機能	104
自動縮小コピー	103
自動受信	113, 237
受信 (Eメール)	188 ~ 191
充電 (子機 / ハンドスキャナー)	34, 36
充電台	22, 34
充電台を壁 (柱) に掛けるには	22
充電端子	22, 35, 248
縮小プリント (ハンドスキャナー)	140
手動応答	98, 160
仕様	262, 263
消去 (ハンドスキャナー)	144
消去 (ファクス)	156
消去 (用件)	126, 130
親切案内 (ファクス)	107, 115, 154
親切受信 (ファクス)	115
親切送信 (ファクス)	107
スピーカーホン	69
セキュリティID	168, 169, 172
設置場所および設置環境について	14
操作ガイド	表紙
送信 (Eメール)	174 ~ 179
送信結果レポート	154
増設子機	230
相談窓口	257

た 行

ターミナルアダプター	31
ターミナルボックス	32
タイトル	176
ダイヤル回線	28, 30, 84
着信通知サービス	198
着信メモリー	208 ~ 215
着信メロディーダウンロードサービス	50, 60
着信ランプ	171, 188
着信リスト	212
長期利用割引	56, 59
通話時間表示	69
通話録音	84
次の用件に進む	125, 130
データ通信	168
定型文の登録 (Eメール)	184
ディスプレイ (親機 / 子機)	17, 20
停電	247
停電用電話機	247
デモモード	29, 236
転居したとき	264
転送 (Eメール)	196
転送 (用件)	134
電池残量 (子機)	35

電池パック (子機 / ハンドスキャナー)	34, 36
電池パック交換 (子機 / ハンドスキャナー)	34, 36
添付品	4
電話回線	28 ~ 30
電話帳 (親機 / 子機)	86 ~ 97, 108
・登録	86 ~ 89
・修正	92
・削除	94
・転送	96
・電話帳で電話をかける	90
・電話帳でファクスを送る	108
電話帳リスト	152
電話優先	114
電話予約	164
ツールサーバー	131
トーン信号	84, 130
ドアホン	232 ~ 235
ドアホンアダプター	232
問い合わせ先一覧	3
同報送信	175, 177, 179, 196
登録一覧表	147 ~ 151
登録リスト	152
ドメイン名	167, 171
ドメイン名の登録 (Eメール)	184

な 行

内線通話	72
内線番号	230, 233, 234
ナンバー・ディスプレイサービス	3, 204
ニカド電池	35, 37

は 行

バックライト (バックライト色)	44, 216
発信元印字	38, 40
発信元電話番号	38
発信元名	40
早聞き再生	125, 130
ハンズフリー	98
ハンドスキャナー	136 ~ 145
・読み取る	136
・プリント	140
・ファクスで送る	142
・消去	144
非通知着信拒否	204, 224
日付・時刻登録	38
ひとりじめコール	164
ファクスアダプター	32
ファクスEメール	176, 192
ファクス情報サービス	256
ファクス親切案内	107, 115, 154
ファクス親切受信	115

ファクス親切送信	107
ファクス専用	118
ファクス送信案内 (音声操作案内)	106
ファクスメモリー消去	156
ファクス優先	116
ファクス/留守電	122
付属品	4
プッシュ回線	28, 30, 84
プッシュホンサービス	84
プリント可能範囲	103
分割コピー	152
ページ指定プリント (ハundsキャナー)	140
並列電話機	33
別売品	265
変更登録手続き完了案内	173
返信 (Eメール)	192 ~ 195
便利な入力のしかた (Eメール)	186
ポーズ (空白時間)	74, 107
ホーム・オフィス割引	56 ~ 59
ホームテレホン	32
ポーリング受信	164
ポケットベル転送	134
保証とアフターサービス	256
保留	78
保留メロディー	78

ま 行

マイライン	66
マイラインプラス	66
前の用件に戻る	125, 130
マルチソートコピー	104
マルチファンクションキー (子機)	21
未受信Eメール一覧	190
ミュート	68
無鳴動受信	120
メールボックス	166, 170
目覚まし	162
メッセージ (Eメール)	175, 193
メモリー (親機)	17, 103, 105, 123
メモリー (ハundsキャナー)	138
メモリー残量表示	17
メモリー代行受信	110
メモリーランプ (ハundsキャナー)	138
文字Eメール	174, 192
文字削除	43
文字挿入	43
文字入力	42
文字リスト	42, 174
モデムダイヤルインサービス	3, 226

や 行

ユーザー登録 (Eメール)	166, 168
ユーザー登録完了案内 (Eメール)	168
ユーザー登録の解約 (Eメール)	170
ユーザー名	167, 171
用件再生	125, 130
用件消去	126, 130
用件転送	132 ~ 135
用件録音時間	123, 156
呼出音切	46, 47
呼出音の回数	
・電話優先時	114
・ファクス専用時	118
・ファクス優先時	116
・ファクス/留守電時	122
・留守電専用時	128
呼出音の音色 (親機)	48, 216
呼出音の音色 (子機)	48, 218
読み取り可能範囲 (親機)	104
読み取り可能枚数 (ハundsキャナー)	137
読み取り濃度	154

ら 行

リセット	236
リターンメール	167, 171, 245
リモート繰り返し再生	131, 149, 158
リモート受信	33
リモート受信番号	156
リモート操作	130
リモートターンオン	114, 147
料金表示サービス	50, 64
留守音声モニター	123, 158
留守解除	124, 132
留守設定	122, 132
留守電	132 ~ 135
留守電専用	122, 128
留守番電話	122 ~ 135
留守番電話操作カード	267
留守呼出回数	128
録音時間	123, 156

わ 行

割引サービス簡単自動登録	50, 56
--------------	--------

本機は日本国内用です。国外での使用に対するサ - ビスは致しかねます。
 This product is designed for use in Japan.
 Panasonic cannot provide service for this product if used outside Japan.

愛情点検 長年ご使用のパーソナルファクスの点検を！

	こんな症状 はありませ んか	電源を入れても動かないことがある。 こげくさい臭いや異常な音、振動がする。 電源プラグやコードが熱を持っている。 記録紙や送信原稿がたびたびつまる。 時刻表示が大幅にくるうことがある。 その他の異常や故障がある。	このような症状の時は、 使用を中止し、故障や 事故の防止のため必ず 販売店に点検をご依頼 ください。
	▶		

便利メモ (おぼえのため、記入されると便利です)

お買い上げ日	年 月 日	品 番	KX-PW38CL KX-PW48CL
販売店名	☎ () -	お客様 ご相談窓口	☎ () -

おたたくすEメールお客様メモ

お客様の Eメールアドレス	p○○○○○○○○○○ @fem.dion.ne.jp	セキュリティID	○○○○
------------------	--------------------------------	----------	------

松下電器産業株式会社
 九州松下電器株式会社 テレコム事業部
 〒812-8531 福岡市博多区美野島4丁目1番62号