

OLYMPUS®

デジタルカメラ

FE-3010/X-895

FE-3000/X-890

取扱説明書

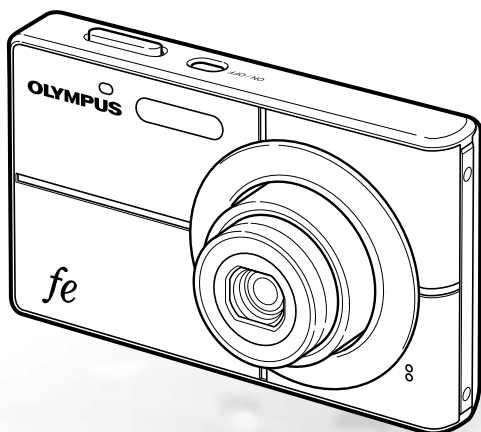

- オリンパスデジタルカメラのお買い上げ、ありがとうございます。カメラを操作しながらこの説明書をお読みいただき、安全に正しくお使いください。特に「安全にお使いいただくために」は、製品をご使用になる前に良くお読みください。またお読みになったあとも、必ず保管してください。
- 海外旅行などの大切な撮影の前には試し撮りをしてカメラが正常に機能することをお確かめください。
- 取扱説明書で使用している液晶画面やカメラのイラストは実際の製品とは異なる場合があります。
- 本書は、FE-3010/X-895、FE-3000/X-890 共通の取扱説明書です。カメラのイラストは、FE-3000/X-890 を使用して説明しています。どちらか一方に固有の機能または形状の場合は、機能名を明記しています。

ステップ 1

箱の中身を確認する



デジタルカメラ



ストラップ



リチウムイオン電池 (LI-42B)



充電器 (LI-41C)



USB ケーブル



AV ケーブル



OLYMPUS Master 2
CD-ROM



microSD
アダッチメント

その他の付属品：取扱説明書（本書）、保証書

ステップ 2

カメラを準備する

「カメラを準備する」(p. 14)

ステップ 3

写真を撮って再生する

「撮影する・再生する・消去する」(p. 18)

ステップ 4

カメラの使い方を知る

「設定操作は3種類」(p. 3)

ステップ 5

プリントする

「ダイレクトプリント」(PictBridge) (p. 37)
「プリント予約」(DPOF) (p. 40)

目次

- ▶ 各部の名前 6
- ▶ カメラを準備する 14
- ▶ 撮影する・再生する・消去する 18
- ▶ 撮影モードを使いこなす 21
- ▶ 撮影機能を使いこなす 23
- ▶ 再生機能を使いこなす 26
- ▶ 撮影に関連するメニュー 27
- ▶ 再生・編集・プリントに関連するメニュー 31
- ▶ カメラの設定に関連するメニュー ... 33
- ▶ プリントする 37
- ▶ 付属のOLYMPUS Master 2を使う ... 42
- ▶ 使い方のヒント 44
- ▶ 資料 48
- ▶ 索引/ 58



Web版 取扱説明書

オリンパスホームページにて作例写真を使った撮影テクニックを紹介しています。
<http://www.olympus.co.jp/jp/imgs/webmanual/>

設定操作は 3 種類

メニューで操作する

撮影や再生時に使う機能、また日時や画面表示設定などカメラの様々な設定はメニューで操作します。

- 現在設定されている機能の組み合わせ、あるいは **SCN** モード (p. 21) によっては、選択できないメニューがあります。

1 MENU ボタンを押す。

- 例として [節電モード] を設定します。



撮影トップメニュー

2 目的のメニューを選び OK ボタンを押す。

- ボタンを押すと、押している間、説明 (メニューガイド) が表示される項目があります。

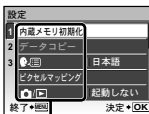

サブメニュー 1

3 目的のサブメニュー 1 を選び OK ボタンを押す。



- すばやく目的のサブメニューに移動するには、でページタブをハイライトさせてから、でページを移動し、でサブメニューに戻ります。

- OK ボタンを押すと、さらにメニューが表示される機能があります。

4 目的のサブメニュー 2 を選び OK ボタンを押す。

- 設定が確定して 1 画面前に戻ります。

- 設定後、さらに個別の操作があることがあります。詳細は「メニュー設定」(p. 27 ~ 36) をご覧ください。





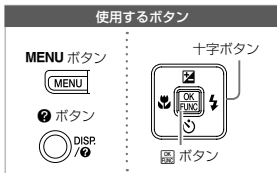





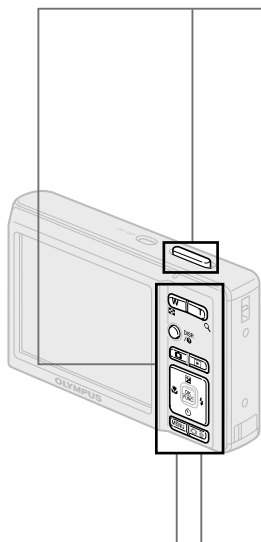

5 MENU ボタンを押して設定を終える。



ダイレクトボタンで操作する

撮影時によく使う機能はダイレクトボタンで操作します。



-  シャッターボタン (p. 18)
-  ボタン (撮影 / 撮影モード切換) (p. 21, 22)
-  ボタン (再生) (p. 19)
-  ズームボタン (p. 23)
-  ボタン (露出補正) (p. 23)
-  ボタン (マクロ撮影) (p. 24)
-  ボタン (フラッシュ撮影) (p. 23)
-  ボタン (セルフタイマー撮影) (p. 24)
-  DISP. ボタン (表示切替 / メニューガイド)
(p. 25, 26/p. 21)
-  ボタン (LCD ブースター / 消去)
(p. 24/p. 20, 32)

FUNCメニューで操作する (p. 25)

撮影時によく使うメニュー機能は、FUNCメニューを使うと、少ない手順で設定できます。

-  ボタン (p. 25)

使用するボタン



メニューインデックス

撮影に関連するメニュー

撮影モードで設定することができます。

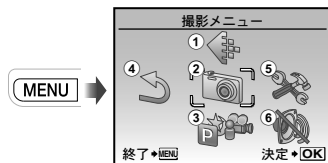

撮影トップメニュー

① 画質 p.27	iAUTO p.21	ピクセルマッピング p.33
② 撮影メニュー	ぶれ軽減 p.22	撮影モード保持 p.34
ホワイトバランス p.28	SCN p.21	メニュー色設定 p.34
ISO 感度 p.28	ムービー p.22	操作音 p.34
静止画録音 /	④ リセット p.30	モニタ調整 p.35
ムービー録音 p.28	⑤ 設定	日時設定 p.35
パノラマ p.29	内蔵メモリ初期化 /	ビデオ出力 p.35
顔検出 p.29	カード初期化 p.33	節電モード p.36
③ 撮影モード切替	データコピー p.33	⑥ 消音モード p.36
P p.18	言語設定 (言語設定) p.33	

再生・編集・プリントに関連するメニュー

再生モードで設定することができます。

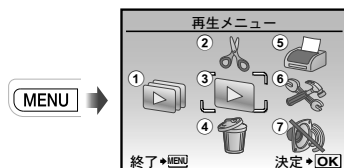

再生トップメニュー

① スライドショー p.31	③ 再生メニュー	⑤ プリント予約 p.40
② 編集	プロテクト p.31	⑥ 設定*
リサイズ p.31	回転表示 p.31	* 「撮影に関連する
トリミング p.31	録音 p.32	メニュー」と同じ
④ 消去 p.32	⑦ 消音モード p.36	



各部の名前

カメラ本体

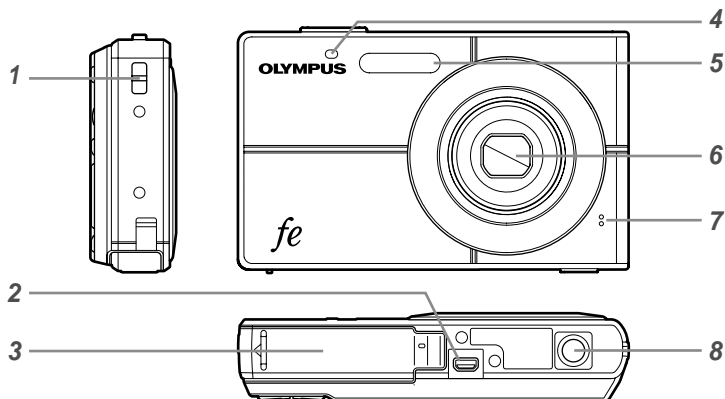

- | | | | |
|---|--------------------------|---|--------------------|
| 1 | ストラップ取付部.....p.14 | 5 | フラッシュ.....p.23 |
| 2 | マルチコネクタ.....p.35, 37, 42 | 6 | レンズ.....p.48, 56 |
| 3 | 電池/カードカバー.....p.15 | 7 | 録音マイク.....p.28, 32 |
| 4 | セルフタイマーランプ.....p.24 | 8 | 三脚穴 |

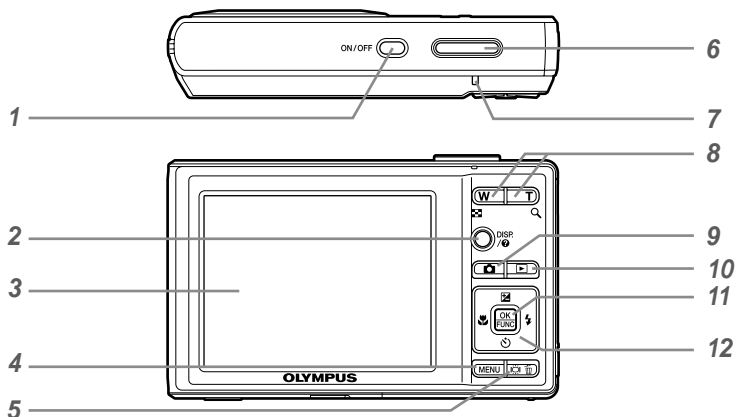

- | | | | | | |
|---|------------------------------|---------------------|----|------------------------|----------------|
| 1 | ON/OFF ボタン | p.18 | 9 | カメラボタン
(撮影/撮影モード切換) | p.21, 22 |
| 2 | DISP./ ボタン(表示切替/
メニューガイド) | p.25, 26/p.21 | 10 | ボタン(再生) | p.19 |
| 3 | 液晶モニター | p.18, 44 | 11 | ボタン(OК/FUNC) | p.3, 25 |
| 4 | MENU ボタン | p.3 | 12 | 十字ボタン | p.3, 16 |
| 5 | i/AF-ON ボタン(LCDブースター/
消去) | p.24/p.20, 32 | | ボタン(露出補正) | p.23 |
| 6 | シャッターボタン | p.18 | | ボタン(マクロ) | p.24 |
| 7 | カードアクセスランプ | p.50 | | ボタン(セルフタイマー) | p.24 |
| 8 | ズームボタン | p.23 | | ボタン(フラッシュ) | p.23 |

撮影モード表示

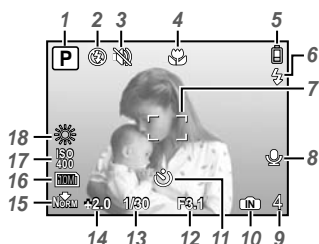

静止画

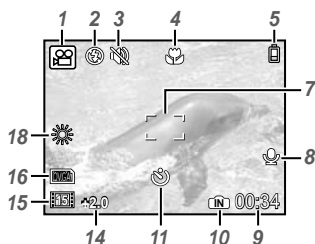

ムービー

- | | | | | | |
|---|----------------------------|-----------|----|---------------|------|
| 1 | 撮影モード | p.18 | 10 | 使用メモリ | p.50 |
| 2 | フラッシュモード | p.23 | 11 | セルフタイマー | p.24 |
| 3 | 消音モード | p.36 | 12 | 絞り値 | p.18 |
| 4 | マクロ/スーパーマクロ | p.24 | 13 | シャッター速度 | p.18 |
| 5 | 電池残量 | p.14 | 14 | 露出補正 | p.23 |
| 6 | フラッシュ発光予告
手ぶれ警告・フラッシュ充電 | p.23, 44 | 15 | 圧縮モード/フレームレート | p.27 |
| 7 | AFターゲットマーク | p.18 | 16 | 画像サイズ | p.27 |
| 8 | 録音 | p.28, 29 | 17 | ISO感度 | p.28 |
| 9 | 撮影可能枚数/
撮影可能時間 | p.18/p.22 | 18 | ホワイトバランス | p.28 |

再生モード表示

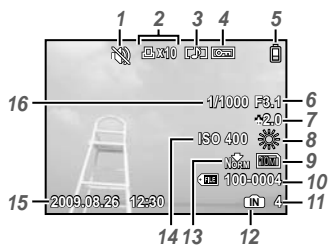

静止画

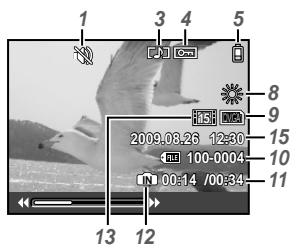

ムービー

- | | | | | | |
|---|-----------|-----------|----|--------------------|-----------|
| 1 | 消音モード | p.36 | 10 | ファイル番号 | - |
| 2 | プリント予約/枚数 | p.40/p.39 | 11 | コマ番号/
再生時間/録画時間 | p.19/p.20 |
| 3 | 録音 | p.32 | 12 | 使用メモリ | p.50 |
| 4 | プロテクト | p.31 | 13 | 圧縮モード/フレームレート | p.27 |
| 5 | 電池残量 | p.14 | 14 | ISO感度 | p.28 |
| 6 | 絞り値 | p.18 | 15 | 日時 | p.17 |
| 7 | 露出補正 | p.23 | 16 | シャッター速度 | p.18 |
| 8 | ホワイトバランス | p.28 | | | |
| 9 | 画像サイズ | p.27 | | | |

目次

各部の名前	6
カメラ本体.....	6
液晶モニタ.....	8
カメラを準備する	14
ストラップを取り付ける.....	14
電池を充電する.....	14
電池とxD-ピクチャーカード™(別売)を入れる.....	15
microSDカード/microSDHCカード(別売)を使う.....	16
十字ボタンと操作ガイド.....	16
日時を設定する.....	17
表示言語を切り替える.....	17
撮影する・再生する・消去する	18
最適な絞り値とシャッター速度で撮る(Pモード).....	18
撮った画像を再生する.....	19
再生中の画像を消去する(1コマ消去).....	20
撮影モードを使いこなす	21
撮影シーンに合ったモードを使う(SCNモード).....	21
カメラまかせで撮影する(iAUTOモード).....	21
ぶれ軽減モードを使う(ARモード).....	22
ムービーを撮る(Mモード).....	22
撮影機能を使いこなす	23
ズームを使う.....	23
フラッシュを使う.....	23
明るさを調節する(露出補正).....	23
近づいて大きく撮る(マクロ撮影).....	24
セルフタイマーを使う.....	24
液晶モニタを明るくする(LCDブースター).....	24
撮影情報表示を切り替える.....	25
FUNCメニューを使う.....	25
再生機能を使いこなす	26
インデックス再生・クローズアップ再生.....	26
画像情報表示を切り替える.....	26

撮影に関連するメニュー

27

用途に合わせて画質を選ぶ[画質]	27
自然な色合いに調整する[ホワイトバランス]	28
撮影感度を選ぶ[ISO感度]	28
静止画撮影時に音声を録音する[静止画録音]	28
ムービー撮影時に音声を選ぶ[ムービー録音]	28
パノラマ撮影をする[パノラマ]	29
顔にピントを合わせて撮る[顔検出]	29
撮影モードを切り換える[撮影モード切替]	30
撮影機能を初期設定に戻す[リセット]	30

再生・編集・プリントに関連するメニュー

31

静止画を自動再生する[スライドショー]	31
画像のサイズを変える[リサイズ]	31
画像の一部を切り出す[トリミング]	31
画像を消去できないようにする[プロテクト]	31
画像を回転させる[回転表示]	31
静止画に音声を追加する[録音]	32
画像を消去する[消去]	32
画像データに印刷設定を記録する[プリント予約]	32

カメラの設定に関連するメニュー

33

データを完全に消去する[内蔵メモリ初期化] / [カード初期化]	33
内蔵メモリからカードへ画像をコピーする[データコピー]	33
表示言語を切り替える[言語設定]	33
CCDと画像処理機能を調整する[ピクセルマッピング]	33
カメラボタン/再生ボタンで電源を入れる[電源ボタン]	34
電源を切る前の撮影モードを保持する[撮影モード保持]	34
メニュー画面の色や背景を選ぶ[メニュー色設定]	34
カメラの操作音を設定する[操作音]	34
液晶モニタの明るさを調整する[モニタ調整]	35
日付・時刻を設定する[日時設定]	35
テレビに合わせて映像信号方式を選ぶ[ビデオ出力]	35
使わないときに電池の消費を抑える[節電モード]	36
カメラの電子音を鳴らさない[消音モード]	36

プリントする

37

ダイレクトプリント(PictBridge)	37
プリンタの標準設定で画像をプリントする[かんたんプリント]	37
プリンタの設定を変えてプリントする[カスタムプリント]	38
プリント予約(DPOF)	40
1コマずつプリント予約する[1コマ予約]	40
カード内の画像を全て1枚ずつプリント予約する[全コマ予約]	41
すべてのプリント予約を解除する	41
1コマずつプリント予約を解除する	41

付属のOLYMPUS Master 2を使う

42

OLYMPUS Master 2の動作環境とインストール	42
カメラをパソコンに接続する	42
OLYMPUS Master 2を起動する	42
OLYMPUS Master 2を使う	43
OLYMPUS Master 2を使わずに画像をパソコンに取り込み保存する	43

使い方のヒント

44

故障かな?と思ったら	44
エラーメッセージ	45
撮影のヒント	46
ピント	46
手ぶれ	46
露出(明るさ)	46
色合い	47
画質	47
電池	47
再生・編集のヒント	47
再生	47
編集	47

アフターサービス.....	48
お手入れ.....	48
カメラの保管.....	48
電池/充電器について.....	48
海外での使用について.....	49
xD-ピクチャーカード(カード)を使う.....	49
microSDアタッチメントを使う.....	51
安全にお使いいただくために.....	52
製品の取り扱いについてのご注意.....	52
電池についてのご注意.....	53
充電器についてのご注意.....	53
使用上のご注意.....	54
その他のご注意.....	55
仕様.....	56

カメラを準備する

ストラップを取り付ける

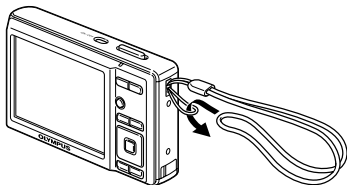

- ❗ 最後にストラップを少し強めに引っ張り、抜けないことを確認してください。

電池を充電する

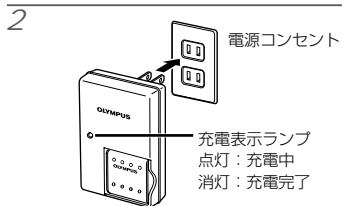
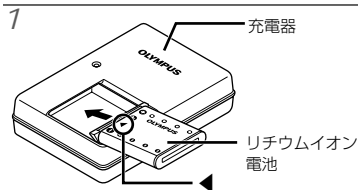

- ❗ お買い上げのとき、電池は十分に充電されていません。お使いになる前に、充電ランプが消えるまで(約2時間)電池を充電してください。
- ❗ 充電表示ランプが点灯しない、または点滅する場合は、電池が正しく取り付けられていないか、電池または充電器が壊れている可能性があります。
- ❗ 電池と充電器については「電池/充電器について」(p. 48)をご覧ください。

電池の充電時期

次のエラーメッセージが表示されたら電池を充電してください。

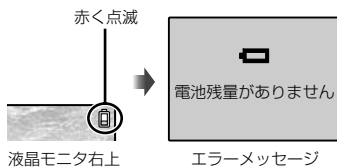

電池とxD-ピクチャーカード™ (別売)を入れる

- ❗ xD-ピクチャーカードおよびmicroSDアタッチメント以外は、絶対にカメラに入れないでください。

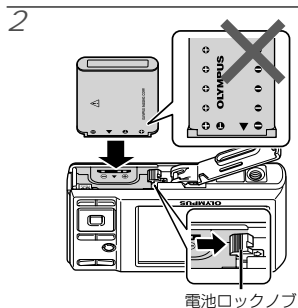
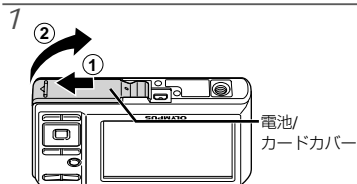

- ❗ 電池は⊕を電池ロックノブ側にして▼側から入れてください。電池の外装にキズ等のダメージを加えますと、発熱・破裂のおそれがあります。
- ❗ 電池ロックノブを矢印の向きに押しながら電池を入れます。
- ❗ 電池を取り出すには、電池ロックノブを矢印の向きに押ししてロックを外してから取り出します。
- ❗ 電池/カードカバーの開け閉めの際は、電源を切ってください。

3

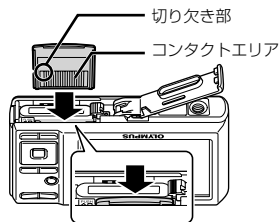

- ❗ カードをまっすぐに差し、カチッと音がするまで押し込んでください。
- ❗ コンタクトエリアには直接手を触れないでください。

4

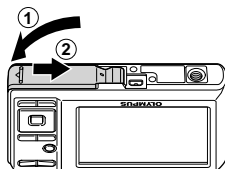

- ❗ このカメラはxD-ピクチャーカード(別売)を入れなくても、内蔵メモリを使って撮影することができます。「xD-ピクチャーカード(カード)を使う」(p. 49)
- ❗ 「内蔵メモリとxD-ピクチャーカードの撮影可能枚数(静止画)/連続撮影可能時間(ムービー)」(p. 50)

xD-ピクチャーカードを取り出すには

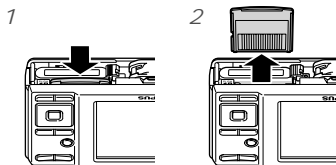

- ❗ カチッと音がするまでカードを押しこみ、ゆっくり戻してから、カードをつまんで取り出します。

microSDカード/microSDHCカード(別売)を使う

microSDアタッチメントを使うと、microSDカード/microSDHCカード(以降microSDカードと呼びます)を使って撮影することができます。

❗ 「microSDアタッチメントを使う」(p. 51)

1 microSDカードを取り付ける。

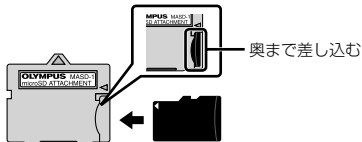

2 microSDアタッチメントをカメラに入れる。

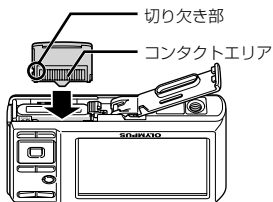

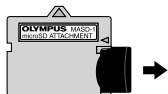

microSDカードを取り外すには





まっすぐに引き抜きます。

❗ microSDアタッチメントおよびmicroSDカードのコンタクトエリアには直接手を触れないでください。

十字ボタンと操作ガイド

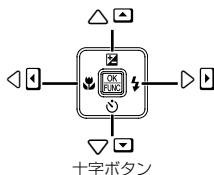
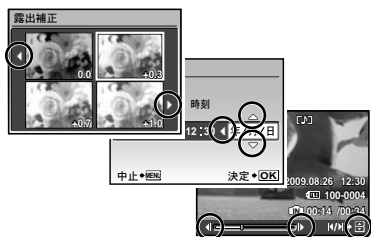
各種設定やムービー再生の画面中表示される△▽◀▶、   は、十字ボタンを使うことを示しています。



画面下部に表示される操作ガイドは、MENUボタンや ボタン、ズームボタン、 ボタンを使うことを示しています。

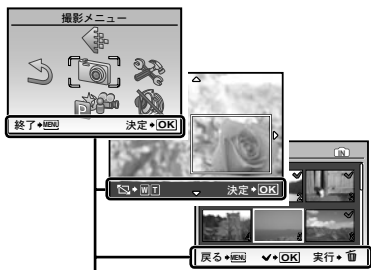

操作ガイド

日時を設定する

ここで設定した日時は、撮影した画像のファイル名、日付プリントなどに反映されます。

- 1 ON/OFF ボタンを押して電源を入れる。
 - 日時を設定していないと、日時設定画面が表示されます。

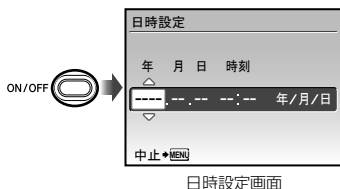

- 2 $\blacktriangleleft/\blacktriangleright$ で [年] を選ぶ。

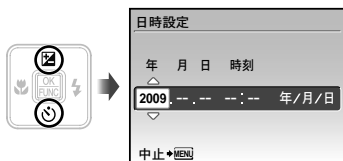

- 3 \blacktriangleleft を押して [年] を確定する。



- 4 手順2、3と同様に、 $\blacktriangleleft/\blacktriangleright/\blacktriangleleft/\blacktriangleright$ と MENU ボタンで [月]、[日]、[時刻] (時、分)、[年/月/日] (日付の順序) を設定する。

- ❗ 0秒の時報に合わせて MENU ボタンを押すと、正確に時刻を合わせることができます。
- ❗ 設定した日時を変更するときは、メニューから設定します。[日時設定] (p. 35)

表示言語を切り替える

液晶モニタに表示される、メニュー表示やエラーメッセージの言語を選ぶことができます。

- 1 MENU ボタンを押し、 $\blacktriangleleft/\blacktriangleright/\blacktriangleleft/\blacktriangleright$ で MENU (設定) を選ぶ。

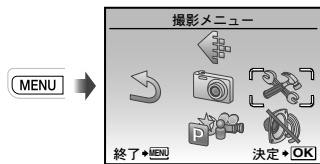

- 2 MENU ボタンを押す。

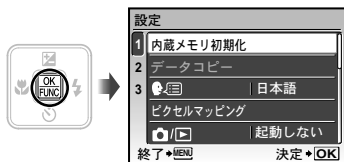

- 3 $\blacktriangleleft/\blacktriangleright/\blacktriangleleft/\blacktriangleright$ で 日本語 を選び、 MENU ボタンを押す。

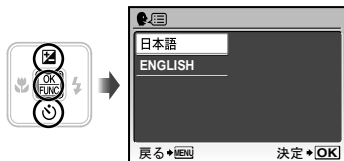

- 4 $\blacktriangleleft/\blacktriangleright/\blacktriangleleft/\blacktriangleright$ で言語を選び、 MENU ボタンを押す。

- 5 MENU ボタンを押す。

撮影する・再生する・消去する

最適な絞り値とシャッター速度で撮る(Pモード)

カメラまかせの撮影をしながら、必要に応じて露出補正やホワイトバランスなど多彩な撮影メニュー機能を変更できます。

1 ON/OFF ボタンを押して電源を入れる。

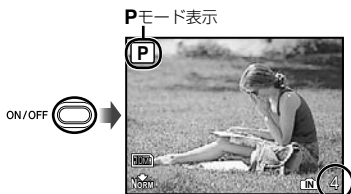

撮影可能枚数 (p. 50)
液晶モニター(撮影待機画面)

❗ Pモード表示ではないときは、 ボタンを何回か押して切り替えてください。

現在の撮影モード表示



❗ 電源を切るときはもう1度ON/OFFボタンを押します。

2 カメラを構えて構図を決める。



横位置



縦位置

3 シャッターボタンを半押しして、撮りたいもの(被写体)にピントを合わせる。

- 被写体にピントが合うと露出が固定され(シャッター速度、絞り値が表示され)、AFターゲットマークが緑色に点灯します。
- AFターゲットマークが赤く点滅したときは、ピントが合っていません。もう一度やり直してください。

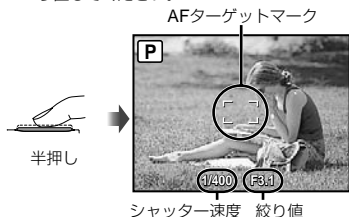

❗ 「ピント」(p. 46)

- 4 カメラが揺れないよう、シャッターボタンを静かに全押しして撮影する。

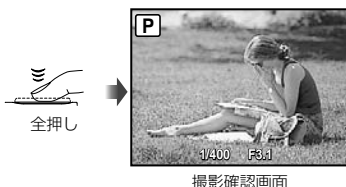

撮影中に画像を再生するには

▶ボタンを押すと、画像を再生できます。撮影に戻るには、●ボタンを押すか、シャッターボタンを半押ししてください。

ムービーを撮影するには

「ムービーを撮る(Ⓜモード)」(p. 22)

撮った画像を再生する

- 1 ▶ボタンを押す。



- 2 ◀▶◁▷で画像を選ぶ。

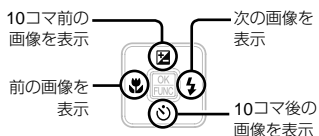

- ! 画像の表示サイズを変えることができます。「インデックス再生・クローズアップ再生」(p. 26)

ムービーを再生するには

ムービーを選び、▶ボタンを押します。



- ! ムービー撮影時に記録した音声は、カメラでは再生されません。記録した音声を聞く場合は、テレビまたはパソコンに接続して再生してください。

ムービー再生中の操作

早送り： [F]を押している間、早送りをします。

巻き戻し： [B]を押している間、巻き戻しをします。

一時停止： [M]ボタンを押します。

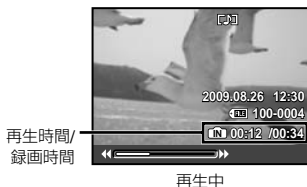

頭出し/コマ送り： 一時停止中に [V]で先頭のコマを、[>]で最後尾のコマを表示します。

[F]を押している間再生し、[B]を押している間逆再生します。

[M]ボタンで再生を再開します。



ムービー再生を中止するには
MENUボタンを押します。

再生中の画像を消去する (1コマ消去)

1 消去する画像の再生中に [M]ボタンを押す。



2 [V]で [消去] を選び、[M]ボタンを押す。

! [消去] (p. 32)



撮影モードを使いこなす

- 1 ボタンを押すと撮影モードが **P**、**iAUTO**、**(M)**、**SCN**、**(M)** の順で切り替わります。他の撮影モードに切り替えると、**(M)**、**SCN** モードで設定した機能は、一部を除き切り替えた撮影モードの初期設定に変わります。

撮影シーンに合ったモードを使う (SCNモード)

- 1 ボタンを何回か押して **SCN** にする。



- ボタンを押している間、選ばれているモードの説明が表示されます。

- 2 でシーンに合った撮影モードを選び、 ボタンを押して確定する。

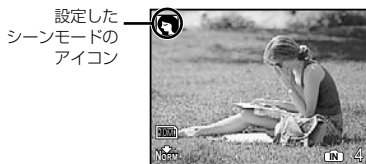

- 1 **SCN** モードには、撮影シーン別に最適な撮影設定がプログラムされています。そのため、モードによっては後から設定を変更できない機能があります。

サブメニュー 1	用途
<ul style="list-style-type: none"> 1 ポートレート / 風景 / 夜景¹⁾ / 夜景&人物 / スポーツ / 屋内撮影 / キャンドル / 自分撮り / 夕日 / 打ち上げ花火 / 料理 / 文書 / 水中ワイド1²⁾ / 水中ワイド2²⁾³⁾ / 水中マクロ²⁾ 	撮影シーンに合ったモードで撮影する。

- ¹⁾ 被写体が暗いときは、ノイズリダクション機能が自動的に働きます。そのときは撮影時間が通常の2倍になり、その間次の撮影はできません。
- ²⁾ FE-3010/X-895のみ。防水プロテクタを使用してください。
- ³⁾ [水中ワイド2]のときは、ピント位置が約5.0mに固定されます。

カメラまかせで撮影する (iAUTOモード)

カメラが撮影シーンに最適な撮影モードを [ポートレート] / [風景] / [夜景&人物] / [スポーツ] / [マクロ]の中から自動で選択します。シャッターボタンを押すだけで撮影シーンにあった撮影ができるフルオートモードです。**iAUTO** では、撮影メニュー内の設定はできません。

- 1 ボタンを何回か押して **iAUTO** にする。



カメラが判別したシーンのアイコンに切り替わります。



- シャッターボタンを半押しし続けるか、**DISP** ボタンを押している間、カメラが自動でどの撮影モードを選択したか確認できます。
- 1 撮影シーンによっては、意図した撮影モードにならない場合があります。
- 1 カメラが最適なモードを判定できない場合は、**P**モードでの撮影になります。

ぶれ軽減モードを使う (モード)

撮影時の手ぶれや被写体ぶれを軽減します。

- 1  ボタンを何回か押して()にする。



- ❗ 他の撮影モードに切り替えると、()モードで設定した機能は、一部を除き切り替えた撮影モードの初期設定に変わります。

ムービーを撮る(モード)

- 1  ボタンを何回か押して()にする。

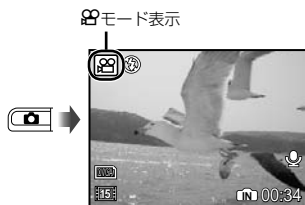

- 2 シャッターボタンを半押しして、撮りたいものにピントを合わせてから、そのまま静かに全押しして撮影をはじめると。

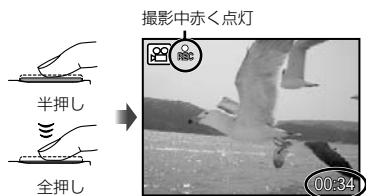

撮影可能時間 (p. 50)

- 3 シャッターボタンを静かに全押しして撮影を終了する。

- ❗ 音声を同時に録音します。
- ❗ 音声録音中はデジタルズームのみ可能です。光学ズームで撮影したい場合は、[ムービー録音] (p. 29)を[OFF]にしてください。

撮影機能を使いこなす

ズームを使う

ズームボタンを押して撮影する範囲を調節します。

広角(W)側を押す 望遠(T)側を押す

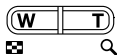

ズームバー

- ❗ 光学ズーム：3倍、デジタルズーム：4倍
- ❗ 望遠側のズーム撮影の際には、モード (p. 22) を使うことをおすすめします。
- ❗ ズームバー表示の違いでデジタルズームの設定がわかります。

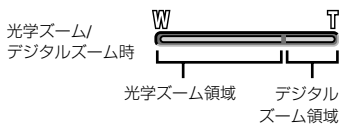

フラッシュを使う

撮影状況や表現方法に合わせてフラッシュ機能を選びます。

1 ボタンを押す。



2 で設定項目を選び、 ボタンを押して確定する。

項目	説明
オート発光	暗いときや逆光のとき、フラッシュが自動的に発光します。
赤目軽減	予備発光を行い、目が赤く写るのを軽減します。
強制発光	フラッシュが必ず発光します。
発光禁止	フラッシュは発光しません。

明るさを調節する(露出補正)

撮影モード(AUTOを除く)で、カメラが調節した標準的な明るさ(適正露出)を、撮影意図に応じて明るくしたり暗くしたりできます。

1 ボタンを押す。

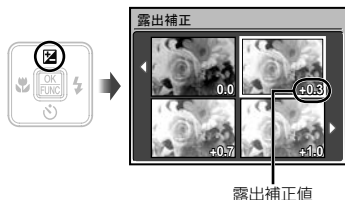



2 で好みの明るさの画像を選び、 ボタンを押す。

近づいて大きく撮る(マクロ撮影)

被写体に接近しても、ピントが合い大きく写すことができます。

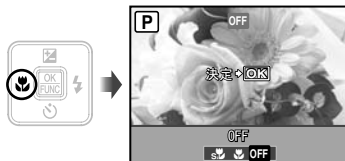
1  ボタンを押す。



2  で設定項目を選び、 ボタンを押して確定する。

項目	説明
OFF	マクロモードを解除します。
マクロ	被写体に10cm ¹ (60cm ²)まで接近して撮影できます。
スーパーマクロ ³	被写体に5cmまで接近して撮影できます。

¹ズームが最もW (広角) 側にあるとき。

²ズームが最もT (望遠) 側にあるとき。

³ズームは自動的に固定されます。



- ❗ スーパーマクロ撮影のときは、フラッシュ (p. 23) とズーム (p. 23) は設定できません。

セルフタイマーを使う

シャッターボタンを全押しした後、時間を空けて撮影します。

1  ボタンを押す。



2  で設定項目を選び、 ボタンを押して確定する。

項目	説明
OFF	セルフタイマーを解除します。
ON	セルフタイマーランプが約10秒点灯し、さらに約2秒点滅した後、シャッターが切れます。

- ❗ セルフタイマーは撮影のたびに設定しておいてください。

動作中のセルフタイマーを中止するには
 ボタンをもう一度押します。

液晶モニタを明るくする (LCDブースター)

 ボタンを押すと、液晶モニタが明るくなります。10秒間何も操作しないと、元の明るさに戻ります。

撮影情報表示を切り替える

画面上の情報表示を消したり、構図を確認するために罫線を表示するなど、状況に応じて画面表示を切り替えることができます。

1 DISP.ボタンを押す。

- 押すたびに撮影情報表示が切り替わります。
「撮影モード表示」(p. 8)

通常



罫線



表示オフ



FUNCメニューを使う

以下のメニュー機能を、すばやく呼び出して設定することができます。

- [ホワイトバランス] (p. 28)
- [ISO感度] (p. 28)
- [画質] (p. 27)

1 画ボタンを押す。

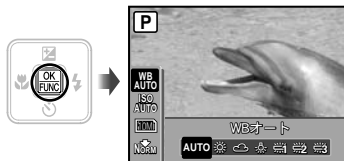

- ### 2
- ▼/▲でメニュー機能を、▶/◀で設定項目を選び、画ボタンを押して確定する。

再生機能を使いこなす

インデックス再生・クローズアップ再生

インデックス再生では、すばやく目的の画像を選ぶことができます。クローズアップ再生(最大で10倍)再生では画像を細部まで確認することができます。

1 ズームボタンを押す。

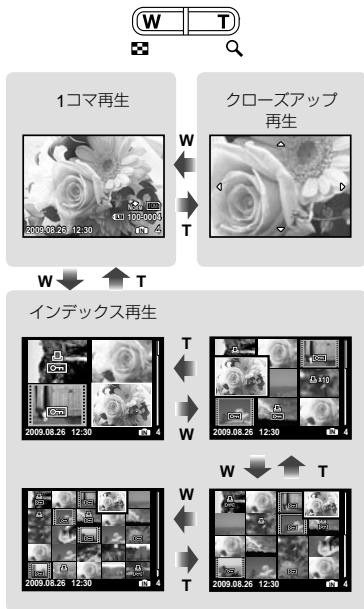

インデックス再生で画像を選ぶには

◀▶⏪⏩で画像を選び、⏹ボタンを押すと、選んだ画像の1コマ再生に戻ります。

クローズアップ再生で

画面をスクロールするには

◀▶⏪⏩で再生位置を移動できます。

画像情報表示を切り替える

撮影時の設定内容を切り替えて表示することができます。

1 DISP.ボタンを押す。

- 押すたびに画像情報表示が切り替わります。

通常



表示オフ



詳細



撮影に関連するメニュー

撮影モードのとき設定することができます。

!  は、その機能が設定できるモードを表しています。

!  は、初期設定を表します。

用途に合わせて画質を選ぶ[画質]



 画質

 P iAUTO  SCN 

静止画

サブメニュー1	サブメニュー2	用途
画像サイズ	FE-3010/X-895 : 12M (3968×2976) FE-3000/X-890 : 10M (3648×2736)	A3サイズで印刷する。
	5M (2560×1920)	A4サイズで印刷する。
	3M (2048×1536)	A4サイズ以下で印刷する。
	2M (1600×1200)	A5サイズで印刷にする。
	1M (1280×960)	はがきサイズで印刷する。
	VGA (640×480)	テレビで見たり、メールやホームページで使用する。
圧縮モード	16:9 (1920×1080)	風景などの被写体でワイド感を表現したり、ワイドテレビで見る。
	ファイン	高画質で閲覧、印刷する。
	ノーマル	標準画質で閲覧、印刷する。

ムービー

サブメニュー1	サブメニュー2	用途
画像サイズ	VGA (640×480) / QVGA (320×240)	画像のサイズと粗さに応じて画質を選びます。フレームレートの数値が大きい方が滑らかな画像になります。
フレームレート	 30fps ¹⁾ /  15fps ¹⁾	

¹⁾ コマ/秒

! 「内蔵メモリとxD-ピクチャーカードの撮影可能枚数(静止画)/連続撮影可能時間(ムービー)」(p. 50)

自然な色合いに調整する 【ホワイトバランス】

📷 撮影メニュー ▶ ホワイトバランス

📷: P 📷 SCN 📷

サブメニュー 2	用途
オート	撮影シーンに応じてカメラが自動的に調整する。
☀️晴天	晴れた屋外で撮影する。
☁️曇天	曇った屋外で撮影する。
💡電球	電球の灯りで撮影する。
💡蛍光灯1	屋光色の蛍光灯の灯り(家庭用照明器具など)で撮影する。
💡蛍光灯2	昼白色の蛍光灯の灯り(デスクスタンドなど)で撮影する。
💡蛍光灯3	白色の蛍光灯の灯り(オフィスなど)で撮影する。

撮影感度を選ぶ【ISO感度】

📷 撮影メニュー ▶ ISO感度

📷: P

- ① 国際標準化機構の略称。デジタルカメラの感度はフィルム感度とともにISO規格で定められているため、感度を表す記号として「ISO100」のように表記します。
- ② ISO感度は、数値が小さいほど感度は低くなりますが、十分に明るいシーンではシャープな画像を撮ることができます。また数値が大きいほど感度は高くなり、暗いシーンでも速いシャッター速度で撮影ができます。ただし感度が高くなるにつれ電氣的なノイズが増え、画像が粗くなります。

サブメニュー 2	用途
オート	撮影シーンに応じてカメラが自動的に調整する。
100/200/400/ 800/1600	ISO感度を数値に固定する。

静止画撮影時に音声を録音する 【静止画録音】

📷 撮影メニュー ▶ 静止画録音

📷: P 📷 SCN

サブメニュー 2	用途
OFF	録音しない。
ON	撮影後、自動的に約4秒間録音する(撮影メモとしてコメントなどを録音すると便利です)。

- ① 録音するときは、カメラの録音マイク(p. 6)を音源に向けてください。
- ② 【静止画録音】で記録した音声は、カメラでは再生されません。記録した音声を聞く場合は、テレビまたはパソコンに接続して再生してください。

ムービー撮影時に音声を選ぶ【ムービー録音】

📷 撮影メニュー ▶ ムービー録音

📷: 📷

サブメニュー 2	用途
OFF	録音しない。
ON	ムービー撮影時に録音する。

- ① 【ムービー録音】を【ON】にすると、デジタルズームのみ可能です。光学ズームで撮影したい場合は、【ムービー録音】を【OFF】にしてください。
- ② 【ムービー録音】で記録した音声は、カメラでは再生されません。記録した音声を聞く場合は、テレビまたはパソコンに接続して再生してください。

パノラマ撮影をする【パノラマ】

撮影メニュー ▶ パノラマ

カメラアイコン: P (Pモード) SCN (SCNモード)

OLYMPUS Master 2 (付属のCD-ROMに収録)を使って、パノラマ画像を作成するための撮影をします。

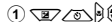
- ❗ ピント、露出(p. 23)、ズーム位置(p. 23)、[ホワイトバランス](p. 28)は、1枚目の撮影で固定されます。
- ❗ フラッシュ(p. 23)は(発光禁止)に固定されます。
- ① で画像をつなぐ方向を選ぶ。
- ② シャッターボタンを押して1コマ目を撮影し、2コマ目の構図で構える。
 - ガイド枠を目安に、隣り合う2コマの画像が重なる構図で構えます。

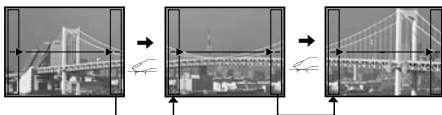

- ③ 手順②を繰り返して必要なコマ数を撮影し、最後に(撮)ボタンを押す。
- ❗ 警告マークが表示されると、それ以上撮影を続けられません。最大10コマまでパノラマ撮影が可能です。
- ❗ パノラマ写真の合成手順はOLYMPUS Master 2のヘルプをご覧ください。

顔にピントを合わせて撮る【顔検出】

撮影メニュー ▶ 顔検出

カメラアイコン: P (Pモード) SCN (SCNモード)

サブメニュー 2	用途
OFF	顔検出しない。
ON ¹⁾	人物を撮影する(カメラが自動的に顔を検出し枠を表示します)。

¹⁾ 被写体によっては、枠が現れなかったり、現れるまでに時間がかかることがあります。

撮影モードを切り換える

【 撮影モード切替】

 撮影モード切替

 P  iAUTO  SCN 

サブメニュー1	用途
P	最適な絞り値とシャッター速度で撮る (p. 18)。
iAUTO	カメラまかせて撮影する (p. 21)。
ぶれ軽減	ぶれ軽減モードを使う (p. 22)。
SCN	撮影シーンに合ったモードを使う (p. 21)。
ムービー	ムービーを撮る (p. 22)。

撮影機能を初期設定に戻す【リセット】

 リセット

 P  iAUTO  SCN 

サブメニュー1	用途
実行	以下のメニュー機能を初期設定に戻す。 <ul style="list-style-type: none"> • フラッシュ (p. 23) • 露出補正 (p. 23) • マクロ (p. 24) • セルフタイマー (p. 24) • [画質] (p. 27) • 撮影情報表示 (p. 25) • [SCN] (p. 21) • [撮影メニュー]内の機能 (p. 27 ~ 30)
中止	現在の設定を残す。

再生・編集・プリントに関連するメニュー

画像の再生中に設定することができます。

静止画を自動再生する [スライドショー]

スライドショー

スライドショーをはじめには

Ⓚ ボタンを押すと、スライドショーがはじまります。スライドショーを中止するには、Ⓚ ボタンまたはMENUボタンを押します。

❗ ムービー撮影時に記録した音声は、スライドショー中にカメラでは再生されません。記録した音声を聞く場合は、テレビまたはパソコンに接続して再生してください。

画像のサイズを変える [リサイズ]

編集 ▶ リサイズ

サブメニュー 2	用途
VGA 640×480	大きいサイズで撮った画像を、メール添付用などのために小さい別画像として保存する。
QVGA 320×240	

画像の一部を切り出す [トリミング]

編集 ▶ トリミング

- ① で画像を選び、Ⓚ ボタンを押す。
- ② スームボタンでトリミング枠の大きさを選び、 で枠を移動する。



- ③ Ⓚ ボタンを押す。
 - 編集した画像が、別画像として保存されます。

画像を消去できないようにする [プロテクト]

再生メニュー ▶ プロテクト

- ❗ プロテクトされた画像は [1コマ消去] (p. 20)、[選択消去] [全コマ消去] (p. 32) では消去できませんが、[内蔵メモリ初期化] / [カード初期化] (p. 33) を行うと消去されます。

サブメニュー 2	用途
OFF	画像を消去できる状態にする。
ON	内蔵メモリ/カードの初期化以外の方法で消去できないように画像を保護する。

- ① で画像を選ぶ。
- ② で [ON] を選ぶ。
- ③ 必要に応じて手順①、②を繰り返して保護する設定を続け、最後にⓀ ボタンを押す。

画像を回転させる [回転表示]

再生メニュー ▶ 回転表示

サブメニュー 2	用途
+90°	画像を時計回りに90° 回転させて表示する。
0°	画像を回転させずに表示する。
-90°	画像を反時計回りに90° 回転させて表示する。

- ① で画像を選ぶ。
 - ② で回転方法を選ぶ。
 - ③ 必要に応じて手順①、②を繰り返して他の画像にも続けて設定を行い、最後にⓀ ボタンを押す。
- ❗ [回転表示]の設定は電源を切った後も保持されます。

静止画に音声を追加する【録音】

再生メニュー ▶ 録音

サブメニュー 2	用途
実行	静止画の再生中に約4秒間、音声を追加(録音)する(撮影メモとしてコメントなどを録音すると便利です)。
中止	録音しない。

- 1 再生ボタンで画像を選び、録音ボタンを押す。
- 2 録音マイクを音源に向ける。

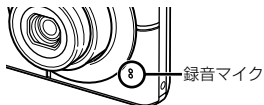

- 3 再生メニューで[実行]を選び、録音ボタンを押す。
 - 録音が始まります。

画像を消去する【消去】

消去

サブメニュー 1	用途
選択消去	画像を1コマずつ選びながら消去する。
全コマ消去	内蔵メモリまたはカードの画像すべてを消去する。

- 1 内蔵メモリの画像を消去するときは、カードをカメラに入れなくてください。
- 2 カード内の画像を消去するときは、あらかじめカードをカメラに入れてください。

【選択消去】するには

- 1 再生メニューで[選択消去]を選び、録音ボタンを押す。
- 2 再生メニューで[選択消去]を選び、録音ボタンを押して✓マークをつける。



- 3 手順②を繰り返して消去する画像を選び、最後に録音ボタンを押す。
- 4 再生メニューで[消去]を選び、録音ボタンを押す。
 - ✓マークをつけた画像が消去されます。

【全コマ消去】するには

- 1 再生メニューで[全コマ消去]を選び、録音ボタンを押す。
- 2 再生メニューで[消去]を選択し、録音ボタンを押す。

画像データに印刷設定を記録する

【プリント予約】

プリント予約

- 1 「プリント予約(DPOF)」(p. 40)
- 2 プリント予約はカードに記録された静止画だけに設定できます。

カメラの設定に関連するメニュー

データを完全に消去する

【内蔵メモリ初期化】 / 【カード初期化】

設定 ▶ 内蔵メモリ初期化/カード初期化

- ❗ 初期化の前には、大切なデータが記録されていないことを確認してください。
- ❗ 当社製以外のカードやパソコンで初期化したカードは、必ずこのカメラで初期化してからお使いください。

サブメニュー 2	用途
する	内蔵メモリ ¹⁾ またはカードの画像データ(プロテクトをかけた画像を含む)を完全に消去する。
しない	初期化をキャンセルする。

¹⁾ 内蔵メモリを初期化するときは、カードを取り出しておいてください。

内蔵メモリからカードへ画像をコピーする 【データコピー】

設定 ▶ データコピー

サブメニュー 2	用途
する	内蔵メモリの画像データをカードにコピーする。
しない	コピーをキャンセルする。

- ❗ データコピーは時間がかかります。データコピーの際には十分に残量がある電池をお使いください。

表示言語を切り替える【】

設定 ▶ 

- ❗ 「表示言語を切り替える」(p. 17)

サブメニュー 2	用途
日本語/ ENGLISH	液晶モニタに表示されるメニューやエラーメッセージの言語を選ぶ。

- ❗ OLYMPUS Master 2を使って、表示する言語を増やすことができます。詳しくは OLYMPUS Master 2のヘルプをご覧ください。

CCDと画像処理機能を調整する

【ピクセルマッピング】

設定 ▶ ピクセルマッピング

- ❗ この機能は、すでに工場出荷時に調整済みのため、お買い上げ後すぐに調整する必要はありません。調整は、年に一度を目安として行ってください。
- ❗ 最適な効果を得るため、撮影・再生直後より約1分以上時間を置いて実行してください。処理中にカメラの電源を切ってしまうときは、必ずもう一度実行してください。

CCDと画像処理機能を調整するには

[スタート] (サブメニュー 2)表示中にボタンを押す。

- カメラがCCDと画像処理機能のチェックと調整を同時に行います。

📷ボタン/▶️ボタンで電源を入れる [📷/▶️]

🔧設定 ▶ 📷/▶️

サブメニュー 2	用途
起動する	📷を押すと電源が入り、撮影モードで起動します。 ▶️を押すと電源が入り、再生モードで起動します。
起動しない	電源は入りません。電源を入れるときはON/OFFボタンを押してください。

電源を切る前の撮影モードを保持する [撮影モード保持]

🔧設定 ▶ 撮影モード保持

サブメニュー 2	用途
する	電源を切ったときの撮影モードを記憶し、次に電源を入れると、その撮影モードになる。
しない	電源を入れると、撮影モードはPモードになる。

- ❗ [する]に設定すると、撮影モード以外にも、以下の機能の設定も保持します。
 - フラッシュ
 - マクロ
 - 露出補正
 - ホワイトバランス
 - ISO感度
 - 静止画録音/
ムービー録音
 - 顔検出
- ❗ [しない]に設定すると、Pモード、[📷画質]、SCN以外の撮影に関する設定は、電源を切ると初期設定に戻ります。

メニュー画面の色や背景を選ぶ [メニュー色設定]

🔧設定 ▶ メニュー色設定

サブメニュー 2	用途
標準/カラー 1/ カラー 2/ カラー 3/	好みに合わせてメニュー画面の色や背景を選ぶ。

カメラの操作音を設定する[操作音]

🔧設定 ▶ 操作音

サブメニュー 2	用途
OFF/ON	ボタンの操作音/カメラの警告音の有無を選ぶ。

液晶モニタの明るさを調整する [モニタ調整]

設定 ▶ モニタ調整

サブメニュー 2	用途
明るい/標準	周囲の明るさに応じて、見やすい液晶モニタの明るさを選ぶ。

日付・時刻を設定する[日時設定]

設定 ▶ 日時設定

「日時を設定する」(p. 17)

日付の表示順序を選ぶには

- ① 「分」の設定後に \uparrow を押し、 \swarrow/\searrow で日付の表示順序を選ぶ。



テレビに合わせて映像信号方式を選ぶ[ビデオ出力]

設定 ▶ ビデオ出力

- ① 国と地域により、テレビの映像信号方式は異なります。テレビでカメラの画像を再生する前に、接続するテレビの映像信号方式と同じ方式を選びます。

サブメニュー 2	用途
NTSC	日本、北米、台湾、韓国などでカメラをテレビに接続して再生する。
PAL	ヨーロッパ諸国、中国などでカメラをテレビに接続して再生する。

カメラの画像をテレビで再生するには

- ① テレビとカメラを接続する。

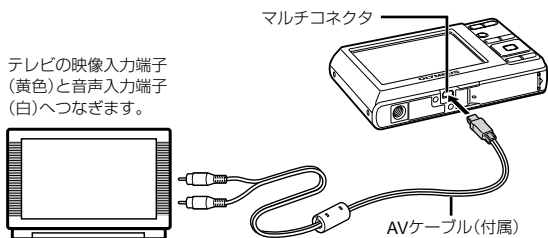

- ② カメラで、接続するテレビの映像信号方式と同じ方式を選ぶ([NTSC] / [PAL])。
- ③ テレビの電源を入れて「入力」を「ビデオ(カメラを接続した入力端子)」に切り替える。
- ④ テレビの入力切り替えについては、テレビの取扱説明書をご覧ください。
- ④ \square ボタンを押して、 \swarrow/\searrow で再生する画像を選ぶ。
- ④ テレビの設定によっては、画像や情報表示の一部が欠けて見えることがあります。

使わないときに電池の消費を抑える 【節電モード】

 設定 ▶ 節電モード

サブメニュー 2	用途
OFF	[節電モード]を解除する。
ON	撮影中に約10秒間カメラを操作しないとき、液晶モニタを自動的に消すなどして電池の消費を抑える。

節電モードから復帰するには
いずれかのボタンを操作します。

カメラの電子音を鳴らさない 【消音モード】

 消音モード

サブメニュー 1	用途
OFF	ボタンの操作音/カメラの警告音を鳴らす。
ON	電子音(操作音、警告音)を鳴らさない。

 [操作音] (p. 34)

プリントする

ダイレクトプリント (PictBridgeTM)

PictBridge対応プリンタにカメラを接続して、撮影した画像を直接プリントすることができます。





お使いのプリンタがPictBridgeに対応しているかどうかは、プリンタの取扱説明書でご確認ください。

¹ PictBridgeとは、異なるメーカーのプリンタとデジタルカメラを接続し、画像を直接プリントすることを目的とした規格です。

- ❗ このカメラで設定できるプリントモード、用紙サイズなどの設定項目は、お使いのプリンタによって異なります。プリンタの取扱説明書でご確認ください。
- ❗ プリントできる用紙の種類、用紙やインクカセットの取り付け方は、お使いのプリンタの取扱説明書でご確認ください。

プリンタの標準設定で画像をプリントする【かんたんプリント】



1 プリントする画像を液晶モニタに表示する。

- ❗ 「撮った画像を再生する」(p. 19)
- ❗ 電源オフの状態からもプリントをはじめることができます。手順2の後、で【かんたんプリント】を選んでボタンを押し、で画像を選んでボタンを押します。

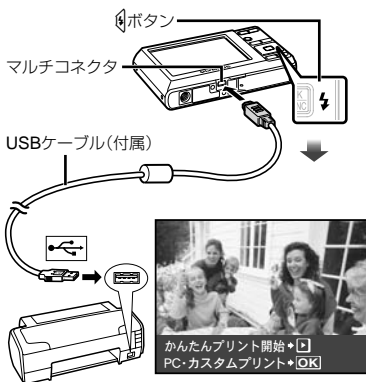
2 プリンタの電源を入れてから、プリンタとカメラを接続する。



3 ボタンを押してプリントをはじめる。

4 続けてプリントするときは、で画像を選び、ボタンを押す。

プリントを終了するには



画像選択の画面が表示された状態でカメラとプリンタからUSBケーブルを抜きます。



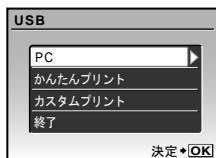

プリンタの設定を変えてプリントする[カスタムプリント]

- 1 [かんたんプリント] (p. 37)の手順1、2を行い、ボタンを押す。





- 2 で[カスタムプリント]を選び、ボタンを押す。

- 3 でプリントモードを選び、ボタンを押す。



サブメニュー 2	用途
プリント	手順6で選択する画像をプリントする。
全コマプリント	内蔵メモリ/カード中の全画像をプリントする。
マルチプリント	1枚の用紙に同じ画像を複数レイアウトしてプリントする。
全コマインデックス	内蔵メモリ/カード中の全画像をインデックス(一覧)形式でプリントする。
予約プリント ¹⁾	プリント予約の内容にしたがってプリントする。

¹⁾ プリント予約された画像がないときは、[予約プリント]は選択できません。「プリント予約(DPOF)」(p. 40)

- 4 で[サイズ] (サブメニュー 3)を選び、を押す。

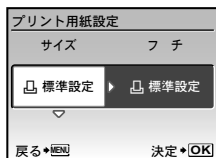

-  [プリント用紙設定]画面が表示されないときは、[サイズ]と[フチ] / [分割数]はプリンタに固有の標準設定でプリントされます。



- 5 で[フチ] / [分割数]の設定を選び、ボタンを押す。



サブメニュー 4 (フチ/分割数)	用途
有り/無し ¹⁾	用紙の周辺に余白をつけてプリントする(有り)。用紙いっぱいにはプリントする(無し)。
(分割数はプリンタにより異なる)	手順3で[マルチプリント]を選んだときのみ、分割数を選ぶ。

¹⁾ 選択できる[フチ]の設定はプリンタによって異なります。



-  手順4、5でを選択すると、プリンタに固有の標準設定でプリントされます。



- 6 で画像を選ぶ。

- 7 表示している画像をプリント予約するときは、を押す。
表示している画像の詳細設定を行うときは、を押す。

詳細な設定を行うには

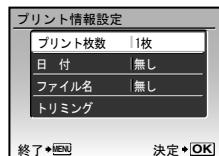

- ① で設定を行い、ボタンを押す。





サブメニュー 5	サブメニュー 6	用途
プリント枚数	0 ~ 10	プリントする画像の枚数を選ぶ。
日付	有り/無し	画像に日付をプリントする(有り)。画像に日付をプリントしない(無し)。
ファイル名	有り/無し	画像にファイル名をプリントする(有り)。画像にファイル名をプリントしない(無し)。
トリミング	(設定画面に進む)	画像の一部を選んでプリントする。

画像の一部を切り出すには

【トリミング】

- ① ズームボタンでトリミング枠の大きさを選び、で枠を移動した後、ボタンを押す。





- ② で「決定」を選びボタンを押す。



- 8 必要に応じ手順6 ~ 7を繰り返して、プリントする画像の選択、詳細設定、[1枚予約]をする。

- 9 ボタンを押す。





- 10 で「プリント」を選び、ボタンを押す。

- 画像のプリントがはじまります。
- 全コマプリントモードの場合、[オプション設定]を選択すると、[プリント情報設定]画面が表示されます。
- プリントが終了すると、[プリントモード選択画面]が表示されます。



プリントを中止するには

- ① [転送中]の表示中にボタンを押し、で「中止」を選び、ボタンを押します。

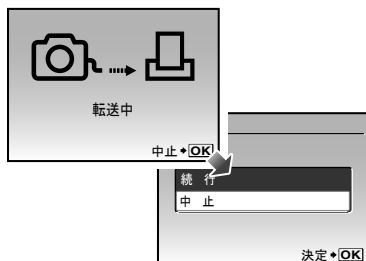

- 11 MENUボタンを押す。

- 12 [USBケーブルを抜いてください]が表示されてから、カメラとプリンタからUSBケーブルを抜く。

プリント予約(DPOFTM)





プリント予約とは、カード内の画像にプリントする枚数や日付を印刷する指定を記憶させることです。パソコンやカメラがなくても、プリント予約したカードだけで、DPOF対応のプリンタやDPOF対応のプリントショップで簡単にプリントすることができます。

¹ DPOFとは、デジタルカメラの自動プリントアウト情報を記録するための規格です。



- 1 プリント予約は、カードに記録された画像にのみ設定することができます。あらかじめ画像が記録されているカードをカメラに入れてからプリント予約をしてください。
- 2 他のDPOF機器で設定したDPOF予約内容をこのカメラで変更することはできません。予約した機器で変更してください。また、このカメラで新たにDPOF予約を行うと、他の機器で予約した内容は消去されます。
- 3 DPOF予約で予約できる枚数は、1枚のカードにつき999画像です。

1コマずつプリント予約する [1コマ予約]



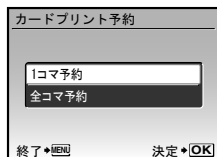

- 1  ボタンを押した後、**MENU**ボタンを押してトップメニューを表示する。

- 2    で  プリント予約] を選び、 ボタンを押す。





- 3   で [1コマ予約] を選び、 ボタンを押す。





- 4   で予約する画像を、  で予約する枚数を選び、 ボタンを押す。





- 5   で [日時プリント] 画面での設定を選び、 ボタンを押す。

サブメニュー 2	用途
無し	画像のみをプリントする。
日付	画像と撮影年月日をプリントする。
時刻	画像と撮影時刻をプリントする。







- 6   で [予約する] を選び、 ボタンを押す。



カード内の画像を全て1枚ずつ プリント予約する[全コマ予約]

- 1 [1コマ予約] (p. 40)の手順1、2を行う。
- 2 で[全コマ予約]を選び、ボタンを押す。
- 3 [1コマ予約]の手順5～6を行う。



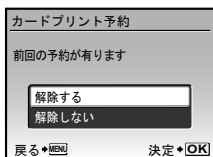







すべてのプリント予約を解除する

- 1 ボタンを押した後、**MENU**ボタンを押してトップメニューを表示する。
- 2 で[プリント予約]を選び、ボタンを押す。
- 3 [1コマ予約]、[全コマ予約]のいずれかを選び、ボタンを押す。



- 4 で[解除する]を選び、ボタンを押す。

1コマずつプリント予約を 解除する

- 1 「すべてのプリント予約を解除する」(p. 41)の手順1、2を行う。
- 2 で[1コマ予約]を選び、ボタンを押す。
- 3 で[解除しない]を選び、ボタンを押す。
- 4 で予約を解除する画像を選び、で予約する枚数を「0」にする。
- 5 必要に応じて手順4を繰り返し、最後にボタンを押す。
- 6 で[日時プリント]の設定を選び、ボタンを押す。
 - プリント予約の設定が残っている画像に、選択した設定が適用されます。
- 7 で[予約する]を選び、ボタンを押す。

付属のOLYMPUS Master 2を使う

OLYMPUS Master 2の動作 環境とインストール

同梱のインストールガイドにしたがいインストールしてください。

カメラをパソコンに接続する

1 カメラの電源が切れていることを確認する

- 液晶モニタが消灯している
- レンズが収納されている

2 カメラをパソコンに接続する。

- 自動的にカメラの電源が入ります。

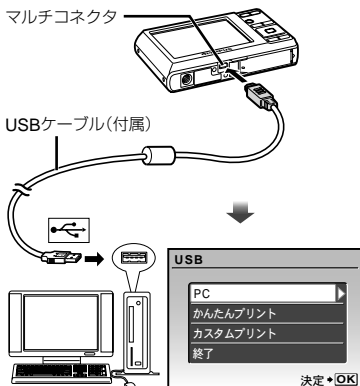

! 接続するUSBポートの位置は、お使いのパソコンの取扱説明書をご確認ください。

3 で[PC]を選び、 ボタンを押す。

- はじめて接続するときは、パソコンがカメラを新しい機器として自動的に認識します。

Windowsの場合

カメラがパソコンに認識され、設定終了のメッセージが表示されたら、「OK」ボタンをクリックして終了してください。カメラは「リムーバブルディスク」として認識されます。

Macintoshの場合

通常iPhotoが起動します。iPhotoを終了してからOLYMPUS Master 2を起動してください。

! パソコンと接続している間、カメラ機能は一切動作しません。

! USBハブ経由でカメラを接続すると、動作が不安定になることがあります。USBハブは使わないでください。

! 手順3で[PC]を選択後、 を押して表示されるサブメニューで[MTP]を選択すると、OLYMPUS Master 2を使ってパソコンへ画像を転送できなくなります。

OLYMPUS Master 2を 起動する

1 「OLYMPUS Master 2」アイコンをダブルクリックする。

Windowsの場合

はデスクトップに表示されています。

Macintoshの場合

は「OLYMPUS Master 2」フォルダ内に表示されています。

- 起動するとブラウザウィンドウが表示されます。

! インストール後にはじめて起動すると、OLYMPUS Master 2の初期設定画面とユーザー登録画面が表示されます。画面の案内にしたがって操作してください。

OLYMPUS Master 2を使う

OLYMPUS Master 2を起動するとクイックスタートガイドが表示されます。ガイドにしたがうと迷わず操作できます。クイックスタートガイドが表示されていないときは、ツールバーのをクリックして表示します。



詳しい使いかたはヘルプをご覧ください。

OLYMPUS Master 2を使わずに 画像をパソコンに取り込み保存する

このカメラはUSBストレージクラスに対応しています。お使いのパソコンにインストールされているアプリケーションで、画像データを扱うこともできます。

動作環境

Windows : Windows 2000
Professional/
XP Home Edition/
XP Professional/Vista
Macintosh : Mac OS X v10.3以降

- ❗ Windows Vistaをお使いの場合、「カメラをパソコンに接続する」(p.42)の手順3で[PC]を選択後、を押して表示されるサブメニューで[MTP]を選択すると、Windowsフォトギャラリーが使えるようになります。
- ❗ USBポートのあるパソコンでも、以下の環境では正常な動作は保証されません。
 - 拡張カードなどでUSBポートを増設したパソコン
 - 工場出荷時にOSがインストールされていないパソコン、および自作パソコン

使い方のヒント

思い通りに操作できない、画面にメッセージが表示されるがどうして良いかわからないときは、以下を参考にしてください。

故障かな？と思ったら

電池

「電池を入れてもカメラが動かない」

- 充電された電池を正しい向きで入れる。「電池を充電する」(p.14)、「電池とxDピクチャーカード™ (別売)を入れる」(p.15)
- 寒さのため一時的に電池の性能が低下していることがあります。カメラから電池を一度取り出し、ポケットに入れるなどして少し温めます。



カード・内蔵メモリ

「メッセージが表示される」

「エラーメッセージ」(p.45)

シャッターボタン

「撮影できない」

- スリープモードを解除する。カメラは電源オンの状態で、何も操作しないと3分後にスリープモードと呼ばれる省電力状態に入り、液晶モニタは自動的に消灯します。この状態でシャッターボタンを全押ししても撮影できません。ズームレバーやその他のボタンを操作して、カメラをスリープモードから復帰させてから撮影しましょう。さらに12分放置すると、カメラは電源オフの状態になります。ON/OFFを押して電源を入れてください。
-  ボタンを押して撮影モードにする。
-  (フラッシュ充電) アイコンの点滅が消えるのを待って撮影する。

液晶モニタ

「見にくい」

- 結露¹が起こっている可能性があるため、電源を切り、カメラ全体がまわりの温度になじんで乾燥するのを待ってから撮影する。¹ 寒いところから急に暖かく湿った部屋などに入れたときに露ができること。

「画面に縦スジが入る」

- 晴天下など非常に明るい被写体にカメラを向けると、画面に縦スジが入る場合があります。撮影した静止画にはスジは写りません。

「撮影した画像に光が写っている」

- 夜間にフラッシュを発光させて撮影すると、空気中のほこりなどに光が反射して、画像に写りこむことがあります。

日時機能

「設定した日時が元に戻った」

- 電池を抜いた状態で約1日間²放置すると、日時の設定は初期設定に戻ります。設定し直します。² 初期設定に戻るまでの時間は、電池を入れ替えてからの時間によって異なります。「日時を設定する」(p.17)





















その他

「撮影時にカメラ内部から音がする」

- 撮影可能状態ではオートフォーカス動作を行っているため、カメラを操作しなくてもレンズを動かしている音がすることがあります。

エラーメッセージ

- ❗ 液晶モニタに以下のメッセージが表示されたときは、以下の内容を確認してください。

エラーメッセージ	問題を解決するには
 このカードは使用できません	カードの問題 新しいカードを入れます。
 書き込み禁止になっています	カードの問題 パソコンを使って、読み取り専用の設定を解除します。
 撮影可能枚数が0です	内蔵メモリの問題 • カードを入れます。 • 不要な画像を消去します。 ¹⁾
 内蔵メモリに残量がありません	
 撮影可能枚数が0です	カードの問題 • カードを交換します。 • 不要な画像を消去します。 ¹⁾
 カード残量がありません	カードの問題 •  で[カードを拭く]を選び、  を押します。カードを抜いて乾いた柔らかい布でコンタクトエリア(p. 49)を乾拭きしてから戻します。 •  で[カード初期化]を選び、  を押します。続けて  で[する]を選び、  を押します。 ²⁾
	
	内蔵メモリの問題  で[内蔵メモリ初期化]を選び、  を押します。続けて  で[する]を選び、  を押します。 ²⁾
 画像が記録されていません	内蔵メモリカードの問題 撮影してから再生します。
 この画像は再生できません	選んだ画像の問題 画像ソフトなどを使いパソコンで再生します。それでも再生できないときは、画像ファイルの一部が壊れています。
 この画像は編集できません	選んだ画像の問題 画像ソフトなどを使いパソコンで編集します。

 カードカバーが開いています	操作上の問題 電池/カードカバーを閉めます。
 電池残量がありません	電池の問題 電池を充電します。
 接続されていません	接続の問題 カメラとパソコンまたはプリンタを正しく接続します。
 用紙がありません	プリンタの問題 プリンタに用紙を補充します。
 インクがありません	プリンタの問題 プリンタにインクを補充します。
 紙づまりです	プリンタの問題 紙づまりを解消します。
 プリンタの設定が変更されました ³⁾	プリンタの問題 プリンタを使用できる状態に戻します。
 プリンタエラーです	プリンタの問題 カメラとプリンタの電源を切り、プリンタの状態を確認してからもう一度電源を入れ直します。
 この画像はプリントできません ⁴⁾	選んだ画像の問題 パソコンなどを使いプリントします。

¹⁾ 大切な画像は消す前にパソコンに取り込んでください。

²⁾ データはすべて消去されます。

³⁾ プリンタ側で用紙カセットを取り出すなどの操作をすると表示されます。プリントの設定中は、プリンタの操作をしないでください。

⁴⁾ 他のカメラで撮影した画像などでは、プリントできないものがあります。

撮影のヒント

イメージした通りに写真を撮るための撮影方法がわからないときは、以下を参考にしてください。

ピント



「狙ったものにピントを合わせたい」

- **画面の中心以外にある被写体を撮る**
被写体と同じ距離にあるものにピントを合わせたあと、構図を決めて撮影します。
半押し(p. 18)
- **オートフォーカスが苦手な被写体を撮る**
以下のときは、被写体と同じ距離にあるコントラストのはっきりとしたものにピントを合わせたあと(シャッターボタン半押し)、構図を決めて撮影します。

コントラストがはっきりしない被写体



画面中央に極端に明るいものがあるとき

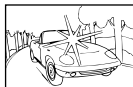

縦線のない被写体¹

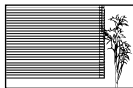

¹ カメラを縦位置に構えてピントを合わせてから、横位置に戻して撮影するのも効果的です。

遠い被写体と近いものが混在するとき



動きの速い被写体

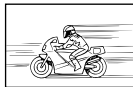

ピントを合わせたいものが中央にない



手ぶれ



「ぶれない写真を撮りたい」

- **モード(p. 22)を使って撮る**
- **撮影シーンを~~ス~~(スポーツ)にする(p. 21)**
~~ス~~(スポーツ)を選ぶと、速いシャッタースピードで撮影できるので、被写体ぶれにも有効です。
- **高いISO感度で撮る**
高いISO感度を選ぶと、フラッシュを使えない場所でも速いシャッタースピードで撮影できます。
[ISO感度] (p. 28)

露出(明るさ)



「イメージ通りの明るさで撮りたい」

- **[顔検出] (p. 29)で撮る**
逆光でも露出が顔に合い、明るく撮れます。
- **[強制発光] (p. 23)フラッシュで撮る**
逆光でも被写体が暗くならず撮れます。
- **露出補正(p. 23)して撮る**
画面を確認しながら明るさを調節して写します。通常、白い被写体(雪など)を撮影すると実際より暗く写ってしまいますが、 ボタンでプラスに補正すると見たままの白を表現することができます。黒い被写体を撮影するときは、逆にマイナスに補正すると効果的です。

色合い

WB

「見た目と同じ色で撮りたい」

- **【ホワイトバランス】 (p. 28)を選んで撮る**
通常は[オート]でほとんどの環境をカバーしますが、被写体の条件によっては設定を変えて試してみるほうが良いことがあります。(晴天下の日陰や、自然光と照明光が混ざってあたる時、など)
- **【強制発光】 (p. 23)フラッシュで撮る**
蛍光灯や人工照明下での撮影時に有効です。

画質



「きめ細かい写真を撮りたい」

- **光学ズームで撮る**
デジタルズーム (p. 23) を使わないで撮影します。
- **低いISO感度で撮る**
[ISO感度]を高くすると、ノイズ(本来そこにはないはずの色の小さな点や色むら)が発生し、画像が粗く見えます。また低いときよりは粗くなります。
[ISO感度] (p. 28)

電池



「電池を長持ちさせたい」

- 以下の操作は実際に撮影しなくても、電池を消耗するので、なるべく避ける
 - シャッターボタンの半押しを繰り返す。
 - ズーム操作を繰り返す。
- **【節電モード】 (p.36)を[ON]にする。**

再生・編集のヒント

再生



「内蔵メモリカード内の画像を再生したい」

- 内蔵メモリ内の画像を再生するときは、カードを抜く
 - 「電池とxD-ピクチャーカード™(別売)を入れる」(p. 15)
 - 「microSDカード/microSDHCカード(別売)を使う」(p.16)

編集



「静止画に録音済みの音声を消したい」

- 画像の再生時に、静かなところ(無音状態)で追加録音をする
[録音] (p. 32)

アフターサービス

- 保証書はお買い上げの販売店からお渡しいたしますので「販売店名・お買い上げ日」等の記入されたものをお受け取りください。もし記入もれがあった場合は、ただちに買い上げの販売店へお申し出ください。また保証内容をよくお読みの上、大切に保管してください。
- 本製品のアフターサービスに関するお問い合わせや、万一故障の場合はお買い上げの販売店、当社修理センター、またはサービスステーションにご相談ください。取扱説明書にしたがったお取扱いにより、本製品が万一故障した場合は、お買い上げ日より満1ヶ年間「保証書」記載内容に基づいて無料修理いたします。
- 保証期間経過後の修理等については原則として有料となります。
- 当カメラの補修用性能部品は、製造打ち切り後5年間を目安に当社で保有しております。したがって本期間中は原則として修理をお受けいたします。なお、期間後であっても修理可能な場合もありますので、お買い上げの販売店、当社修理センター、またはサービスステーションにお問い合わせください。
- 海外で故障・不具合が生じた場合は、オリンパス代理店リストに記載のWマークが付いた販売店・サービスステーションまでご依頼ください。
- 本製品の故障に起因する付随的損害(撮影に要した諸費用、および撮影により得られる利益の喪失等)については補償しかねます。また、運賃諸掛かりはお客様においてご負担願います。
- 修理品をご送付の場合は、修理箇所を指定した書面を同封して十分な梱包でお送りください。また控えが残るよう宅配便または書留小包のご利用をお願いします。

お手入れ

カメラの外側

- 柔らかい布でやさしく拭いてください。汚れがひどい場合は、うすめた低刺激のせっけん水に布を浸して、固く絞ってから、汚れを拭き取ります。そのあと、乾いた布でよく拭きます。海辺でカメラを使用した場合は、真水に浸した布を固く絞って拭き取ります。

液晶モニタ

- 柔らかい布でやさしく拭きます。

レンズ

- レンズブローワ（市販）でほこりを吹き払って、レンズクリーニングペーパーでやさしく拭きます。

電池/充電器

- 乾いた柔らかい布で拭きます。
 - ❗ 絶対にベンジンやアルコールなどの強い溶剤や化学雑巾を使わないでください。
 - ❗ レンズを汚れたままにしておくと、カビが生えることがあります。

カメラの保管

- カメラを長期間使用しないときは、電池やカードを取り外してから風通しがよく涼しい乾燥した場所に保管してください。
- 保管期間中でも、ときどき電池を入れてカメラの動作を確かめてください。
 - ❗ 薬品を扱うような場所での保管は腐食などの原因になるため避けてください。

電池/充電器について

- 電池は、当社製リチウムイオン電池(LI-42B/LI-40B)1個を使用します。それ以外の電池は使用できません。
 - ❗ 注意：指定以外の電池を使用した場合、爆発(または破裂)の危険があります。使用済み電池は取扱説明書(p.54)に従って廃棄してください。
- カメラの消費電力は、使用条件などにより大きく異なります。
- 以下の条件では撮影をしなくても電力を多く消費するため、電池の消費が早くなります。
 - スーム動作を繰り返す。
 - 撮影モードでシャッターボタンを半押しして、オートフォーカス動作を繰り返す。
 - 長時間、液晶モニタで画像を表示する。
 - パソコンやプリンタとの接続時。
- 消耗した電池をお使いのときは、電池残量警告が表示されずにカメラの電源が切れることがあります。

- ご購入の際、充電電池は十分に充電されていません。ご使用前に専用の充電器(LI-41C/LI-40C)で充電を行ってください。
- 付属の充電電池の充電時間は通常約2時間(目安)です(使用状況により異なります)。
- 付属の充電器LI-41Cは、充電電池LI-42B/LI-40B専用です。
付属の充電器で、専用電池以外の電池は充電しないください。
破裂、液漏れ、発熱、発火の原因となります。
- プラグインタイプの充電器について：
付属の充電器(LI-41C)は垂直、または床に水平に正しく据え付けてください。

海外での使用について

- 充電器は、世界中のほとんどの家庭用電源AC100～240V(50/60Hz)でご使用になれます。ただし、国や地域によっては、電源コンセントの形状が異なるため、変換プラグアダプタ(市販)が必要になる場合があります。

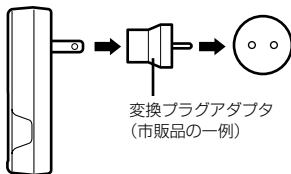

変換プラグアダプタ
(市販品の一例)

詳しくは、電気店や旅行代理店でご確認ください。

- 市販の海外旅行用電子変圧器(トラベルコンバーター)は、充電器が故障することがありますので使用しないでください。

xD-ピクチャーカード(カード)を使う

カード(および内蔵メモリ)は、撮影画像を記録するためのフィルムにあたるものです。記録された画像(データ)は、削除やパソコンでの加工を自由にできます。内蔵メモリはカメラから取り出したり、交換することができませんが、カードはカメラから取り出したり、交換することができます。また容量の大きなカードを使用すると、記録できる枚数を増やすことができます。

インデックスエリア
(メモを記入
できます)



コンタクトエリア
(カメラの内部端子
とカードが接触する
部分)



- コンタクトエリアには直接手を触れないでください。

このカメラで使用できるカード

xD-ピクチャーカード(16MB～2GB)
(TypeH/M/M+, Standard)

新しいカードを使うときには

当社製以外のカードを使うときや、パソコンなどで他の用途に使用したカードを使うときは、[内蔵メモリ初期化] / [カード初期化] (p. 33)でカードを初期化します。

画像の保存先を確認する

内蔵メモリまたはカードのどちらを使用し
て撮影・再生しているか、液晶モニターで確
認できます。

使用メモリ表示

📷のとき：内蔵メモリ使用

📷なしのとき：カード使用



⚠️ [内蔵メモリ初期化] / [カード初期化]や[1
コマ消去]、[選択消去]、[全コマ消去]を
行っても、カード内のデータは完全には
消去されません。廃棄する際は、カード
を破壊するなどして個人情報の流出を防
いでください。

カードの読み出し/書き込み動作

カードアクセスランプの点滅中はデータの
読み出し/書き込みが行われています。絶
対に電池カバー/カードカバーを開けたり、
USBケーブルを抜いたりしないでくださ
い。撮影した画像が破壊されるだけでなく、
内蔵メモリまたはカードが使用できなくな
ることがあります。

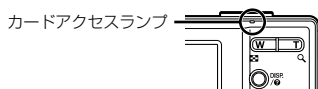

内蔵メモリとxD-ピクチャーカードの撮影可能枚数(静止画) / 連続撮影可能時間(ムービー)

静止画

画像サイズ	圧縮モード	撮影可能枚数			
		内蔵メモリ		xD-ピクチャーカード (1GBの場合)	
		音声あり	音声なし	音声あり	音声なし
12M 3968×2976 ¹	FINE	2枚	2枚	151枚	152枚
	NORM	5枚	5枚	296枚	300枚
10M 3648×2736 ²	FINE	3枚	3枚	178枚	179枚
	NORM	6枚	6枚	347枚	353枚
5M 2560×1920	FINE	6枚	6枚	353枚	359枚
	NORM	12枚	13枚	673枚	695枚
3M 2048×1536	FINE	10枚	10枚	565枚	576枚
	NORM	21枚	21枚	1,102枚	1,141枚
2M 1600×1200	FINE	17枚	17枚	913枚	940枚
	NORM	32枚	35枚	1,728枚	1,880枚
1M 1280×960	FINE	26枚	27枚	1,390枚	1,453枚
	NORM	48枚	55枚	2,557枚	2,906枚
VGA 640×480	FINE	87枚	110枚	4,567枚	5,813枚
	NORM	152枚	203枚	7,993枚	10,657枚
16:9 1920×1080	FINE	16枚	16枚	841枚	875枚
	NORM	31枚	32枚	1,639枚	1,728枚

¹ FE-3010/X-895のみ

² FE-3000/X-890のみ

ムービー

画像サイズ	フレームレート	連続撮影可能時間			
		内蔵メモリ		xD-ピクチャーカード (1GBの場合)	
		音声あり	音声なし	音声あり	音声なし
VGA 640×480	■30■	10秒	10秒	8分59秒*	9分5秒*
	■15■	21秒	20秒	17分48秒	18分11秒
QVGA 320×240	■30■	28秒	29秒	24分43秒	25分28秒
	■15■	54秒	58秒	48分2秒	50分55秒

❗ カードの容量に関わらず、一度に記録できるムービーの最大ファイルサイズは、2GBまでになります。

* xD-ピクチャーカード TypeMまたはStandard使用時は、最長10秒になります。

撮影枚数を増やすには

不要な画像を消去するか、カメラをパソコンなどに接続して画像を保存してから、内蔵メモリ/カードの画像を消去します。[1コマ消去] (p. 20)、[選択消去] (p. 32)、[全コマ消去] (p. 32)、[内蔵メモリ初期化] / [カード初期化] (p. 33)

microSDアタッチメントを使う

- ❗ 対応機種以外のオリンパスデジタルカメラ、他社デジタルカメラ、パソコン、プリンタ、その他xD-ピクチャーカードが使用できる機器には、絶対にアタッチメントを使用しないでください。撮影した画像が壊れるだけでなく、機器の故障の原因となります。
- ❗ microSDカードが取り外せない場合は、無理に取り出さず、当社修理センター、またはサービスセンターにご相談ください。

このカメラで使用できるカード

microSDカード/microSDHCカード

- ❗ 動作確認済みのmicroSDカードについては、オリンパスホームページ(<http://www.olympus.co.jp/>)でご確認ください。

撮影した画像のデータ転送方法

パソコンやPictBridge対応のプリンタへは、カメラに付属のUSBケーブルで撮影した画像を転送することができます。それ以外の機器へは、カメラからmicroSDアタッチメントを外し、市販のmicroSDカード専用アダプターをご使用ください。



取り扱いについて

microSDアタッチメントおよびmicroSDカードのコンタクトエリアには直接手を触れないでください。画像が読み込めない原因となります。指紋・汚れ等が付いたときは、乾いた柔らかい布でコンタクトエリアを乾拭きしてください。

安全にお使いいただくために

ご使用前に、この内容をよくお読みの上、製品を安全にお使いください。

ここに示した注意事項は、製品を正しくお使いいただき、お客様や他の人々への危害と財産の損害を未然に防止するためのものです。内容をよく理解してから本文をお読みください。

 危険	この表示を無視して誤った取り扱いをすると、人が死亡または重傷を負う差し迫った危険の発生が想定される内容を示しています。
 警告	この表示を無視して誤った取り扱いをすると、人が死亡または重傷を負う可能性が想定される内容を示しています。
 注意	この表示を無視して誤った取り扱いをすると、人が傷害を負う可能性が想定される内容および物的損害のみの発生が想定される内容を示しています。

製品の取り扱いについてのご注意

⚠ 警告

- 可燃性ガス、爆発性ガス等が大気中存在するおそれのある場所では使用しない
引火・爆発の原因となります。
- フラッシュやLEDを人(特に乳幼児)に向けて至近距離で発光させない
- カメラで日光や強い光を見ない
視力障害をきたすおそれがあります。
- 幼児、子供の手の届く場所に放置しない
以下のような事故が発生するおそれがあります。
 - 誤ってストラップを首に巻きつけ、窒息を起こす。
 - 電池などの小さな付属品を飲み込む。万一飲み込んだ場合は、直ちに医師にご相談ください。
 - 目の前でフラッシュが発光し、視力障害を起こす。
 - カメラの動作部だけがをする。
- ほこりや湿気、油煙、湯気の多い場所で長時間使用したり、保管しない
火災・感電の原因となります。
- フラッシュの発光部分を手で覆ったまま発光しない

- 連続発光後、発光部分に手を触れない
やけどのおそれがあります。

- 分解や改造をしない
感電・けがをするおそれがあります。

- 内部に水や異物を入れない
火災・感電の原因となります。
万一水に落としたり、内部に水や異物が入ったときは、すぐに電源を切り電池を抜き、販売店、当社修理センター、またはサービスステーションにご相談ください。

- 通電中の充電器、充電中の電池に長時間触れない
充電中の充電器や電池は、温度が高くなります。長時間皮膚が触れていると、低温やけどのおそれがあります。

- 専用の当社製リチウムイオン電池と充電器以外は使用しない
発熱、変形などにより、火災・感電の原因となります。またカメラ本体または電源が故障したり、思わぬ事故がおきる可能性があります。専用品以外の使用により生じた傷害は補償しかねますので、ご了承ください。

- microSDカード以外は取り付けない
microSDアタッチメントには、その他のカードを取り付けることはできません。

- xD-ピクチャーカードおよびmicroSDアタッチメント以外は、絶対にカメラに入れない
microSDカードなどその他のカードを誤って入れた場合は、無理に取り出さず、当社修理センター、またはサービスステーションにご相談ください。

⚠ 注意

- 異臭、異音、煙が出たりするなどの異常を感じたときは使用を中止する
火災・やけどの原因となることがあります。やけどに注意しながらすぐに電池を取り外し、販売店、当社修理センター、またはサービスステーションにご連絡ください。
(電池を取り外す際は、素手で電池を触らないでください。また可燃物のそばを避け、屋外で行ってください。)
- 濡れた手でカメラを操作しない
故障・感電の原因となることがあります。
- カメラをストラップで提げて持ち運んでいるときは、他のものに引っかからないように注意する
けがや事故の原因となることがあります。
- 高温になるところに放置しない
部品の劣化・火災の原因となることがあります。

電池についてのご注意

液漏れ、発熱、発火、破裂、誤飲などによるやけどやけがを避けるため、以下の注意事項を必ずお守りください。

⚠ 危険

- 火の中に投下したり、加熱しない
発火・破裂・火災の原因となります。
- (+) (-)端子を金属類で接続しない
- 電池と金属製のネックレスやヘアピンを一緒に持ち運んだり、保管しない
ショート、発熱し、やけど・けがの原因となります。
- 直射日光のあたる場所、炎天下の車内、ストロブのそばなど高温になる場所で使用・放置しない
液漏れ、発熱、破裂などにより、火災・やけど・けがの原因となります。
- 直接ハンダ付けしたり、変形・改造・分解しない
端子部安全弁の破壊や、内容物の飛散が生じ危険です。
火災・破裂・発火・液漏れ・発熱・破損の原因となります。
- 電源コンセントや自動車のシガレットライターの差し込み口等に直接接続しない
火災・破裂・発火・液漏れ・発熱・破損の原因となります。
- 電池の液が目に入った場合は失明のおそれがあるので、こすらず、すぐに水道水などのきれいな水で十分に洗い流したあと、直ちに医師の診断を受けてください。

⚠ 警告

- 水や海水などにつけたり、端子部を濡らさない
- 濡れた手で触ったり持ったりしない
感電・故障の原因となります。
- 所定の充電時間を超えても充電が完了しない場合は、充電を中止する
火災・破裂・発火・発熱の原因となります。
- 外装にキズや破損のある電池は使用しない
破裂・発熱の原因となります。
- 電池に強い衝撃を与えたり、投げたりしない
破裂・液漏れの原因となります。
- カメラの電池室を変形させたり、異物を入れたりしない

- 液漏れ、変色、変形、その他異常が発生した場合は、使用を中止する
火災・感電の原因となります。
販売店または当社サービスステーションにご相談ください。
- 電池の液が皮膚・衣類へ付着すると、皮膚に傷害を起こすおそれがあるので、直ちに水道水などのきれいな水で洗い流してください。

⚠ 注意

- 電池を使ってカメラを長時間連続使用したあとは、すぐに電池を取り出さない
やけどの原因となることがあります。
- 長期間使用しない場合は、カメラから電池を外しておく
液漏れ・発熱により、火災・けがの原因となることがあります。

充電器についてのご注意

⚠ 危険

- 充電器を濡らしたり、濡れた状態または濡れた手で触ったり持ったりしない
故障・感電の原因となります。
- 充電器を布などで覆った状態で使用しない
熱がこもってケースが変形したり、火災・発火・発熱の原因となります。
- 充電器を分解・改造しない
感電・けがの原因となります。
- 充電器は指定の電源電圧で使用する
指定以外の電源電圧を使用すると、火災・破裂・発煙・発熱・感電・やけどの原因となります。

⚠ 警告

- コンセントからの抜き差しは、必ず充電器本体を持つ
充電器本体を持たないと、火災・感電の原因となることがあります。
以下の場合にはすぐに使用を中止し、販売店、当社修理センター、またはサービスステーションにご相談ください。
 - 充電器本体が熱い、焦げ臭い、煙が出ている。
 - 電源プラグに接触不良がある。

⚠ 注意

- お手入れの際は、充電器本体をコンセントから抜いて行う
充電器本体を抜かないで行くと、感電・けがの原因となることがあります。

使用上のご注意

使用条件について

- 本製品には精密な電子部品が組み込まれています。以下のような場所で長時間使用したり放置すると、動作不良や故障の原因となる可能性がありますので、避けてください。
 - 直射日光下や夏の海岸、窓を閉め切った自動車の中、冷暖房器、加湿器のそばなど、高温多湿、または温度・湿度変化の激しい場所
 - 砂、ほこり、ちりの多い場所
 - 火気のある場所
 - 水に濡れやすい場所
 - 激しい振動のある場所
- カメラを落としたりぶつけたりして、強い振動やショックを与えないでください。
- レンズを直射日光に向けたまま撮影または放置しないでください。CCDの退色・焼きつきを起すことがあります。
- 寒い戸外から暖かい室内に入るなど急激に温度が変わったときは、カメラ内部で結露が発生する場合があります。ビニール袋などに入れてから室内に持ち込み、カメラを室内の温度になじませてからご使用ください。
- カメラを長期間使用しないと、カビがはえるなど故障の原因となることがあります。使用前には動作点検をされることをおすすめします。
- カメラのそばにクレジットカードや磁気定期券、フロッピーディスクなどの磁気の影響を受けやすいものを近づけないでください。データが壊れて使用できなくなることがあります。
- 三脚に取り付ける際は、カメラを回さず、三脚のネジを回してください。
- 本体の電気接点部には手を触れないでください。
- レンズに無理な力を加えないでください。

電池について

- 当社製リチウムイオン充電電池は、当社デジタルカメラ専用です。他の機器に使用しないでください。
- 電池の(+) (-)端子は、常にきれいにしておいてください。汗や油で汚れていると、接触不良を起こす原因となります。充電や使用する前に、乾いた布でよく拭いてください。
- 充電式電池をはじめてご使用になる場合、また長時間使用してしなかった場合は、ご使用の前に必ず充電してください。

- 一般に電池は低温になるにしたがって一時的に性能が低下することがあります。寒冷地で使用するときは、カメラを防寒具や衣服の内側に入れるなど保温しながら使用してください。低温のために性能の低下した電池は、常温に戻ると性能が回復します。
- 撮影条件、使用環境および電池により、撮影枚数が減少することがあります。
- 長期間の旅行などには、予備の電池を用意されることをおすすめします。海外では地域によって電池の入手が困難場合があります。
- 使用済みの充電式電池は貴重な資源です。充電式電池を捨てる際には、(+) (-)端子をテープなどで絶縁してから最寄の充電式電池リサイクル協力店にお持ちください。詳しくは有限責任中間法人JBRCホームページ (<http://www.jbrc.com>)をご覧ください。



Li-ion 00

液晶モニターについて

本製品は背面の表示に、液晶モニターを使用しています。

- カメラを太陽などの強い光線に向けると、内部を破損するおそれがあります。
- 液晶モニターは強く押さないでください。画面上ににじみが残ったり、画像が正しく再生されなくなったり、液晶モニターが割れたりするおそれがあります。万一破損した場合は中の液晶を口に入れないでください。液晶が手足や衣類に付着した場合は、直ちにせっけんで洗い流してください。
- 液晶モニターの画面上下に光が帯状に見えることがあります。故障ではありません。
- 被写体が斜めるとき、液晶モニターにギザギザが見えることがありますが、故障ではありません。記録される画像には影響ありません。
- 一般に低温になるにしたがって液晶モニターは点灯に時間がかかったり、一時的に変色したりする場合があります。寒冷地で使用するときは、保温しながら使用してください。低温のために性能の低下した液晶モニターは、常温に戻ると回復します。
- 本製品の液晶モニターは、精密度の高い技術でつくられていますが、一部に常時点灯あるいは常時点灯しない画素が存在することがあります。これらの画素は、記録される画像に影響はありません。また、見る角度により、特性上、色や明るさにむらが生じることがありますが、液晶モニターの構造によるもので故障ではありません。ご了承ください。

その他のご注意

- 本書の内容については将来予告なしに変更することがあります。商品名、型番等、最新の情報についてはカスタマーサポートセンターまでお問い合わせください。
- 本書の内容については、万全を期して作成しておりますが、万一ご不審な点、誤り、記載もれなど、お気づきの点がございましたらカスタマーサポートセンターまでご連絡ください。
- 本書の内容の一部または全部を無断で複製することは、個人としてご利用になる場合を除き、禁止します。また、無断転載は固くお断りします。
- 本製品の不適当な使用による万一の損害、逸失利益、または第三者からのいかなる請求に関し、当社では一切その責任を負いかねますのでご了承ください。
- 本製品の故障、当社指定外の第三者による修理、その他の理由により生じた画像データの消失による、損害および逸失利益などに関し、当社では一切その責任を負いかねますのでご了承ください。
- 本製品で撮影された画像の質は、通常のフィルム式カメラの写真の質とは異なります。

電波障害自主規制について

この装置は、情報処理装置等電波障害自主規制協議会(VCCI)の基準に基づくクラスB情報技術装置です。この装置は、家庭環境で使用することを目的としていますが、この装置がラジオやテレビジョン受信機に近接して使用されると、受信障害を引き起こすことがあります。取扱説明書に従って正しい取り扱いをしてください。

飛行機内では、離発着時のご使用をお避けください。

本製品の接続の際、当製品指定のケーブルを使用しない場合、VCCI基準の限界値を超えることが考えられます。必ず、付属のケーブルをご使用ください。

商標について

Windowsは米国Microsoft Corporationの登録商標です。
MacintoshおよびAppleは米国アップル社の商標または登録商標です。
xD-ピクチャーカード™は商標です。
microSDはSDアソシエーションの商標です。
その他本説明書に記載されているすべてのブランド名または商品名は、それらの所有者の商標または登録商標です。

カメラファイルシステム規格について

カメラファイルシステム規格とは、電子情報技術産業協会(JEITA)で制定された規格「Design rule for Camera File system/DCF」です。

このマークは、オリンパスグループが地球環境保全のために、独自に設けた基準を満たした製品のみに与えられるマークです。



仕様

カメラ

形式	: デジタルカメラ(記録・再生型)
記録方式	
静止画	: デジタル記録、JPEG (DCF準拠)
対応規格	: Exif 2.2、DPOF、PRINT Image Matching III、PictBridge
静止画音声	: Waveフォーマット準拠
動画	: AVI Motion JPEGに準拠
記録媒体	: 内蔵メモリ xD-ピクチャーカード(16MB～2GB) (TypeH/M/M+, Standard) microSDカード/microSDHCカード(付属のmicroSDアタッチメント使用時)
カメラ部有効画素数	: FE-3010/X-895 : 1186万画素 FE-3000/X-890 : 1000万画素
画像素子	: 1/2.33型CCD (原色フィルター)
レンズ	: オリンパスレンズ6.3～18.9mm、F3.1～5.9 (35mmフィルム換算36～108mm相当)
測光方式	: 撮像素子によるデジタルESP測光
シャッター	: 4～1/2000秒
撮影範囲	: 0.6m～∞(W) 1.0m～∞(T) (通常) 0.1m～∞(W) 0.6m～∞(T) (マクロ時) 0.05m～∞(スーパーマクロ時)
液晶モニタ	: 2.7型(インチ) TFTカラー液晶、230,000ドット
コネクタ	: USB端子/AV出力端子(マルチコネクタ)
自動カレンダー機能	: 2000～2099年の範囲で自動修正
使用環境	
温度	: 0～40℃(動作時) / -20～60℃(保存時)
湿度	: 30～90%(動作時) / 10～90%(保存時)
電源	: 専用リチウムイオン電池(当社製LI-42B/LI-40B) 1個
大きさ	: FE-3010/X-895 : 幅93.0mm×高さ55.8mm×厚さ20.1mm (突起部を除く) FE-3000/X-890 : 幅94.2mm×高さ57.0mm×厚さ21.1mm (突起部を除く)
質量	: 108g (電池/カード別)

リチウムイオン充電機LI-42B

形式	: 充電式リチウムイオン電池
公称電圧	: DC3.7V
公称容量	: 740mAh
充放電回数	: 約300回(使用する条件により異なります。)
使用環境	
温度	: 0～40℃(充電時) / -10～60℃(動作時) / -20～35℃(保存時)
大きさ	: 幅31.5mm×高さ39.5mm×厚さ6.0mm
質量	: 約15g

充電器LI-41C

Model No.	: LI-41CAA/LI-41CAB/LI-41CBA/LI-41CBB
定格入力	: AC100～240V (50/60Hz)
定格出力	: DC4.2V、600mA
充電時間	: 約2時間(付属のLI-42B充電時)
使用環境	
温度	: 0～40℃(動作時) / -20～60℃(保存時)
大きさ	: 幅62.0mm×高さ23.5mm×厚さ90mm
質量	: 約65g

microSDアタッチメント

形式	: microSD専用アタッチメントカード
使用環境	
温度	: -10～40℃(動作時) / -20～65℃(保存時)
湿度	: 95%以下(動作時) / 85%以下(保存時)
大きさ	: 幅25.0mm×高さ20.3mm×厚さ1.7mm(持ち手部2.2mm)
質量	: 約0.9g

外観・仕様は改善のため予告なく変更することがありますので、あらかじめご了承ください。

索引

英数/記号

AVケーブル	35
FUNCメニュー	25
iAUTOモード	21
ISO感度	28
LCDブースター	24
microSDアタッチメント	16, 51
OLYMPUS Master 2	42
PictBridge	37
Pモード	18
SCNモード	21
USBケーブル	37, 42
🔊モード	22
🔇モード	22

あ行

明るさ	
LCDブースター	24
モニタ調整🔍	35
露出補正☒	23
圧縮モード	27
色合い	28
エラーメッセージ	45

か行

カード	
microSDカード	16, 51
microSDHCカード	16, 51
xD-ピクチャーカード	15, 49
カード初期化	33
回転表示🔄	31
顔検出	29
画質🔍	27
カスタムプリント	38
画像サイズ	27
かんたんプリント	37
言語切替🗣️📄	17

さ行

再生	
インデックス再生	26
クローズアップ再生	26
静止画再生	19
テレビで見る	35
ムービー	19
撮影する	18
撮影モード切替📷	30
十字ボタン	16
充電器	14
消音モード🔇	36
消去🗑️	
1コマ消去	20
全コマ消去	32
選択消去	32
情報表示	25, 26
スーパーマクロ📷	24
ズーム	23
ストラップ	14
スライドショー📺	31
接続	
テレビ	35
パソコン	42
プリンタ	37
節電モード	36
セルフタイマー	24
操作音	34
操作ガイド	16

た行

データコピー	33
電源を入れる	17
📷/📺	34

な行

内蔵メモリ	33
日時設定🕒	17, 35

は行

パノラマ.....	29
ビデオ出力.....	35
フラッシュ	
赤目軽減.....	23
オート発光.....	23
強制発光.....	23
発光禁止.....	23
プリント.....	37
プリント予約(DPOF).....	40
フレームレート.....	27
ぶれ軽減(Ⓜ).....	22
プロテクトOn.....	31
編集	
トリミングⓂ.....	31
リサイズⓂ.....	31
ホワイトバランス.....	28

ま行

マクロⓂ.....	24
ムービー録画Ⓜ.....	22
メニュー色設定.....	34
メニュー操作.....	3
メンテナンス	
カメラのお手入れ.....	48
ピクセルマッピング.....	33

ら行

リセットⓂ.....	30
リチウムイオン電池.....	14, 15, 48
録音Ⓜ.....	28, 29, 32

×E

OLYMPUS®

オリンパス イメージング株式会社

〒163-0914 東京都新宿区西新宿2の3の1 新宿モノリス

● ホームページによる情報提供について

製品仕様、パソコンとの接続、OS対応の状況、Q&A等の各種情報を当社ホームページで提供しております。

オリンパスホームページ <http://www.olympus.co.jp/> から「お客様サポート」のページをご参照ください。

● 製品に関するお問い合わせ先（カスタマーサポートセンター）

フリーダイヤル



0120-084215

携帯電話・PHSからは042-642-7499

FAX 042-642-7486

調査等の都合上、回答までにお時間をいただく場合がありますので、ご了承ください。

※ カスタマーサポートセンターの営業日・営業時間、最新情報についてはオリンパスホームページにて情報提供しております。

オリンパスホームページ <http://www.olympus.co.jp/> から「お客様サポート」のページをご参照ください。

- 修理に関するお問い合わせ・修理品ご送付先（修理センター）、国内サービスステーション（修理窓口）につきましては、本製品に同梱の「オリンパス代理店リスト」、またはオリンパスホームページ <http://www.olympus.co.jp/> から「お客様サポート」のページをご参照ください。

※ 記載内容は変更されることがあります。最新情報はオリンパスホームページ <http://www.olympus.co.jp/> をご確認ください。