

スタートガイド

CS-WMV04N2

Version: CS-WMV04N2_QIG-A_V1

●本紙は、本製品を正しく使用するために必要な設定・使い方を説明しています。本紙の設定手順より本製品の設定をおこなってください。また設定終了後は、本紙を大切に保管してください。
●本製品の技術的なお問合せについては、別紙「はじめにお読みください」に記載されているサポートセンターへご連絡ください。

必ずお読みください

- 本紙は本製品の有線・Wi-Fi 接続方法を説明したガイドです。外出先からカメラ画像を確認する設定を行うときは、本紙の設定後、別紙「カメラを外出先から確認する」を参照してください。
- 本製品を外出先から確認するには、お使いの Wi-Fi ルーターがインターネットに接続できる状態になっている必要があります。あらかじめインターネット回線の契約、及びインターネット接続の設定を行ってください。
- 本紙に記載されていないその他の設定やご利用方法についてはユーザーズ・マニュアルを参照してください。ユーザーズ・マニュアルの参照方法は、以下の「ユーザーズ・マニュアル」を参照してください。

ユーザーズ・マニュアルの参照方法

本製品の詳細な設定をしたいときは、WEB 上のユーザーズ・マニュアルをご覧ください。
<http://www.planex.co.jp/support/download/cs-wmv04n2/>

本製品の特長

自宅や職場の様子を外出先から簡単に確認できます!
さらにナイトビジョン機能搭載なので、暗くなくても撮影可能!

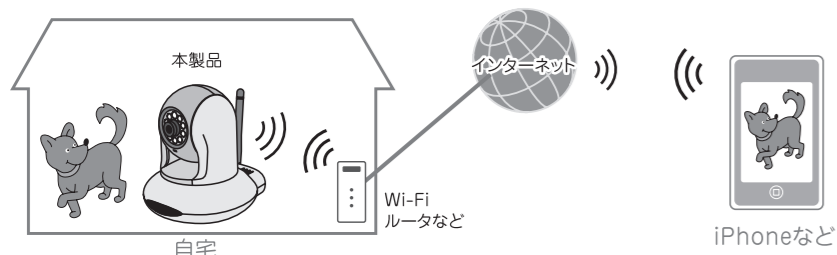

■ナイトビジョン機能搭載(暗くても撮影可能な赤外線撮影モード)



手順の確認

STEP 1 使用中のネットワークに接続する

本製品を使用中のネットワークに接続しましょう。

STEP 2 本製品にログインする

本製品にログインし、パソコンからカメラ画像を視聴できるか確認します。

STEP 3 Wi-Fi接続をする場合の設定

本製品にWi-Fiの設定を行います。
※有線経由でルーターに接続するときはここでの設定は必要ありません。

STEP 4 Wi-Fi接続を確認する

Wi-Fi経由でカメラ画像を視聴できるか確認します。

同梱物について

パッケージに以下の付属品が含まれていることを確認してください。
※パッケージ内容に破損または欠品があるときは、販売店または弊社までご連絡ください。

- CS-WMV04N2 (本製品)
- ACアダプタ
- LANケーブル
- アンテナ
- 取り付けキット
- レンズクリーナー
- スタートガイド (本紙)
- カメラを外出先から確認する
- CD-ROM ※ソフトウェア
- はじめにお読みください (保証書含む)

以下は、別途ご用意ください。

- 設定に使用するパソコン
- Wi-Fiルーター
- インターネットに接続できる環境

工場出荷時の設定

本製品の工場出荷時の設定内容は以下のとおりです。

ユーザ名(ログインID)	admin (エー・ディー・エム・アイ・エヌ)
パスワード	password (ピー・イー・エス・エス・ダブルユー・オー・アール・ディー)
IPアドレス	DHCP 有効 ※ルーターからIPアドレスを自動的に取得します。

各部の名称

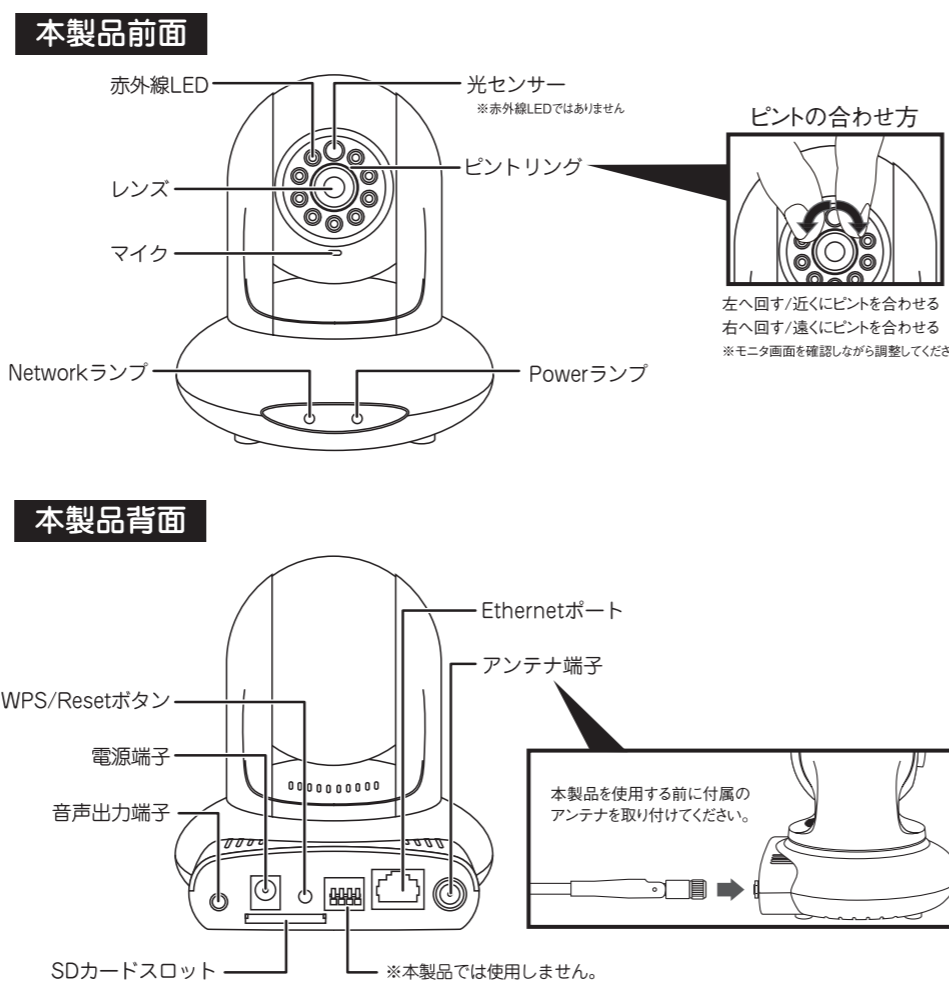

STEP 1 使用中のネットワークに接続する

本製品を使用中のネットワークに接続します。

- 1 本製品背面のEthernetポートとWi-FiルーターのLANポートを付属のLANケーブルで接続します。
- 2 本製品背面の電源コネクタとコンセントを付属のACアダプタで接続します。
- 3 本製品前面のPowerランプが緑点灯、Networkランプが遅い緑点滅(約1秒に1回)することを確認します。

STEP 2 本製品にログインする

付属のユーティリティから本製品にログインし、カメラ画像を視聴できるか確認します。

- 1 パソコンの電源をオンにし、付属の CD-ROM をパソコンのCD/DVDドライブにセットします。

POINT
●メニュー画面が表示されないときは、「コンピュータ」(またはマイコンピュータ)を開き、CD/DVDドライブのアイコンをダブルクリックします。
●お使いのパソコンにCD/DVDドライブがないときは、以下のURLよりソフトウェアをダウンロードしてください。
<http://www.planex.co.jp/support/download/cs-wmv04n2/>
●Windows XP のときは、4へ進んでください。
●Windows 8 のときは、以下の操作を行い、3へ進んでください。
①「ホーム画面」のアイコンがないところで右クリックします。
②画面右下に「すべてのアプリ」が表示されます。「すべてのアプリ」をクリックします。
③画面右側の「コンピュータ」をクリックします。
④CD/DVDドライブをダブルクリックします。
- 2 「自動再生」画面が表示されますので、「AutoLoader.exeの実行」をクリックします。
※お使いの環境により、「自動再生」画面が表示するまで時間がかかることがあります。
- 3 「ユーザーアカウント制御」画面が表示されますので、[はい]または、[続行] をクリックします。
- 4 「IPFinder ユーティリティ」をクリックします。
- 5 ユーティリティが起動します。
[カメラ検出]をクリックし、本製品を検出します。

- 6 「CS-WMV04N2」と表示されたモデル名を選びます。
[設定画面を開く]をクリックします。
- 7 ①ユーザー名に半角英字で「admin」を入力します。
②パスワードに半角英字で「password」を入力します。
③[OK]をクリックします。ブラウザが起動します。
※ログイン後、「ユーザーアカウント制御」画面が表示されたときは、[はい]または[続行]をクリックしてください。
- 8 ~ 11 は、初回のみのお操作です。
画面の上段に、「このWebサイトは、PLANEX COMMUNICATIONS Inc.からの「SStreamVideo.cab」アドオンをインストールしようとしています。Webサイトとアドオンを信頼し、アドオンをインストールするには、ここをクリックしてください。」などとメッセージが表示されますので、文字部分をクリックします。

●Internet Explorer 9 / 10のときは、画面下段にメッセージが表示されます。「インストール」または「許可」をクリックし、10に進んでください。
●Firefoxのときは、画面上段に「このページをすべて表示するにはプラグインを追加する必要があります」とメッセージが表示されます。「プラグインを追加」をクリックし、Quick Timeをインストールしてください。インストール後6/7の操作を実行し、11に進んでください。
●上記画面が表示されるまで時間がかかることがあります。
●「Windowsセキュリティの重要な警告」画面が表示されたときは、「ブロックを解除する」をクリックしてください。
- 9 「このコンピューター上のすべてのユーザーにこのアドオンをインストールする」をクリックします。
※Windows XPのときに、「アドオンの実行」と表示されたときは「アドオンの実行」をクリックしてください。
※「ユーザーアカウント制御」画面が表示されたときは、「はい」または「続行」をクリックしてください。
- 10 「インストールする」をクリックします。
※Windows XPのときに、「[実行する]」と表示されたときは「[実行する]」をクリックしてください。
- 11 「アクセスを許可する」または「ブロックを解除する」をクリックします。
- 12 カメラ画像が表示されることを確認します。
※Firefoxのときで、カメラ画像が表示されないときは、画面左メニューの「ストリーム」を「JPEG」に変更してください。

以上で本製品への接続・確認は終了です。
●上記画面の操作方法は、本紙裏紙の「操作画面の使い方」を参照してください。
●Wi-Fiの設定をするときは、本紙裏面の「STEP 3」を参照してください。
●外出先からアクセスするときは、別紙「カメラを外出先から確認する」を参照してください。

STEP 3 Wi-Fi接続をする場合の設定

Wi-Fiで親機に接続する設定を行います。

- 有線経由でルータに接続するときは「STEP3.4」の設定は必要ありません。
- 本手順ではWPS機能を使った手順でご説明しています。Wi-Fiルータ(親機)がWPS機能に対応していないときや手動でWi-Fiルータに接続するときは、右記の「手動で親機にWi-Fi接続する」を参照してください。

1 Wi-Fiルータ(親機)のWPSボタンを押し、2分以内に2の操作を行います。

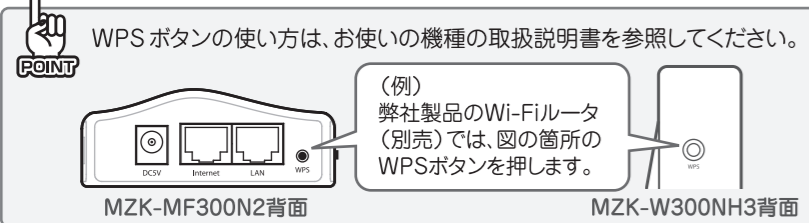

2 本製品背面のWPSボタンを約2秒押し続けて離します。

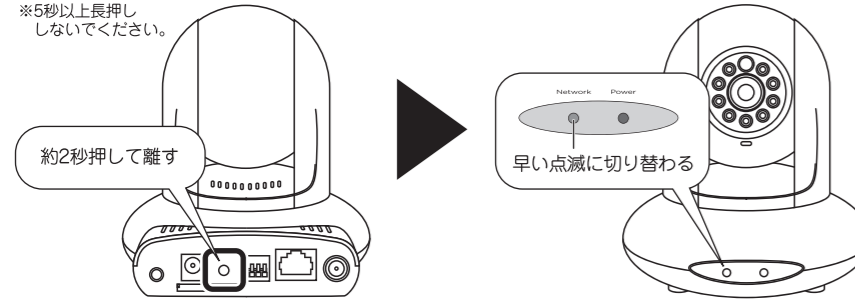

3 接続に成功するとNetworkランプが速い点滅(約1秒に1回)に戻ります。

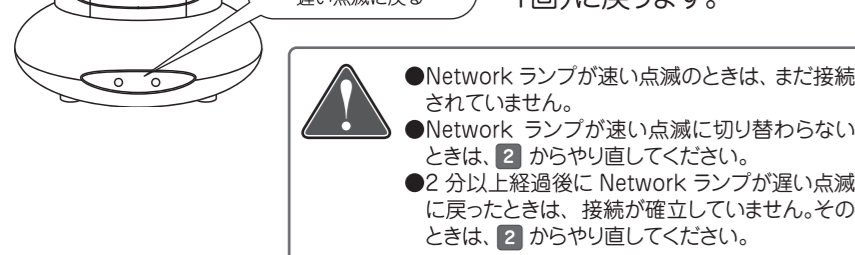

4 Wi-FiルータとWi-Fi接続します。本製品背面のEthernetポートとWi-FiルータのLANポートに接続されているLANケーブルを取り外します。

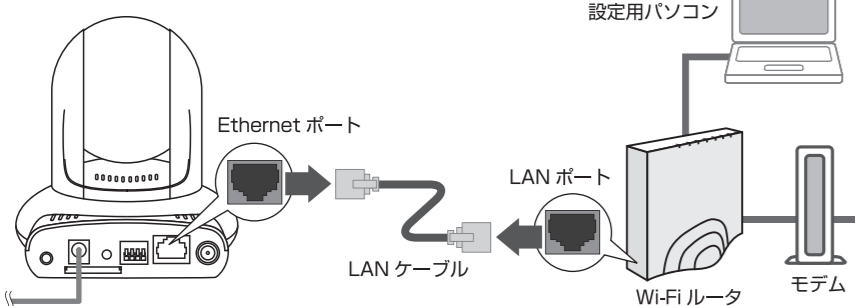

5 本製品前面のNetworkランプが約5~10秒速く点滅してから、速い点滅(約1秒に1回)に切り替わることを確認します。



STEP 4 Wi-Fi接続を確認する

設定画面を起動し、カメラ画像が表示されることを確認します。
※設定画面の起動方法は、本紙表面「STEP 2」の1~12を参照し、本製品にログインしてください。

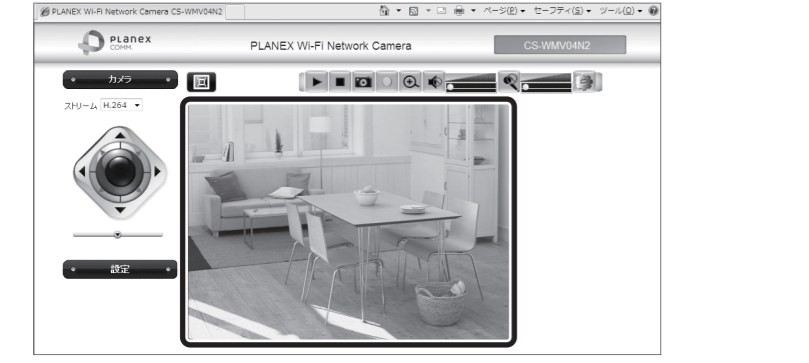

以上でWi-Fiの設定・接続は終了です。
●上記画面の操作方法は、右記の「操作画面の使い方」を参照してください。
●外出先からアクセスするときは、別紙「カメラを外出先から確認する」を参照してください。

Wi-Fi接続がうまく接続できないときは右記の「困ったときは」を参照してください。

手動で親機にWi-Fi接続する

1 はじめにWi-Fiルータ(親機)のセキュリティ情報を確かめて、以下の表を埋めます。

名称	Wi-Fiルータ(親機)のセキュリティ情報	
(イ) SSID (接続名)		
(ロ) 認証タイプ	<input type="checkbox"/> オープン	<input type="checkbox"/> シェアード
	<input type="checkbox"/> WPA-PSK	<input type="checkbox"/> WPA2-PSK
(ハ) 暗号化	<input type="checkbox"/> なし	<input type="checkbox"/> WEP ※表の(ロ)が「オープン」, 「シェアード」のとき
	<input type="checkbox"/> TKIP	<input type="checkbox"/> AES ※表の(ロ)が「WPA-PSK」, 「WPA2-PSK」のとき
(ニ) キーの長さ	<input type="checkbox"/> 64-bit	<input type="checkbox"/> 128-bit ※表の(ロ)が「オープン」, 「シェアード」のとき
(ホ) キーフォーマット	<input type="checkbox"/> 16進数(Hex)	<input type="checkbox"/> 文字列(ASCII・パスフレーズ)
(ヘ) デフォルトキー	<input type="checkbox"/> 1 <input type="checkbox"/> 2 <input type="checkbox"/> 3 <input type="checkbox"/> 4	※表の(ロ)が「オープン」, 「シェアード」のとき
(ト) 暗号化キー		

※セキュリティ情報の確認方法は、お使いのWi-Fiルータ(親機)の取扱説明書を参照してください。

2 本紙表面「STEP 2」の1~12を参照し、本製品にログインします。



3 「設定」をクリックします。
4 「ネットワーク」をクリックします。
5 「Wi-Fi」をクリックします。

1で記入した表を参照し、設定を行います。

表の(ロ)が「WPA-PSK」、「WPA2-PSK」のとき

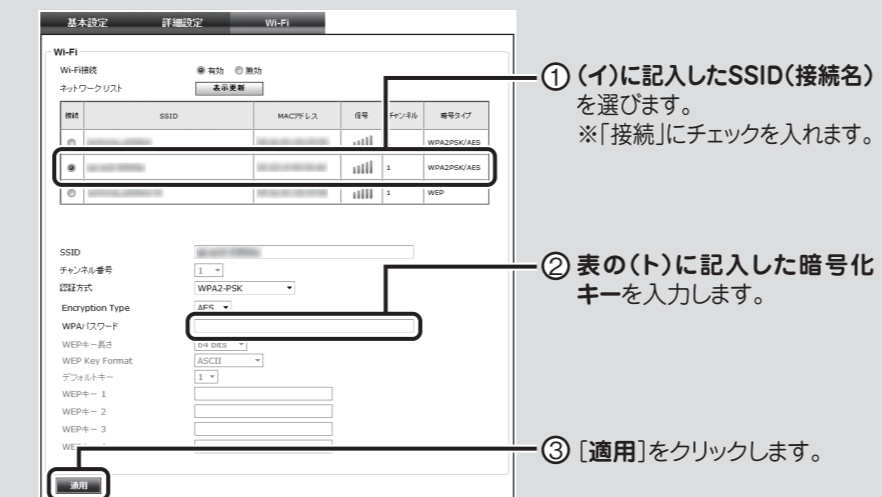

表の(ロ)が「オープン」、「シェアード」のとき

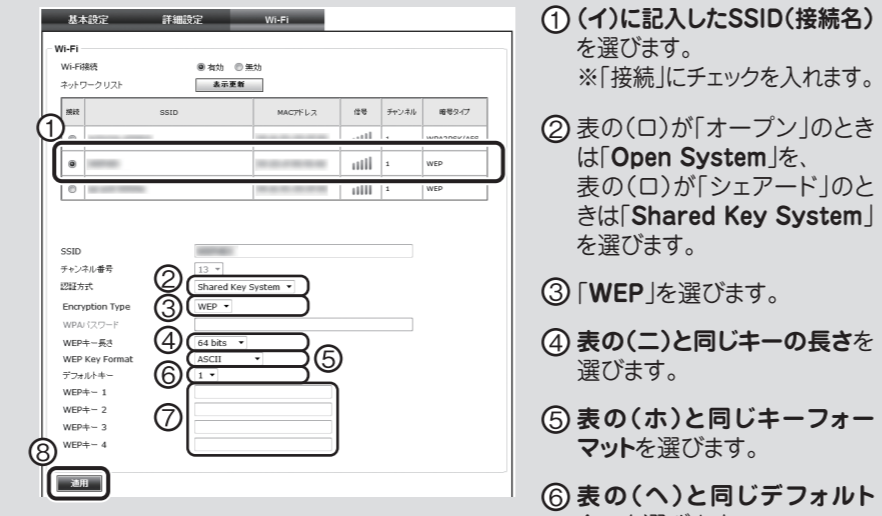

7 デフォルトキーと同じキー番号(デフォルトキー1~4)の「WEPキー」に、表の(ト)に記入した暗号化キーを入力します。
※デフォルトキーが2のときは、「WEPキー 2」に暗号化キーを入力します。
※Wi-Fiルータ側で指定がないときは、「WEPキー 1」に暗号化キーを入力してください。

8 「適用」をクリックします。

6 設定が保存され、「ネットワーク」の「基本設定」画面に戻ります。画面右上の「X」をクリックし、WEBブラウザを閉じます。

7 「STEP 3」の4に進みます。

操作画面の使い方

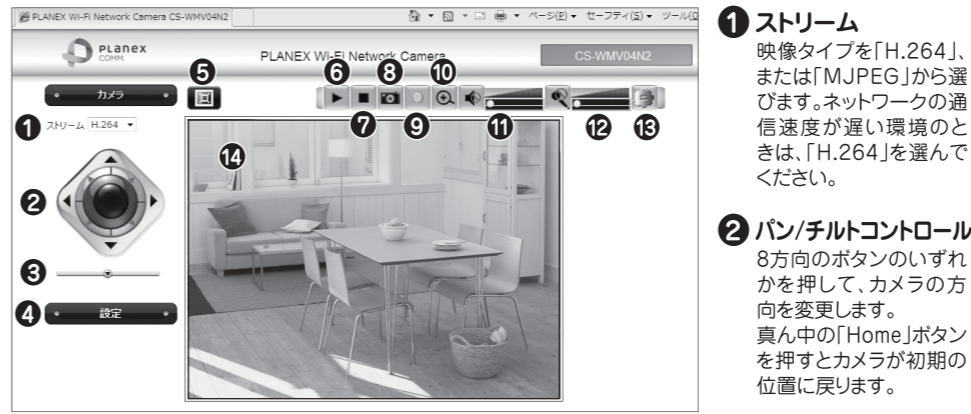

- ストリーム**
映像タイプを「H.264」または「MJPEG」から選びます。ネットワークの通信速度が遅い環境のときは、「H.264」を選んでください。
- パン/チルトコントロール**
8方向のボタンのいずれかを押して、カメラの方向を変更します。真ん中の「Home」ボタンを押すとカメラが初期の位置に戻ります。
- 詳細設定**
「プリセット」、「巡回」の操作ができます。
- 設定**
設定画面を表示します。
- 表示設定**
パソコン画面の表示サイズに合わせて表示します。もう一度クリックすると元のサイズに戻ります。
- 接続**
カメラ映像の表示を有効にします。
- 切断**
カメラ映像の表示を無効(切断)にします。
- スナップショット**
表示された映像を画像ファイル(JPEG形式)として保存します。イメージ画面(Save Picture画面)が表示されますので、「Save」をクリックし、保存先を指定して保存します。
- 録画開始/停止**
表示されている映像をAVI形式で録画します。録画を止めるには、同じボタンを押します。
※録画された動画ファイルは「c:\Recording」に保存されます。
※Firefoxのときは、⑩、⑪、⑫、⑬は表示されません。
※詳しい操作方法やその他の機能の説明についてはユーザーズ・マニュアルを参照してください。
- デジタルズーム**
撮影映像の一部を拡大します。(a)に表示されている白枠でズームで動かし、(b)の白い部分を上下に動かして、ズームの倍率を調整します。
- スピーカー音量**
外部スピーカーの音量を調整します。スピーカーアイコンをクリックすると、ミュートが有効/無効になります。
- マイク音量**
本製品のマイクの音量を調整します。マイクアイコンをクリックすると、マイク機能が有効/無効になります。
- プラグイン設定**
「配信プロトコル」、「保存の設定」を設定する画面が表示されます。
- カメラ画面**
カメラ映像を表示します。

設置方法について

- 取り付けキットの金具に取り付けられているネジを外します。
※平らな金具が「本体用」となります。
※L字の金具が「壁用」となります。
- 本製品底面に「本体用」の金具を取り付けます。
- 「本体用」の金具をネジで固定します。(2カ所)
- 「壁用」の金具を設置する場所にネジで固定します。(4ヶ所)
石膏ボードに取り付けるときは、あらかじめ壁に穴をあけ、石膏ボード用アンカーを壁に差し込んでください。
- 本体に取り付けた金具と壁に取り付けた金具をスライドして取り付けます。
- 最後に右図の箇所をネジ止めし、取り付けキットを固定します。

困ったときは

マニュアルどおりに設定ができないときは、次の項目をご確認ください。

- 電源が入らない**
 - ACアダプタが正しく接続されているか確認してください。
 - 同商品以外のACアダプタを使用していないか確認してください。
 - 延長コードやタップを使用していないで接続してください。
 - 他のコンセント差込口に差込んでみてください。
- 本製品が検出されない**
 - 本製品が完全に起動するまで約2分かかります。約2分お待ち頂いてから、再度検出の操作を行ってください。
 - LANケーブルが本製品とWi-Fiルータにしっかり差し込んであるか確認してください。
 - 設定に使用するパソコンがWi-Fiルータに接続できるか確認してください。
 - セキュリティソフトをご利用中の場合は、一時的に停止していただき、再度お試しください。本製品の設定が終了しましたら、セキュリティソフトの設定を元に戻してください。一時停止にする方法は、セキュリティソフトの取扱説明書などをご確認ください。
- カメラ画像が表示されない**
 - LANケーブルが本製品とWi-Fiルータにしっかり差し込んであるか確認してください。
 - 本製品の電源を入れ直してみてください。
 - 「発行元が確認できないため、このソフトウェアはブロックされました。」とエラー画面が表示されたときは、インターネットができる環境で再度操作を行ってください。
 - WEBブラウザのメニューバーより、「ツール」→「アドオンの管理」をクリックして、「StreamVideo Control」を有効にしてください。
- SSID(接続名)が表示されない**
 - SSID(接続名)が表示されないときは、「Wi-Fi」画面の「表示更新」をクリックして、画面を更新してください。
- Wi-Fiで接続できない**
 - 本製品の電源を入れ直してみてください。
 - 本製品とWi-Fiルータとの間に距離がある、または障害物があるときは、障害物がない所でWi-Fiルータに近づいて再度接続してください。
 - 電子レンジの電磁波によって、無線通信が妨害される恐れがあります。無線通信は電子レンジから離れて接続してください。
 - LANケーブルを外した後に、Networkランプが速い点滅のときは、Wi-Fi接続に失敗しています。WPSボタンで操作したときは、再度WPS接続を行うか、手動で接続してください。
 - 手動でWi-Fi接続したときは、SSID(接続名)や暗号化キーが正しく設定されているか確認してください。
 - 暗号化設定が「WEP」のときに、正しい「認証方式(Open System/Shared Key System)」が設定されているか確認してください。
 - 暗号化設定が「WEP」のときに、「デフォルトキー」と「WEPキー(暗号化キー)」が同じ番号で設定されているか確認してください。
 - 上記を設定してもうまくいかないときは、本製品を初期化してください。初期化の方法は、下記の「初期化について」を参照してください。
- 本製品が反応しない**
 - LANケーブルが切断されていないか確認してください。
 - 本製品を再起動してください。
- 外出先からアクセスできない**
 - 本製品にダイナミックDNSを設定後、「DDNS状態」が「認証方式失敗」と表示されたときは、登録した情報に間違いがないか確認してください。(ホスト名にダイナミックDNSのログインIDを入力しないでください)
 - ご使用のWi-FiルータにWEBポート[80]とRTSPポート[554]を開放する設定が必要となります。正しく設定されているか確認してください。また設定方法や確認方法がわからないときは、お使いの機器の取扱説明書を参照してください。
 - 本製品にダイナミックDNSを設定後、「DDNS状態」が「Connect失敗」と表示されたときは、本製品の電源を入れ直してみてください。
 - 上記を設定してもうまくいかないときは、本製品を初期化してください。初期化の方法は、下記の「初期化について」を参照してください。

サポートQ&A情報

本紙に記載されていない困ったときの情報はFAQサイトに掲載されています。詳しくは、
[プラネックス CS-WMV04N2](http://www.planex.co.jp/mobile/) で 検索
 携帯電話から確認するときは、右記のQRコードを読み込んでください。
 (http://www.planex.co.jp/mobile/)

初期化について

- ⚠ 初期化すると本製品の設定内容がすべて消去されます。初期化する前に必要な情報はメモなどに控えてください。
- 1. 本製品の電源がオンになっていることを確認します。
- 2. 本製品背面のWPS/Resetボタンを5秒以上長押しして離します。
- 3. Powerランプが2回点滅し、消灯します。
- 4. しばらくそのままお待ちいただき、本製品が再起動したら初期化の完了です。

●プラネックスコミュニケーションズ、PLANEX COMMUNICATIONSは、プラネックスコミュニケーションズ株式会社の登録商標です。
 ●MicrosoftおよびWindowsは米国Microsoft Corporationの、米国およびその他の国における登録商標または商標です。
 ●iPhoneはApple Inc.の商標です。iPhone商標は、iPhone株式会社とのライセンスに基づき使用されています。
 ●Wi-Fi CERTIFIEDロゴは、Wi-Fi Allianceの登録商標です。
 ●その他、記載されている会社名、商品名は各社の商標または登録商標です。
 ●ご注意: ご使用の際は必ず商品に添付された取扱説明書をお読みになり、正しく安全にご使用ください。