

【天井埋込タイプ】

## 温水式浴室暖房乾燥機

BL認定品

家庭用

保証書付

取扱説明書

# バスほっと!

型式名

RBH-C333SNP  
RBH-C333SN

HBD-3304KCS-P  
HBD-3304KCS



### 除菌イオン

プラズマクラスターイオン®による空気浄化

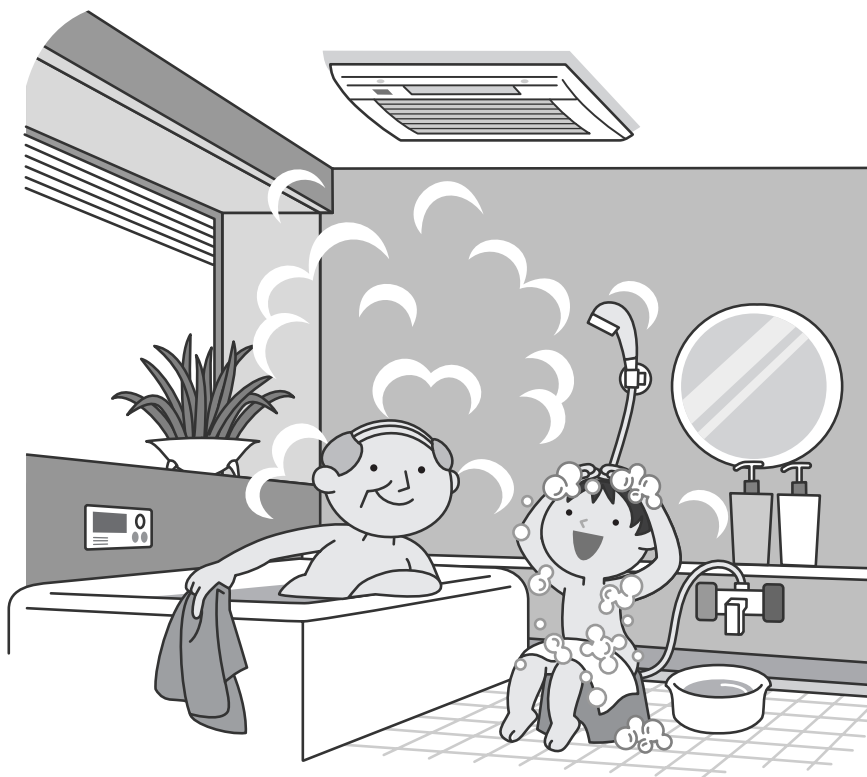

詳しいもくじは  
2ページを  
ご覧ください

### ご愛用の皆様へ

このたびは、浴室暖房乾燥機をお買い上げいただきまして、ありがとうございます。

ご使用になる前にこの取扱説明書をお読みいただき安全に正しくお使いください。

幼いお子様にはさわらせないでください。

この取扱説明書の裏表紙が保証書になっています。

内容をよくご確認のうえ、大切に保管してください。

取扱説明書を紛失した場合は、お買い上げの販売店、またはもよりの当社の支社、支店、営業所、出張所にて再購入してください。

この機器は国内専用ですので、海外で使用しないでください。

この機器は家庭用ですので、業務用のような使い方をされますと著しく寿命が縮まります。

本商品にはシャープ株式会社のプラズマクラスター技術を搭載しています。(RBH-C333SN・HBD-3304KCS型は搭載していません。)プラズマクラスター、プラズマクラスターイオンはシャープ株式会社の商標です。

### もくじ

機能と特長.....	1
安全上のご注意.....	3
各部の名称とはたらき.....	9
お使いになる前の準備.....	11
浴室の温度を調節.....	13
浴室で乾燥.....	19
風向きを調節.....	22
浴室の換気.....	23
知っておいてください.....	25
ご参考に.....	31
保証書.....	裏表紙

# 機能と特長

本機器には、換気機能(換気用ファン)が搭載されていません。換気・涼風・乾燥の運転をするためには、別途(現地調達)取り付けが必要です。

## 一年中快適な入浴ができる機能を備えています。

### 暖房

くわしくは  13ページ



寒い時期、入浴前に浴室を暖めたり、入浴中の暖房ができます。同時にマイナスイオンを放出しイオンコントロールします。

### 予約暖房

くわしくは  15ページ

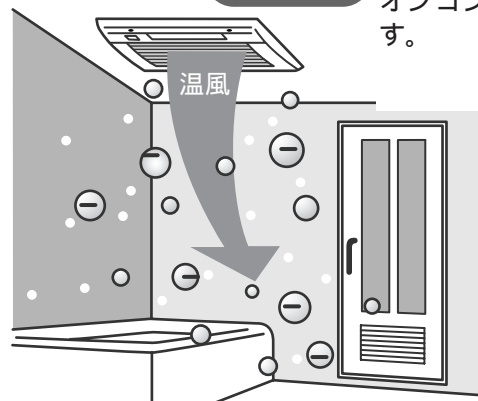

入浴時間に合わせて、浴室暖房が予約できます。暖房運転時にマイナスイオンを放出しイオンコントロールします。

\*イオンコントロール...マイナスイオンの割合を上げてイオンバランスを整えます。

## 新鮮な空気を循環 浴室の換気機能を備えています。

換気機能(換気ファン)を設置した場合。

### 換気

くわしくは  23ページ

浴室の換気扇としてご使用できます。

浴室を24時間換気します。

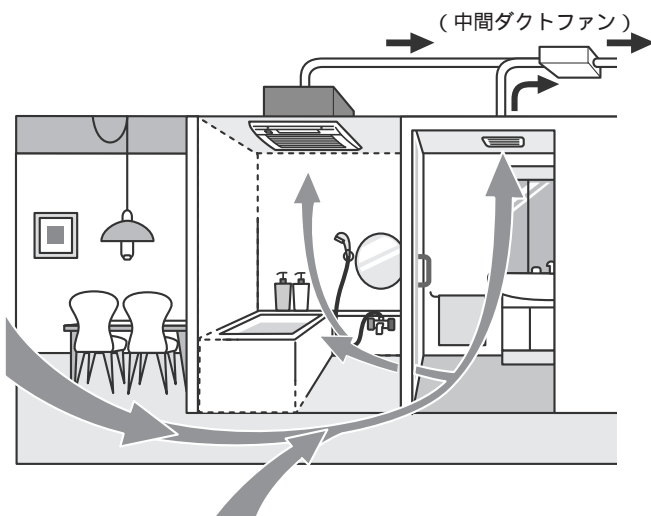
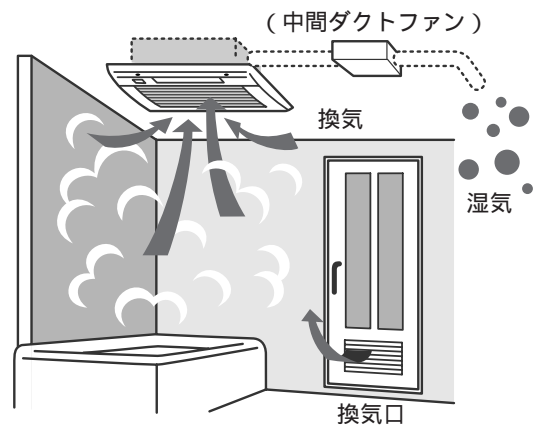

中間ダクトファンは、現地手配品です。

### 24時間換気

くわしくは  24ページ

浴室から24時間少風量の換気を行います。

## 涼風

くわしくは  18ページ

送風と換気で、暑い時期快適に入浴できます。同時にマイナスイオンを放出しイオンコントロールします。

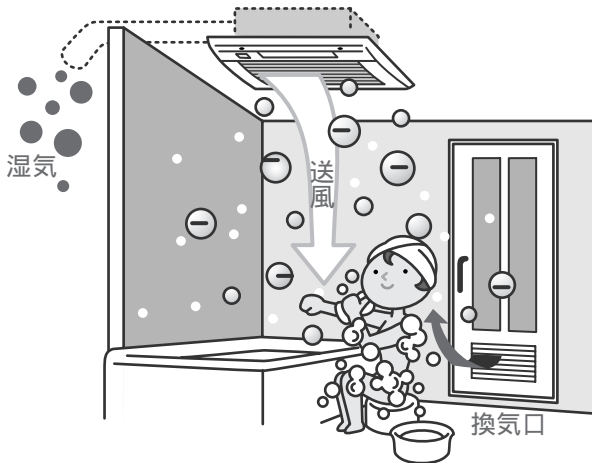

## 浴室の乾燥、衣類乾燥などの機能を備えています。

換気機能(換気ファン)を設置した場合

## 乾燥

くわしくは  19ページ

洗濯物を乾かす他、浴室を乾燥させ、カビの発生などを抑えます。同時に除菌イオン(プラズマクラスターイオン)を放出しクリーン運転します。

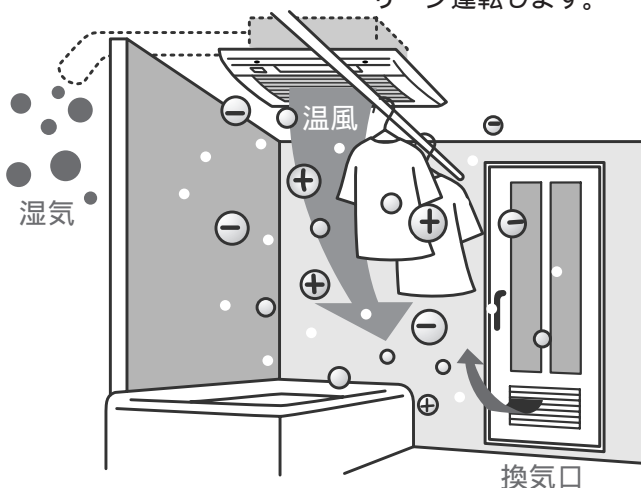

\*クリーン運転...除菌イオン(プラズマクラスターイオン)で、浴室に浮遊するカビ菌を不活性化します(壁面などに付着したカビには効果がありません)。

## 詳細もくじ



機能と特長	1
安全上のご注意	3
各部の名称とはたらき	9
本体	9
リモコン	10
お使いになる前の準備	11
暖房・涼風運転の前に	11
換気運転の前に	11
乾燥運転の前に	12
浴室の温度を調節	13
浴室を暖める(暖房運転)	13
予約暖房運転をする	15
スピード暖房運転をする	17
浴室を快適にする(涼風運転)	18
浴室で乾燥	19
乾燥運転をする	19
上手な衣類乾燥のしかた	20
衣類量の目安	21
風向きの調節	22
風向切替(ルーバーの動作)をする	22
浴室の換気	23
換気する	23
24時間換気運転中に浴室の換気を一時停止する	24
知っておいてください	25
日常の点検とお手入れ	25
エアフィルターのお手入れ(1カ月に1回程度)	25
本体のお手入れ(1カ月に1回程度)	26
故障かな?と思ったら	27
リモコン関連/風量関連	27
温度関連/乾燥関連	28
換気関連/音関連/その他	29
安全装置が作動したときの処置	30
ご参考に	31
仕様	31
寸法図	32
アフターサービス	34
保証書	裏表紙

# 安全上のご注意

必ずお守りください。

この機器を安全に正しくお使いいただくために、ご使用前に「安全上のご注意」を必ずお読みください。

この取扱説明書および製品への表示では製品を正しくお使いいただき、お客様や他の人々への危害や財産への損害を未然に防止するために、いろいろな絵表示をしています。その表示と意味は次のようになっています。内容をよく理解してから本文をお読みください。

表示	意味
 <b>警告</b>	この表示を無視して誤った取り扱いをすると、人が死亡または重傷を負う可能性、または火災の可能性が想定される内容を表示しています。
 <b>注意</b>	この表示を無視して誤った取り扱いをすると、人が傷害を負う可能性や物的損害のみの発生が想定される内容を示しています。

絵表示について次のような意味があります。



## 警告

ご自身で機器の設置および付帯設備工事はし  
ない。

機器の設置・移動および付帯  
設備工事については必ずお  
買い上げの販売店またはも  
よりの当社の支社、支店、営  
業所、出張所に依頼し、安  
全な位置に正しく設置して  
使用してください。

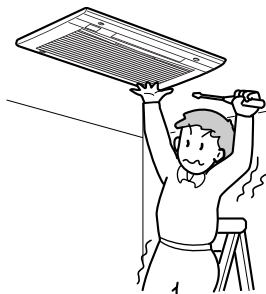

CF、FE式風呂釜とは併設禁止。

浴室内または、浴室に隣り合わせている脱衣室などにCF  
式、FE式の風呂釜や給湯器が設置してある場合は、機  
器本体を取り付けしないでください。

排気ガスが浴室内に逆流し、一酸化炭素中毒を起こすお  
それがあります。



ご自身で機器を分解・修理・改造をしない。

お客様ご自身では絶対  
に工具を使用して分解  
したり、修理・改造は  
行わないでください。  
思わぬ事故や故障の原  
因になります。

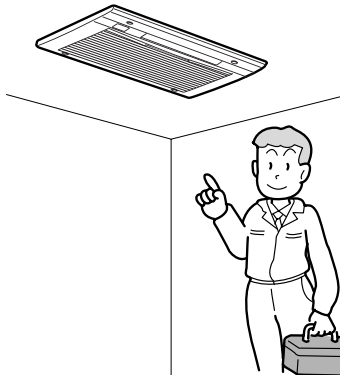

低温やけどに注意。

長時間にわたり直接温風を身体にあてない。

脱水症状や低温やけどの原因になります。特に次のよう  
な方が使用する場合は、まわりの人が注意してあげるこ  
とが必要です。

- ・乳幼児や自分の意思で体を動かせない方
- ・疲労が激しい方 ・皮膚の弱い方
- ・皮膚感覚の弱い方
- ・お酒や睡眠薬を飲まれた方

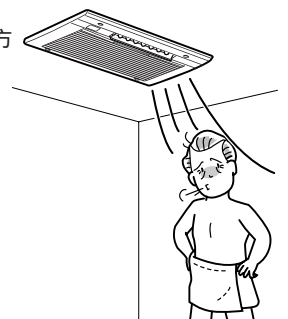

# 警告

頭髪や身体を乾かすために使用しない。  
(浴室および脱衣室)  
脱水症状や低温やけどの原因になります。



禁止

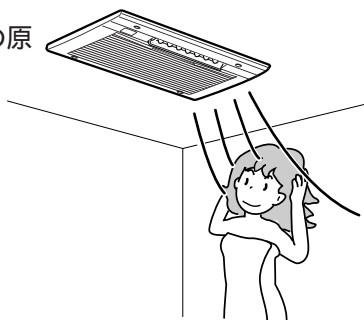

異常音、水漏れ、臭気など異常を感じた場合は  
ただちに運転を中止する。  
「故障かな?と思ったら」(27ページ)にしたがって処置をしてください。



運転を  
中止する

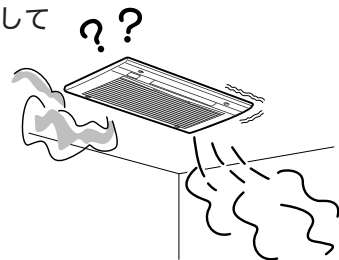

地震・火災など緊急の場合の処置。  
地震・火災など緊急の場合はただちに使用を中止し、  
熱源機の取扱説明書にしたがって正しい熱源機の停止  
操作を行ってください。



運転を  
中止する

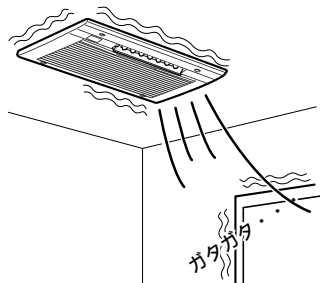

引火、爆発のおそれのあるものの使用禁止。  
ベンジン・ガソリン・ス  
プレー缶やカセットボン  
ベなどを機器の近くに置  
いたり、使用したりしな  
い。火災や爆発のおそれ  
があります。



禁止

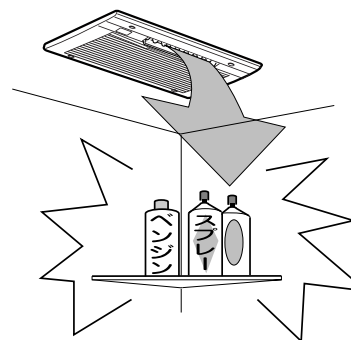

食用油、機械油、パーマ液、ドライクリーニング  
グ油、ベンジンやシンナー・ガソリンなどが付着  
した衣類は乾燥後でも絶対に乾燥しない。  
油の酸化熱による自然  
発火や引火のおそれ  
があります。



禁止

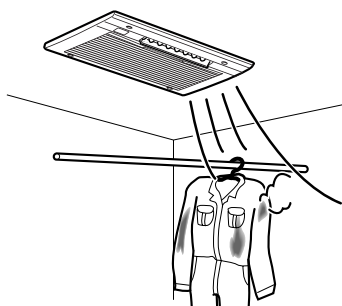

ポケットなどにライターやマッチなどの可燃物  
が入っていないことを確認する。  
火災のおそれがあります。



可燃物を  
確認する

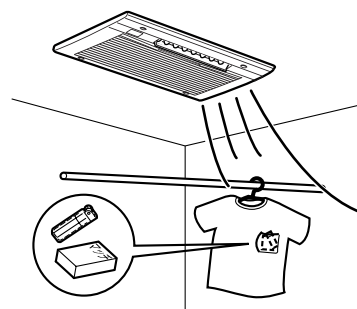

機器や物干しバーにぶらさがったり、異常に重いものを干したりしない。  
思わぬ事故につながります。



禁止





# 安全上のご注意

## ⚠ 注意

運転中に温風吹出口や空気吸込口などに指や棒を入れない。

内部でファンが高速運転しています。特に小さなお子様がいるご家庭では注意してください。けがや故障の原因になります。

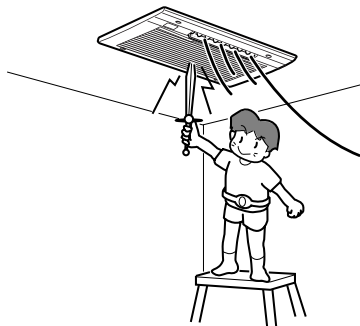

禁止

機器やリモコンに故意にお湯や水をかけない。思わぬ事故や故障の原因になります。



禁止



アース必要。

この機器はアース線が必要です。正しくアースされているか確認してください。また、アース線はガス管・水道管・避雷針・電話のアース線には接続しないでください。万一、機器が故障した場合、感電の原因になります。

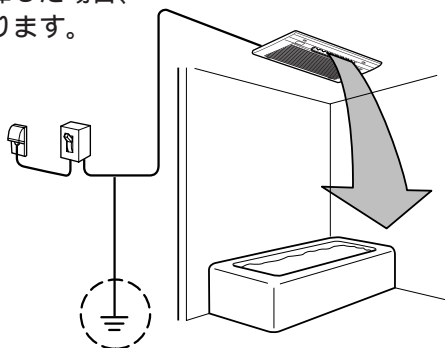

アース線を  
確認する

温風吹出口や空気吸込口に紙、布、異物などを入れたり、開口部をふさいだりしない。故障の原因になります。



禁止

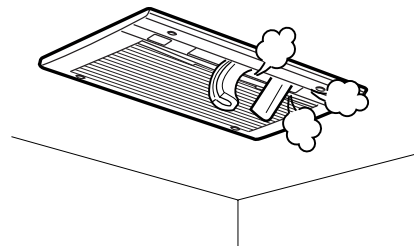

フロントカバーやフィルターをはずして運転しない。

故障の原因になります。



禁止

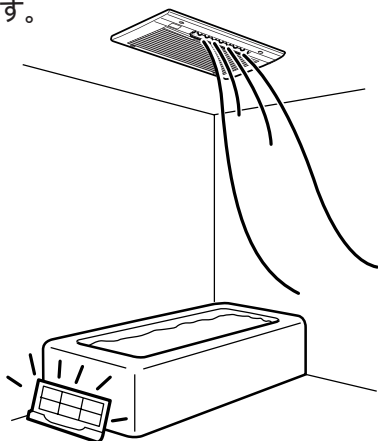

機器、リモコン、物干しバーに防カビ剤、塩素系洗剤をふきかけない。

万一、かかったときはすぐに水でぬらした布で拭き取ってください。サビ、故障の原因になります。



禁止



## ⚠ 注意

機器などの掃除をするときは、足元に十分注意する。

すべりやすいスリッパをはいたり、不安定な踏台を使用しないでください。また、浴槽の縁や風呂蓋の上にのらないでください。転倒やけがの原因になります。



禁止

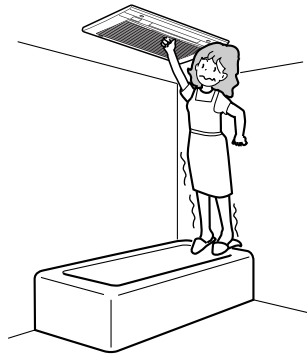

機器に洗濯物をぶら下げない。けがや故障の原因になります。



禁止

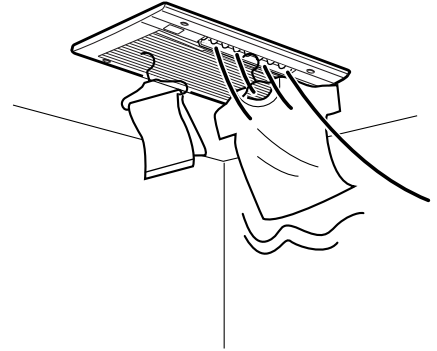

お手入れ前には必ず運転を停止する。

内部でファンが高速回転しているため、けがのおそれがあります。



禁止

凍結予防運転

- ・気温が低くなったときの温水配管の破損を防止するため、浴室暖房乾燥機が停止中でも、熱源機内蔵の温水循環ポンプを自動的に運転し、配管内に温水を循環させます。
- ・冬期には、熱源機・浴室暖房乾燥機とも電源を切らないでください。凍結予防運転ができなくなり機器が破損することがあります（詳しくは、熱源機の取扱説明書をご覧ください）。



禁止

## お願い

小さなお子様がりモコンで遊んだり、いたずらをしないようご注意ください。  
思わぬ事故の原因となります。

動植物に温風や送風を直接あてない。  
動植物に悪影響をおよぼす場合があります。

食品・動植物・精密機械・美術品の保存や船舶・車への搭載など特殊用途には使用しない。  
それらの家財や商品の品質が低下する原因になります。

暖房、乾燥の運転中や運転直後は温風吹出口(ルーバー)に手をふれない。  
温風吹出口(ルーバー)が高温になっているため、手をふれないようご注意ください。

室内に化粧品を放置しない。  
クリーム・ゼリー状の化粧品類は人体の体温になじみやすくなるように作っているため、体温以上の温度になると変質するおそれがあります。

風向調節(上下風向切替)はりモコンで操作する。  
手でルーバーを動かすと正しい位置からずれたり、機器の故障の原因になります。  
(「風向きの調節」22ページを参照してください)

この製品は家庭用です。  
業務用のような使い方をすると機器の寿命を著しく縮めます。

事故防止のため、この機器専用の付属品、別売部品以外は使用しないでください。

雷が発生し始めたときは、すぐに使用をやめ、屋内ブレーカーを『OFF』にしてください。  
機器の故障の原因になります。

乾燥・換気運転時は浴室に設けられている自然換気口(吸気口)を閉じないでください。

入浴中や洗濯物を干したままで換気運転をすると、寒い時期は結露水が滴下する場合があります  
のでご注意ください。

入浴後は必ず換気運転を行ってください。  
水滴がついたまま長時間運転を行わない場合、カビの発生の原因となります。浴室および機器を良好に保つために必ず換気運転を行ってください。

機器のお手入れは手袋など指先を保護し、機器が十分冷えてから行ってください。  
けがややけどをするおそれがあります。

ルーバーの吹き出し方向は、必ず洗濯物に温風があたる角度に調節してください。吹き出し角度によって乾燥時間が異なります。

発泡性入浴剤をご使用の場合、機器に入浴剤の色がつくことがあります。ぬれた布で拭き取れば落ちます。

入浴剤をご使用の場合、入浴剤の色がついた水滴がフロントパネルから落ちることがあります。



## お願い

各運転モードのボタンを押してから、機器が運転を開始するまで、数分かかることがあります。  
エアフィルターに水滴やほこりが付着した状態で機器を運転すると、吹出口よりファンのバサバサ音が発生することがあります。

# 各部の名称とはたらき

温水式浴室暖房乾燥機(天井埋込タイプ)の各部のなまえとはたらきをご紹介します。

## 本 体

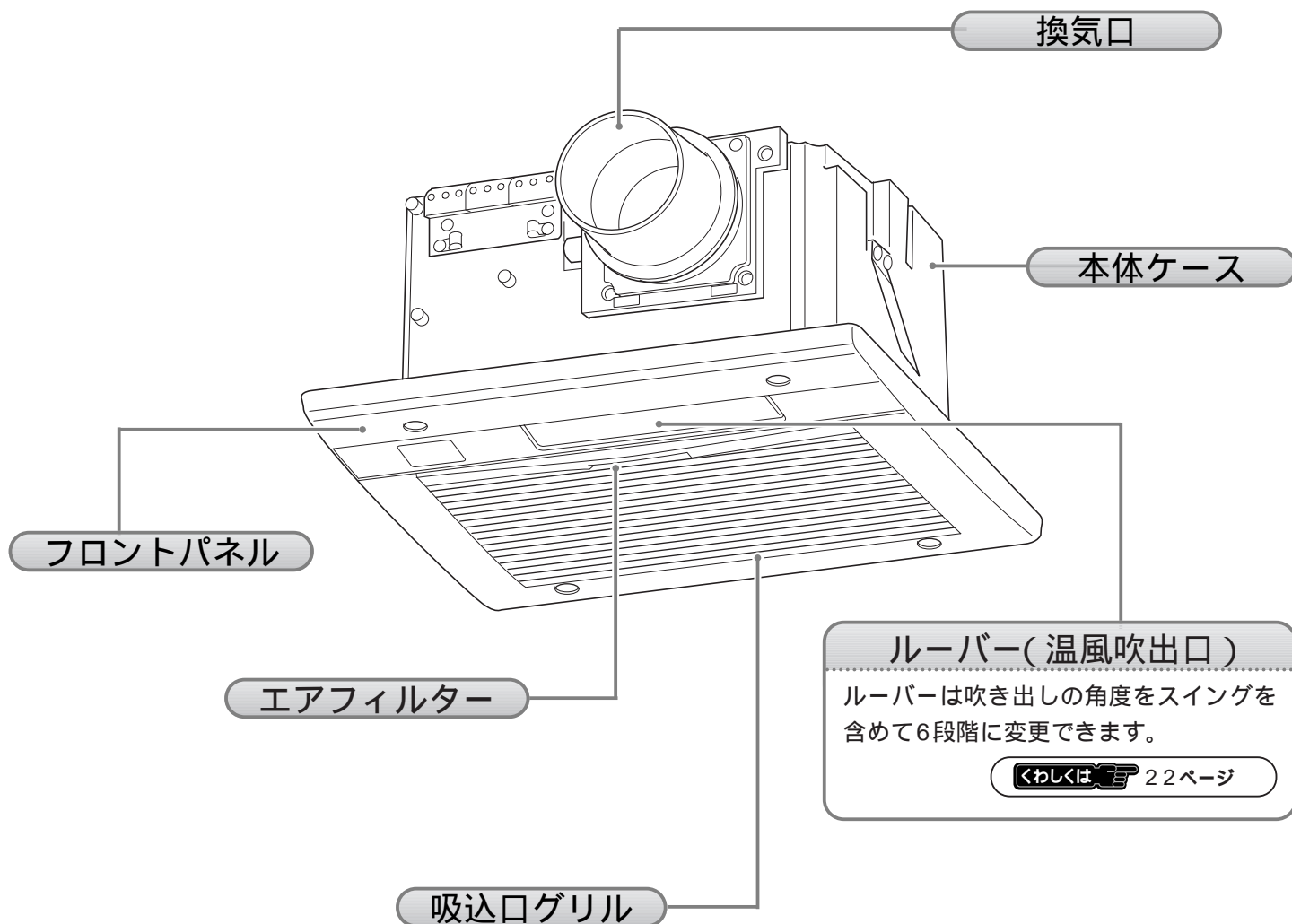

## リモコン

RBH-C333SN・HBD-3304KCS型には、プラズマクラスター(イオン発生機)を搭載していませんのでプラズマクラスターランプ(青色)の表示はありません。

### 表示部

各モード(暖房・涼風・乾燥・換気)の設定時間、室温、風向(ルーバー角度)を表示します。

くわしくは  13~24ページ

また、異常時には安全装置の異常内容を表示します。

くわしくは  30ページ

### プラズマクラスターランプ

暖房・涼風・乾燥運転時にプラズマクラスターランプが青色に点灯し、イオン発生機からイオンを発生します。

イオン発生機の運転モード(イオンコントロールモードあるいはクリーン運転)にかかわらず、プラズマクラスターランプは青色に点灯します。

### 時間設定ボタン

各モード(暖房・涼風・乾燥・換気)の時間設定に使用します。

### 風向ボタン

暖房・涼風・乾燥運転中に風向(ルーバー角度)を切り替えるときに使用します。6段階(スイング含む)の風向が選択できます。

くわしくは  22ページ

### 暖房温度ボタン

暖房時の温度設定に使用します。「H1」(高)・「H2」(中)・「H3」(低)3種類の温度が選択できます。

くわしくは  13ページ

### 換気ボタン

換気運転時に使用します。(換気機能(換気ファン)を設置した場合)

くわしくは  23ページ

### 乾燥ボタン

衣類・浴室の乾燥時に使用します。(換気機能(換気ファン)を設置した場合)

くわしくは  19ページ

### 涼風ボタン

浴室の涼風運転に使用します。「強」・「弱」2種類の風速が選択できます。

くわしくは  18ページ

### 暖房ボタン

浴室の暖房運転に使用します。「強」・「弱」2種類の風速が選択できます。

くわしくは  13ページ

### 浴室一時停止ボタン

浴室の24時間換気を一時的に止めるときに使用します。(24時間換気機能(換気ファン)を設置し、それと連動するよう施工した場合)

くわしくは  24ページ

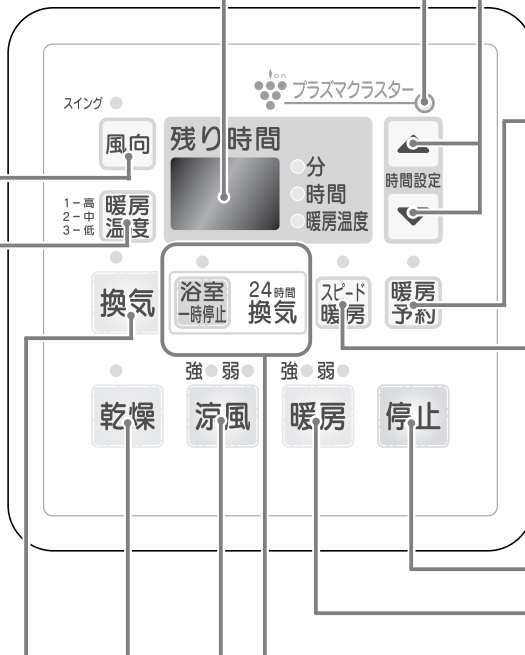

# お使いになる前の準備

## 暖房・涼風運転の前に

暖房運転(暖房・スピード暖房・予約暖房)や涼風運転をする前に、必ず確認してください。

### 1 浴室の窓とドアを閉める。

暖かい空気が逃げないように、必ず浴室の窓とドアを閉めてください。

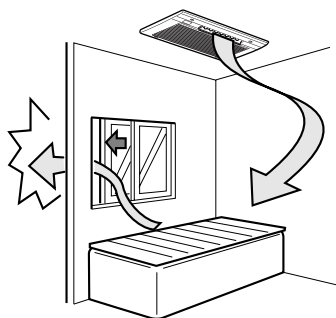

## 換気運転の前に

〔換気機能(換気ファン)を設置した場合〕

換気運転をする前に、必ず確認してください。

### 1 浴槽に、水またはお湯が残っているときは、浴槽に蓋をす

る。

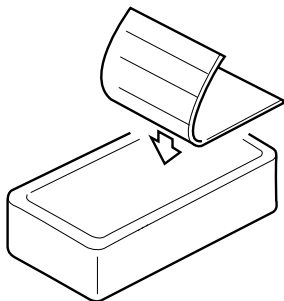

#### 補足

- ・浴室の給気口を十分に開けてください。また、給気口がない場合は、ドアを少し開けてください。

## 乾燥運転の前に

〔換気機能(換気ファン)を設置した場合〕

乾燥運転(浴室や衣類の乾燥)をする前に、必ず確認してください。また、衣類を乾燥する場合、洗濯物の扱いについては「上手な衣類乾燥のしかた」(20ページ)を参照してください。

### 1 浴槽の蓋をする。

浴槽の水を抜き、蓋をしてください。

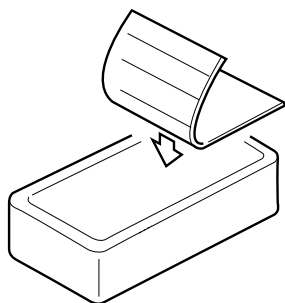

### 2 浴室の窓とドアを閉める。

浴室の窓とドアを閉めて、温風が逃げないようにしてください。

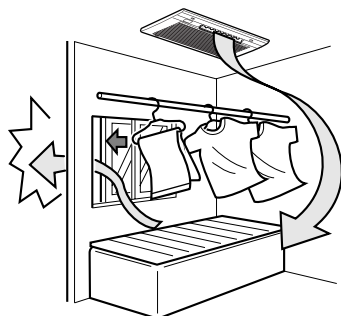

### 3 浴室の湿気を拭き取る。

浴室の内部が水でぬれている場合は、あらかじめ換気(23ページ)しておくか、雑巾などで拭き取ってください。

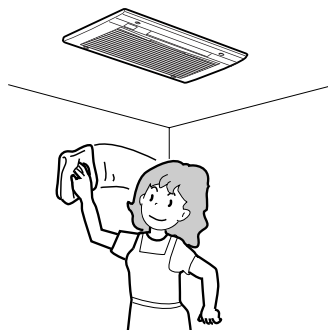

#### 補足

・お湯が残っていない場合でも、蓋をした方が早く乾燥できます。

・浴室の給気口を十分に開けてください。また、給気口がない場合は、ドアを少し開けてください。

・水滴が付いたままで乾燥すると、乾燥時間が長くなります。



# 浴室の温度を調節

## 浴室を暖める(暖房運転)

温風で浴室を暖め、入浴時に感じる肌寒さを和らげます。冬の一番風呂のように浴室が冷えているときなど、入浴前にご使用ください。また暖房と同時に、マイナスイオンが発生します。

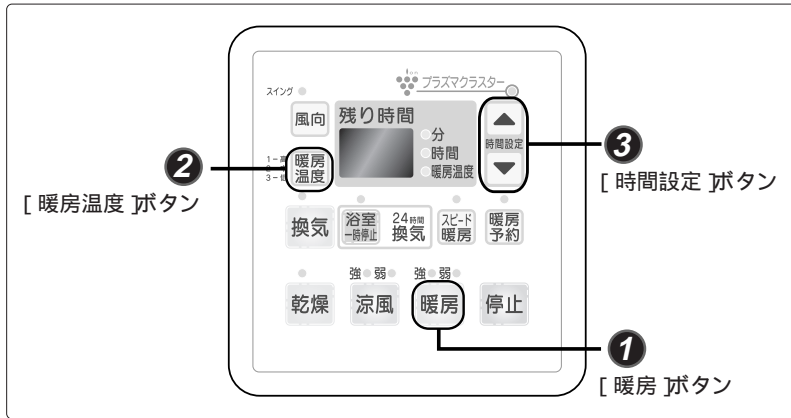

### 補足

- ・運転前に浴室の窓とドアを閉めておいてください(11ページ)。
- ・温風吹き出し方式による暖房のため、浴室内外の温度差によって足元が寒く感じられることがあります。
- ・運転モードを変更する場合は、リモコン本体の変更したい機能のボタンを押すことにより、新しい機能で運転が開始されます。

## 1 暖房を押す。

[暖房(強)]ランプが点灯(緑色)。風速が「強」で暖房運転が開始されます。プラズマクラスターランプが点灯(青色)。マイナスイオンが発生します。

暖房を押すたびに「強」「弱」と風量が切り替わります。

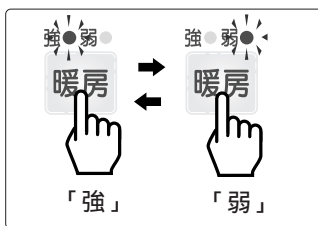

## 2 暖房温度を押し、室温を調節する。

暖房温度を押すたびに「H1」「H2」「H3」と表示が切り替わります。

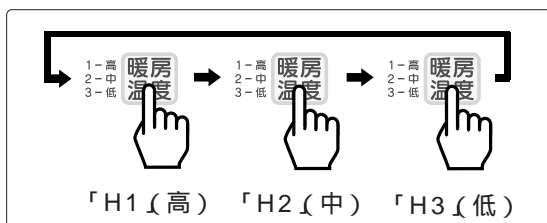

### 補足

- ・冷風防止機能により、温水の温度が十分上がるまでは風が出ません。
- ・浴室が冷えている場合は、入浴前にあらかじめ暖房運転「強」を長めにしてください。暖房運転「弱」では暖まるのが遅くなります。短い時間では浴室内の壁が十分暖まらない場合があります。肌寒く感じられることがあります。
- ・入浴中に暖房運転をした場合、温風が直接身体にあたると肌寒く感じられることがあります。入浴中は風速を「弱」、風向を身体にあたらない方向へ切り替えてのご使用をおすすめします(22ページ)。風があたり不快と感じる場合はご使用をお控えください。
- ・運転音が周囲の壁に反響してより大きく感じる場合があります。
- ・マイナスイオンが浴室内のイオンバランスを整えます。

- ・設定室温は「H1」「H2」「H3」の3種類です。暖房温度を押すごとにタイマー時間表示部に約5秒間表示されます。

表示	H1	H2	H3
温度設定	高	中	低

- ・温度が上がりにくい場合は「H1」、温度が上がりにすぎると感じる場合は「H3」でご使用ください。「H3」でも、暑く不快と感じる場合は、ご使用をお控えください。
- ・運転開始時は、初めてご使用のときは「H1」(高)、次回からご使用のときは前回の設定温度になります。

### 3 ▲・▼ を押し、運転時間を設定する。

ボタン	設定時間(範囲)	設定時間(単位)
▲ (増える)	1分～30分まで	1分刻み
	30分～1時間まで	5分刻み
▼ (減る)	1時間～6時間まで	0.5時間(30分刻み)

運転時間が設定されます。

設定時間が終了すると……

- [ 暖房「強」または、暖房「弱」]ランプと [ プラズマクラスター ]ランプが消灯。
- 約2分後に暖房運転を停止します。

#### 補足

- ・約2～3分後に、温風が吹き出して暖房運転が開始されます。
- ・リモコンの[ 残り時間 ]表示は運転の残り時間の目やすを表示しています。
- ・運転時間を変更したいときは ▲・▼ を押し、残りの運転時間を設定します。
- ・運転時間について (以下の時間で運転を開始します)

	初めてご使用のとき	次回からご使用のとき
暖房	30分	前回の設定時間

- ・設定時間が終了したあと、機器本体の運転は機器を冷やすためにしばらく運転してから(約2分後)停止します。
- ・途中で停止したいときは [ 停止 ] を押ししてください。[ 暖房「強」または、暖房「弱」]ランプと [ プラズマクラスター ]ランプが消灯し、暖房運転を停止します。

# 浴室の温度を調節

## 予約暖房運転をする

冬場などの寒い時期、入浴前に浴室を暖めたいときなど、入浴時間に合わせて自動的に暖房運転ができます(予約暖房運転)。

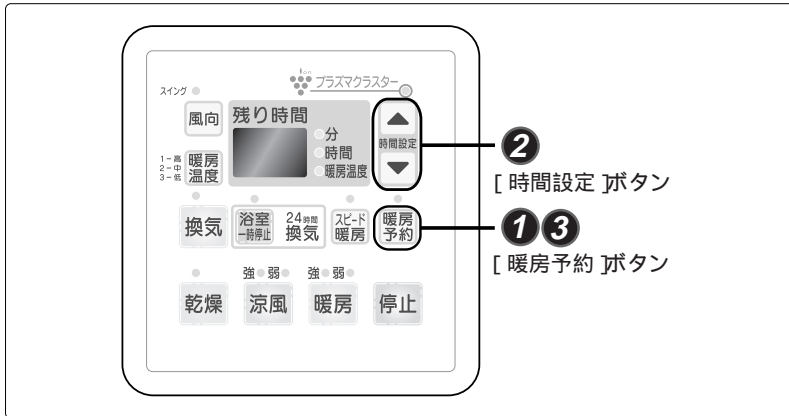

### ■ 補足

- ・運転前に浴室の窓とドアを閉めておいてください(11ページ)。
- ・運転モードを変更する場合は、リモコン本体の変更したい機能のボタンを押すことにより、新しい機能で運転が開始されます。

例 「6.0」(6時間後)に暖房運転をスタートする場合

## 1 暖房予約を押す。

[暖房予約]ランプ点滅(緑色)。

## 2 ▲・▼ を押し、予約時間を設定する。

6.0が表示され、時間が設定されます。

ボタン	設定時間(範囲)	設定時間(単位)
▲ (増える)	1分～30分まで	1分刻み
	30分～1時間まで	5分刻み
▼ (減る)	1時間～10時間まで	0.5時間(30分)刻み
	10時間～24時間まで	1時間刻み

### 補足

- ・連続して10秒間、時間設定の操作をしないと、表示が消え、予約時間がキャンセルされます。
- ・表示部の時間は、予約暖房運転までの時間を表示します(暖房運転の設定時間の表示ではありません)。

・予約暖房運転時間について  
(以下の時間で予約暖房運転を開始します)

	初めてご使用のとき	次回からご使用のとき
予約待機時間	8時間	前回の設定時間
暖房運転時間	1時間	1時間

# 3

## 暖房予約を押す。

[暖房予約]ランプ点灯(緑色)。  
予約運転待機中になります。

6時間経過すると ...

[暖房予約]ランプ消灯。  
[暖房(強)]ランプと[スピード暖房]ランプが点灯(緑色)。  
「スピード暖房」の設定で、暖房運転を開始します。  
プラズマクラスターランプが点灯(青色)。  
マイナスイオンが発生します。

暖房運転時間が経過すると ...

[暖房「強」または、暖房「弱」]ランプ消灯。  
約2分後に暖房運転を停止します。

### 補足

- ・リモコンの[残り時間]表示は、予約暖房待機時間中は運転開始までの残り時間を、暖房運転中は暖房運転の残り時間の目やすを表示します。
  - ・予約の解除について  
予約待機中に<sup>暖房予約</sup>を押してください。[暖房予約]ランプが消灯し、暖房予約運転が解除されます。
  - ・予約待機中の操作について  
予約待機中に暖房、または他の機能を運転するときは、運転したい機能のボタンを押して運転します。運転中に予約待機時間が経過すると暖房予約運転に切り替わります。
  - ・マイナスイオンについて  
マイナスイオンが浴室内のイオンバランスを整えます。
  - ・運転時間を変更したいときは
  - ・暖房予約で暖房運転をさせたときの暖房運転時間は2時間に設定されています。
  - ・運転時間の設定は、暖房運転が始まってから行ってください。予約待機中は運転時間の設定はできません(運転時間の変更は14ページ③を参照してください)。
  - ・▲・▼を押して、残りの運転時間を設定します。
- 
- ・設定時間が終了したあと、機器の運転は機器を冷やすためにしばらく運転してから(約2分後)停止します。
  - ・途中で停止したいときは  
停止を押してください。暖房「強」または、暖房「弱」]ランプが消灯し、暖房運転を停止します。

# 浴室の温度を調節

## スピード暖房運転をする

非常に寒い日の一番風呂のように浴室が冷えているときなど、暖房運転中に浴室を早く暖めたいときにご使用ください。スピード暖房の運転時間は最大15分です。

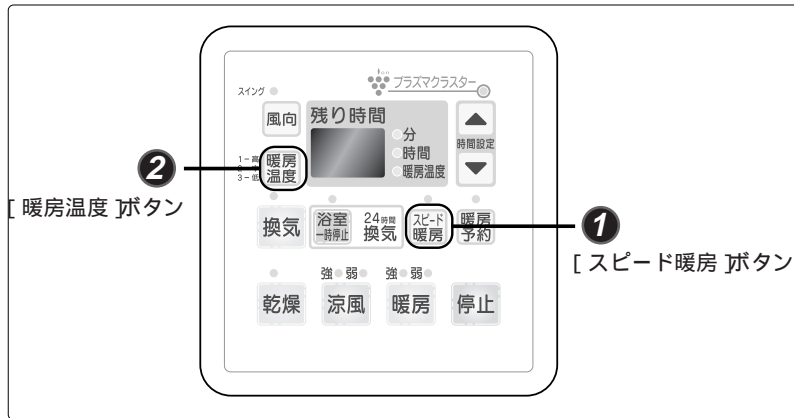

### 補足

- ・運転前に浴室の窓とドアを閉めておいてください(11ページ)。
- ・運転モードを変更する場合は、リモコン本体の変更したい機能のボタンを押すことにより、新しい機能で運転が開始されます。

暖房運転中に操作してください。

### 1 スピード暖房 を押す。

[スピード暖房]ランプ点灯(緑色)。

### 2 暖房温度 を押し、室温を調節する。

浴室内の温度を設定します。  
13ページ②を行います。

スピード暖房中。

15分経過するか、設定温度になると ...

[スピード暖房]ランプ消灯。  
スピード暖房運転が終了し、暖房運転に戻ります。

### 補足

- ・停止状態からスピード暖房運転をするときは  
[暖房] を押す。  
[スピード暖房] を押す。  
スピード暖房運転が開始します。
- ・設定温度になっている場合は、[スピード暖房] を押してもスピード暖房は運転しません。
- ・運転開始時は、前回の設定温度になっています。

- ・スピード暖房の解除について  
スピード暖房中に [スピード暖房] を押してください。  
[スピード暖房]ランプが消灯し、スピード暖房が解除されます。



## 浴室を快適にする(涼風運転)

送風と換気で浴室の湿度が下がり、快適に入浴できます。夏場の暑い時期にご使用ください。また涼風と同時に、マイナスイオンが発生します。

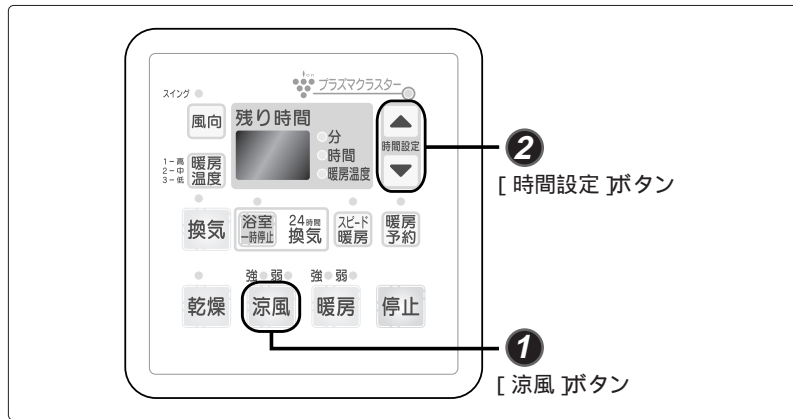

### 1 涼風 を押す。

[涼風(強)]ランプが点灯(緑色)。風速が「強」で涼風運転が開始されます。プラズマクラスターランプが点灯(青色)、マイナスイオンが発生します。

涼風 を押すたびに「強」「弱」と風量が切り替わります。

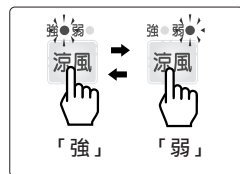

### 2 ▲・▼ を押し、運転時間を設定する。

ボタン	設定時間(範囲)	設定時間(単位)
▲ (増える)	1分～30分まで	1分刻み
	30分～1時間まで	5分刻み
▼ (減る)	1時間～10時間まで	0.5時間(30分)刻み
	10時間～12時間まで	1時間刻み

運転時間が設定されます。

設定時間が終了すると……

[涼風「強」または、涼風「弱」]ランプと[プラズマクラスター]ランプが消灯。涼風運転を停止します。

#### ■ 補足

- ・入浴後は浴室内と機器内のカビ防止のため、換気運転(23ページ)を行ってください。
- ・運転モードを変更する場合は、リモコン本体の変更したい機能のボタンを押すことにより、新しい機能で運転が開始されます。

#### 補足

- ・暖房運転および乾燥運転直後に涼風運転にした場合は、機器が冷えるまでしばらくは温風がでます。2～3分待つと機器が冷え涼風になります。

- ・運転時間について  
(以下の時間で運転を開始します)

	初めてご使用のとき	次回からご使用のとき
涼風	30分	前回の設定時間

- ・リモコンの[残り時間]表示は運転の残り時間の目やすを表示しています。
- ・運転時間を変更したいときは ▲・▼ を押して、残りの運転時間を設定します。
- ・運転開始時は、前回の涼風運転の設定時間になっています。
- ・途中で停止したいときは 停止 を押してください。涼風「強」または、涼風「弱」ランプと[プラズマクラスター]ランプが消灯し、涼風運転を停止します。

# 浴室で乾燥

## 乾燥運転をする

洗濯物を乾かすことができる他、浴室の乾燥もできます。また乾燥と同時に、自動で除菌イオン(プラズマクラスターイオン)が発生します。

乾燥運転は、換気機能(換気ファン)の設置が必要です。設置されていないと乾燥しません。

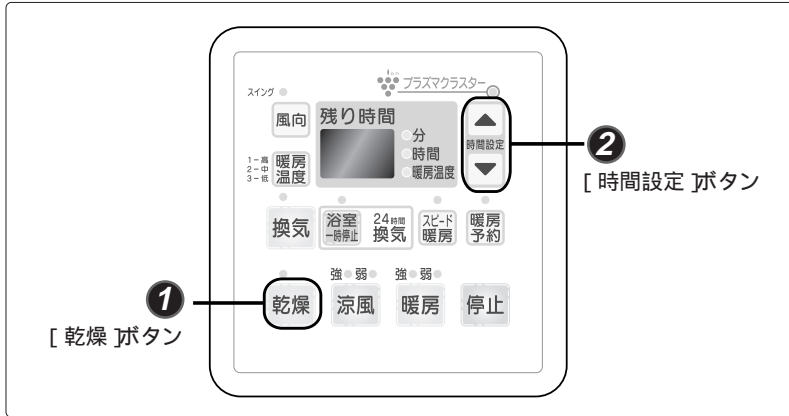

### ■ 補足

- ・洗濯物は「上手な衣類乾燥のしかた」(20ページ)を参考にしてください。
- ・運転中に洗濯物を追加すると十分乾燥しない場合があります。
- ・洗濯物の種類や量、脱水状態、浴室の種類や大きさ、気温や湿度によって、設定時間が終了しても十分乾燥しない場合があります。その場合は、再度乾燥運転してください。
- ・運転モードを変更する場合は、リモコン本体の変更したい機能のボタンを押すことにより、新しい機能で運転が開始されます。

## 1 乾燥 を押す。

[乾燥]ランプが点灯(緑色)し、乾燥運転が開始されます。

プラズマクラスターランプが点灯(青色)、除菌イオンが発生します。

## 2 ▲・▼ を押し、運転時間を設定する。

ボタン	設定時間(範囲)	設定時間(単位)
▲ (増える)	1分～30分まで	1刻み
	30分～1時間まで	5刻み
▼ (減る)	1時間～6時間まで	0.5時間(30分)刻み

運転時間が設定されます。

### 補足

- ・約2～3分後に、温風が吹き出して乾燥運転が開始されます。
- ・マイナスイオンが浴室内に浮遊している「カビ菌」を不活性化させます(壁面などに付着したカビには効果がありません)。

- ・運転時間について  
(以下の時間で運転を開始します)

	初めてご使用のとき	次回からご使用のとき
乾燥	3時間	前回の設定時間

- ・リモコンの[残り時間]表示は運転の残り時間の目やすを表示しています。
- ・乾燥に必要な時間は洗濯物の種類や量、脱水状態、浴室の種類や大きさ、気温や湿度によって異なります。
- ・運転時間を変更するときは  
▲・▼ を押し、残りの運転時間を設定します。
- ・運転開始時は、前回の乾燥運転の設定時間になっています。

設定時間が終了すると .....

[乾燥]ランプと[プラズマクラスター]ランプが  
消灯。

約2分後に乾燥運転を停止します。

### 補足

- ・設定時間が終了したあと、機器本体の運転は機器を冷やすためにしばらく運転してから(約2分後)停止します。
- ・途中で停止したいときは  
停止 を押してください。[乾燥]ランプと[プラズマクラスター]ランプが消灯し、乾燥運転を停止します。

## 上手な衣類乾燥のしかた

上手でムダのない衣類乾燥をしていただくためのポイントを紹介しています。

### ポイント1

洗濯物は十分に脱水してから乾燥してください。

洗濯物は十分に脱水してから乾燥させてください。

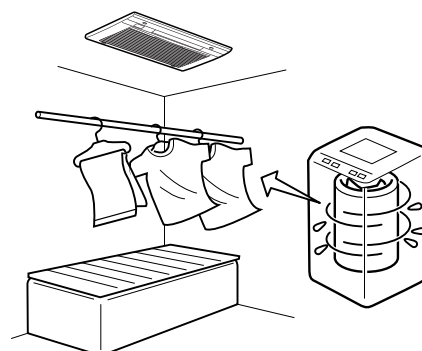

厚手で乾きにくいものは中央に、薄手の乾きの早いものは端に置くとむらなく乾かすことができます。

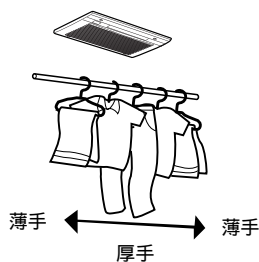

洗濯物の間を温風が通り抜けやすいよう10~15cmの間隔をあけてください。

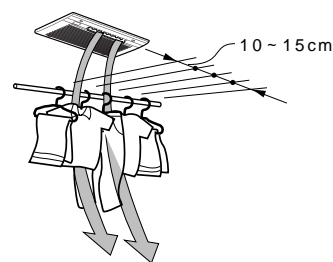

洗濯物が多いときは、途中で並べ替えたり、向きを替えると効率良く乾燥できます。

### ポイント2

温風の向きは洗濯物に向けて乾燥してください。

機器の温風は洗濯物の方向に出るようにリモコンでルーバー(温風吹出口)を調節してください。

くわしくは、「風向きの調節(22ページ)」を参照してください。

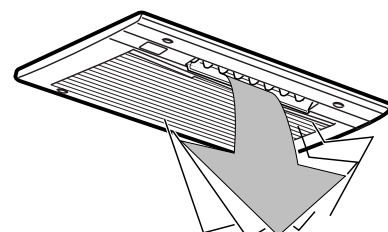
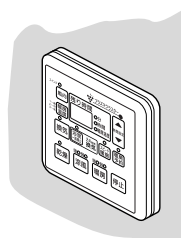

# 浴室で乾燥

## 衣類量の目安

ハンガー数による目安 (ハンガーは10~15cmの間隔)

質量	ハンガー数
4kg	13本以上
2kg	8本~12本程度
1kg	7本程度以下

(参考)代表的な衣類の重さ

バスタオル1枚	250g~300g
タオル1枚	130g~150g
シャツ(綿)1枚	110g~130g
男パンツ(綿)1枚	60g~80g
パジャマ(綿)上下	450g~500g
靴下(綿)1足	60g~70g

## 洗濯物の量による目安

**4Kg**

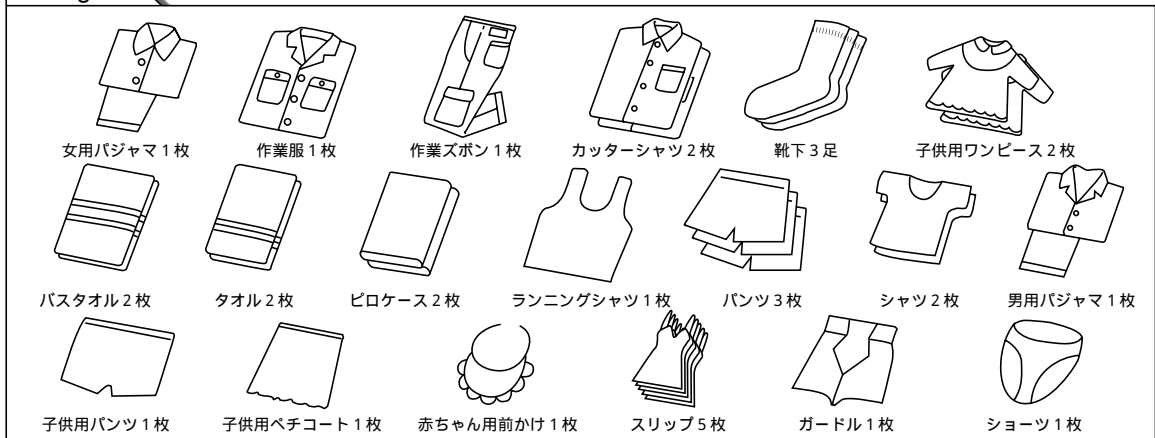

**2Kg**

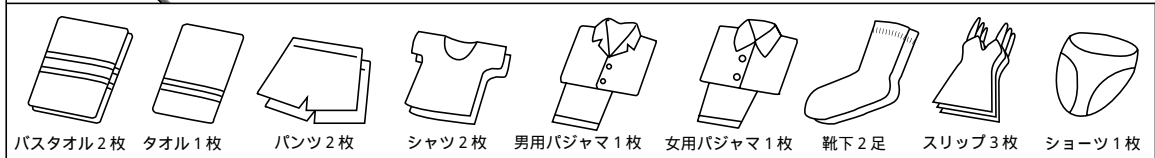

**1Kg**



## 乾燥時間の目安

衣類量	乾燥時間	条件
4kg	約2時間~2時間30分	浴室周辺温度、湿度 20 60% 上記洗濯物を脱水機にて5分間脱水したものを使用 浴室内は水滴がない乾燥状態 ユニットバス1坪
2kg	約1時間20分~1時間40分	
1kg	約1時間~1時間20分	
毛布(1枚)	約4時間(脱水40秒)	

その他乾燥時間は、季節、室温、浴室の乾燥状態および広さ、洗濯物の種類、脱水時間、洗濯物を吊る位置などによって変化します。

# 風向き調節

## 風向切替(ルーバーの動作)をする

浴室の暖房・乾燥・涼風運転中に、ルーバーの吹き出し角度の変更やスイングができます。切り替えはスイングを含めて6段階です。

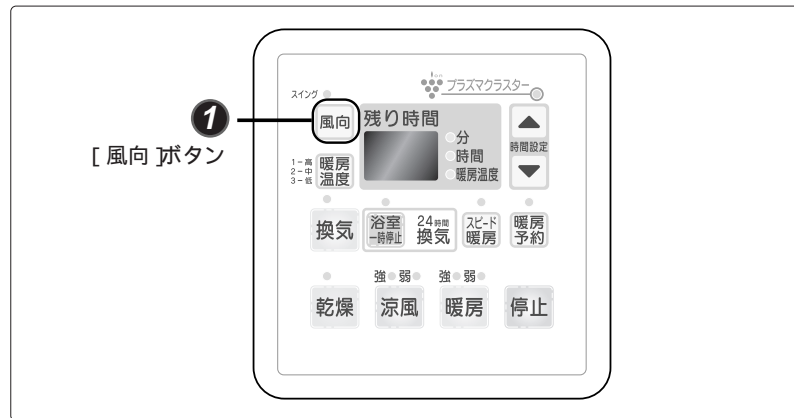

### 注意



空気の吹き出し口・吸い込み口に棒や指を入れない。  
内部でファンが高速で回転していますのでケガのおそれがあります。

### お願い

- ルーバーは、指で操作しない。リモコンで調節するとき、誤った動きの原因となることがあります。また能力が下がったり安全装置が働いたり、故障することがあります。

## 1

### 風向を押す。

風向を押すたびに、下図のように風向きが切り替わります。

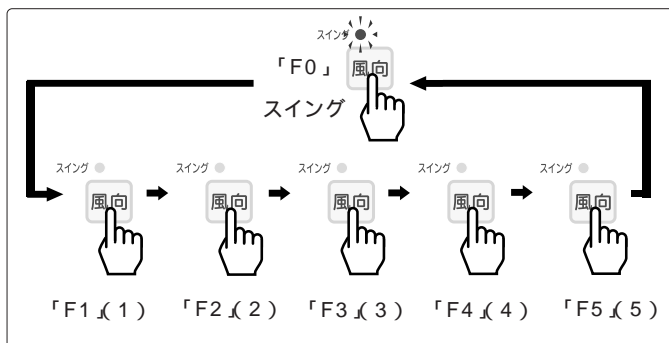

### スイングの範囲

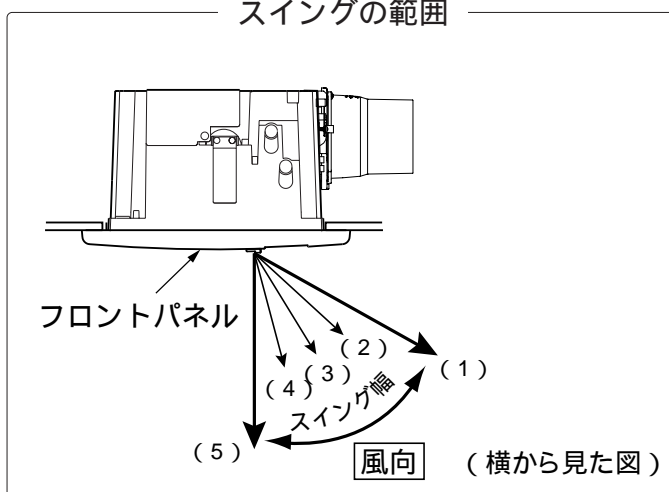

### 補足

- 暖房・乾燥・涼風の各運転開始時は、前回設定したルーバーの位置になります。
- 暖房は「強」・「弱」、および乾燥・涼風はそれぞれで風向位置を記憶します。
- ルーバーの位置は風向ボタンを押すごとに表示部に5秒間表示されます。

風向位置	(1)	(2)	(3)	(4)	(5)	スイング
表示文字	F1	F2	F3	F4	F5	F0

- ルーバーをスイング設定したとき、スイングランプが点灯します。

- 風向切替(ルーバー)の初期設定値は以下のとおりです。

暖房	F3
乾燥	F3
涼風	F3



# 浴室の換気

## 換気する

換気運転は、換気機能(換気ファン)の設置が必要です。設置されていないと運転できません。換気扇としてご使用ください。

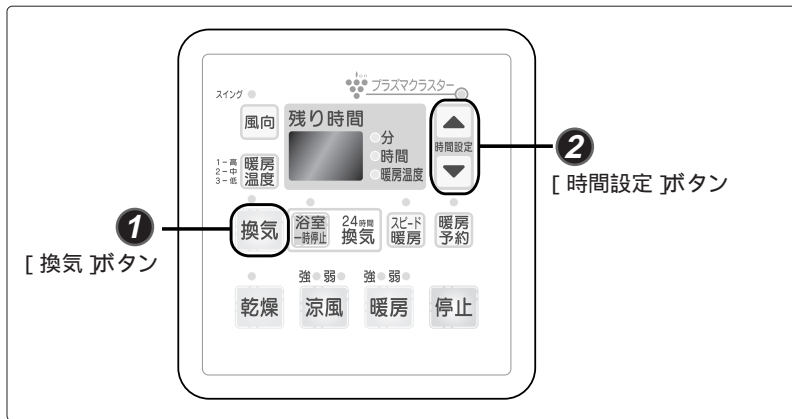

### ■ 補足

- ・浴槽に水、またはお湯が残っているときは、必ず浴槽に蓋をしてください(11ページ)。
- ・入浴後は浴室内と機械本体内のカビ防止のため、換気運転を行ってください。
- ・運転モードを変更する場合は、リモコン本体の変更したい機能のボタンを押すことにより、新しい機能で運転が開始されます。

## 1 換気 を押す。

[換気]ランプが点灯(緑色)し、運転が開始されます。

## 2 ▲・▼ を押し、運転時間を設定する。

ボタン	設定時間(範囲)	設定時間(単位)
▲ (増える)	1分~30分まで	1分刻み
	30分~1時間まで	5分刻み
▼ (減る)	1時間~10時間まで	0.5時間(30分)刻み
	10時間~12時間まで	1時間刻み

運転時間が設定されます。

設定時間が終了すると……

[換気]ランプ消灯。  
換気運転を停止します。

### 補足

- ・運転時間について  
(以下の時間で運転を開始します)

	初めてご使用のとき	次回からご使用のとき
換気	3時間	前回の設定時間

- ・リモコンの[残り時間]表示は運転の残り時間の目やすを表示しています。
- ・運転時間を変更したいときは  
▲・▼ を押し、残りの運転時間を設定します。
- ・運転開始時は、前回の換気運転の設定時間になっています。
- ・途中で停止したいときは  
停止 を押してください。[換気]ランプが消灯し、換気運転を停止します。

## 24時間換気運転中に浴室の換気を一時停止する

この機能は、24時間換気機能(換気ファン)を設置し、それと連動するように施工した場合の機能です。

### 1 **浴室一時停止** を押す。

[浴室一時停止]ランプが点灯。  
浴室の24時間換気が停止します。

### 2 ▲・▼ を押し、停止時間を設定する。

ボタン	設定時間(範囲)	設定時間(単位)
(増える) ▲	1分～30分まで	1分刻み
	30分～1時間まで	5分刻み
(減る) ▼	1時間～6時間まで	0.5時間(30分)刻み

- ・一時停止を解除するには再度 **浴室一時停止** を押す。  
[浴室一時停止]ランプが消灯。一時停止が解除され、24時間換気運転に戻ります。

#### ⚠注意

24時間換気を長時間停止しない。  
居住空間の空気が汚染され、人体に影響をおよぼす原因となります。

#### 補足

- ・浴室の一時停止時間について  
(以下の時間で運転を開始します)

	初めてご使用のとき	次回からご使用のとき
浴室一時停止	1時間	前回の設定時間

# 知っておいてください

## 日常の点検とお手入れ

安全にお使いいただけるように、点検とお手入れは定期的に行ってください。

### ⚠ 注意



本体各部に直接水やお湯、カビ取り剤などをかけない。  
ショート・感電の原因になるばかりでなく、機器をいためます。



エアフィルターの掃除を行うときは、足元に注意して作業する。  
すべりやすいスリッパなどをはいての作業や、不安定な台を持ち込んで  
の作業は、転倒の原因になります。また、浴槽の縁や風呂蓋の上にも乗  
らないでください。

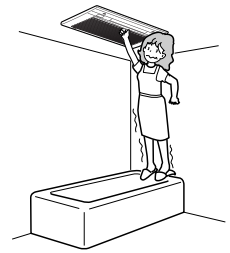

本体を掃除するときは運転を止める。  
ファンが高速回転しているので、けがの原因になることがあります。

## エアフィルターのお手入れ(1カ月に1回程度)

1カ月に1回程度、もしくは汚れたらそのつどお手入れしてください。

### ■ 補足

・エアフィルターにゴミやホコリがたまると、風量が減り、暖房や乾燥効果が低下します。

## 1 運転を停止する。

ルーバーが十分に冷え、対流ファンが止まり温風  
が出なくなったのを確かめてください。

## 2 エアフィルターを取り外す

エアフィルター中央凹部に指をかけ、下図の方向  
へ外してください。

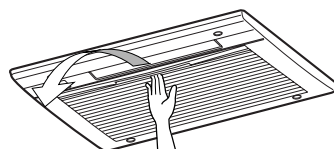

### 補足

- ・フィルターの裏側にドレン水がたまっている  
ことがありますので、注意しながら外して  
ください。
- ・網の部分に無理な力を加えないでください。  
強く押えると、網が損傷する場合があります。

### 3 エアフィルターを電気掃除機などで掃除する。

電気掃除機のブラシなどを使ってエアフィルターを装着したままほこりを吸い取ってください。また、油などで特にひどい汚れが付着しているときは、エアフィルターを取り外し台所用中性洗剤で手早く洗ってください。

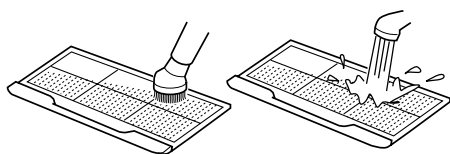

### 4 エアフィルターを取り付ける

#### お願い

- ・火気による乾燥は絶対にしないでください。

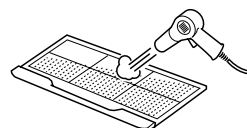

#### 補足

- ・汚れがひどい場合は、エアフィルターを取り外し、はたきややわらかいブラシなどで、詰まっているほこりを取り除いてください。
- ・水洗いをしたときは、水気をよくきってから十分に乾燥させてください。お手入れは、けがを防ぐためにも手袋をはめて行うことをおすすめします。

#### お願い

- ・エアフィルターは良く乾かしてから取り付けてください。

#### △注意



禁止

- ・エアフィルターを外したまま運転しないでください。機器の故障の原因になります。エアフィルターは確実に装着してください。

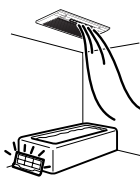

### 本体のお手入れ(1カ月に1回程度)

1カ月に1回程度、もしくは汚れたらそのつどお手入れしてください。

### 1 やわらかい布をぬるま湯でぬらして、よくしぼってから拭く。

フロントパネルの汚れがひどいときは、やわらかい布に台所用中性洗剤をつけて拭き取ってください。

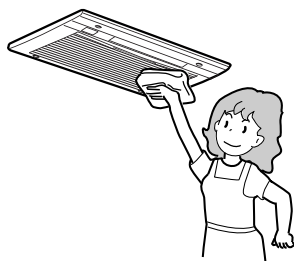

#### 補足

- ・お手入れの際は、けがを防ぐためにも、手袋をはめて行うことをおすすめします。

#### お願い

- ・ガソリン・シンナー・アルコール・化学洗剤・ベンジン・みがき粉・化学ぞうきん・スプレー式殺虫剤などは絶対に使用しないでください。キズや変形および変色の原因になります。

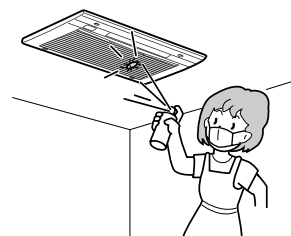

# 知っておいてください

## 故障かな？と思ったら

故障かな？と思ってもよく調べてみると故障でない場合もあります。  
修理を依頼する前に、もう一度次の点をお調べください。

### ■ 補 足

・このほかに異常があるときや、おわかりにならないときは、お買い上げの販売店、またはもよりの支社、支店、営業所、出張所へご連絡ください。

## リモコン関連

状況・現象	原因	処 置
運転ボタンを押してもランプが点灯せず運転もできない。運転ボタンを押してもランプが点灯しない。	ブレーカーが作動またはヒューズが熔断したか、機器本体の漏電ブレーカーが作動しています。	修理が必要です。お買い上げの販売店または、もよりの当社の支社、支店、営業所、出張所へご連絡ください。

## 風量関連

状況・現象	原因	処 置
吹き出し風量が少ない。温風・涼風は出るが風が弱い。ファンからバサバサ音がする。	エアフィルターの目詰まりか、またはエアフィルターに水滴が付着しています。	エアフィルターの清掃をしてください(25ページ)。 水滴を除去してください。
部屋があたたまらない。 (温風が出ない) [暖房ボタン]を押して動作させても温風が出ない。	湯温が設定温度まで上がっていない。 ..... ファンの異常。 熱動弁の異常。 ..... 熱源機の異常。	そのまましばらくお待ちください (暖房ボタンを押してから、2~3分後に温風が出てきます)。 ..... 修理が必要です。お買い上げの販売店または、もよりの当社の支社、支店、営業所、出張所へご連絡ください。 ..... 熱源機の取扱説明書にしたがってチェックしてください。それでも直らないときはお買い上げの販売店、またはもよりの当社の支社、支店、営業所、出張所へご連絡ください。

## 温度関連

状況・現象	原因	処置
暖房能力が低下した。 温風は出ているが風が弱い。	→ エアフィルターの目詰まり。	エアフィルターの清掃をしてください(26ページ)。
	→ 部屋のドア・窓が開いている。	ドア・窓を閉めてください。
温風は正常に出ている。		

## 乾燥関連

状況・現象	原因	処置
洗濯物・浴室が乾かない。 (温風が出ない) [乾燥ボタン]を押して動作させても温風が出ない。	湯温が設定温度まで上がっていない。	そのまましばらくお待ちください (乾燥ボタンを押してから、2~3分後に温風が出てきます)。
	..... ファンの異常。 熱動弁の異常。	..... 修理が必要です。お買い上げの販売店または、もよりの当社の支社、支店、営業所、出張所へご連絡ください。
	..... 熱源機の異常。	..... 熱源機の取扱説明書にしたがってチェックしてください。それでも直らないときはお買い上げの販売店、またはもよりの当社の支社、支店、営業所、出張所へご連絡ください。
乾燥能力が低下した。 温風は出ているが風が弱い。	→ エアフィルターの目詰まり。	エアフィルターの清掃をしてください(25ページ)。
	→ 部屋のドア・窓が開いている。	ドア・窓を閉めてください。
温風は正常に出ている。	→ 洗濯物に温風があたっていない。	ルーバーの角度を調節してください(22ページ)。

# 知っておいてください

## 換気関連

状況・現象	原因	処置
換気運転ができない。 換気ファンは回っている。	浴槽にお湯が残っていて蓋が開いている。	お湯を抜き、しっかりと蓋をしてください。
	ファンの異常。	修理が必要です。お買い上げの販売店または、もよりの当社の支社、支店、営業所、出張所へご連絡ください。

## 音関連

状況・現象	原因	処置
異常音 運転時異常音がする。	締付部のゆるみ。 ファンモーターの振動。	修理が必要です。お買い上げの販売店または、もよりの当社の支社、支店、営業所、出張所へご連絡ください。
運転開始時や停止直後に「ピシッ」という音がする。	エアフィルターのガタツキ。	エアフィルターをしっかりと挿入してください。
運転開始時や停止直後に「ピシッ」という音がする。	温度変化にともなう熱膨張・収縮によって発生します。	一時的なもので異常ではありません。
暖房、涼風、乾燥運転時に「ジー、ジー」と小さい音がする。	プラズマクラスターイオン発生器の運転音です。	異常ではありません。

## その他

状況・現象	原因	処置
水滴が落ちる。 フロントパネルから水滴が落ちる。また色のついた水滴が落ちる。	浴室内が結露しているとき、フロントパネルに付着している水滴が落ちる場合があります。また入浴剤をご使用の場合は入浴剤の混った浴槽水が蒸発、結露し、色のついた水滴が落ちる場合があります。	水滴を拭き取ってください。



## 安全装置が作動したときの処置

この機器には、安全装置が作動したときのお知らせ機能がついています。使用中に機器が停止したら、安全装置が作動していないか調べてください。

安全装置が作動したときの表示	安全装置	原因	処置方法
16 点減	室温上限異常	<ul style="list-style-type: none"> <li>・使用中に10分間室温が60を超えた。</li> <li>・電気系統が故障している。</li> </ul>	修理が必要です。 お買い上げの販売店、もしくはもよりの当社の支社、支店、営業所、出張所にご連絡ください。
31 点減	浴室室温サーミスタ断線・短絡	電気系統が故障している。	
32 点減	浴室湯温サーミスタ断線・短絡		
70 点減	電源パルス異常		
62 点減	循環ファン回転数異常		
96 点減	熱源機異常	熱源機側に何らかの故障が生じている。	
04 点減	熱源機異常	熱源機の循環水の不足。	熱源機の取扱説明書を読んで給水してください。

# ご参考に

## 仕様

暖房の目やすは温暖地を基準にしております。

項 目		仕 様	
品 名		RBH-C333SNP HBD-3304KCS-P  RBH-C333SN HBD-3304KCS	
設 置 様 式		浴室天井埋め込み設置	
浴室適用サイズ		1.25坪以下のユニットバス	
外形寸法(フロントパネル)		高さ25mm×幅474mm×奥行349mm	
質 量		本体7.0kg	
暖 房 方 式		温風循環、吹き出し式	
熱 源		温水(80、2.0L/分)	
電 源		AC100V 50 - 60Hz	
接続	電 気	100V3心(アース1心)、通信線24V2心	
	温 水	CHジョイント(クイックジョイント)	
	排 気	100	
	吸 気		
風量 50-60 Hz	暖房	強	4.8m <sup>3</sup> /分
		弱	4.2m <sup>3</sup> /分
	涼風	強	吹き出し 4.1m <sup>3</sup> /分 換気 中間ダクトファンの風量
		弱	吹き出し 3.7m <sup>3</sup> /分 換気 中間ダクトファンの風量
	乾燥		吹き出し 4.7m <sup>3</sup> /分 換気 中間ダクトファンの風量
	消費 電力 50-60 Hz	暖房	強
弱			16W
涼風		強	13W + 中間ダクトファンの消費電力
		弱	12W + 中間ダクトファンの消費電力
乾燥		18W + 中間ダクトファンの消費電力	
待機時		1.6W	
熱出力(定格)		3.3kW( T = 60K )	
リモコン		ワイヤードリモコン(高さ116mm×幅120mm×厚18.4mm)	
付属品		取扱説明書、工事説明書、保証書	

# 寸法図

単位：mm

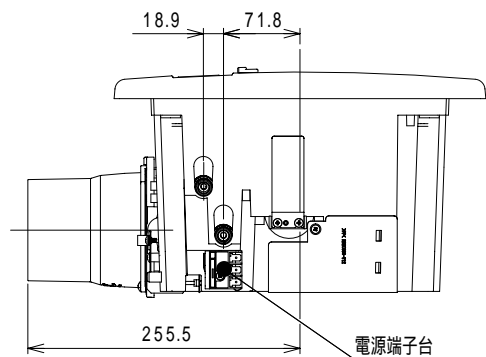
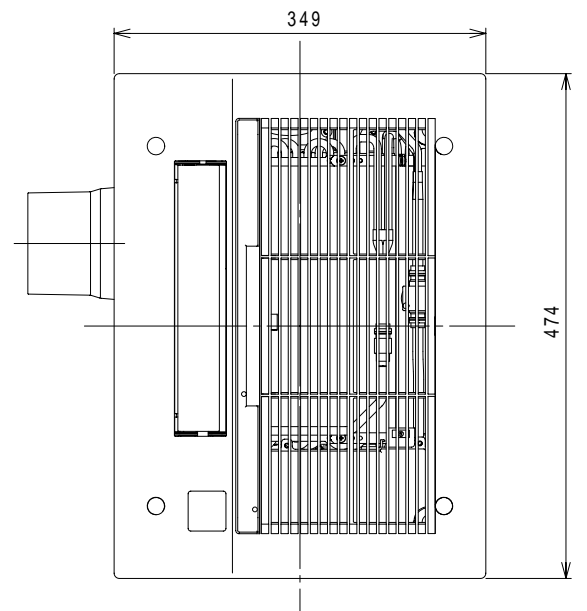
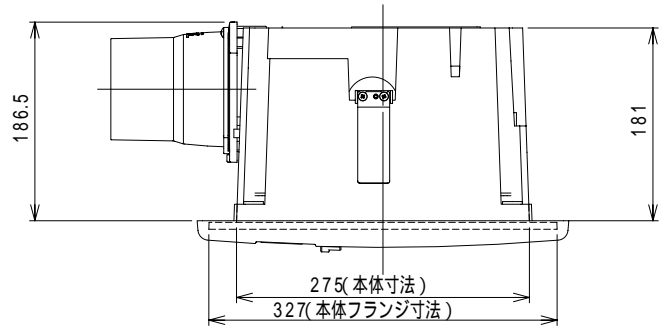
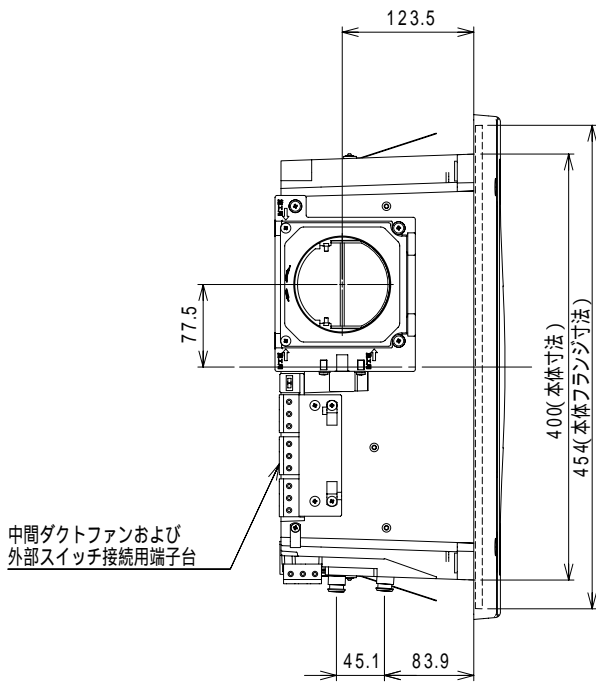

ご参考に

MEMO

## アフターサービス

### サービスのお申し込み

「故障かな?と思ったら(27~29ページ)を見てもう一度ご確認ください。

#### 警告



確認のうえ、それでも不具合がある場合、あるいはご不明な場合はご自分で修理なさらないでお買い上げの販売店、またはもよりの当社の支社、支店、営業所、出張所にご連絡ください。そのままご使用になりますと、故障や感電・火災の原因になります。

なお、ご連絡いただくときは、次のことをお知らせください。

- (1) お名前・ご住所・電話番号・道順(できるだけくわしく)
- (2) 型式名...型式名は、フロントパネルに表示してあります。
- (3) 現象(できるだけくわしく)
- (4) 訪問ご希望日

### 保証について

取扱説明書の裏表紙が保証書になっています。

保証期間中は

保証書に記載のように、機器の故障について修理いたします。くわしくは、保証書をごらんください。保証書を紛失されますと、保証期間中であっても修理費をいただくことがありますので大切に保管してください。

保証期間経過後の故障修理について

お買い上げの販売店、またはもよりの当社の支社、支店、営業所、出張所にご相談ください。修理によって機能が維持できる場合は、お客様のご要望により有料修理いたします。

### 補修用性能部品の保有期間について

補修用性能部品の保有期間は、当製品の製造打切後10年間となっています。なお、補修用性能部品とは、その製品の性能を維持するために必要な部品です。

### アフターサービスなどについてわからないとき

お買い上げの販売店、またはもよりの当社の支社、支店、営業所、出張所(別添の「連絡先」一覧表を参照してください)にお問い合わせください。

### 整備点検のおすすめ(有料)

長期間、安全快適にご使用いただくために定期的に(3年に1回程度)「点検整備」を受けられることをおすすめします。

「点検整備」はお買い上げの販売店、またはもよりの当社の支社、支店、営業所、出張所にご用命ください(有料)。

「点検整備」の内容は、下記のとおりです。

機能部品の点検、確認

掃除整備

型式名  
RBH-C333SNP  
HBD-3304KCS-P  
RBH-C333SN  
HBD-3304KCS

# リンナイ 温水式浴室暖房乾燥機 保証書

この製品は厳密なる品質管理および検査を経てお届けしたものです。  
本書は、お客様の正常な使用状態において万一故障した場合に、本書記載内容で無料修理を行うことをお約束するものです。

## 記

- 保証期間は、お買い上げの日から2年間(熱交換器は3年間)とし、機器本体とリモコンを対象とします。保証期間中故障が発生した場合は、本書をご提示の上、お買い上げの販売店に修理をご依頼ください。
- ご転居の場合は、事前にお買い上げの販売店にご相談ください。
- ご贈答品などで本保証書に記入してあるお買い上げの販売店に修理がご依頼できない場合には、別添の「連絡先」一覧表をご覧の上、お近くのリンナイ支社・支店・営業所・出張所にご相談ください。
- 本保証書は再発行いたしませんので大切に保管してください。
- 保証についての規定は下記をご覧ください。

## 無料修理規定

- 取扱説明書、本体貼付ラベルなどの注意書に従った正常な使用状態で故障した場合には、お買い上げの販売店またはもよりの弊社窓口が無料修理いたします。
  - 保証期間内に故障して無料修理を受ける場合は、お買い上げの販売店にご依頼の上、出張修理に際して本書をご提示してください。なお、離島および離島に準ずる遠隔地へのお出張修理を行った場合には、出張に要する実費を申し受けます。
  - 保証期間内でも次の場合には有料修理になります。
    - 使用上の誤りおよび不当な修理・改造による故障および損傷。
    - お買い上げ後の取付場所の移動、落下などによる故障および損傷。
    - 火災、塩害、地震、風水害、煙、腐蝕等の有害ガス、ほこり、臭気、蒸気、水、油、昆虫類の侵入およびその他火災、地震による故障および損傷。
    - 工事説明書および取扱説明書に指示された方法以外の工事設計または取付工事による原因での不具合、故障および損傷。
    - 業務用の場所等でご使用になった場合。
    - 車両、船舶に備品として搭載された場合に生じた故障および損傷。
  - 保証期間内でも次の場合には有料修理になります。
    - 樹脂仕上、錆など設計仕様の範囲内の感覚的な現象の場合。
    - 機器に表示してある電源、電圧以外の電源、電圧で使用された場合。
    - 本書の提示がない場合。
    - 本書にお買い上げ年月日、お客様名、販売店名の記入・捺印のない場合、あるいは字句を書き替えられた場合。
    - リモコンの取り替えおよび保守などの費用。
    - 熱源機器の給温水能力が不足する事による本機の出力不足。
4. 保証は日本国内においてのみ有効です。  
Warranty is valid only in Japan.  
この保証書は本書に明示した期間、条件のもとにおいて無料修理をお約束するものです。従ってこの保証書によって、お客様の法律上の権利を制限するものではありません。  
保証期間経過後の修理などについてご不明の場合は、お買い上げの販売店または別添の「連絡先」一覧表をご覧の上、お近くのリンナイ支社・支店・営業所・出張所にお問い合わせください。  
保証期間経過後の修理、補修用性能部品の保有期間について詳しくは取扱説明書をご覧ください。

お買い上げ日および販売店

お買い上げ日	平成 年 月 日		
販売店名		取扱者印	
住所			
電話番号			

お客様へ：この保証書をお受け取りになるときに お買い上げ日、販売店名、取扱者印が記入してあることを確認してください。

## リンナイ株式会社

〒454-0802 名古屋市中川区福住町2番26号  
TEL 052(361)8211代表



### 連絡先

本社 ☎052(361)8211 〒454-0802 名古屋市中川区福住町2番26号  
 東日本営業本部 ☎03(3471)9047 〒140-0002 東京都品川区東品川1丁目6番6号  
 東京支店 ☎03(3471)9047 〒140-0002 東京都品川区東品川1丁目6番6号  
 南関東支店 ☎045(320)3051 〒221-0856 横浜市神奈川区三ツ沢上町4番10号  
 東関東支店 ☎043(273)3360 〒262-0033 千葉市花見川区幕張本郷6丁目27-5  
 埼玉支店 ☎048(667)4321 〒331-0811 さいたま市北区吉野町1丁目396-1  
 北関東支店 ☎027(361)1131 〒370-0073 高崎市緑町1丁目13-2  
 札幌支店 ☎011(281)2506 〒060-0031 札幌市中央区北一条東2丁目

東北支社 ☎022(238)8315 〒984-0002 仙台市若林区卸町東1丁目5-5  
 新潟支店 ☎025(247)6610 〒950-0864 新潟市紫竹2丁目1-74  
 中部支社 ☎052(363)8001 〒454-0802 名古屋市中川区福住町2番26号  
 西日本営業本部 ☎06(6532)3016 〒550-0014 大阪市西区北堀江3丁目10番21号  
 関西支社 ☎06(6786)3601 〒550-0014 大阪市西区北堀江3丁目10番21号  
 広島支店 ☎082(277)5131 〒733-0833 広島市西区商工センター3丁目4番21号  
 高松支店 ☎087(821)8055 〒760-0066 高松市福岡町2丁目11番6号  
 九州支社 ☎092(281)3234 〒812-0029 福岡市博多区古門戸町2番3号

RBHC333-1290×01(00)  
040800K



257249