

修理を依頼する前に「故障かな?と思ったら」(P.26)をご確認ください

修理・取り扱いのご相談は まずお求めの取付店・販売店へ

取付店・販売店 〒

電話 —

転居や贈答品などでお求めの取付店・販売店へご相談できない場合は、商品名・品番をご確認のうえ、下記TOTO窓口までお問い合わせください。

お客様専用窓口



商品のお問い合わせは

TOTO(株) お客様相談室へ

TEL ☎ 0120-03-1010

FAX ☎ 0120-09-1010

受付時間: 平日 9:00~18:00 土・日・祝日 10:00~18:00
(夏期休暇・年末年始を除く)

※携帯電話・PHSからのご利用は…093-951-2526(有料)へ



修理のご用命は

安心・信頼の

TOTOメンテナンス(株) 修理受付センターへ

ホームページ <http://www.tom-net.jp/>

TEL ☎ 0120-1010-05

FAX ☎ 0120-1010-02

受付: 年中無休

受付時間: 8:00~19:00

訪問修理: 年中無休(一部地域を除く)

営業時間: 9:00~18:00

※携帯電話(PHSは除く)からのご利用は…0570-05-1010(有料)へ



交換部品・別売品
ご購入は

TOTOメンテナンス(株) TOTOパーツセンターへ

TEL ☎ 0120-8282-55

FAX ☎ 0120-8272-99

受付時間: 平日 9:00~18:00 土・日・祝日 10:00~18:00
(夏期休暇・年末年始を除く)

※携帯電話・PHSからのご利用は…093-952-8682(有料)へ

お客様からお預かりした個人情報は、関連法令および社内諸規定に基づき慎重かつ適切に取り扱います。

詳細はTOTOホームページをご覧ください。

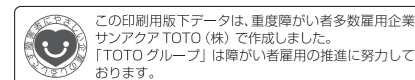

TOTO株式会社

TOTOホームページ <http://www.toto.co.jp/>

2010.9
F06604S

TOTO

浴室暖房乾燥機

らくらく三乾王(日本国内専用) (天井後付けタイプ)

品番

TYR100型

(集合住宅用ユニットバスルーム向け)

TYR110型

(戸建住宅用システムバスルーム向け)

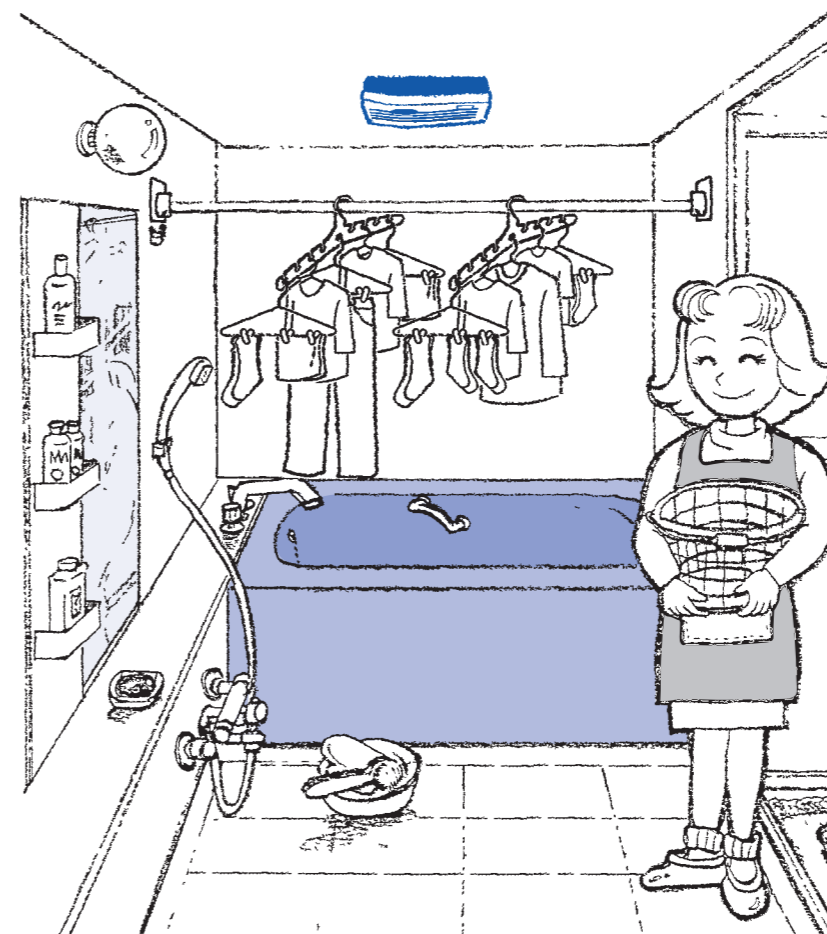

◆この製品は平成21年4月1日施行の消費生活用製品安全法(消安法)で指定される「特定保守製品」です。

◆このたびは、浴室暖房乾燥機をお求めいただき、誠にありがとうございます。
この取扱説明書をよくお読みのうえ、正しくお使いください。

◆保証書に、取付店名、取付日などが記入されていることを必ずお確かめください。

◆この取扱説明書は大切に保管し、必要なときにお読みください。

取扱説明書 保証書付

特定保守製品

はじめに

- よくあるお問い合わせ …… 1
- 安全上のご注意 …… 2
- 特に注意していただきたいこと …… 4
- 各部のなまえ …… 5
- ご使用前の準備 …… 6

使いかた

- 使用方法 …… 7
- 洗濯物を早く乾燥させるポイント…17
- 乾燥時間の目安 …… 19
- 電気代の目安 …… 21

お手入れ

- お手入れの仕方(1カ月に1回程度)…22

こんなときは

- 故障かな?と思ったら …… 26
- アフターサービスについて …… 27
- 特定保守製品について …… 30
- 仕様 …… 33
- 保証書 …… 34

よくあるお問い合わせ

●以下の項目がよくあるお問い合わせです。
参照ページにてご確認ください。

その1 運転停止中、運転ランプが
「**緑／赤**」交互に点滅する
フィルター掃除おすすめサインです
(点滅を解除するには、フィルター
掃除後、運転停止状態で) **止** ボタ
ンを5秒以内に3回押してください
👉 22、23、26ページ

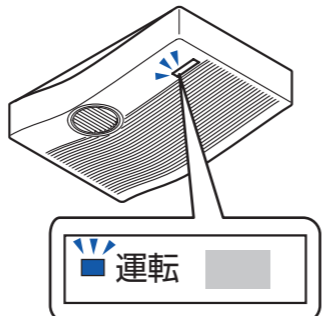

「**緑／赤**」交互に点滅

その2 本体の運転ランプが
「**緑**」または「**橙**」点滅
している
👉 26ページ

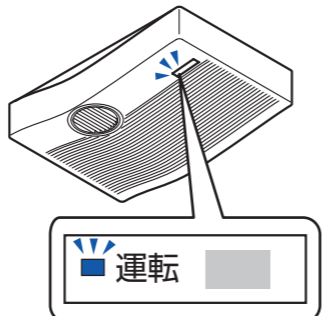

「**緑**」または「**橙**」が点滅

その3 乾燥運転中に、**温風でなく風だけ**が出ている
フィルターの詰まりや浴室内の温度が高くなっていませんか？
●フィルターのお手入れをしてください
●浴室内の温度が下がると温風が出ます
👉 18、23、26ページ

その4 暖房運転中に、**温風でなく風だけ**が出ている
フィルターの詰まりや浴室内の温度が高くなっていませんか？
●フィルターのお手入れをしてください
👉 23、26ページ

安全上のご注意

安全のために、必ずお守りください。



この説明書では、製品を正しくお使いいただき、あなたや他の人々への危害や財産への損害を未然に防止するために、いろいろな表示をしています。
ご使用前にこの「安全上のご注意」をよくお読みのうえ、正しくお使いください。
お読みになったあとはお使いになる方がいつでも見られる場所に保管してください。

表示と意味は次のようになっています。



この表示を無視して、誤った取り扱いを
すると、人が死亡または重傷を負うこと
が想定される内容を示しています。



この表示を無視して、誤った取り扱いを
すると、人が傷害を負うことが想定され
る内容および物的損害の発生が想定され
る内容を示しています。

お守りいただく内容を絵表示で示し、その意味は次のようになっています。



必ず実行



一般禁止



火災注意

グリルの吸入口、吹出口をタオルな
どでふさがない
また、グリルに洗濯物を引っ掛けない

- 感電、やけどの
おそれがあります。
- 火災のおそれ
があります。

※吹出口、吸入口から10cm以内(東京
消防庁設置基準の場合)に洗濯物
などを近づけることは、火災予防条例
などにより、禁止されています。



触れるな

運転中、グリルを取り外して、ヒー
ターに触れたり、ファンに触れたり、
物を差し込まない

- 感電、やけどのおそれが
あります。

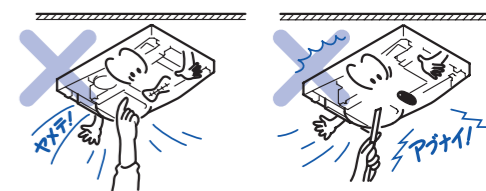

分解禁止

絶対に分解したり、修理、改造を
行わない

- 感電、やけど、火災の
原因になります。



禁止

本体やリモコンに直接お湯や水、カビ
取り剤などをかけない

- 火災や感電、故障の
原因になります。

※シンナー、ベンジン、アルカリ性
洗剤、カビ取り剤などは使用しな
いでください。

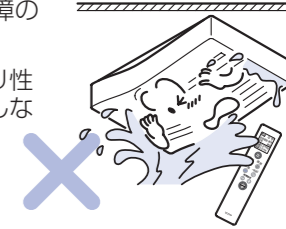

警告



内釜式ふろを設置した浴室では使用しない

- 排気ガスが浴室内に逆流し、一酸化炭素中毒を起こすことがあります。



ドライクリーニング油、ベンジンやシンナー、ガソリンなどの付着した衣類は、洗濯後でも絶対に乾燥しない

- 油の酸化熱による自然発火や、引火するおそれがあります。



電源コードを傷つけたり、無理に曲げたり、引っ張ったり、ねじったり、束ねたりしない

- 電源コードが破損し、火災・感電のおそれがあります。



指定する電源 (AC100V) 以外では使用しない

- 火災の原因になります。



乾燥・暖房時には、浴室内にスプレー缶を放置しない

- 熱でスプレー缶が破裂するおそれがあります。



お手入れのときは必ず電源 (ブレーカー) を切る

- 感電の原因になります。



アース (D種接地) 工事がされていることを確認する

- アース工事がされていないと故障や漏電のとき、感電の原因になります。アース工事はお近くの工事店にご依頼してください。

注意



運転中や使用直後は、吹出口近傍・ルーバーが高温になっているので触らない

- やけどのおそれがあります。

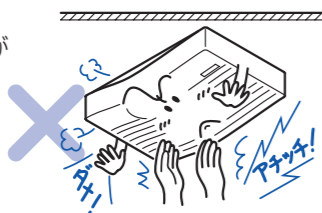

グリルに市販のごみ取り用フィルターを取り付けない

- 商品の故障、または火災のおそれがあります。

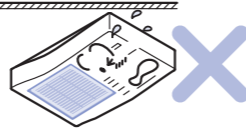

リモコンに水をかけたり、浴室内に放置しない

- 誤動作や故障の原因になります。



製品が浴室の天井に確実に取り付けられているか確認する

- 落下によるけがのおそれがあります。また、振動や異常音の原因になります。確実に取り付けられていない場合は、お求めの販売店または、お取り付けの工事店へご相談ください。



フィルター、表面パネル、グリルのお手入れの際は、高所作業となるので注意する 浴槽のふちに立たない ふろいすの上に立たない

- 脚立などを使ってください。滑りやすいので足場に注意してください。転倒による傷害のおそれがあります。なお、脚立は脚にゴムキャップ (保護) が付いたもの、または養生シートをご使用ください。



グリルの取り付けは確実に行う

- 落下による傷害のおそれがあります。

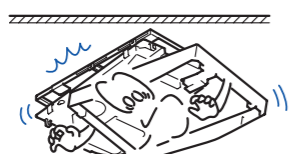

点検期間中に法定点検を受ける

- 経年劣化により、発火、けがをするおそれがあります。
※ご使用になる前に必ず所有者登録をしてください。

特に注意していただきたいこと

お願い

換気について

- 入浴後、浴室内の結露を防止するため、浴槽の湯を抜くか、風呂ふたをした状態で既設の換気扇スイッチにて換気扇を回し、換気運転 (3時間以上) されることをおすすめします。寒冷期は、換気の除湿効果が落ちますので、長時間の換気運転をおすすめします。
- 寒冷期に入浴中、換気運転を行いますと、結露により浴室暖房乾燥機本体から水滴が落ちることがあります。

■ ご使用する前に

この製品は浴室の天井換気扇を連動させて使用するものです。
正しく取り付けられているか確認してください。

- 高温になる場所に取り付けられていませんか。
 - 1) スチームサウナ付きの浴室
 - 2) 衣類乾燥、浴室の暖房・乾燥以外の目的など高温で使用されますと、故障やモーターの寿命を劣化させる原因になります。



- 空気取入口が設けられていますか。空気取入口がないと、乾燥のとき、浴室内の湿気が出にくくなり、性能が悪くなるおそれがあります。どうしても空気取入口が設置できない場合は、乾燥のとき、浴室のドアを少し開いてご使用ください。

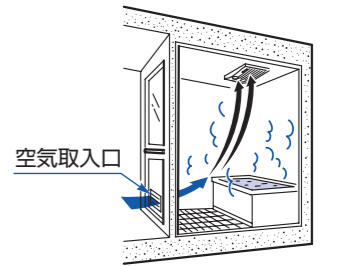

- リモコンが浴室の中に取り付けられていませんか。故障の原因になります。



取り付け場所・取り付けに関して不具合があった場合はお求めの販売店、またはお取り付けの工事店へご相談ください。

各部のなまえ

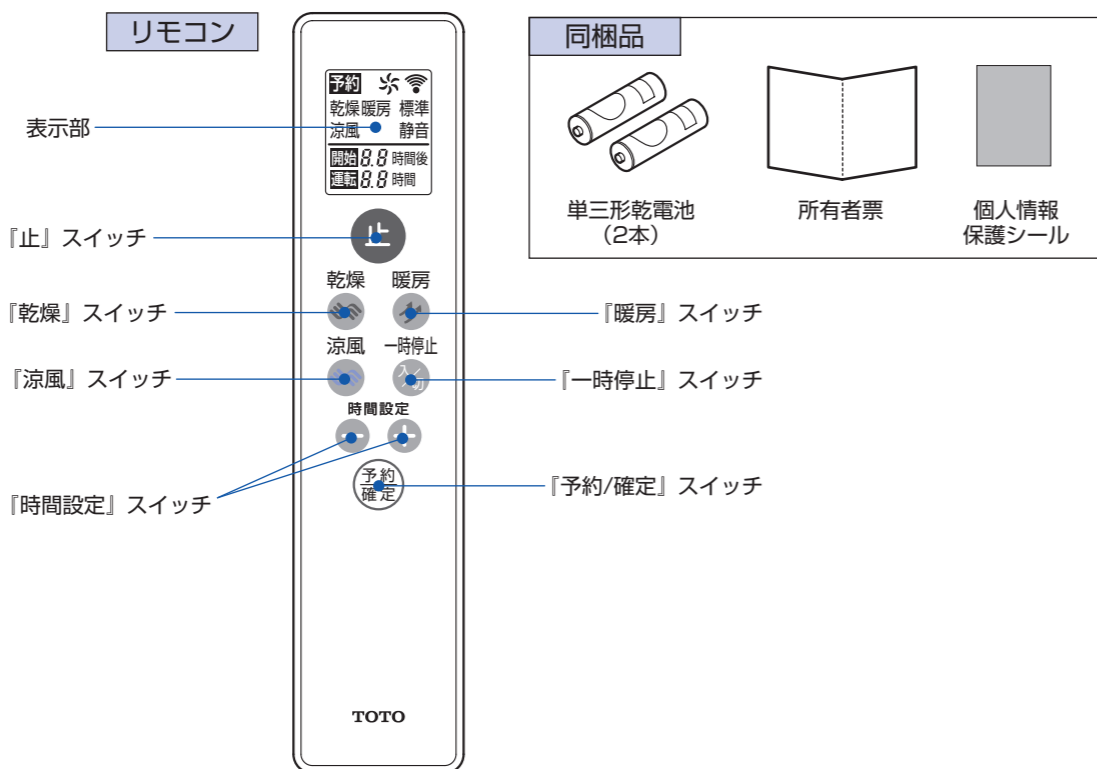
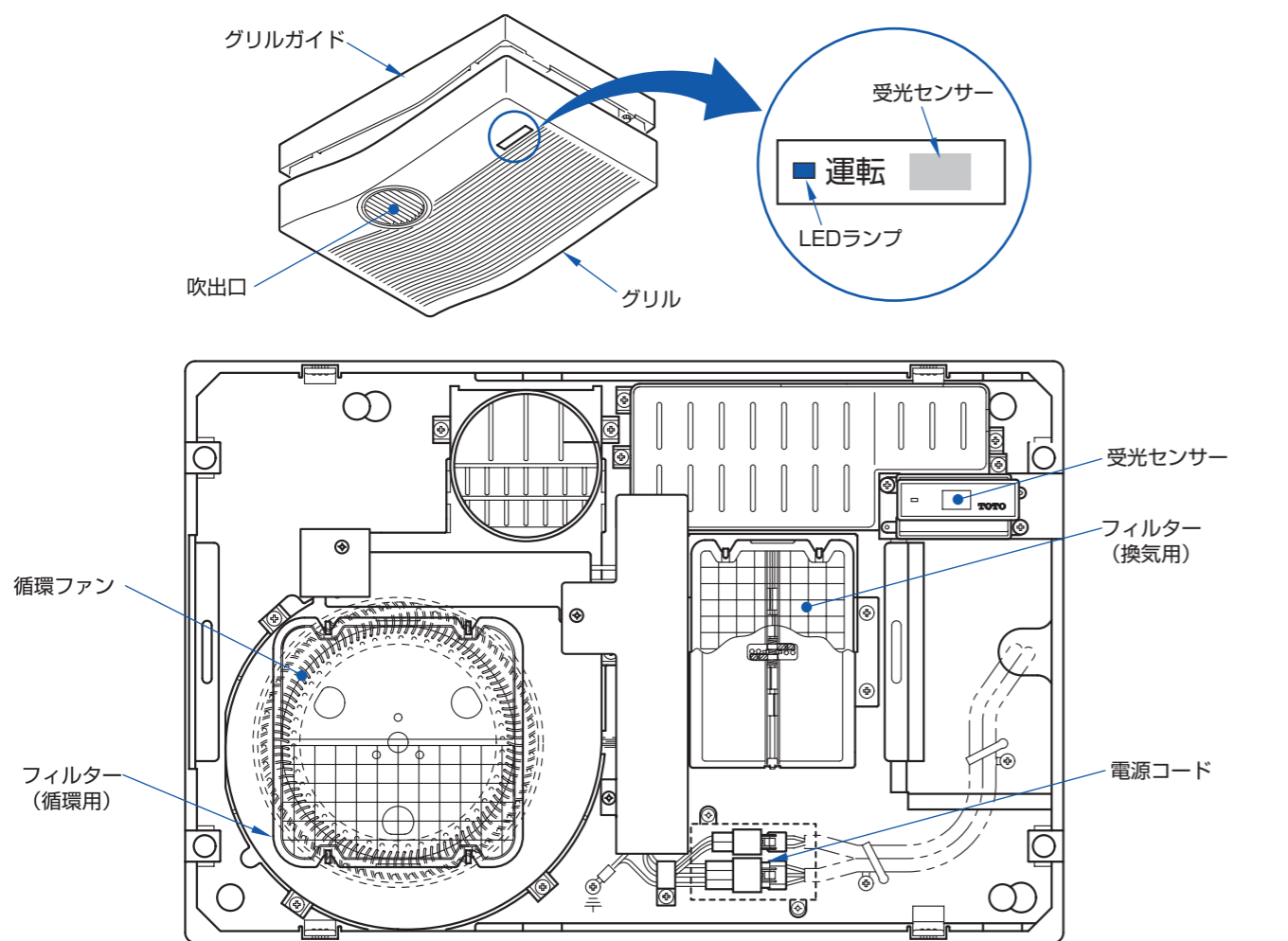

ご使用前の準備

リモコンに電池を入れる

- ①電池ふたの取付ねじをマイナスドライバーでゆるめてふたをあけてください。
- ②リモコンに表示されている電池の絵に合わせて入れてください。(単3形乾電池を2本)
- ③電池ふたを取り付けてください。パッキンが確実に挿入されていることを確認してください。
- ④元どおり電池ふたを、ねじで締めてください。

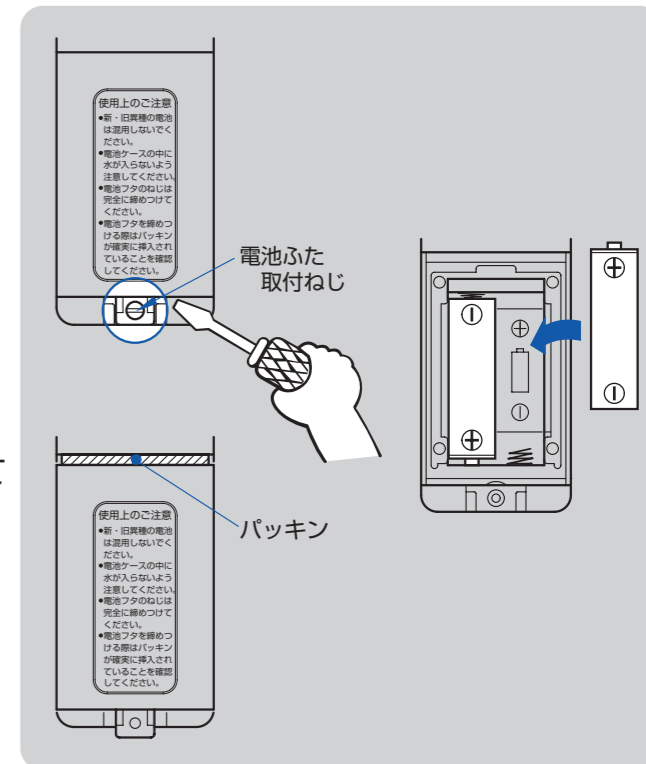

アドバイス

●電池交換の目安

次のようなときは、新しい電池に交換してください。

- リモコンの信号を本体が受け付けにくくなったとき。
- リモコン表示部が薄くなって見えにくくなったとき。
- スイッチを押したときにリモコン表示部がいったん消えるとき。

お知らせ



- 電池ケースの中に水が入らないよう注意してください。
- 電池ふたのねじは、完全に締め付けてください。
- 電池ふたを締め付ける際は、パッキンが確実に挿入されていることを確認してください。

次のことをお守りください(液漏れが原因で故障することがあります)

- 充電式のNi-Cd電池は使えません。
- 同じ種類の乾電池を使ってください。
- 新しい乾電池と古い乾電池を混ぜて使わないでください。
- 長期間ご使用にならないときは、電池を取り出してください。
- 乾電池の注意事項をよくお読みのうえ、ご使用ください。

使用方法

リモコン操作部の説明

「予約」表示
予約運転（乾燥・暖房・涼風）が設定されているときに、点灯します。

「開始」時間表示
予約運転（乾燥・暖房・涼風）開始までの残り時間を、0.5時間単位で表示します。

「運転」時間表示
運転（乾燥・暖房・涼風）終了までの残り時間を、0.5時間単位で表示します。

止ボタン
押すと、運転を停止します。
「予約」中に押すと、予約は解除されます。
(☞15ページ)

乾燥運転ボタン
押すと、「乾燥」の表示が点灯し乾燥運転を行います。
押すたびに標準と静音のモードが切り替わります。
(☞9ページ)

涼風運転ボタン
押すと、「涼風」の表示が点灯し涼風運転を行います。
押すたびに標準と静音のモードが切り替わります。
(☞12ページ)

換気扇のみ動作させるときは、既設の壁スイッチの入/切により操作してください。

※パイロットランプ付きのスイッチの場合、換気扇の動作と一致しなくなることがありますが、異常ではありません。

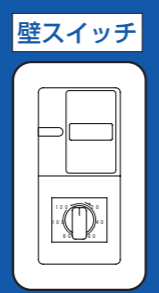

「乾燥・暖房・涼風」表示
運転モードの状態を表示します。

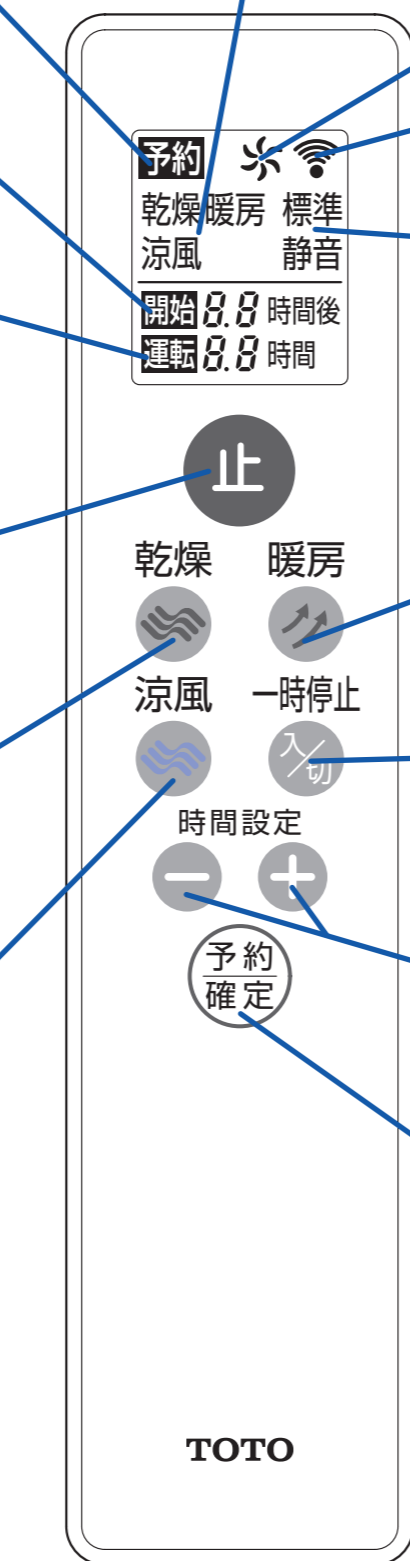

「運転マーク」表示
運転中にマークが回転します。

「送信マーク」表示
リモコンから浴室暖房乾燥機へ送信したときに、マークが点滅します。

「標準」「静音」表示
風量の状態を表示しています。
標準：風量（大） 静音：風量（小）

暖房運転ボタン
押すと、「暖房」の表示が点灯し暖房運転を行います。
押すたびに、標準と静音モードが切り替わります。
(☞10ページ)

一時停止ボタン
乾燥・暖房・涼風運転中に押すと、「運転マーク」の表示が停止するとともに、本体が一時停止します。
再度押すと、リモコンに表示している状態で、本体が運転を再開します。
(☞13ページ)

時間設定ボタン（+）、（-）
（+）ボタン：0.5時間ごとに加算
（-）ボタン：0.5時間ごとに減算
0.5～9.5時間の範囲で調整できます。
スイッチを押し続けた状態では、変更できません。

予約確定ボタン
押すと、「予約」と「開始」の表示が点滅して予約モードに入ります。
予約運転をするときに使います。(☞14ページ)

モード別運転状態

☐ ← は風の流れを表します。

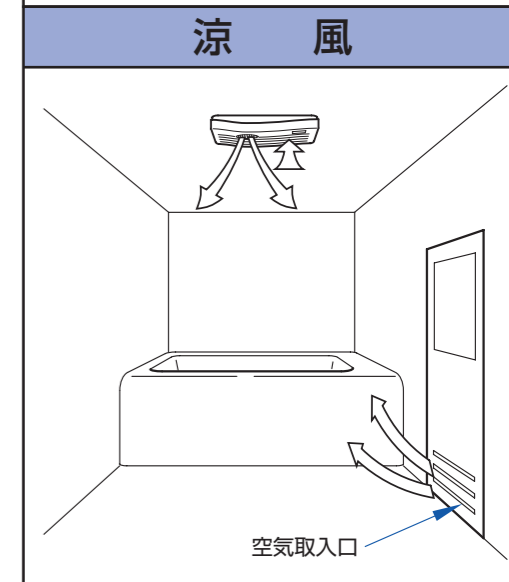
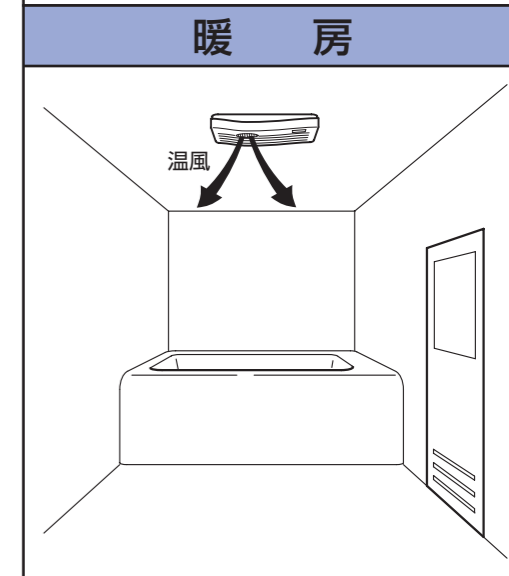
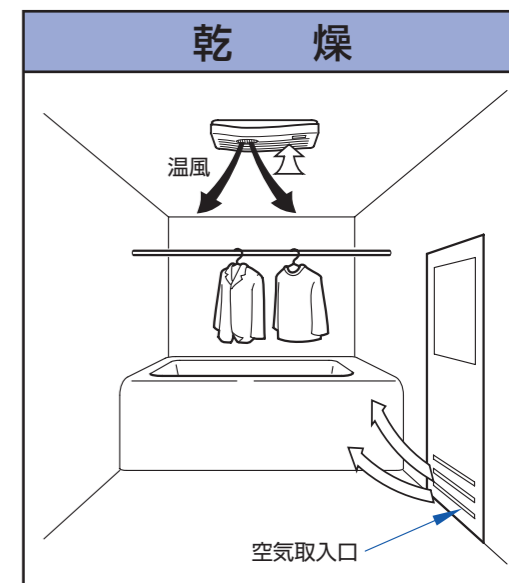

使いかた

使いかた

使用方法

1 乾燥

リモコンは、必ず本体に向けて操作してください。本体が受け付けると「ピッ」という受付音が鳴り、LEDランプ「緑色」が点灯します。
(確実に本体に向けて操作しないと、表示と運転動作が違うことがあります。)

① 運転モードの選択

- 「乾燥」スイッチ  を押してモードを選択します。

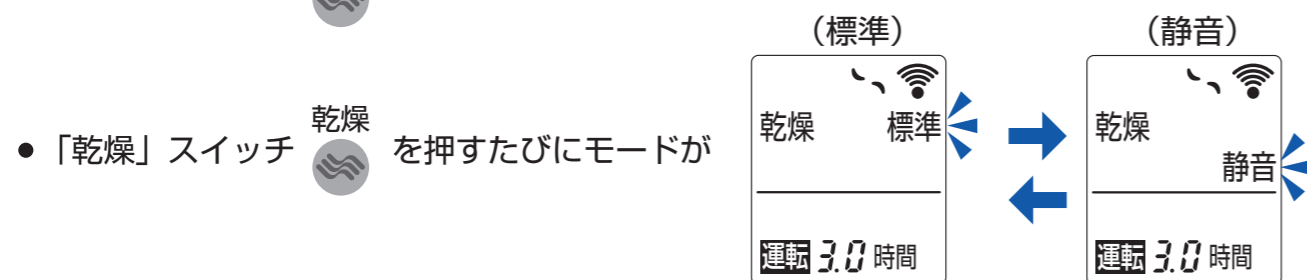

の順に代わり、各モードの表示が点灯し、運転マークが回転します。
本体は運転を開始します。

- **標準モード** : 洗濯物を早く乾燥させたいときにご使用ください。
- **静音モード** : 就寝中に洗濯物を乾かしたいときなどにご使用ください。
時間は標準モードより長くなりますが、運転音は小さくなります。

ドライヤーなどを使用される場合は！ (13ページ)

② 運転時間の設定

- 「-」「+」のスイッチ  を押して、運転時間を設定します。

運転時間が終了すると停止します。

運転時間の目安は！ (19ページ)

時間設定は、0.5～9.5時間までの間で、0.5時間単位で変更できます。
また、液晶に表示された時間は、0.5時間ごとに減算していきます。

例) (設定時間が3時間の場合)
3時間 → 2.5時間 → 2時間 → 1.5時間 → 1時間 → 0.5時間 → 停止 (0の表示はしません)

③ 停止

- 途中で停止する場合は「止」スイッチ  を押してください。

約10秒間、ファンが回り停止します。

2 暖房

リモコンは、必ず本体に向けて操作してください。本体が受け付けると「ピッ」という受付音が鳴り、LEDランプ「緑色」が点灯します。
(確実に本体に向けて操作しないと、表示と運転動作が違うことがあります。)

① 運転モードの選択

- 「暖房」スイッチ  を押してモードを選択します。

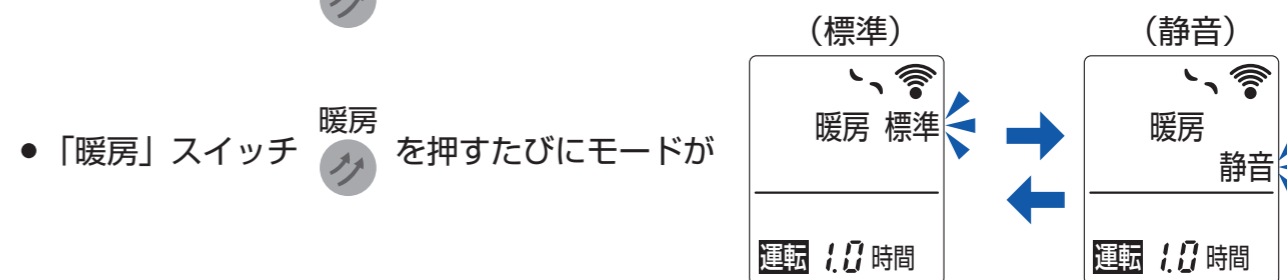

の順に代わり、各モードの表示が点灯し、運転マークが回転します。
本体は運転を開始します。

ドライヤーなどを使用される場合は！ (13ページ)

暖房は、浴室内が寒いときに浴室を暖め、快適に入浴ができるようにするための機能です。
(標準モードで事前に暖め、入浴するときは静音モードに切り替えてください。)

- **標準モード** : 入浴前に浴室を暖めたいときにご使用ください。
(「標準」点灯) 浴室を素早く暖めるため温風が強く吹き出しますので、風により肌寒く感じる場合があります。
- **静音モード** : 入浴中に浴室を暖めたいときにご使用ください。
(「静音」点灯) 温風の吹き出し量が小さく、運転音も小さくなっております。

暖房機能をご使用される場合は、換気扇のスイッチは入れないでください、浴室内の暖かい空気が外へ出てしまいます。

暖房運転の目安

- 入浴前に0.5時間(30分)運転しますと、浴室内温度が約25℃に上昇します。
(室温5℃、床から約1.0mの高さ)

	TYR100型	TYR110型	の場合
浴室サイズ	1200×1600×2000mm	1600×1600×2200mm	

- お湯はりしながら暖房運転されると、早く暖めることができます。

使用方法

① 運転時間の設定

- 「-」「+」のスイッチ  を押して、運転時間を設定します。
運転時間が終了すると停止します。

時間設定は、0.5～9.5時間までの間で、0.5時間単位で変更できます。
また、液晶に表示された時間は、0.5時間ごとに減算していきます。

例) (設定時間が3時間の場合)
3時間 → 2.5時間 → 2時間 → 1.5時間 → 1時間 → 0.5時間 → 停止 (0の表示はしません)

② 停止

- 途中で停止する場合は「止」スイッチ  を押してください。

約10秒間、ファンが回り停止します。

3 涼風

リモコンは、必ず本体に向けて操作してください。本体が受け付けると「ピッ」という受付音が鳴り、LEDランプ「緑色」が点灯します。
(確実に本体に向けて操作しないと、表示と運転動作が違うことがあります。)

① 運転モードの選択

- 「涼風」スイッチ  を押してモードを選択します。

- 「涼風」スイッチ  を押すたびにモードが

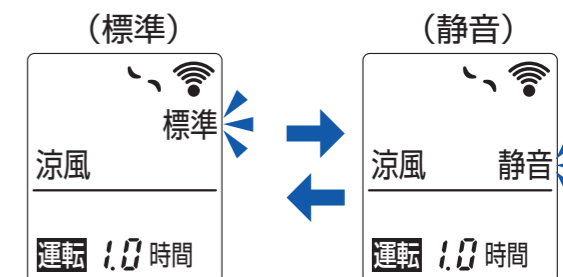

の順に代わり、各モードの表示が点灯し、運転マークが回転します。
本体は運転を開始します。

- 夏の暑いときは扇風機代わりに
ほてった身体に心地よい風を感じて、気持ちよく入浴できます。
- 夏場の省エネ
衣類乾燥としてもお使いいただけます。(P.21ページ)
- 標準 : 風量 (大) / 静音 : 風量 (小)

② 運転時間の設定

- 「-」「+」のスイッチ  を押して、運転時間を設定します。
運転時間が終了すると停止します。

時間設定は、0.5～9.5時間までの間で、0.5時間単位で変更できます。
また、液晶に表示された時間は、0.5時間ごとに減算していきます。

例) (設定時間が3時間の場合)
3時間 → 2.5時間 → 2時間 → 1.5時間 → 1時間 → 0.5時間 → 停止 (0の表示はしません)

③ 停止

- 途中で停止する場合は「止」スイッチ  を押してください。

すぐに停止します。

使用方法

4 一時停止

リモコンは、必ず本体に向けて操作してください。本体が受け付けると「ピッ」という受付音が鳴ります。
(確実に本体に向けて操作しないと、表示と運転動作が違うことがあります。)



アドバイス

- 本製品は、ヒーターを内蔵しておりますので、ドライヤーなどいっしょにご使用されますとブレーカーが作動することがあります。(乾燥、暖房モード使用時)
ドライヤーなどの消費電力が大きな電気製品をご使用の場合は、本製品の「一時停止」機能を操作してください。ブレーカーが作動するのを防止できます。

① 一時停止の設定

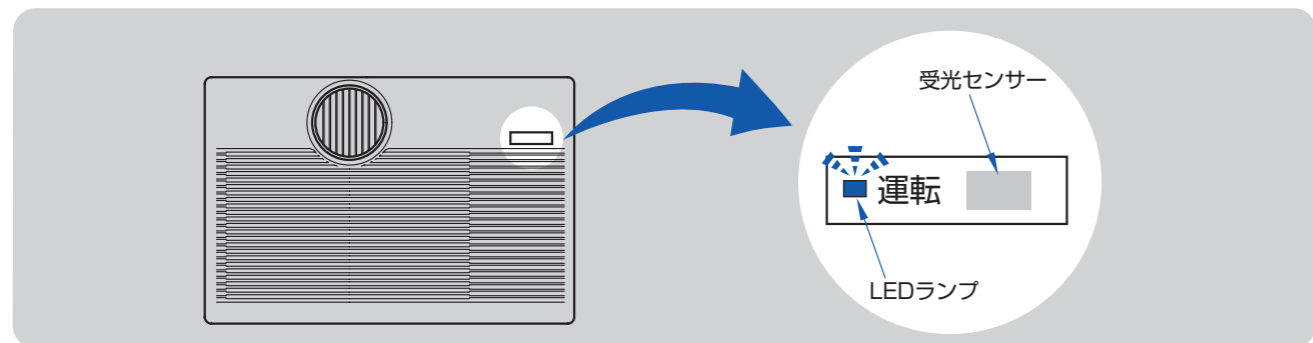
- 運転中に「一時停止」スイッチ  を押すと、
液晶の「運転マーク」が回転しているのが止まり、運転動作も一時停止します。
また、本体についている **LEDランプ (橙色)** が点滅します。



一時停止中は、「止」スイッチ  及び「一時停止」スイッチ  以外は受け付けません。

② 一時停止の解除

- 再度、「一時停止」スイッチ  を押すと、
液晶の「運転マーク」が回転を始め、運転動作が再開します。
また、本体についているLEDランプが橙色 (点滅) から緑色 (点灯) に変わります。

※ 運転を停止する場合は「止」スイッチ  を押してください。

5 予約

夜間やお出かけ中に、洗濯物を乾燥させておきたいときなどに、予約運転機能をご利用ください。

予約を確定する場合は、リモコンを必ず本体に向けて操作してください。

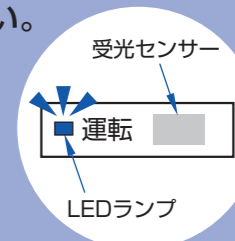

- 本体が受け付けると「ピッ」という受付音が鳴ります。
- 本体のLEDランプ「橙色」が点灯します。

(確実に本体に向けて操作しないと、表示と運転動作が違います。)



- ①～③の予約設定操作中 (「予約/確定」スイッチ  を押し、予約完了まで) にスイッチ操作が60秒間ないと、予約はキャンセルされます。

① 予約時間の設定

- 「予約/確定」スイッチ  を押します。
液晶表示の「予約」と「開始」が点滅を始めます。
- 「-」「+」スイッチ  を押して、
予約時間 (何時間後に運転を開始したいか) を設定します。

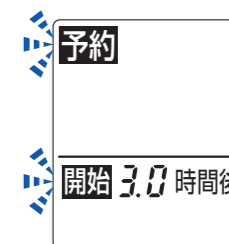

予約時間は、0.5～9.5時間までの間で、0.5時間単位で変更できます。

例) 現在の時刻 : 7:00
運転を始めたい時刻 : 9:00とすると
設定する時間は、現在の時刻に対して2時間後であるため、2時間と設定します。

② 運転モードの選択

- 予約運転したいモードを選択します。
(「乾燥」、「暖房」、「涼風」のいずれか)
モードを選択すると、選択されたモードの液晶表示が点灯し、
「運転」と「予約」の液晶表示が点滅を始めます。

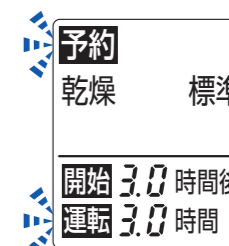

例) 乾燥モード (標準) を選択した場合

- 乾燥運転が選択されたことを表すために乾燥の液晶表示が点灯状態になります。
- 他のモードとの同時予約はできません。

使用方法

③ 運転時間の設定

- 「-」「+」スイッチ  を押し、
運転時間（選択したモードを運転する時間）を設定します。

運転時間は、0.5～9.5時間までの間で0.5時間単位で変更できます。

- リモコンを本体に向け、「予約/確定」スイッチ  を押し、
予約完了です。
液晶の「予約」と「運転」が点滅から点灯になり、「開始」、
予約開始時間、運転時間、選択したモードも点灯します。



④ 停止・やり直し

- 途中で停止（予約の解除）する場合や、やり直したい場合は、
「止」スイッチ  を押してください。

⑤ 運転の開始

- 予約開始時間は、0.5時間ごとに減算され、0（表示はされない）になった時点で、
液晶の「予約」、「開始」および予約開始時間が消灯し、運転が開始します。

例) 予約にて乾燥（標準）運転が始まった状態



予約運転（例）

〔今から5時間後に4時間の乾燥運転をスタートさせる場合〕

例えば、今、夜10時とします。
朝3時から朝7時まで4時間「乾燥(静音)」を運転したいときは次のように、
設定します。

〔予約時間と運転時間について〕

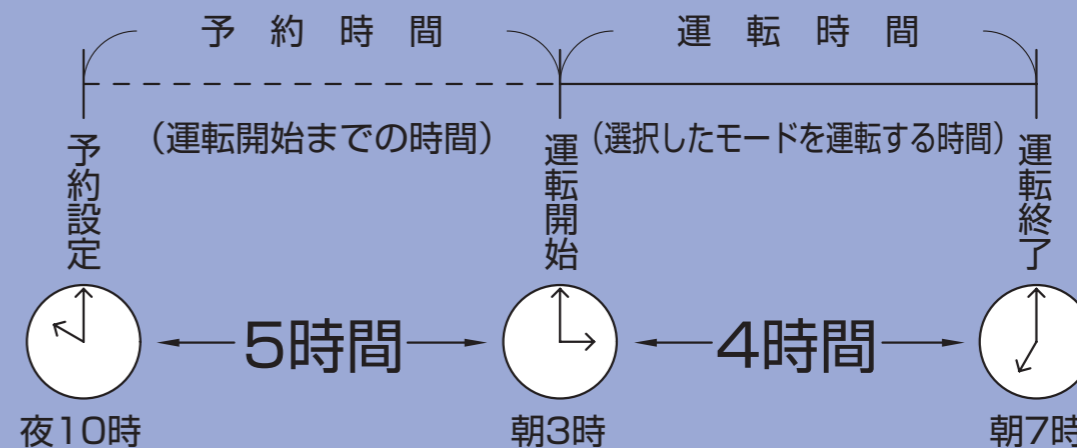

運転時間の目安は！  19ページ



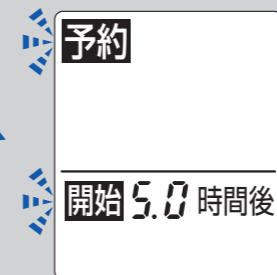

〔予約設定の仕方〕

予約時間「5」の設定

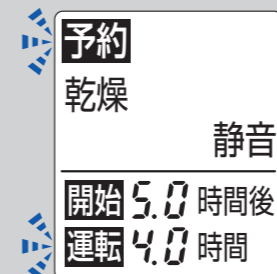

乾燥（静音）の選択・
運転時間「4」の設定



-  を押します。
- 液晶表示の「予約」と「開始」が点滅します。
- 時間設定  を押し、
予約時間「5」を設定します。
- 乾燥  を2度押しして「静音」に
します。
- 液晶表示の「予約」と「運転」
が点滅します。
- 時間設定  を押し、
運転時間「4」を設定します。
- リモコンを本体に向け、 を
押し、予約完了。

使用方法

洗濯物を早く乾燥させるポイント

- 洗濯物は十分脱水してください。
- 浴槽のお湯を抜くか、ふたをしてください。
- 浴室の水滴はふき取った方が早く乾燥できます。

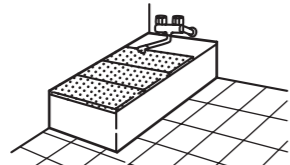

- 洗濯物をランドリーパイプへ吊される場合は、風があたっている範囲内でご使用ください。
- 端の方に吊される場合は、風があたっていることをご確認ください。
(乾きにくい場合があります。)

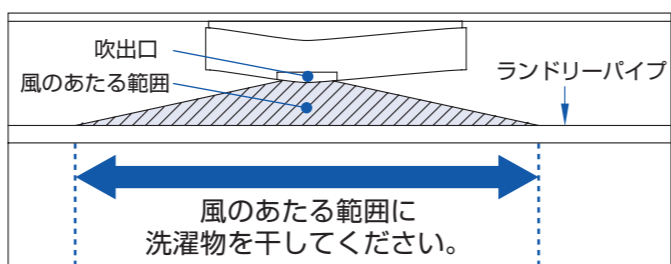

ハンガールの向きがポイント

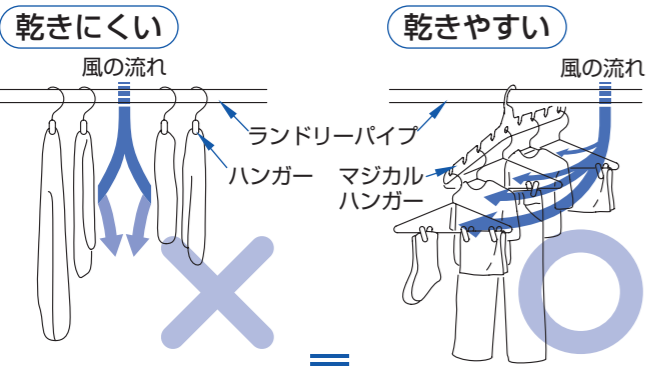

付属のマジカルハンガーをご使用ください

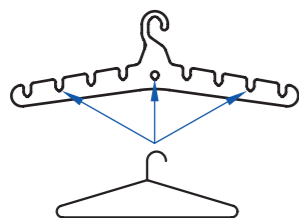

●溝にかけてご使用ください。

おすすめの洗濯物の干し方

- ①ランドリーパイプにマジカルハンガーを掛けてください。
- ②お手持ちのハンガーに洗濯物をかけ、マジカルハンガーに掛けてください。

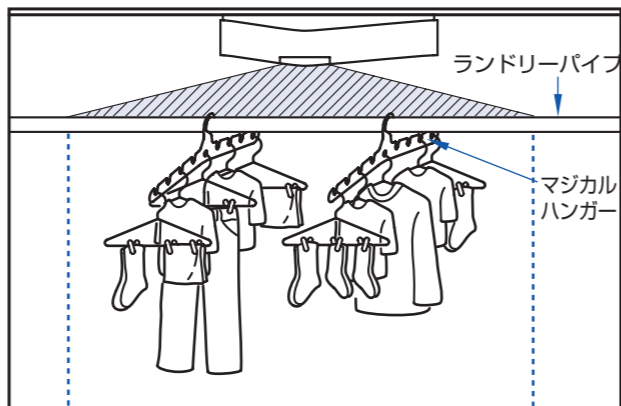

風の強くあたるところに厚手のものを干すことをおすすめいたします。

次のような場合、十分に乾燥できない場合があります。

- 乾燥運転中に、洗濯物を追加すると十分に乾燥しない場合があります。
- 洗濯物の種類や量、脱水状態、浴室の種類や大きさ、気温や湿度によって十分に乾燥しない場合があります。
その場合は再度、乾燥運転してください。

安全装置について

室温が高い状態やフィルターが目詰まりした状態で乾燥運転を行った場合、安全のため自動的にヒーターの通電を停止します。
したがって、乾燥運転中に吹出口から出てくる風が暖かくなることがありますが故障ではありません。
室温が下がってから、またフィルター掃除をしたあとには正常に運転できます。

ワンポイントアドバイス

- 洗濯物は、乾燥運転終了後、長時間放置されると湿った状態になりますので早めの取り込みをおすすめします。
- 乾燥運転終了後時間がたっているときは、30分程度乾燥運転し、取り込まれると洗濯物がふんわりしますのでおすすめします。

使用方法

乾燥時間の目安

正しくお使いいただくために

- 乾燥時間は、浴室の広さや種類、室内温度、外気温度および、洗濯物の種類や状態、ランドリーパイプと本体との距離によって異なります。
 - 静音モードでは、標準モードより約40%程度乾燥時間が長くなります。また、丈の長いものがあると、乾燥時間がさらに長くなります。
 - 乾燥時間の目安を参考にして、時間の設定をしてください。
- ※乾燥時間は、目安です。
- 浴室が広い場合、壁・床がぬれている場合、湿度状況、トレーナーなど衣類の厚さ・種類などにより、乾燥時間が長くなります。
- 乾燥時間は衣類の総重量が洗濯前の重量に戻るまでの時間としています。衣類の種類によっては、若干の湿り気が残る場合があります。

乾燥モード	標準	静音
衣類の重さ	5kg	5kg
衣類の内容	作業着 (上)	2枚
	作業着 (下)	2枚
	Yシャツ	1枚
	枕カバー	1枚
	靴 下	2枚
	Tシャツ	1枚
	パジャマ (上)	1枚
	パジャマ (下)	1枚
	綿 シャツ	2枚
	綿 パンツ	1枚
	ランニングシャツ	1枚
	パンツ	1枚
ジャージ (上)	1枚	
ジャージ (下)	1枚	
乾燥時間	約3時間	約4時間

〈測定条件〉

- 室内温度条件25℃、湿度60%洗濯物は脱水機で5分間脱水した物を使用。
- 浴室の広さ
TYR100型：0.75坪タイプ
(1200×1600×2000mm、窓なし・平天井)のユニットバス。
TYR110型：1坪タイプ
(1600×1600×2200mm、窓あり・平天井)のシステムバス。
- 既設換気扇の換気風量80m³/h。
- 浴室は壁・床・天井に水滴がない状態でお湯はりはなし、ふろふたあり。
- マジカルハンガー使用。
- ランドリーパイプは、当社推奨位置。

モード違い乾燥性能

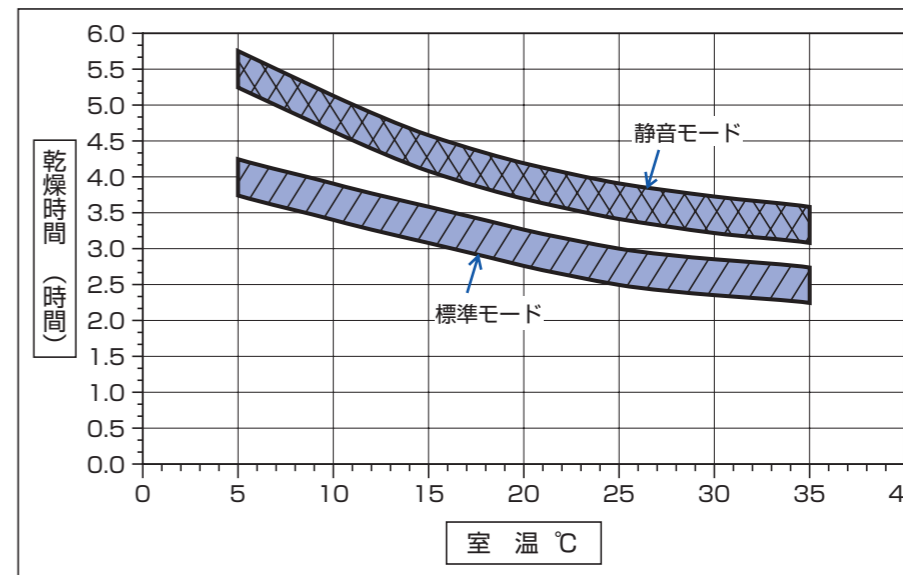

(条件) 湿度60% (一定)、衣類重量5kg、
浴室の広さ TYR100型：1200×1600×2000mmのユニットバス
TYR110型：1600×1600×2200mmのシステムバス

衣類重量違い乾燥性能 (標準モード)

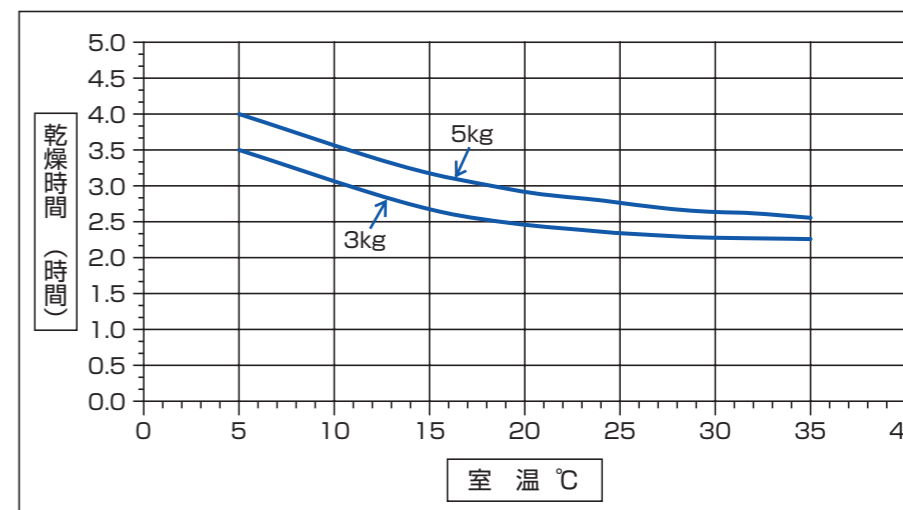

(条件) 湿度60% (一定)、
浴室の広さ TYR100型：1200×1600×2000mmのユニットバス
TYR110型：1600×1600×2200mmのシステムバス

〈測定条件〉

- 室内温度条件25℃、湿度60%。
- 洗濯物は脱水機で5分間脱水した物を使用。
- 既設換気扇の換気風量80m³/h。
- 浴室は壁・床・天井に水滴がない状態でお湯はりはなし、ふろふたあり。
- マジカルハンガー使用。
- ランドリーパイプは、当社推奨位置。

使用方法（かしこい使いかた）

電気代をおさえるおトクな使いかた

- 「涼風モード」で半乾きまで乾燥後、仕上げとして「乾燥（標準）モード」を使うと、電気代を抑えおトクです。



自動的に、切り替わりません。途中でモードを切り替えてください。

- ◆ 例えば◆ 「涼風モード」 + 「乾燥（標準）モード」… 約27円（TYR100型の場合）
（8時間） （1時間）

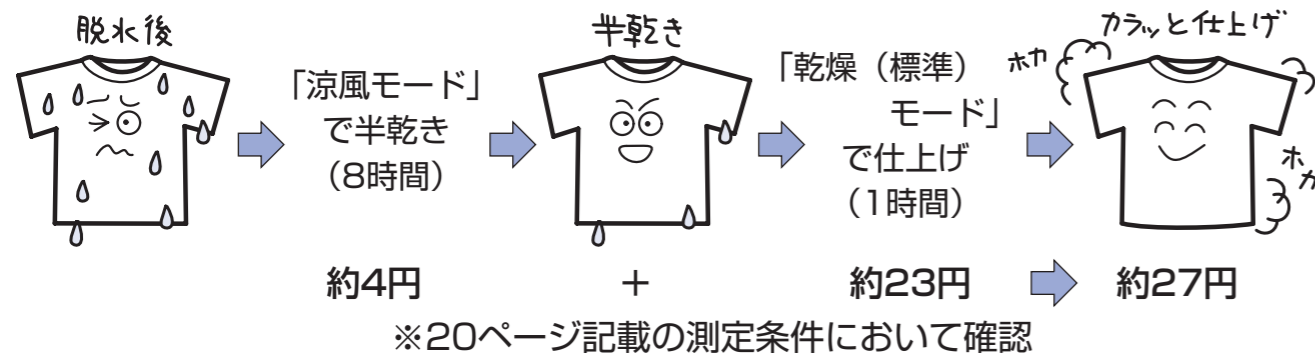

電気代の目安

- TYR100型・TYR110型の各モードを運転したときの電気料金を下表に示しますので、ご参照ください。

（TYR100型の場合）

モード	1時間あたりの電気代	消費電力(W)
乾燥(標準)	約23.1円	1050
乾燥(静音)	約19.6円	890
暖房(標準)	約21.6円	980
暖房(静音)	約19.6円	890
涼風(標準)	約0.55円	25
涼風(静音)	約0.26円	12

（TYR110型の場合）

モード	1時間あたりの電気代	消費電力(W)
乾燥(標準)	約26.4円	1200
乾燥(静音)	約22.2円	1010
暖房(標準)	約26.4円	1200
暖房(静音)	約22.2円	1010
涼風(標準)	約0.59円	27
涼風(静音)	約0.31円	14

※電気代22円/kWhで換算しています。

お手入れの仕方（1カ月に1回程度）

警告

- 本体にお湯や水をかけないでください。火災や感電、故障の原因になります。
- お手入れの際は、該当の電源（ブレーカー）を切ってください。感電の原因になります。

注意

- フィルター、グリルのお手入れ時は、高所での作業になるので滑らないよう注意して作業してください。特に踏み台などを使う場合はご注意ください。落下による傷害のおそれがあります。

お願い

- 1カ月に一度を目安として、フィルターの清掃を必ず行ってください。フィルターにほこりが付着しますと、風量低下や異音発生の原因になります。
- 本体のお手入れには、中性洗剤をご使用ください。シンナー・アルコール・ベンジン・アルカリ性洗剤・カビ取り剤などは、使用しないでください。変色や変質、または割れることがあります。
- 殺虫剤・整髪剤などのスプレーをかけたり、清掃のときにカビ防止剤・カビ取り剤などを直接使用しないでください。故障の原因になります。
- 化学ぞうきんでこすったり、長時間接触させたままにしておきますと、変質することがあります。



フィルターお掃除お願いサイン

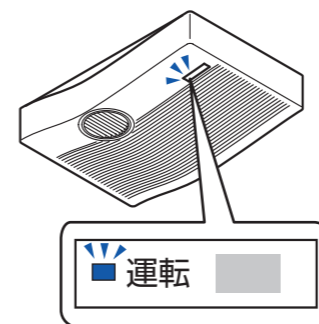

運転停止中、運転ランプが「緑／赤」交互に点滅する。

フィルターお掃除
お願いサインです。
フィルター掃除後、
サインを解除して
ください。
解除方法→P23

運転時間の累計が720時間(1カ月)相当を過ぎると運転停止の間は、運転ランプが「緑／赤」交互に点滅します。「緑／赤」交互に点滅中に各モード運転ボタンを押すと、「ピッピッ」と受信音が鳴ります。これは、フィルターお掃除をお願いするサインです。
※フィルターのほこり詰り量での表示ではありません。
(運転中は、「緑」点灯になり、運転することはできますが、フィルターのお掃除をお願いします。)

お手入れの仕方 (1カ月に1回程度)

フィルターお掃除お願いサイン解除方法

運転停止時、リモコンを本体に向けて **止** ボタンを5秒以内に3回押してください。運転ランプの「緑／赤」点滅が消え「ピッ」という受信音が鳴ります。

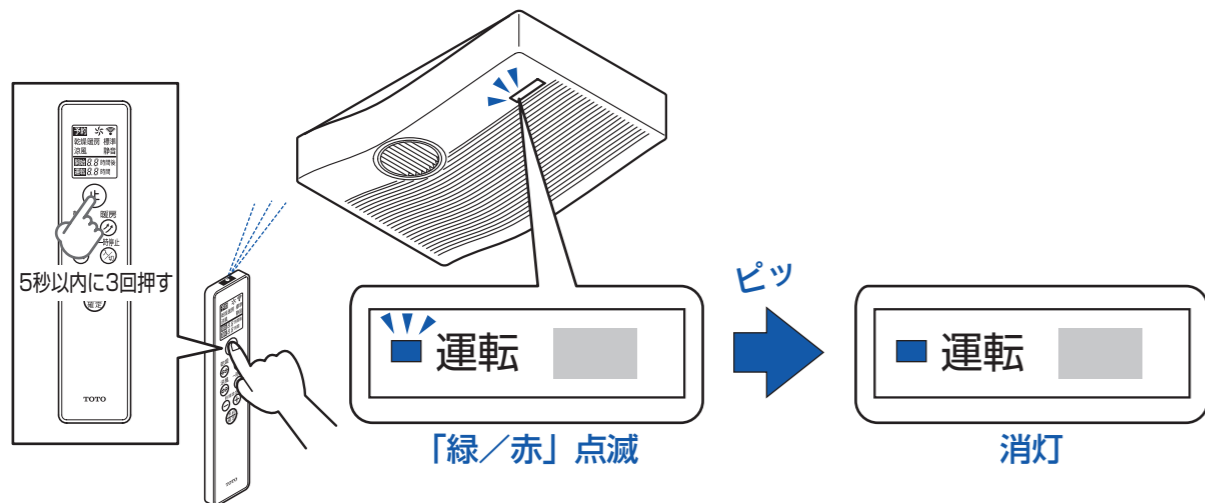

1 グリルを外す

- ①グリルを両手で少し下げてください。
- ②V字型ばねをせばめて、長穴から外してください。

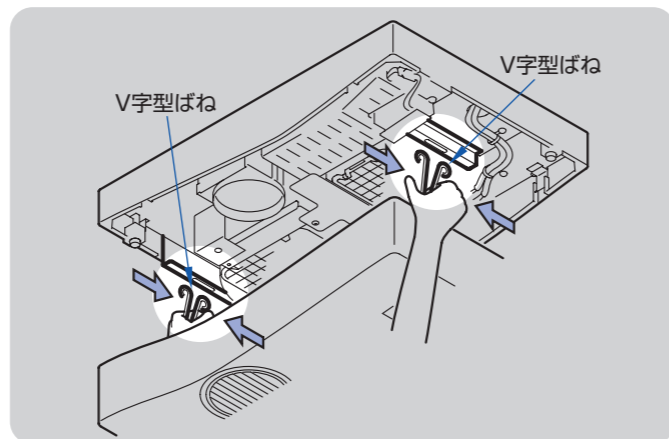
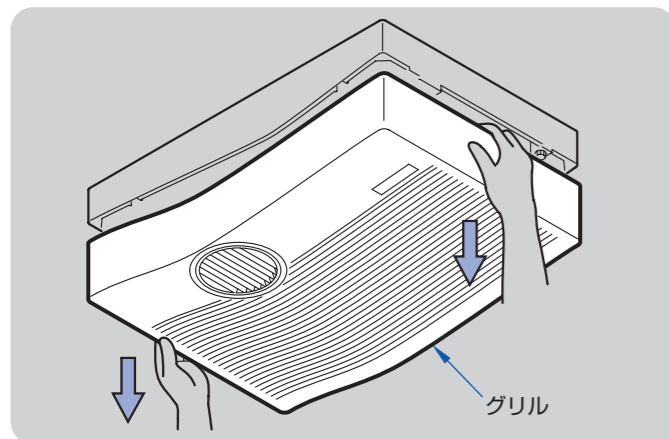

2 フィルターを外す

- ①フィルター（循環用）を外してください。
- ②フィルター（換気用）を外してください。

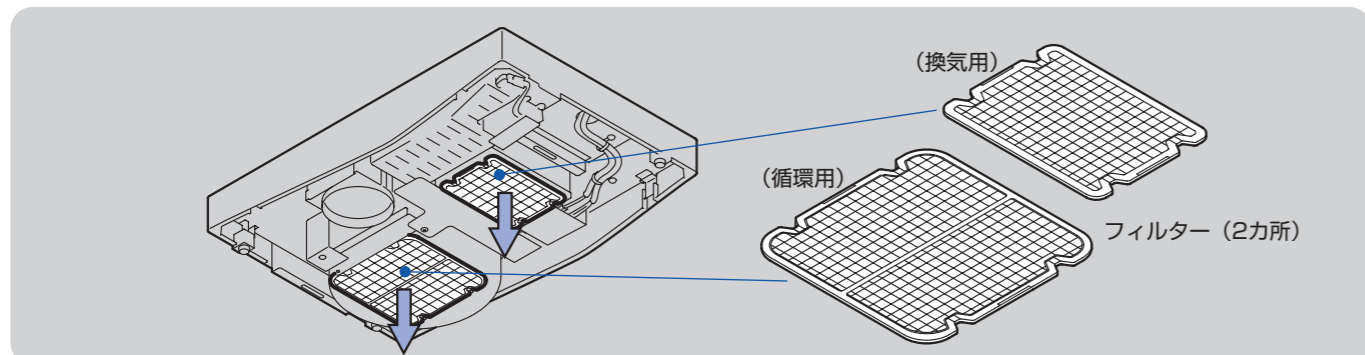

お願い フィルターは少し曲げながら、つめ部より取り外すようにしてください。

3 フィルターを洗う

- ①ほこりを掃除機で吸い取ってください。
- ②中性洗剤をとかしたぬるま湯にひたし、ゆすぎ洗ってください。このとき、ブラシのような物でこすらないでください。
- ③水洗いしたあと、空ぶきしてよく乾かしてください。

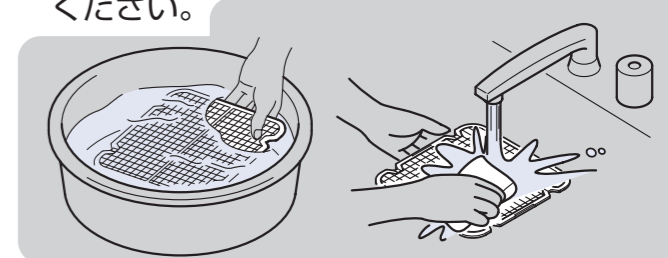
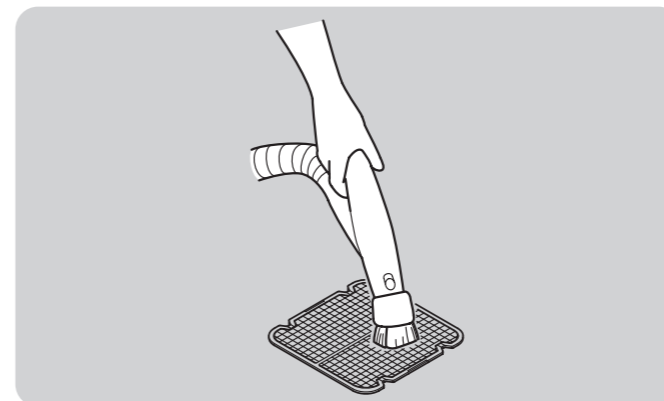

お願い 水がついたまま使用すると、故障の原因になります。

4 本体・受光センサーを掃除する

- ①換気口周辺のほこりを掃除機で吸い取ります。
- ②ファンの吸込口や周辺に付いているほこりを掃除機で吸い取ります。
- ③受光センサー部を柔らかい布などでよくふいてください。

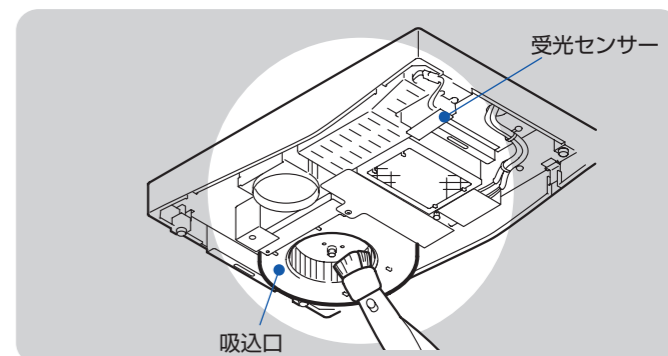
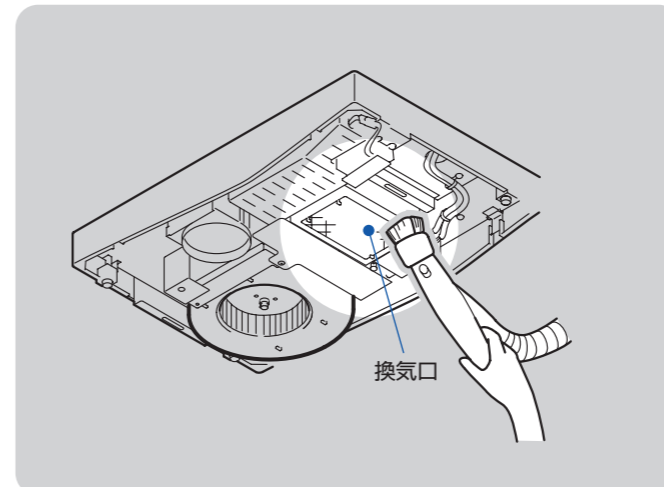

お願い 受光センサー部の汚れは、感知不良や誤動作を引き起こす原因となります。

5 フィルターの取り付け

- ①フィルター（循環用）を取り付けてください。
- ②フィルター（換気用）を取り付けてください。
- ③各々4カ所つめがありますので、外れていないか確認してください。

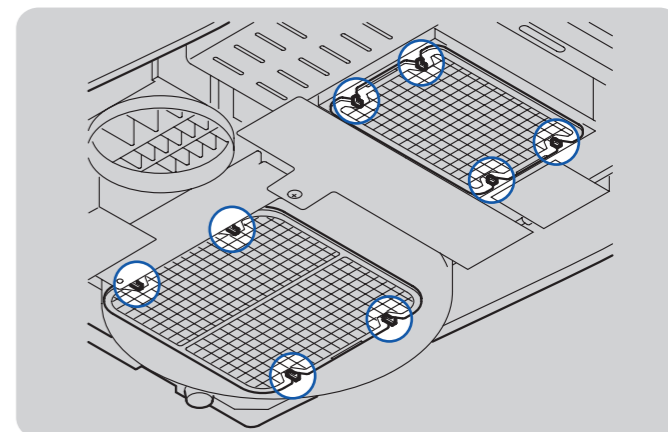
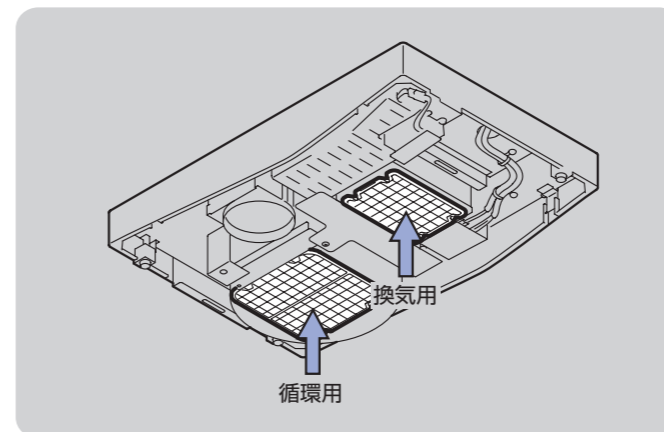

お手入れの仕方 (1カ月に1回程度)

6 グリルの取り付け

- ①V字型ばねをせばめて、本体の長穴に差し込みます。このとき、V字型ばねを左右両方とも長穴に確実に差し込んでください。
- ②グリルを両手で軽く押し上げます。
- ③グリルが確実に取り付けられているか確認してください。

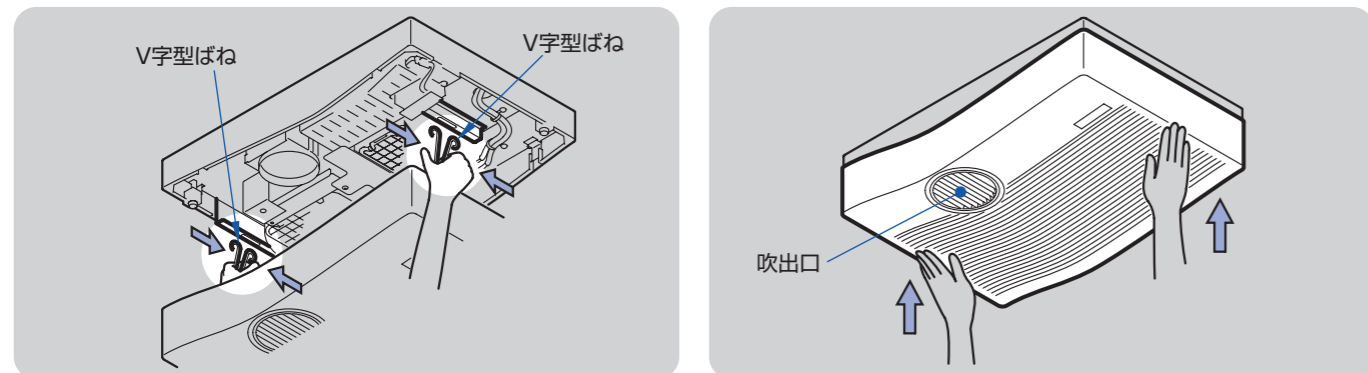

吹出口の方向について

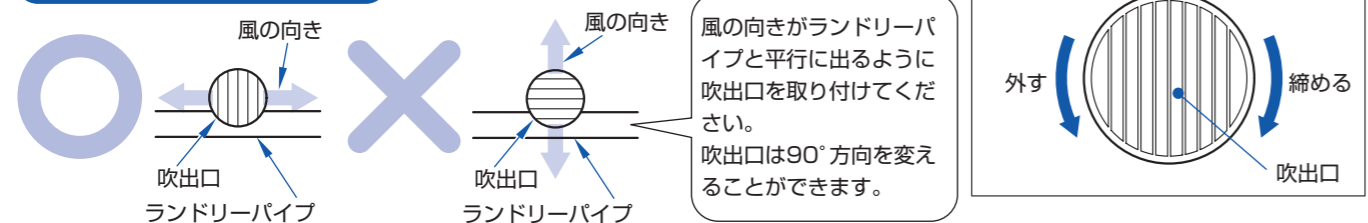

お知らせ

下記表の部品は、別途ご購入することができます。

※部品番号でご依頼ください。

部品名称	部品番号
循環フィルター	TYH778
換気フィルター	TYH779

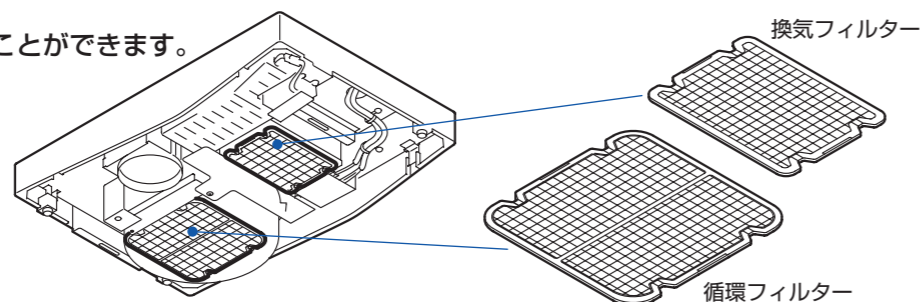

商品のお問い合わせは、TOTO (株) お客様相談室へ

TEL ☎ 0120-03-1010 FAX ☎ 0120-09-1010

受付時間: 平日 9:00~18:00 (夏期休暇、年末年始を除く) インターネットホームページ <http://www.toto.co.jp/>
 土・日・祝日 10:00~18:00 (年末年始を除く) ※携帯電話・PHSからのご利用は、☎ 093-951-2526 (有料)へ

交換部品・別売品のご購入は、TOTOメンテナンス (株) TOTOパーツセンターへ

TEL ☎ 0120-8282-55 FAX ☎ 0120-8272-99

受付時間: 平日 9:00~18:00 (夏期休暇、年末年始を除く) ※携帯電話・PHSからのご利用は、☎ 093-952-8682 (有料)へ
 土・日・祝日 10:00~18:00 (年末年始を除く)

●お届けについて

ご注文から2週間以内に宅急便でお届けします。

※ご注文が集中し、商品の品切れによりお届けが遅れる場合があります。あらかじめご了承ください。またお届けが大幅に遅れる場合は、お届け予定日をご連絡いたします。

●お支払いについて

1回のご注文額	送料
10,000円(税別)以上の場合	無料
10,000円(税別)未満の場合	500円(税込525円)

お届けした宅配業者に、商品代、送料、消費税相当額をお支払いください。

●返品・交換について

補修用品の不良などによる返品、交換については、商品到着後8日以内にTOTOパーツセンターまでご返送ください。送料はTOTOパーツセンターが負担し商品を送付させていただきます。お客様のご都合による返品、交換については、商品到着後8日以内にTOTOパーツセンターまでご返送ください。なお送料はお客様負担となりますのでご了承ください。お客様の元で、汚れたり破損した商品や、一度ご使用になられた商品の返品、交換はいたしかねますので、あらかじめご了承ください。

(2010.9現在)

故障かな?と思ったら

・故障かな?と思ったら、以下の表に従って、適切な処置をしてください。

症状	点検	処置	点検実施者
本体受光ユニットのLEDランプ「緑色」が点滅する。	停電がありませんでしたか。	リモコンの「止」ボタンを押してください。	お客様
	上記の処置をしても直らない場合。	運転停止	TOTOメンテナンス(株)
本体受光ユニットのLEDランプ「橙色」が点滅する。	「一時停止」ボタンを押していませんか。	再度、「一時停止」ボタンを押してください。	お客様
リモコンの表示と本体の運転動作が異なる。	本体がリモコンの信号を受け付けていません。	本体にリモコンを確実に向けて「ピッ」となることをご確認ください。	お客様
	リモコンの電池が古くなっていませんか。	新しい電池に交換してみてください。	お客様
	本体の受光センサーが汚れていませんか?	汚れがある場合は柔らかい布などでふき取ってください。	お客様
	上記の処置をしても直らない場合。	運転停止	TOTOメンテナンス(株)
運転中に異常音や振動がする。	本体にグリルが確実に取り付けられていますか。	確実に取り付け直してください。(☎ 25ページ)	お客様
	フィルターに、ほこりやごみが詰っていませんか。	22ページの【お手入れのしかた】で掃除してください。	お客様
	換気扇スイッチにて換気扇だけを回しても異常音や振動がある。	運転停止	TOTOメンテナンス(株)
	上記の処置をしても直らない場合。	運転停止	TOTOメンテナンス(株)
モーターの回転が不規則。(回転したり止まったり)	—	運転停止	TOTOメンテナンス(株)
こげ臭いにおいがする。	—	運転停止	TOTOメンテナンス(株)
本体受光ユニットのLEDランプ「赤色」が点滅する。(モーター異常)	—	運転停止	TOTOメンテナンス(株)
本体受光ユニットのLEDランプ「赤色」が点灯する。(リレー異常)	—	運転停止	TOTOメンテナンス(株)
待機中(停止中)に本体の運転ランプが「緑/赤」交互に点滅している。また、「緑/赤」点滅中に各運転ボタンを押すと「ピッピッ」と受信音が鳴る。	フィルターのお掃除をお願いするサインです。	フィルターのお手入れを行い、フィルターお掃除お願いサインを解除してください。(☎ 23ページ)	お客様
暖房・乾燥運転中に、温風ではなく送風になっている。	フィルターの詰まりや浴室内の温度が高くなっていますか?	フィルターのお手入れをしたあと、また、浴室内の温度が下がると温風になります。	お客様

・以上の確認をしても直らないときは、もしくは、どの症状にも当てはまらないときは、電源(ブレーカー)を切って、お求めの販売店またはTOTOメンテナンス(株) ☎ 0120-1010-05(フリーダイヤル)に修理を依頼してください。

アフターサービスについて

修理を依頼する前に、「故障かな?と思ったら」(P26)をご確認ください。

保証書 この説明書のP34が保証書になっています。

- 本製品は、お取付日から1カ年保証です。
- この商品は保証書の内容にしたがって保証されています。お取付日、お取付店名、扱者印が記入してあることを確認してください。また、保証書の内容をよくお読みのうえ、大切に保管してください。

保証について

保証期間中は

保証書の規定にしたがって、修理をさせていただきます。保証期間内でも修理が有料になることがありますので保証書の内容をよくご確認ください。

例えば、「取扱説明書、施工説明書、注意ラベルなどの注意書きにしたがっていない場合の不具合など」は有料になります。

保証期間を過ぎているときは

修理すれば使用できる商品については、ご希望により有料で修理させていただきます。
→「修理を依頼されるときは」「修理料金について」(本ページ)をご確認ください。

修理を依頼されるときは

修理依頼先

お求めの取付店・販売店または、TOTOメンテナンス(株)
(電話番号は裏表紙を参照してください)

ご連絡いただきたい内容

- 1) 住所、氏名、電話番号 2) 商品名…らくらく三乾王(さんかんおう)
- 3) 品番 4) お取付日
- 5) 故障内容、異常の状況
例えば「本体のランプが「赤」点滅している」などとお伝えください。
- 6) 修理希望日

ご不明な点や修理に関するお問い合わせ先

「TOTO(株)お客様相談室」または「TOTOメンテナンス(株)」
(電話番号は裏表紙を参照してください)
修理により製品の機能が維持できる場合には、ご希望により有料で修理いたします。

修理料金について〈TOTOメンテナンス(株)にご依頼の場合〉

修理により商品の機能が維持できる場合には、ご希望により有料にて修理をさせていただきます。

標準修理料金は **技術料** + **部品代** + **訪問料** で構成されています。

ただし、補修用部品の保有期間が経過している商品は、修理できない場合がございます。

補修用性能部品の最低保有期間

当社は、この製品の補修用性能部品を製造打切後6年保有しています。
補修用性能部品とは、その製品の機能を維持するために必要な部品です。

お引越されるとき

お引越しなどで製品を取り付け・取り外しされる場合は、お求めの販売店または、TOTOメンテナンス(株) ☎ 0120-1010-05 (フリーダイヤル) にご連絡ください。

お客様ご自身での取り外しは、絶対なさないでください。

製品取り外し要領(工事店様へ)

※図は換気扇取り付けの場合です。天井取り付けの場合も同様に行ってください。

1 グリルを外す

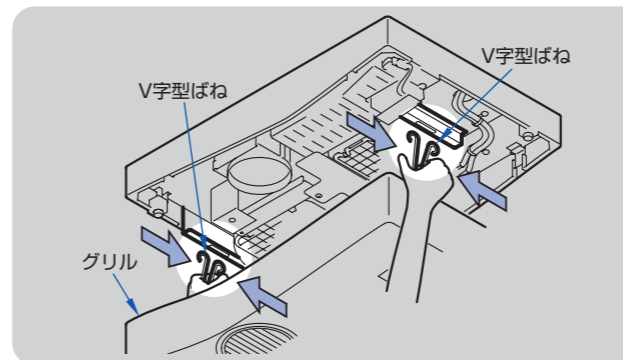

4 電線を外す

- ①天井裏で固定している結束バンドを外す。
- ②電線を外す。

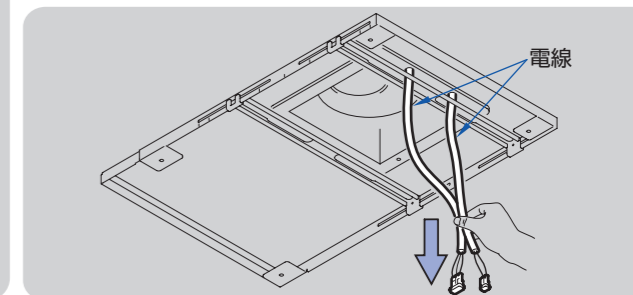

2 グリルガイドを外す

- ①受光センサーのコネクター(白)を外す。
- ②取付ボルトM4を外す。(4カ所)

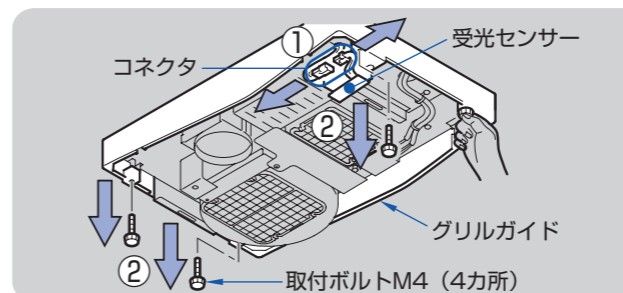

5 取付金具を外す

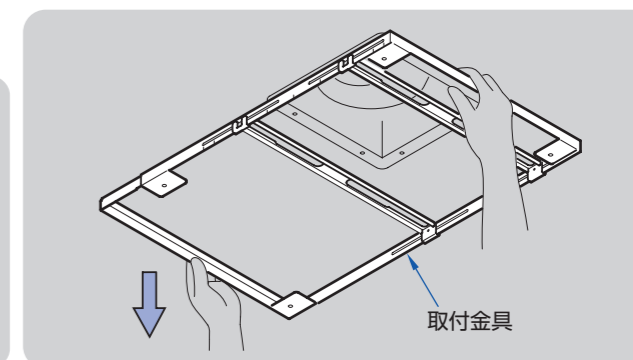

3 本体を外す

- ①ハーネスカバーを外す。
- ②3心と2心コネクターを外す。
- ③取付ボルトM6を2カ所外す。
- ④取付ボルト(2本)をゆるめ、本体を左へスライドさせ外す。

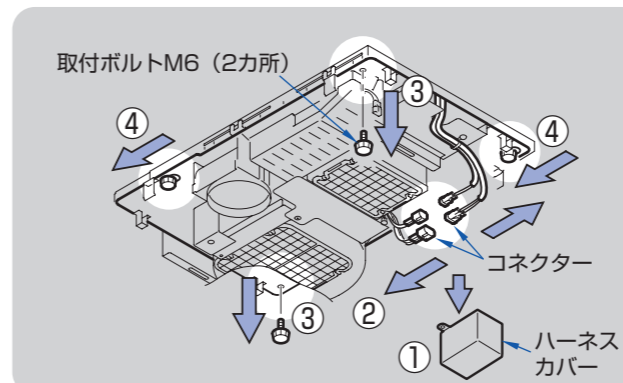

6 換気扇のグリルを取り付ける

- ①電線を通していた穴に、ホールプラグを2カ所取り付ける。
- ②換気扇のグリルを取り付ける。

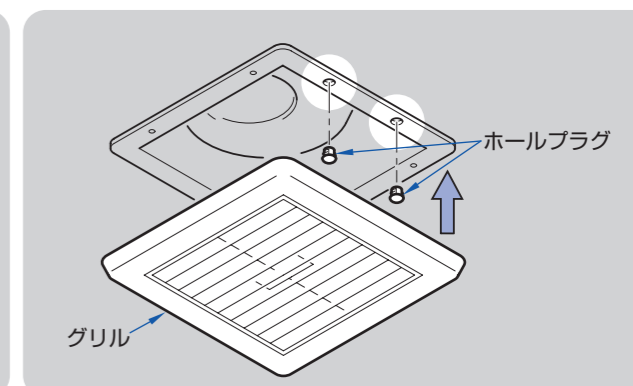

製品取り付け要領（工事店様へ）

※図は換気扇取り付けの場合です。天井取り付けの場合も同様に行ってください。

1 換気扇のグリルを外す

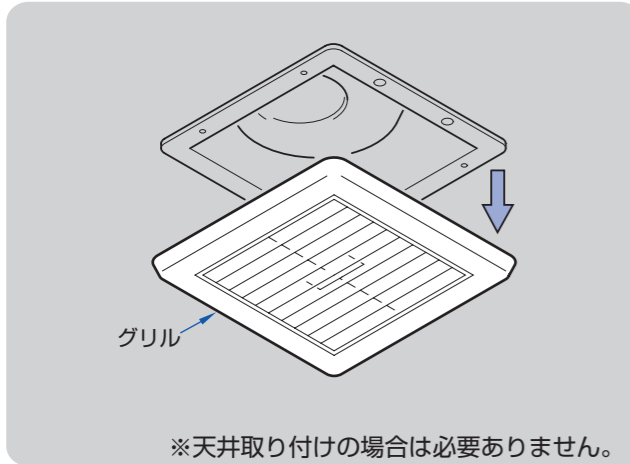

4 本体を取り付ける

- ①図のように取付ボルトM6を通し、本体を右へスライドさせ固定する。
- ②取付ボルトM6(2カ所)をねじ込み固定する。
- ③ハーネスカバーを外す。
- ④3心と2心コネクターを接続させる。
- ⑤ハーネスカバーを取り付ける。

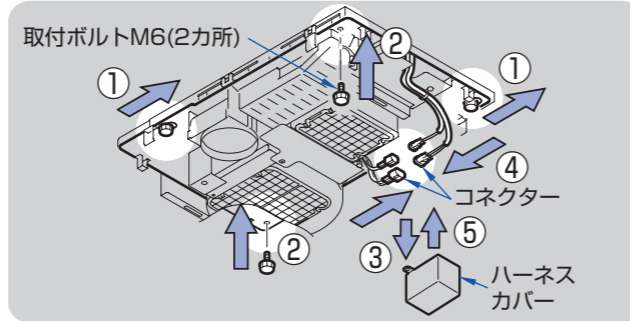

2 取付金具を取り付ける

- ①補強木(4カ所)を天井裏に固定する。
 - ②取付金具を換気扇フランジへ固定する。
- ※天井取り付けの場合は天井へ直接固定してください。

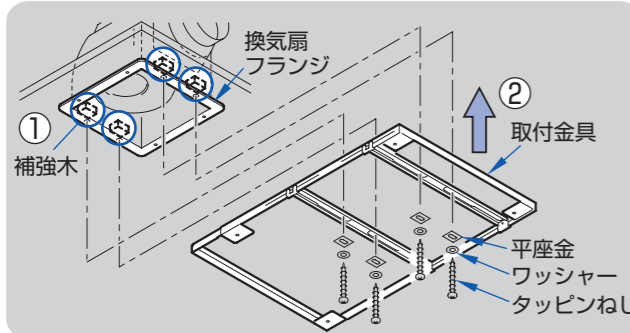

5 グリルガイドを取り付ける

- ①取付ボルトM4をねじ込み固定する。(4カ所)
- ②受光センサーのコネクター(白)を接続してください。

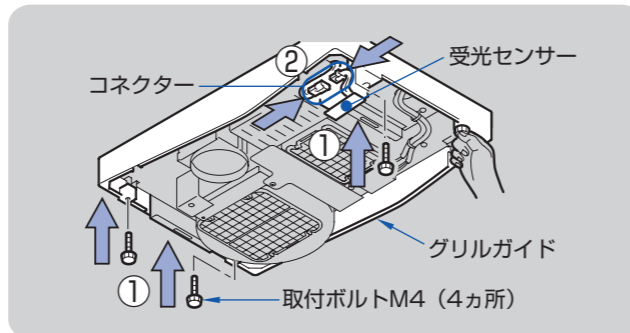

3 電線を通す

- ①φ13の穴を2カ所あける。
- ②2心と3心の電線を通す。
- ③電気配線は、本体に貼付の配線図をご確認ください。確実に差し込んでください。

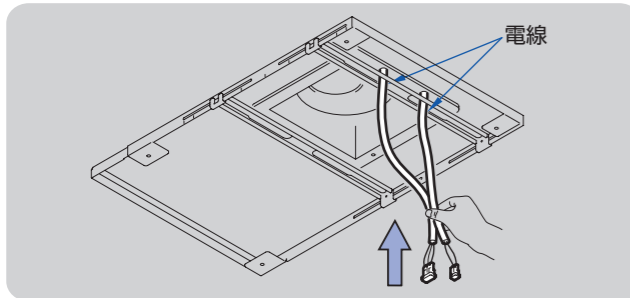

6 グリルを取り付ける

- ①V字型ばねをせばめて、本体の長穴に差し込みます。このとき、V字型ばねを左右両方とも長穴に

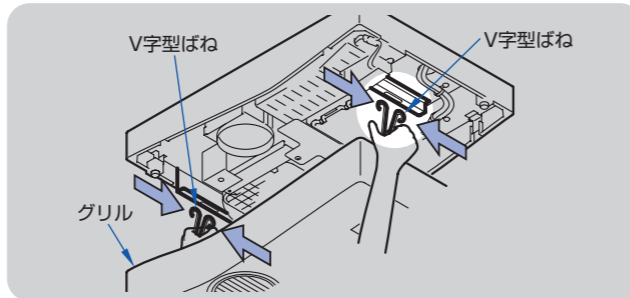

その他商品に関するお問い合わせは

TOTOお客様相談室 ☎0120-03-1010（フリーダイヤル）にお問い合わせください。
※型式は製品品番ラベルにて、ご確認ください。（本体グリルを外し、ご確認ください。）

〈製品品番ラベル〉
例：TYR100型

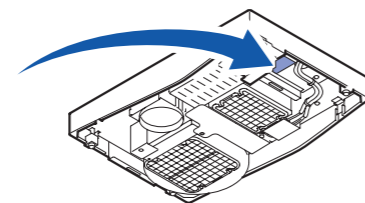
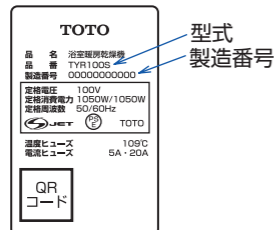

特定保守製品について

本製品は、**消費生活用製品安全法（消安法）**で指定される**特定保守製品**です。

特定保守製品とは…

「消費生活用製品のうち、長期間の使用に伴い生ずる劣化（経年劣化）により安全上支障が生じ、一般消費者の生命又は身体に対して特に重大な危害を及ぼすおそれが多いと認められる製品であって、使用状況等からみてその適切な保守を促進することが適当なもの（消安法第2条第4項）」として指定された製品です。

法定の点検期間が到来したら、点検を受けましょう

特定保守製品は、経年劣化による重大事故を防止するために、製品ごとに設定された点検期間中に点検を受けることが製品の所有者の責務として求められております（消安法第32条の14）。本製品に表示されております点検期間が到来しましたら、忘れずに点検を受けましょう。なお、法定の点検後もご使用を継続する場合には、こまめに点検を受けることが本製品を安全にお使いいただくために必要となりますので、ご注意ください。

法定の所有者登録をしましょう

特定保守製品の所有者は、この製品の製造（輸入）事業者が法定の所有者登録をすることが求められております（消安法第32条の8第1項及び第2項）。製品に同梱した「所有者票」に記載して投函または以下の連絡方法にてご登録をお願いします。未だご登録がお済みでない方や、所有者登録の内容に変更が生じた場合には、速やかにご登録をお願いします。ご登録いただいた所有者情報は、消安法、個人情報保護法および当社規定により適切な安全対策のもとに管理し、法定点検、リコールなど製品安全に関するお知らせをする場合以外には使用いたしません。

＜所有者登録の方法＞ 所有者票、携帯電話*、インターネットのいずれかよりご登録ください。

- ・所有者票(返信はがき)での登録
所有者票に所定事項をご記入のうえ、ミシン目で切り取って返信してください。
インターネット、携帯電話*からご登録頂く場合は、所有者票の返信は不要です。
- ・携帯電話*での登録
QRコード対応の携帯電話*をお持ちの方は、バーコードリーダー機能を使って所有者票のQRコードにアクセスして、画面の案内にしたがって登録してください。
*携帯電話の通信料はお客様負担となります。
- ・インターネットでの登録
<http://www.toto.co.jp/>へアクセスし、「特定保守製品ご登録案内」より画面の案内にしたがって登録してください。

※所有者が変わる場合などで所有者登録の内容に変更が生じた場合には、**TOTOメンテナンス(株)法定点検事務局 TEL ☎0120-1010-85**（フリーダイヤル）まで連絡をお願いします。
連絡がない場合、点検通知が届かないおそれがあります。

法定の点検通知をいたします

法定の所有者登録をいただいた方には、点検時期が近づきましたら、法定の点検通知をいたします（消安法第32条の12）。

本製品の設計標準使用期間について

本製品は、設計標準使用期間※を10年と算定しており、適切な点検をすることなく、この期間を超えて使用されますと、経年劣化による発火・けがなどの事故に至るおそれがございます。

※設計標準使用期間とは、標準的な使用条件（下記の〈設計標準使用期間の算定の根拠〉参照。）の下で、適切な取り扱いで使用し、適切な維持管理が行われた場合に、安全上支障なく使用することができる標準的な期間として設計上設定される期間で、製品ごとに設定されるものです（消安法第32条の3）。

保証書に定める保証期間とは異なるものですのでご注意ください。

※設計標準使用期間は、「使用開始時期から」ではなく、「製造時期から」となります。

〈設計標準使用期間の算定の根拠〉

本製品の設計標準使用期間は、製造年月を始期とし、以下の使用条件を想定して、当社において耐久試験を行った結果算出された数値などに基つき、経年劣化により安全上支障が生ずるおそれが著しく少ないことを確認した時期を終期として設計標準使用期間を設定しております。

・使用条件（JIS C 9920-2による）

大項目	中項目	小項目
環境条件	電圧	100V
	周波数	50Hz/60Hz
	温度	20℃
	湿度	相対湿度65%
	設置条件	標準設置
負荷条件		定格負荷
想定時間	1年の使用時間	乾燥時間 650時間/年
		暖房時間 302時間/年

〈ご注意ください！〉

- 具体的な点検時期は、製品本体と所有者票に表示しています。
- 本製品を、上記の標準的な使用条件を超える使用頻度や異なる使用環境などでお使い頂いた場合においては、設計標準使用期間よりも早期に安全上支障を生じるおそれが多くなることが予想されますので、製品に表示している点検期間よりも早期に点検を受けてください。
- 不明な場合は、**TOTOメンテナンス(株) 法定点検事務局**
TEL ☎0120-1010-85にお問い合わせください。
- 製品を目的外の用途で使用したり、業務用に使用されるなど、上記の標準使用条件と異なる環境でご使用された場合も設計標準使用期間の到来前に経年劣化などによる重大事故発生のおそれが高まることが予想されますが、このようなご使用はお控えいただくようお願いいたします。

点検を行う事業所の配置その他体制に関する事項

本製品の点検等に関するお問い合わせは以下の連絡先をお願いいたします。

■TOTOメンテナンス(株) 法定点検事務局

TEL ☎ 0120-1010-85

●受付時間/平日（土日祝・夏期休暇・年末年始を除く）9:00~17:00

●点検料金について

・点検費用は、お客様にご負担いただくこととなります。また、点検の結果、整備が必要となった場合は、別途整備費用が発生いたします。点検料金は技術料、訪問料、などを合計した金額となります。なお、点検料金の設定の基準は、下記のアドレスからご覧いただけます。

●各地区の点検などに関する事業所は下記のアドレスからご覧いただけます。

<http://www.toto.co.jp/>

本製品の点検の結果必要となると見込まれる部品(整備用部品)の保有期間

- ・整備用部品の保有期間：12年
 - ・整備用部品：ヒーター、ファンモーター、制御基板、電線類
- ※整備用部品とは経年劣化により安全上支障が生ずる可能性がある部品です。法定点検時に故障していても劣化が認められた場合、交換する必要があります。
- ※整備用部品とは別に、補修用性能部品の保有期間も設定しています。補修用性能部品とは、故障が生じた場合、安全上支障が生ずることのない部品です。補修用性能部品の保有期間は製造打ち切り後6年です。

本製品の清掃その他日常的に行うべき保守の内容およびその方法

- ・製品を安全にご利用いただくためには、お客様においても日常的に清掃や安全確認を行っていただくようお願いいたします。
- ・1カ月に一度は以下の方法にて清掃や安全確認を行ってください。
- ・清掃や安全確認を行う際には、製品の運転スイッチをOFFにしてから行ってください。

〈清掃〉

フィルターのお手入れ（P.23~24）

〈安全確認〉

ご使用中に次のような症状がみられる場合は、運転スイッチを切り、電源（分電盤のブレーカー）を切って、お求めの販売店またはTOTOメンテナンス(株)にご相談ください。

- ①スイッチを入れても運転音がしない。
- ②運転音が通常より小さい、または大きかったり振動がする。
- ③焦げくさいにおいがする。
- ④ブレーカーが頻繁に落ちる。

仕様

型 式	TYR100型			TYR110型		
品 名	浴室暖房乾燥機			浴室暖房乾燥機		
電 源	AC100V 50/60Hz			AC100V 50/60Hz		
定 格 消 費 電 力 (W)	乾 燥	標 準	1050	乾 燥	標 準	1200
		静 音	890		静 音	1010
	暖 房	標 準	980	暖 房	標 準	1200
		静 音	890		静 音	1010
	涼 風	標 準	25	涼 風	標 準	27
		静 音	12		静 音	14
外形寸法(高さ×幅×奥行mm)	120 × 570 × 380			120 × 570 × 380		
質 量 (kg)	7.5			7.5		

MEMO

換気扇の品番・メーカーをご記入ください。

メーカー	品 番

TOTO®

保証書

本書は、本書記載内容で無料修理を行うことをお約束するものです。取付日/ご購入日から下記期間中、故障が発生した場合は本書をご提示のうえ、取付店/販売店、またはTOTOメンテナンス(株) (TEL ☎ 0120-1010-05 FAX ☎ 0120-1010-02) に修理をご依頼ください。

お客様	おなまえ	様	商品名	浴室暖房乾燥機
	おところ 〒			品番
取付店/販売店	〒		保証期間	
	電話			保証用途
取付日/ご購入日		年 月 日		

★お客様へ

・この保証書をお受け取りになるときに、取付日/ご購入日、取付店名/販売店名、扱者印が記入してあることを確認してください。保証書は再発行いたしませんので紛失されないよう大切に保管してください。なお、本書は日本国内においてのみ有効です。

・保証期間中でも、次の場合は有料修理になります。

- (1) 上記用途以外で使用した場合の不具合。
- (2) 適切な使用、維持管理を行わなかったことに起因する不具合。
- (3) 弊社が定める施工説明書などに基づかない施工、専門業者以外による分解などに起因する不具合。
- (4) 建築躯体の変形などに起因する商品の不具合。
- (5) 塗装の色あせなどの経年変化または使用に伴う摩耗などにより生じる外観上の不具合。
- (6) 金属の腐食しやすい環境（海岸付近、温泉地など）に起因する不具合。
- (7) ねずみなどの動物や昆虫が噛んだり、動物や昆虫の死骸が本商品内に残留することなどに起因する不具合。
- (8) 火災、落雷、地震、噴火、洪水、津波など天変地異または破壊行為による不具合。
- (9) 電気製品における異常電圧、指定外の使用電源（電圧・周波数）および送電線・周辺器具など外部から発生する電磁波に起因する不具合。
- (10) 部品（乾電池など）の消耗による不具合。
- (11) 日常のお手入れ箇所（フィルターなど）や水抜栓などのOリングやパッキンの摩耗・劣化による不具合。
- (12) 本書の提示がない場合。
- (13) 本書にお客様名、取付日/ご購入日、取付店名/販売店名、扱者印の記入のない場合。

・部品の交換について
無料修理により取り外された部品・商品は、TOTO株式会社の所有となります。

※この保証書は、本書に明示した期間、条件のもとにおいて無料修理をお約束するものです。したがって、この保証書によってお客様の法律上の権利を制限するものではありません。保証期間経過後の修理などについてご不明の場合は、「取扱説明書」に記載のお客様相談室またはTOTOメンテナンス(株)にお問い合わせください。

TOTO株式会社

〒802-8601 福岡県北九州市小倉北区中島2-1-1
お客様相談室 TEL ☎ 0120-03-1010 FAX ☎ 0120-09-1010