

電源の管理 ユーザー ガイド

© Copyright 2009 Hewlett-Packard
Development Company, L.P.

Windows は米国 Microsoft Corporation の米
国およびその他の国における登録商標です。

本書の内容は、将来予告なしに変更される
ことがあります。HP 製品およびサービスに
関する保証は、当該製品およびサービスに
付属の保証規定に明示的に記載されている
ものに限られます。本書のいかなる内容
も、当該保証に新たに保証を追加するもの
ではありません。本書に記載されている製
品情報は、日本国内で販売されていないも
のも含まれている場合があります。本書の
内容につきましては万全を期しております
が、本書の技術的あるいは校正上の誤り、
省略に対して責任を負いかねますのでご了
承ください。

初版：2009 年 4 月

製品番号：516634-291

製品についての注意事項

このユーザー ガイドでは、ほとんどのモデ
ルに共通の機能について説明します。一部
の機能は、お使いのコンピューターで対応
していない場合もあります。

目次

1 電源ボタン類およびランプの位置	
2 電源オプションの設定	
省電力設定の使用	3
スタンバイの起動および終了	3
ハイバネーションの起動および終了	4
電源メーターの使用	5
電源設定の使用	6
現在の設定の表示	6
異なる電源設定の選択	6
電源設定のカスタマイズ	6
スタンバイ終了時のパスワード保護の設定	7
3 外部電源の使用	
AC アダプターの接続	9
AC アダプターのテスト	10
4 バッテリー電源の使用	
[ヘルプとサポート]でのバッテリー情報の確認	12
バッテリー充電残量の表示	13
バッテリーの着脱	14
バッテリーの充電	16
ロー バッテリー状態への対処	17
ロー バッテリー状態の確認	17
ロー バッテリー状態の解決	17
外部電源を使用できる場合のロー バッテリー状態の解決	17
充電済みのバッテリーを使用できる場合のロー バッテリー状態の解決	17
電源を使用できない場合のロー バッテリー状態の解決	17
ハイバネーションを終了できない場合のロー バッテリー状態の解決	18
バッテリー ゲージの調整	19
手順 1 : バッテリーを完全に充電する	19
手順 2 : ハイバネーションおよびスタンバイを無効にする	19
手順 3 : バッテリーを放電する	20
手順 4 : バッテリーを完全に再充電する	20
手順 5 : ハイバネーションおよびスタンバイの再有効化	20
バッテリーの節電	21
バッテリーの保管	22
使用済みバッテリーの処理	23

5 コンピューターのシャットダウン

索引	25
----------	----

1 電源ボタン類およびランプの位置

以下の図および表に、コンピューターの電源ボタン類およびランプの位置を示します。

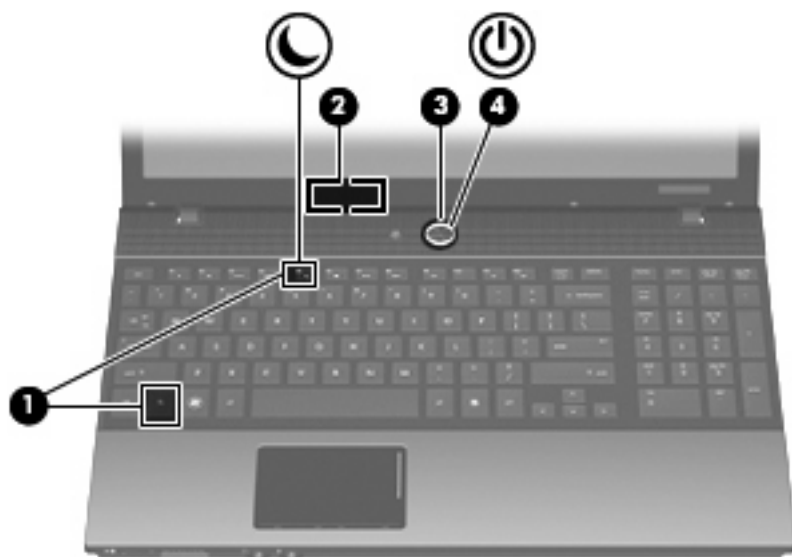

名称	説明
(1) fn + f5	スタンバイを起動します
(2) 内蔵ディスプレイ スイッチ	コンピューターの電源が入っている状態でディスプレイを閉じると、ディスプレイの電源が切れます

名称	説明
(3) 電源ボタン	<ul style="list-style-type: none"> ● コンピューターの電源が切れているときにボタンを押すと、電源が入ります ● コンピューターの電源が入っているときにボタンを押すと、システムがシャットダウンします ● コンピューターがスタンバイ状態のときに短く押すと、スタンバイが終了します ● コンピューターがハイバネーション状態のときに短く押すと、ハイバネーションが終了します <p>コンピューターが応答せず、Windows®のシャットダウン手順を実行できないときは、電源ボタンを5秒程度押し続けたままにすると、コンピューターの電源が切れます</p> <p>電源設定およびその変更方法については、[スタート]→[コントロールパネル]→[パフォーマンスとメンテナンス]→[電源オプション]の順に選択します</p>
(4) 電源ランプ	<ul style="list-style-type: none"> ● 点灯：コンピューターの電源がオンになっています ● 点滅：コンピューターがスタンバイ状態になっています ● 消灯：コンピューターの電源がオフになっているか、ハイバネーション状態になっています

2 電源オプションの設定

省電力設定の使用

Windows XP オペレーティング システムでは、スタンバイとハイバネーションの 2 つの省電力状態が出荷時の設定で有効になっています。

スタンバイを起動すると、電源ランプが点滅し画面表示が消えます。作業中のデータがメモリに保存されます。スタンバイを終了するときはハイバネーションを終了するときよりも早く作業に戻れます。コンピューターが長時間スタンバイ状態になった場合、またはスタンバイ状態のときにバッテリーが完全なロー バッテリー状態になった場合は、ハイバネーションを起動します。

ハイバネーションを起動すると、データがハードドライブのハイバネーション ファイルに保存されて、コンピューターの電源が切れます。

△ **注意：** オーディオおよびビデオの劣化、再生機能の損失、またはデータの損失を防ぐため、ディスクや外付けメディア カードの読み取りまたは書き込み中にスタンバイやハイバネーションを起動しないでください。

☞ **注記：** コンピューターがスタンバイまたはハイバネーション状態の場合は、ネットワーク接続やコンピューター機能の実行が一切できなくなります。

注記： [HP 3D DriveGuard]によってドライブが停止された場合、スタンバイやハイバネーションは起動されず、画面表示が消えます。

スタンバイの起動および終了

システムは、バッテリー電源の使用時に操作しない状態が 10 分間続いた場合、または外部電源の使用時に操作しない状態が 25 分間続いた場合に、スタンバイを起動するよう出荷時に設定されています。

電源設定およびタイムアウトは、Windows®の[コントロール パネル]の[電源オプション]を使用して変更できます。

コンピューターの電源が入っている状態で、以下のどれかの方法でスタンバイを起動できます。

- fn + f5 キーを押します。
- [スタート]→[終了オプション]→[スタンバイ]の順にクリックします。

☞ **注記：** ネットワーク ドメインに登録している場合、[終了オプション]ではなく、[シャットダウン]をクリックします。

[スタンバイ]が表示されない場合は、以下の操作を行います。

- a. 下向き矢印をクリックします。
- b. 一覧から[スタンバイ]を選択します。
- c. [OK]をクリックします。

スタンバイを終了するには、以下の操作を行います。

▲ 電源ボタンを押します。

スタンバイを終了すると、電源ランプが点灯し、作業を中断した時点の画面に戻ります。

 **注記：** コンピューターがスタンバイを終了するときにパスワードの入力を必要とするように設定した場合は、作業画面に戻る前に Windows パスワードを入力する必要があります。

ハイバネーションの起動および終了

システムは、バッテリー電源の使用時に操作しない状態が 30 分続いた場合、または完全なロー バッテリ状態に達した場合に、ハイバネーションを起動するように出荷時に設定されています。

 **注記：** 外部電源の使用時には、ハイバネーションは起動されません。

電源設定およびタイムアウトは、Windows の[コントロール パネル]の[電源オプション]を使用して変更できます

ハイバネーションを起動するには、以下の操作を行います。

1. [スタート]→[終了オプション]の順に選択します。
2. shift キーを押しながら[休止状態]を選択します。

[休止状態]が表示されない場合は、以下の操作を行います。

- a. 下向き矢印をクリックします。
- b. 一覧から[休止状態]を選択します。
- c. [OK]をクリックします。

ハイバネーションを終了するには、以下の操作を行います。

▲ 電源ボタンを押します。

電源ランプが点灯し、作業を中断した時点の画面に戻ります。

 **注記：** ハイバネーションを終了するときにパスワードの入力を要求するように設定した場合は、作業画面に戻る前に Windows パスワードを入力する必要があります。

電源メーターの使用

電源メーターはタスクバーの右端の通知領域にあります。電源メーターを使用すると、すばやく電源設定にアクセスしたり、バッテリー残量を表示したりできます。

- [電源オプション]にアクセスするには、[電源メーター]アイコンを右クリックして[電源プロパティの調整]を選択します。
- バッテリー残量のパーセントを表示するには、[電源メーター]アイコンをダブルクリックします。

コンピューターがバッテリー電源で動作しているか外部電源で動作しているかは、[バッテリーメーター]アイコンの形のの違いで判断できます。

[電源メーター]アイコンを通知領域から削除するには、以下の操作を行います。

1. 通知領域の[電源メーター]アイコンを右クリックし、[電源プロパティの調整]をクリックします。
2. [詳細設定]タブをクリックします。
3. [アイコンをタスクバーに常に表示する]チェックボックスのチェックを外します。
4. [適用]をクリックし、[OK]をクリックします。

[電源メーター]アイコンを通知領域に表示するには、以下の操作を行います。

1. [スタート]→[コントロールパネル]→[パフォーマンスとメンテナンス]→[電源オプション]の順に選択します。
2. [詳細設定]タブをクリックします。
3. [アイコンをタスクバーに常に表示する]チェックボックスにチェックを入れます。
4. [適用]をクリックし、[OK]をクリックします。

 **注記：** 通知領域に配置したアイコンが表示されない場合は、通知領域の[隠れているインジケーターを表示します]アイコン（[<]または[<<]の形）をクリックします。

電源設定の使用

電源設定は、コンピューターの電源の使用方法を管理するための、システム設定の集合です。電源設定によって、電力を節約し、コンピューターのパフォーマンスを最大限に向上させることができます。

以下の電源設定を利用できます。

- ポータブル/ラップトップ（推奨）
- 自宅または会社のデスク
- プレゼンテーション
- 常にオン
- 最小の電源管理
- バッテリーの最大利用

これらの電源プランの設定は[電源オプション]で変更できます。

現在の設定の表示

- ▲ タスクバーの右端にある通知領域の[電源メーター]アイコンをクリックします。

または

[スタート]→[コントロール パネル]→[パフォーマンスとメンテナンス]→[電源オプション]の順に選択します。

異なる電源設定の選択

- ▲ タスクバーの右端にある通知領域の[電源メーター]アイコンをクリックし、一覧から電源設定を選択します。

または

- [スタート]→[コントロール パネル]→[パフォーマンスとメンテナンス]→[電源オプション]の順に選択します。
- [電源設定]リストから電源設定を選択します。
- [OK]をクリックします。

電源設定のカスタマイズ

- [スタート]→[コントロール パネル]→[パフォーマンスとメンテナンス]→[電源オプション]の順に選択します。
- [電源設定]リストから電源設定を選択します。
- [電源に接続]および[バッテリー使用]の設定を必要に応じて変更します。
- [OK]をクリックします。

スタンバイ終了時のパスワード保護の設定

スタンバイの終了時にパスワードの入力を要求するようにコンピューターを設定するには、以下の操作を行います。

1. 通知領域の[電源メーター]アイコンを右クリックし、[電源プロパティの調整]をクリックします。
2. [詳細設定]タブをクリックします。
3. [スタンバイから回復するときにパスワードの入力を求める]チェック ボックスをオンにします。
4. [適用]をクリックします。

3 外部電源の使用

外部電源は、以下のどちらかのデバイスを通じて供給されます。

△ **警告！** 安全に関する問題の発生を防ぐため、コンピューターを使用する場合は、コンピューターに付属している AC アダプター、HP が提供する交換用 AC アダプター、または HP から購入した対応する AC アダプターを使用してください。

- 認定された AC アダプター
- 別売のドッキング デバイスまたは拡張製品

以下のどれかの条件にあてはまる場合はコンピューターを外部電源に接続してください。

△ **警告！** 航空機内でコンピューターのバッテリーを充電しないでください。

- バッテリーを充電またはバッテリー ゲージを調整する場合
- システム ソフトウェアをインストールまたは変更する場合
- CD または DVD に情報を書き込む場合

外部電源にコンピューターを接続すると、バッテリーは充電を開始します。

外部電源の接続を外すと、以下のようになります。

- コンピューターの電源がバッテリーに切り替わります。
- バッテリー電源を節約するために自動的に画面の輝度が下がります。ディスプレイの輝度を上げるには、**fn + f8** ホットキーを押すか、AC アダプターを接続しなおします。

AC アダプターの接続

△ **警告!** 感電や装置の損傷を防ぐため、必ず以下の注意事項を守ってください。

電源コードは、製品の近くの手が届きやすい場所にある電源コンセントに差し込んでください。

外部電源からコンピューターへの電力供給を完全に遮断するには、電源を切った後、電源コードをコンピューターからではなくコンセントから抜いてください。

安全に使用するため、必ず電源コードのアース端子を使用して接地してください。2 ピンのアダプターを接続するなどして電源コードのアース端子を無効にしないでください。アース端子は重要な安全上の機能です。

コンピューターを外部電源に接続するには、以下の操作を行います。

1. AC アダプターをコンピューターの電源コネクタに接続します (1)。
2. 電源コードを AC アダプターに接続します (2)。
3. 電源コードの反対側の端を電源コンセントに接続します (3)。

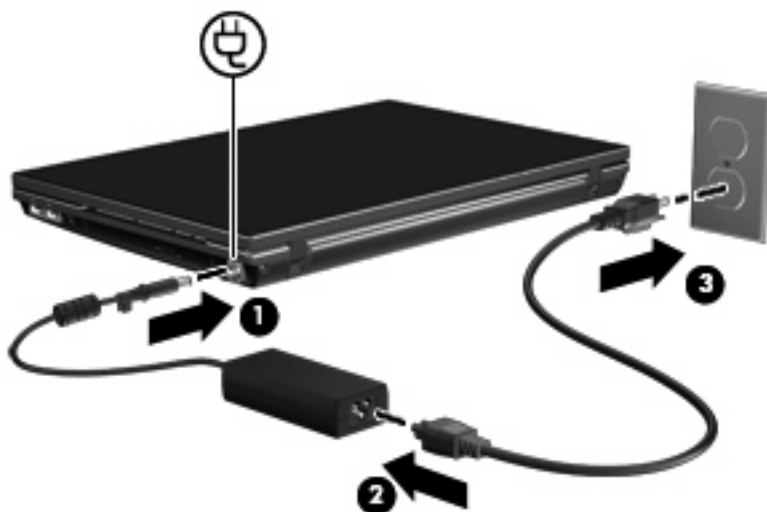

ACアダプターのテスト

外部電源に接続したときにコンピューターに以下の状況のどれかが見られる場合は、ACアダプターをテストします。

- コンピューターの電源が入らない。
- ディスプレイの電源が入らない。
- 電源ランプが点灯しない。

ACアダプターをテストするには、以下の操作を行います。

1. バッテリーをコンピューターから取り外します。
 - a. バッテリー ベイが手前を向くようにしてコンピューターを裏返し、安定した平らな場所に置きます。
 - b. 左右のバッテリー リリース ラッチをそれぞれ内側にスライドさせます (1)。
 - c. バッテリーを取り外します (2)。

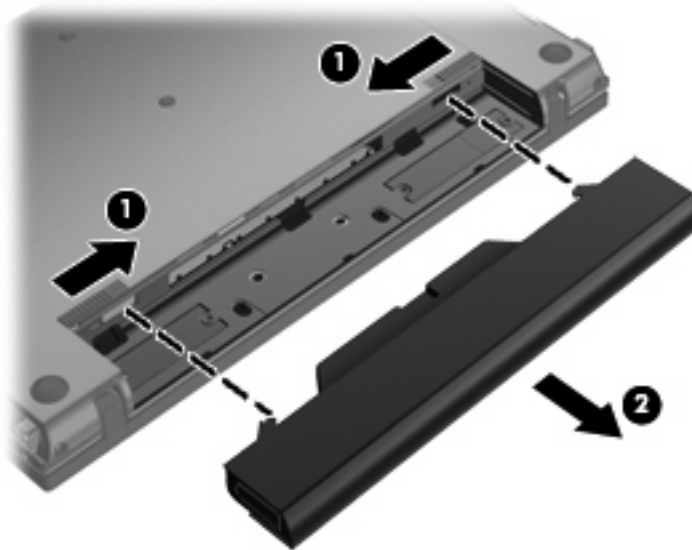

2. ACアダプターをコンピューターに接続してから、電源コンセントに接続します。
3. コンピューターの電源を入れます。
 - 電源ランプが点灯している場合は、ACアダプターは正常に動作しています。
 - 電源ランプが消灯したままになっている場合は、ACアダプターが動作していないため交換する必要があります。

交換用ACアダプターを入手する方法については、サポート窓口にお問い合わせください。

4 バッテリー電源の使用

充電済みのバッテリーが装着され、外部電源に接続されていない場合、コンピューターはバッテリー電源で動作します。外部電源に接続されている場合、コンピューターは外部電源で動作します。

充電済みのバッテリーを装着したコンピューターが AC アダプターから電力が供給される外部電源で動作している場合、AC アダプターを取り外すと、電源がバッテリー電源に切り替わります。

 **注記：** 外部電源の接続を外すと、バッテリー電源を節約するために自動的に画面の輝度が下がります。ディスプレイの輝度を上げるには、**fn + f8** ホットキーを使用するか、AC アダプターを接続しておきます。

作業環境に応じて、バッテリーをコンピューターに装着しておくことも、ケースに保管することも可能です。コンピューターを外部電源に接続している間、常にバッテリーを装着しておけば、バッテリーは充電されていて、停電した場合でも作業データを守ることができます。ただし、バッテリーをコンピューターに装着したままにしておくと、コンピューターを外部電源に接続していない場合は、コンピューターがオフのときでもバッテリーは徐々に放電していきます。

 **警告！** 安全に関する問題の発生を防ぐため、この製品を使用する場合は、コンピューターに付属しているバッテリー、HP が提供する交換用バッテリー、または HP から購入した対応するバッテリーを使用してください。

コンピューターのバッテリーは消耗品で、その寿命は、電源管理の設定、コンピューターで動作しているプログラム、画面の輝度、コンピューターに接続されている外付けデバイス、およびその他の要素によって異なります。

[ヘルプとサポート]でのバッテリー情報の確認

お使いのコンピューターのバッテリー情報を参照するには、[スタート]→[ヘルプとサポート]→[Learn More About Your PC]（マイ コンピューター情報）の順に選択します。

バッテリー充電残量の表示

▲ タスクバーの右端にある通知領域の[電源メーター]アイコンをダブルクリックします。

または

[スタート]→[コントロール パネル]→[パフォーマンスとメンテナンス]→[電源オプション]→[電源メーター]タブの順に選択します。

ほとんどの場合、充電情報には、バッテリーの状態がバッテリー残量のパーセントと残りの使用可能時間(分)で示されます。

- パーセントは、バッテリーの電力の推定残量を示します。
- 時間は、**現在のレベルでバッテリーの電力を使用し続けた場合にバッテリーを使用できる推定残り時間**を示します。たとえば、DVD を再生すると残り時間が短くなり、停止すると残り時間が長くなります。

バッテリーの充電中に、[電源メーター]画面のバッテリー アイコンの上に稲妻の形のアイコンが重なって表示される場合があります。

バッテリーの着脱

△ **注意：** コンピューターの電源としてバッテリーのみを使用しているときにそのバッテリーを取り外すと、情報が失われる可能性があります。バッテリーを取り外す場合は、データの損失を防ぐため、作業中のデータを保存してから、あらかじめハイバネーションを起動するかオペレーティングシステムの通常の手順でコンピューターをシャットダウンしておいてください。

バッテリーを装着するには、以下の操作を行います。

1. バッテリー ベイが手前を向くようにしてコンピューターを裏返し、安定した平らな場所に置きます。
2. バッテリーをバッテリー ベイにスライドさせて (1)、バッテリー リリース ラッチ (2) でバッテリーが自動的に固定されるまで押し込みます。

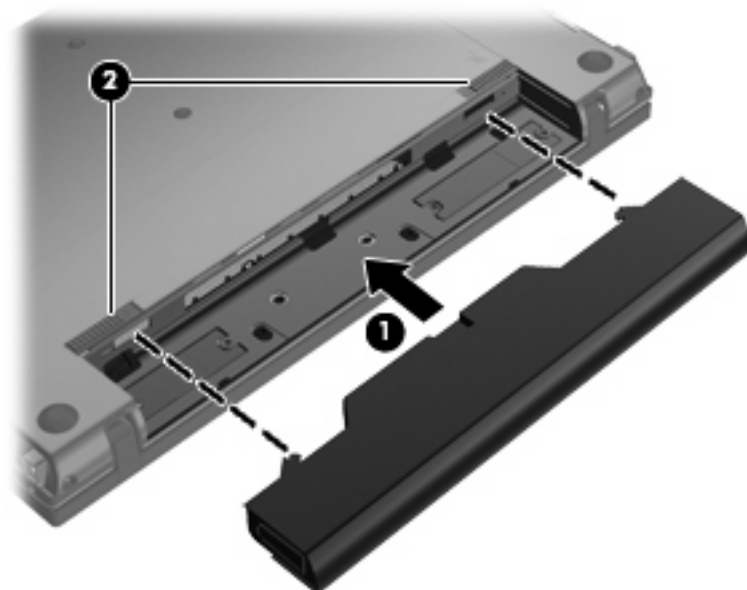

バッテリーを取り外すには、以下の操作を行います。

1. バッテリー ベイが手前を向くようにしてコンピューターを裏返し、安定した平らな場所に置きます。
2. 左右のバッテリー リリース ラッチをそれぞれ内側にスライドさせます (1)。

3. バッテリーを取り外します (2)。

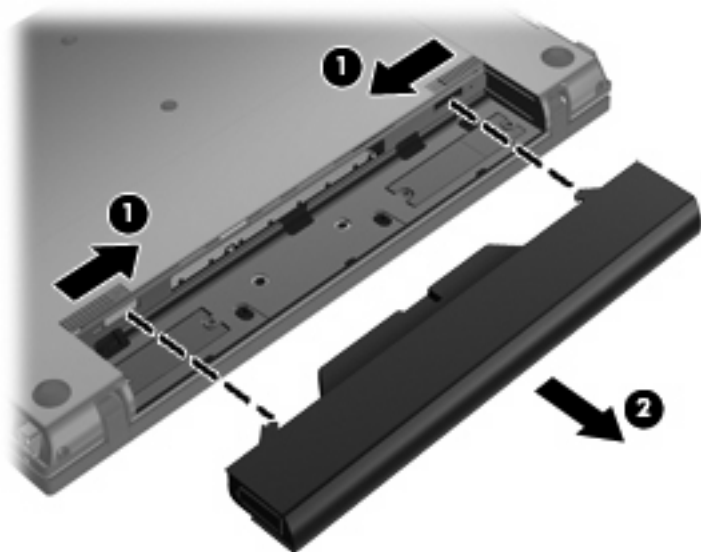

バッテリーの充電

△ **警告！** 航空機内でコンピューターのバッテリーを充電しないでください。

バッテリーは、コンピューターが外部電源（ACアダプター経由）、別売の電源アダプター、別売の拡張製品、または別売のドッキング デバイスに接続している間、常に充電されます。

バッテリーは、コンピューターの電源が入っているかどうかにかかわらず充電されますが、電源を切ったときの方が早く充電が完了します。

バッテリーが新しいか2週間以上使用されていない場合、またはバッテリーの温度が室温よりも高すぎたり低すぎたりする場合、充電に時間がかかることがあります。

バッテリーの寿命を延ばし、バッテリー残量が正確に表示されるようにするには、以下の点に注意してください。

- 新しいバッテリーを充電する場合は、コンピューターの電源を入れる前にバッテリーを完全に充電してください。
- バッテリー ランプが消灯するまでバッテリーを充電してください。

📖 **注記：** コンピューターの電源が入っている状態でバッテリーを充電すると、バッテリーが完全に充電される前に通知領域のバッテリー メーターに100%と表示される場合があります。

- 通常の使用で完全充電時の5%未満になるまでバッテリーを放電してから充電してください。
- 1か月以上使用していないバッテリーは、充電ではなくバッテリー ゲージの調整を行ってください。

バッテリー ランプに以下のように充電状態が表示されます。

- 点灯：バッテリーが充電中です。
- 点滅：コンピューターの電源としてバッテリーのみを使用していて、ロー バッテリー状態になっています完全なロー バッテリー状態になった場合は、バッテリー ランプがすばやく点滅し始めます
- 消灯：バッテリーの充電が完了しているか、バッテリーを使用するか、バッテリーが装着されていない状態です。

ロー バッテリー状態への対処

ここでは、出荷時に設定されている警告メッセージおよびシステム応答について説明します。ロー バッテリー状態の警告とシステム応答の設定は、Windows の[コントロール パネル]の[電源オプション] ([スタート]→[コントロール パネル]→[パフォーマンスとメンテナンス]→[電源オプション]) で変更できます。[電源オプション]を使用した設定は、ランプの状態には影響しません。

ロー バッテリー状態の確認

コンピューターの電源としてバッテリーのみを使用しているときにバッテリーがロー バッテリー状態になると、バッテリー ランプが点滅します。

ロー バッテリー状態を解決しないと完全なロー バッテリー状態に入り、バッテリー ランプがすばやく点滅し始めます。

完全なロー バッテリーの状態になった場合、コンピューターでは以下の処理が行われます。

- ハイバネーションが有効で、コンピューターの電源が入っているかスタンバイ状態のときは、ハイバネーションが起動します。
- ハイバネーションが無効で、コンピューターの電源が入っているかスタンバイ状態のときは、短い時間スタンバイ状態になってから、システムが終了します。このとき、保存されていない情報は失われます。

ロー バッテリー状態の解決

△ **注意：** データの損失を防ぐため、コンピューターが完全なロー バッテリー状態になり、ハイバネーションが開始した場合は、電源ランプが消灯するまで電源を入れないでください。

外部電源を使用できる場合のロー バッテリー状態の解決

- ▲ 以下のデバイスのどれかを接続します。
 - コンピューターに付属の AC アダプター
 - 別売の拡張製品またはドッキング デバイス
 - 別売の電源アダプター

充電済みのバッテリーを使用できる場合のロー バッテリー状態の解決

1. コンピューターの電源を切るか、ハイバネーションを起動します。
2. 放電したバッテリーを取り出し、充電済みのバッテリーを装着します。
3. コンピューターの電源を入れます。

電源を使用できない場合のロー バッテリー状態の解決

- ▲ ハイバネーションを起動します。
または
作業中のデータを保存してコンピューターをシャットダウンします。

ハイバネーションを終了できない場合のロー バッテリー状態の解決

ハイバネーションを終了するための十分な電力がコンピューターに残っていない場合は、以下の操作を行います。

1. 充電済みのバッテリーを装着するか、コンピューターを外部電源に接続します。
2. 電源ボタンを押してハイバネーションを終了します。

バッテリー ゲージの調整

バッテリー ゲージの調整は、以下の場合に必要です。

- バッテリー充電情報の表示が不正確な場合
- バッテリーの通常の動作時間が極端に変化した場合

バッテリーを頻繁に使用している場合でも、1か月に2回以上バッテリー ゲージを調整する必要はありません。また、新しいバッテリーを初めて使用する前にバッテリー ゲージを調整する必要はありません。

手順 1 : バッテリーを完全に充電する

△ **警告!** 航空機内でコンピューターのバッテリーを充電しないでください。

🔍 **注記:** バッテリーは、コンピューターの電源が入っているかどうかにかかわらず充電されますが、電源を切ったときの方が早く充電が完了します。

バッテリーを完全に充電するには、以下の操作を行います。

1. コンピューターにバッテリーを装着します。
2. コンピューターを AC アダプター、別売の電源アダプター、別売の拡張製品、または別売のドッキング デバイスに接続し、そのアダプターまたはデバイスを外部電源に接続します。
コンピューターのバッテリー ランプが点灯します。
3. バッテリーが完全に充電されるまで、コンピューターを外部電源に接続しておきます。
充電が完了すると、コンピューターのバッテリー ランプが消灯します。

手順 2 : ハイバネーションおよびスタンバイを無効にする

1. タスクバーの右端にある通知領域の[電源メーター]アイコンを右クリックし、[電源プロパティの調整]をクリックします。
または
[スタート]→[コントロール パネル]→[パフォーマンスとメンテナンス]→[電源オプション]の順に選択します。
2. バッテリー ゲージ調整後に設定を元に戻せるように、[バッテリー使用]列と[電源に接続]列の4つの設定をメモしておきます。
3. これら4つのオプションをすべて[なし]に設定します。
4. [OK]をクリックします。

手順 3 : バッテリーを放電する

バッテリーの放電中は、コンピューターの電源を入れたままにしておく必要があります。バッテリーは、コンピューターを使用しているかどうかにかかわらず放電できますが、使用している方が早く放電が完了します。

- 放電中にコンピューターを放置しておく場合は、放電を始める前に作業中のファイルを保存してください。
- 通常、省電力設定を利用している場合は、このセクションの手順で放電させると、放電処理中のシステムの動作が以下のようになることに注意してください。
 - モニターは自動的にオフになりません。
 - コンピューターがアイドル状態のときでも、ハードドライブの速度は自動的に低下しません。
 - システムによるハイバネーションは起動しません。

バッテリーを放電するには、以下の操作を行います。

1. コンピューターを外部電源から切り離します。ただし、コンピューターの電源は切らないでください。
2. バッテリーが放電するまで、バッテリー電源でコンピューターを動作させます。バッテリーをローバッテリー状態になるまで放電すると、バッテリーランプが点滅し始めます。バッテリーが放電すると、バッテリーランプが消灯して、コンピューターの電源が切れます。

手順 4 : バッテリーを完全に再充電する

バッテリーを再充電するには、以下の操作を行います。

1. コンピューターを外部電源に接続して、バッテリーが完全に再充電されるまで接続したままにします。再充電が完了すると、コンピューターのバッテリーランプが消灯します。

バッテリーの再充電中でもコンピューターは使用できますが、電源を切っておいた方が早く充電が完了します。

2. コンピューターの電源を切っていた場合は、バッテリーが完全に充電されてバッテリーランプが消灯した後で、コンピューターの電源を入れます。

手順 5 : ハイバネーションおよびスタンバイの有効化

△ **注意：** バッテリーゲージの調整後にハイバネーションを有効にしないと、コンピューターが完全なローバッテリーの状態になった場合、バッテリーが完全に放電してデータが失われるおそれがあります。

1. [スタート]→[コントロールパネル]→[パフォーマンスとメンテナンス]→[電源オプション]の順に選択します。
2. [電源に接続]列と[バッテリー使用]列の項目を、記録しておいた設定に戻します。
3. [OK]をクリックします。

バッテリーの節電

- Windows の[コントロール パネル]の[電源オプション]で消費電力設定を選択します。
- ネットワークに接続する必要がないときは無線接続および LAN 接続をオフにし、モデムを使用するアプリケーションは使用后すぐに終了します。
- 外部電源に接続されていない外付けデバイスのうち、使用していないものをコンピューターから取り外します。
- 使用していない外付けメディア カードを停止するか、無効にするか、または取り出します。
- 必要に応じて画面の輝度を調節するには、**fn + f7** および **fn + f8** ホットキーを使用します。
- しばらく作業を行わないときは、スタンバイまたはハイバネーションを起動するか、コンピューターの電源を切ります。

バッテリーの保管

- △ **注意：** 故障の原因となりますので、バッテリーを温度の高い場所に長時間放置しないでください。
2週間以上コンピューターを使用せず、外部電源から切り離しておく場合は、すべてのバッテリーを取り出して別々に保管してください。
保管中のバッテリーの放電を抑えるには、バッテリーを気温や湿度の低い場所に保管してください。
- ☒ **注記：** 保管中のバッテリーは6か月ごとに点検する必要があります。容量が50%未満になっている場合は、再充電してから保管してください。
1か月以上保管したバッテリーを使用するときは、最初にバッテリーゲージの調整を行ってください。

使用済みバッテリーの処理

△ **警告！** 化学薬品による火傷や発火のおそれがありますので、分解したり、壊したり、穴をあけたりしないでください。また、接点をショートさせたり、火や水の中に捨てたりしないでください。

バッテリーの廃棄については、『規定、安全および環境に関するご注意』を参照してください。

5 コンピューターのシャットダウン

△ **注意：** コンピューターをシャットダウンすると、保存されていない情報は失われます。

[シャットダウン]コマンドはオペレーティング システムを含む開いているすべてのプログラムを終了し、ディスプレイおよびコンピューターの電源を切ります。

コンピューターのシャットダウンは、以下のどれかの場合に必要です。

- バッテリーを交換したりコンピューター内部の部品に触れたりする必要がある場合
- USB コネクタまたは 1394 コネクタには接続しない外付けハードウェア デバイスを接続する場合
- コンピューターを長期間使用せず、外部電源から切り離す場合

コンピューターをシャットダウンするには、以下の操作を行います。

☞ **注記：** コンピューターがスタンバイまたはハイバネーション状態の場合は、シャットダウンをする前にスタンバイまたはハイバネーションを終了する必要があります。

1. 作業中のデータを保存して、開いているすべてのプログラムを閉じます。
2. [スタート]→[終了オプション]→[電源を切る]の順に選択します。

☞ **注記：** ユーザーがネットワーク ドメインに登録されている場合は、[終了オプション]ではなく [シャットダウン]ボタンが表示されます。

コンピューターが応答しなくなり、上記のシャットダウン手順を使用できない場合は、以下の緊急シャットダウン操作を順番に行ってみてください。

- **ctrl+alt+delete** キーを押します。次に、[シャットダウン]→[電源を切る]または[コンピューターの電源を切る]の順にクリックします。
- コンピューター本体の電源ボタンを 5 秒程度押し続けます。
- コンピューターを外部電源から切り離し、バッテリーを取り外します。

索引

A

AC アダプター
 接続 9
 テスト 10

お

オペレーティング システム 24
温度 22

か

書き込み可能メディア 3
完全なロー バッテリー状態 17

こ

コンピューターの移動 22
コンピューターの電源を切る 24

し

システムの応答停止 24
シャットダウン 24

す

スタンバイ起動のホットキー 1
スタンバイ
 起動 3
 終了 3

せ

接続、外部電源 9
節約、電源 21

て

テスト、AC アダプター 10
電源ボタン、位置 2
電源ランプ、位置 2
電源
 スイッチとランプの位置 1
 接続 9
 節約 21

と

ドライブ メディア 3

は

ハイバネーション
 完全なロー バッテリー状態で開
 始 17
 起動 4
 終了 4
バッテリー ゲージの調整 19
バッテリー電源 11
バッテリー
 温度 22
 再充電 20
 充電 16, 19
 処理 23
 節電 21
 装着 14
 調整 19
 取り外し 14
 保管 22
 ロー バッテリー状態 17
バッテリー ランプ 16, 17
バッテリー リリース ラッチ 14

ほ

ボタン、電源 2
ホットキー
 スタンバイを起動する 1

よ

読み取り可能メディア 3

ら

ランプ
 電源 2

り

リリース ラッチ、バッテリー 14

ろ

ロー バッテリー状態 17

