

# まず使えるようにしよう

CanoScan 5400F

キヤノスキャン

## スキャナ基本ガイド

**1** ソフトウェアをインストールします。

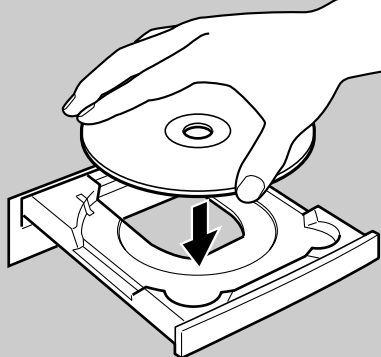

p.4

Windows

p.7

Macintosh

**2** スキャナのロックを解除し、コンピュータと接続します。

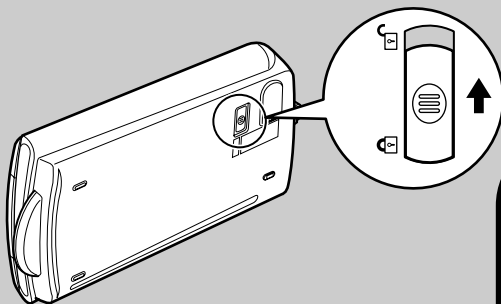

p.10  
と  
p.11

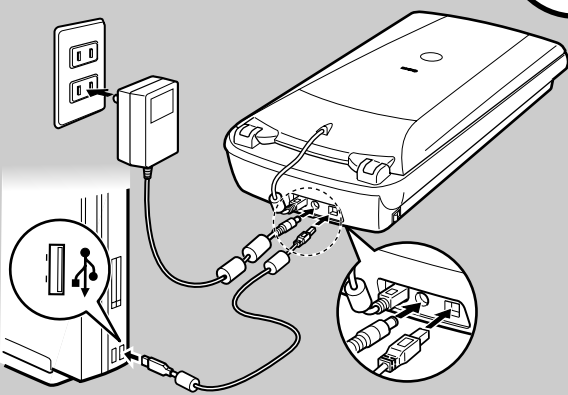

### 目次

1. パッケージの内容確認 .....	1
2. スキャナ各部の名称 .....	2
3. ソフトウェアをインストールする .....	3
4. スキャナを準備する .....	10
5. スキャンする (動作の確認) .....	12
6. EZ (イージー) ボタンでスキャンする .....	18
7. CanoScan Toolboxでスキャンする .....	21
8. ScanGear CSでスキャンする .....	23
9. もっと詳しく知りたいときは (電子マニュアルを見る) .....	30
10. 付属のアプリケーションソフト .....	33
11. フィルムをスキャンする .....	36
12. うまく動作しないときは .....	43
動作環境 .....	51
主な仕様 .....	52
システムインフォメーション .....	53

# マニュアルの利用のしかた

## 箱を開けたら



### 「まず使えるようにしよう - スキャナ基本ガイド -」(本書)

箱を開けてからスキャナをセットアップし、スキャンをするまでの一連の作業を順を追って説明しています。初めてお使いになるときは、かならずこのマニュアルをお読みください。



電子  
マニュアル

### 「スキャナ操作ガイド - スキャナをもっと活用しよう -」(HTML)

スキャンの手順や目的別スキャン、ScanGear CS や CanoScan Toolbox の使いかた、きれいにスキャンするためのヒント、困ったときの対処方法など、スキャナを使いこなすために必要な情報がまとめてあります。付属のソフトウェアと共にコンピュータにインストールしてください。デスクトップのアイコンをダブルクリックすると表示されます。「もっと詳しく知りたいときは(電子マニュアルを見る)」→ P.30



電子  
マニュアル

#### ● ArcSoft PhotoStudio マニュアル(PDF)

付属のフォトレタッチソフト ArcSoft PhotoStudio の使いかたを詳しく説明している PDF 形式の電子マニュアルです。Windows 版では、ソフトをインストールすると、マニュアルもいっしょにコンピュータへインストールされます。

#### ● 読取革命Lite(HTML)

付属の活字カラーOCRソフト 読取革命Lite の使いかたを詳しく説明しているHTML形式の電子マニュアルです。ソフトをインストールすると、マニュアルもいっしょにコンピュータへインストールされます。

#### ● ファイル管理革命Lite(HTML) (Windows のみ)

付属の画像/文書ファイルリングソフト ファイル管理革命Lite の使いかたを詳しく説明しているHTML形式の電子マニュアルです。ソフトをインストールすると、マニュアルもいっしょにコンピュータへインストールされます。

キヤノスキャンセットアップ CD-ROM のメインメニュー画面の「マニュアル表示」から選択してお読みください。

- ・本書では、Windows XP でスキャナを操作している場合の画面で説明しています。特にことわりのない限り、他のWindows や Macintosh でも操作方法は同じです。Macintosh 画面は、Mac OS X で説明しています。
- ・画面表示は OS やアプリケーションソフトによって、若干異なります。
- ・本書では、Windows Millennium Edition を Windows Me、Windows 2000 Professional を Windows 2000、Windows XP Home Edition と Windows XP Professional を Windows XP と記載しています。また、特に制限がない場合、Windows 98、Windows Me、Windows 2000、Windows XP を Windows と記載しています。

#### 注意

- ・本書の内容の一部または全部を無断で転載することは禁止されています。
- ・本書の内容について、将来予告なしに変更することがあります。
- ・本書の内容については万全を期して作成しましたが、運用した結果の影響につきましては責任を負いかねますので、ご了承ください。
- ・出版物などからスキャンした文章や画像を自己の使用以外の目的でお使いになることは禁じられておりますので、ご注意ください。
- ・一部はアドビ システムズ社で著作権を所有しており、その許可の下に転載されています。

- ・Microsoft® および Windows® は、Microsoft Corporation の米国およびその他の国における登録商標です。
- ・Macintosh、および Mac は、アップルコンピューター社の米国およびその他の地域における登録商標です。
- ・Adobe® および Acrobat® は、Adobe Systems Incorporated の米国およびその他の国における登録商標です。
- ・\*ArcSoft, Inc. All rights reserved for PhotoStudio.

# 1 パッケージの内容確認

箱を開けたら、パッケージの内容を確認してください。



万一、不足しているものや損傷しているものがある場合は、お買い求めの販売店までご連絡ください。

## 本体および接続用の部品

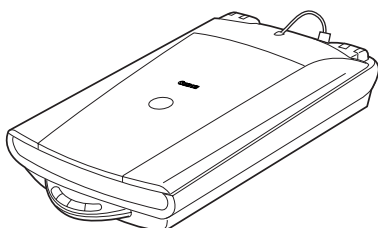

スキャナ本体



USBケーブル

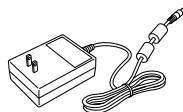

ACアダプタ

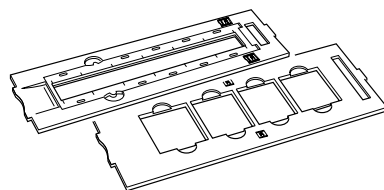

35mm用フィルムガイド  
(スリーブとマウント用)

## キヤノスキャンセットアップCD-ROM



このスキャナに付属のキヤノスキャンセットアップCD-ROMには次のソフトウェアと電子マニュアル「スキャナ操作ガイド」が入っています。ご使用のコンピュータのハードディスクへインストールしてご使用ください。

スキャナドライバ	ScanGear CS (スキャンギア CS)
ユーティリティソフト	CanoScan Toolbox (キヤノスキャン ツールボックス)
画像編集 (フォトタッチ) ソフト	ArcSoft PhotoStudio (アークソフト・フォトスタジオ)
活字カラーOCRソフト	読取革命Lite (ヨミトリカクメイ・ライト)
画像/文書ファイリングソフト*1	ファイル管理革命Lite (ファイルカンリカクメイ・ライト) (Windowsのみ)
PDFファイル表示ソフト	Adobe Acrobat Reader (アドビ・アクロバット・リーダー)
HTML形式の電子マニュアル	スキャナ操作ガイド

※ CD-ROMはWindowsとMacintoshのどちらにも使用できます。

※ 各ソフトウェアについては、「ScanGear CSでスキャンする」(P.23)、「付属のアプリケーションソフト」(P.33)をご覧ください。

※ 電子マニュアルの見かたについては「もっと詳しく知りたいときは(電子マニュアルを見る)」(P.30)をご覧ください。

※ 紛失や破損すると、再発行・再配布できないソフトウェアや重要な情報が含まれていますので、使用後も紛失しないように大切に保管してください。

※ 各ソフトウェアのインストール容量は、キヤノスキャンセットアップCD-ROMの「インストール」画面でご確認ください。  
(Windows → P.5 / Macintosh → P.8)

※ 1 「ファイル管理革命Lite」は、Windows 98 (First Edition) には対応していません。

## 説明書、その他



「まず使えるようにしよう  
(スキャナ基本ガイド)」

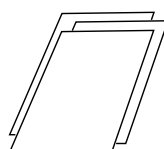

- ・「安全にお使いいただくためには」
- ・各種ご案内
- ・保証書 (外箱に貼付)

## 2 スキャナ各部の名称

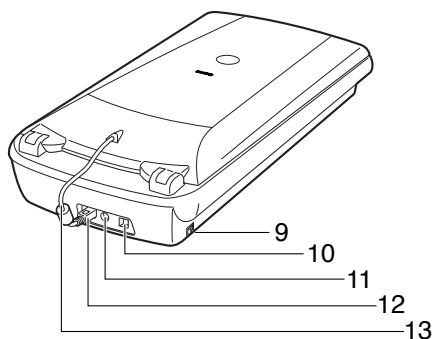
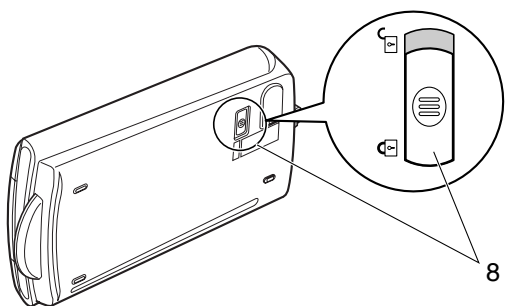
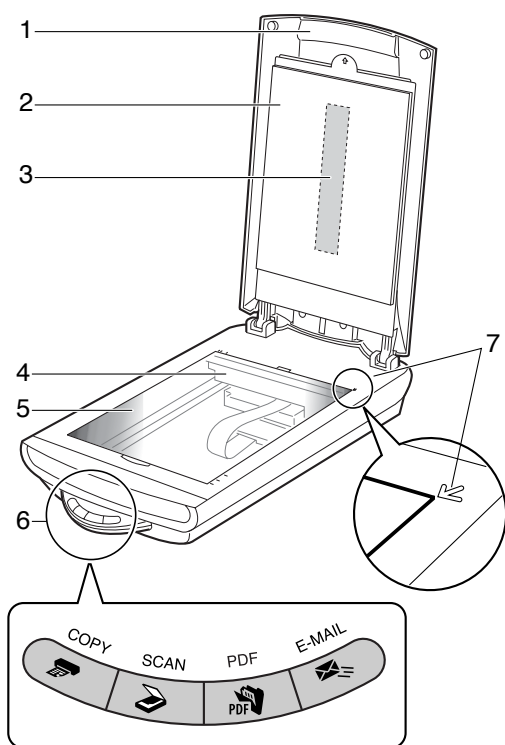

- 1 原稿台カバー**  
セットした原稿を押さえます。(→P.12)
- 2 保護シート**  
フィルム読み取り光源部を保護するためのシートです。フィルムスキャンしないときは取り付けておいてください。
- 3 フィルム読み取り光源部**  
フィルムに光をあてる光源です。
- 4 原稿読み取りユニット**  
光をあてて、原稿を読み取るスキャナの心臓部です。通常は奥側にあります。
- 5 原稿台ガラス**  
スキャンする原稿を置きます。
- 6 EZ (イージー) ボタン (→P.18)**  
ボタンを押すだけで簡単に目的別のスキャンができます。  
**COPY (コピー) ボタン**  
原稿をスキャンし、プリンタで印刷します。  
**SCAN (スキャン) ボタン**  
原稿をスキャンし、付属の画像管理ソフトに画像を表示・保存します。  
**PDF (ピーディーエフ) ボタン**  
原稿をスキャンし、PDF文書として表示・保存します。  
**E-MAIL (Eメール) ボタン**  
原稿をスキャンし、メールソフトの新規メッセージにファイルを添付します。
- 7 原稿位置合わせマーク**  
原稿の角をこのマークに合わせます。
- 8 ロックスイッチ (→P.10)**  
原稿読み取りユニットをロック、または解除します。
- 9 電源スイッチ (→P.11)**  
スイッチのON (■) 側を押すとスキャナの電源が入ります。OFF (○) 側を押すと電源が切れます。
- 10 USBコネクタ**  
付属のUSBケーブルを接続するコネクタです。
- 11 電源コネクタ**  
付属のACアダプタを接続するコネクタです。
- 12 FAUコネクタ**  
FAUケーブルを接続するコネクタです。
- 13 FAUケーブル**  
フィルム読み取り用のケーブルです。フィルムスキャンをするときは、かならず接続してください。

# 3 ソフトウェアをインストールする

まず以下の注意をお読みになってから、「Windowsにインストールする」(P.4)、「Macintoshにインストールする」(P.7)にお進みください。

## ●スキャナを接続する前にソフトウェアをインストールしてください。

スキャナをコンピュータに接続する前に、同梱のキャノスキャンセットアップCD-ROMを使って、スキャナを使うために必要なソフトウェアを必ずインストールしてください。

スキャナをコンピュータに接続しないでください。もし接続している場合は、USBケーブルをはずしてください。ソフトウェアをインストールする前にスキャナをコンピュータに接続してしまうと、スキャナが正常に動作しなくなる原因になりますので、十分に注意してください。

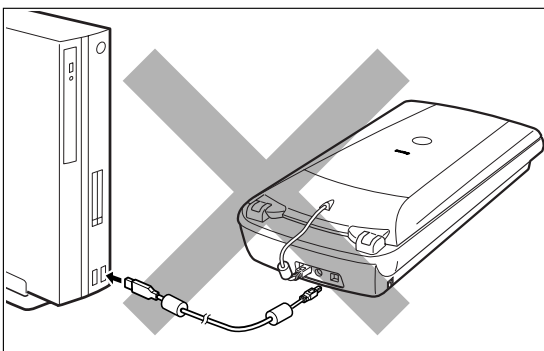

参考

Windowsで「新しいハードウェアの検出ウィザード」または「新しいハードウェアの追加ウィザード」画面が表示されたときは、[キャンセル] ボタンをクリックしてウィザード画面を消してください。

※ ソフトウェアをインストールする前にスキャナをコンピュータへ接続した場合、この画面が表示されます。お使いのコンピュータにより若干表示が異なります。

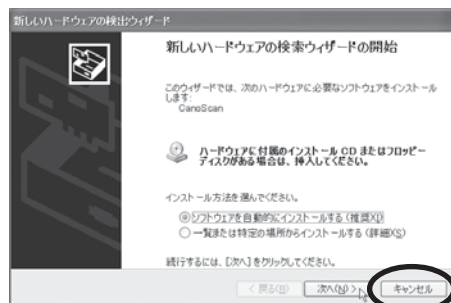

## ●ハードディスクの空き容量を確認してください。

- すべてのソフトウェアをインストールするために必要な空き容量は、Windowsの場合は220 MB、Macintoshの場合は135 MBです。コンピュータが安定して動作するためには、さらに空き容量が必要です。各ソフトウェアのインストール容量は、キャノスキャンセットアップCD-ROMの「インストール」画面でご確認ください。(Windows → P.5 / Macintosh → P.8)
- ハードディスクに十分な空き容量がない場合は、「うまく動作しないときは」の症状3 (P.44) を参考に、不要なファイルやアプリケーションソフトを削除してください。

「Windowsにインストールする」☞ P.4

「Macintoshにインストールする」☞ P.7



参考

インストールがうまくできなかった場合は、「うまく動作しないときは」の「インストールのトラブル」をお読みください。(→P.43~45)

# Windowsにインストールする



重要

Windows 2000またはWindows XPを複数のユーザー設定でお使いのかたへソフトウェアのインストールはAdministrator (システム管理者)が行ってください。詳しくは、Windowsのマニュアルやヘルプをご覧ください。複数ユーザー設定をしていないときは、そのままインストールを続けてください。

**1** コンピュータの電源を入れます。

**2** キヤノスキャンセットアップCD-ROMをCD-ROMドライブにセットします。

▼キヤノスキャンセットアップのメインメニュー画面が表示されます。



参考

メインメニュー画面が自動的に表示されないときは、「うまく動作しないときは」の「インストールのトラブル」の「症状1」をご覧ください。(→P.43)

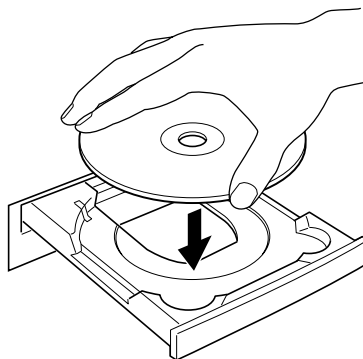

**3** [インストール] ボタンをクリックします。

▼インストール時の注意事項が表示されます。



**4** インストール時の注意事項をよくお読みになり[次へ] ボタンをクリックします。

▼ソフトウェアのインストール画面が表示されます。







## 8 [次へ] ボタンをクリックし、ソフトウェアのインストールを続けます。

画面に表示される指示に従って [はい] や [次へ] などのボタンをクリックし、選択したすべてのソフトウェアをインストールします。



インストール中は、画面に表示されたダイアログ（メッセージ）以外は、クリックしないようにご注意ください。

ソフトウェアは画面左側に表示されている順番でインストールされます。

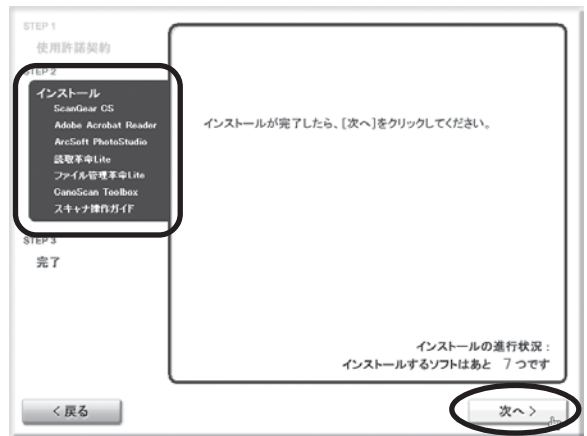

## 9 「ソフトウェアのインストールが完了しました。」のメッセージが表示されたら、[OK] ボタンをクリックします。

- ▼ すべてのソフトウェアのインストールが終了すると、コンピュータの再起動を促すメッセージが表示されます。

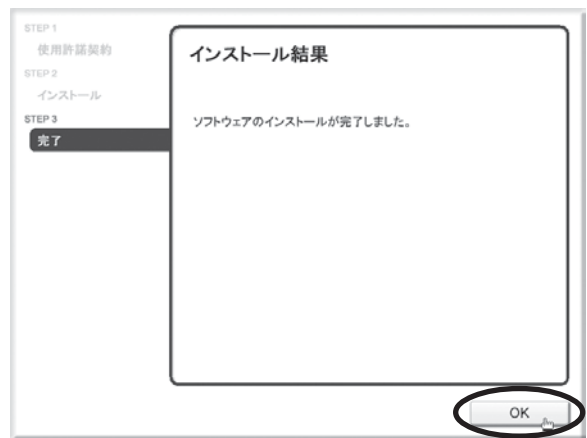

## 10 [再起動] ボタンをクリックします。

- ▼ コンピュータが再起動します。



## 11 再起動のあと、キヤノスキャンセットアップCD-ROMを取り出します。

メインメニュー画面が表示された場合は、[終了] をクリックしてから取り出します。



キヤノスキャンセットアップCD-ROMには、紛失や破損すると再発行・再配布できないソフトウェアや重要な情報が含まれていますので、使用後も大切に保管してください。

次は「スキャナを準備する」 P.10



# Macintoshにインストールする



## Mac OS Xを複数のユーザ（アカウント）でお使いのかたへ

かならず最初に登録した管理者のアカウントでログインしてソフトウェアをインストールしてください。追加したアカウントにコンピュータの管理権が設定されていてもソフトウェアはインストールできません。

- 1 コンピュータの電源を入れます。
- 2 キヤノスキャンセットアップCD-ROMをCD-ROMドライブにセットします。
- 3 CD-ROMのアイコンをダブルクリックします。
- 4 [SetUp] アイコンをダブルクリックします。
  - ▼ キヤノスキャン セットアップのメインメニュー画面が表示されます。
- 5 [インストール] ボタンをクリックします。
  - ▼ インストール時の注意事項が表示されます。

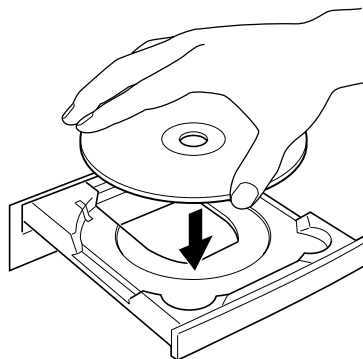

- 6 インストール時の注意事項をよくお読みになり [次へ] ボタンをクリックします。
  - ▼ ソフトウェアのインストール画面が表示されます。

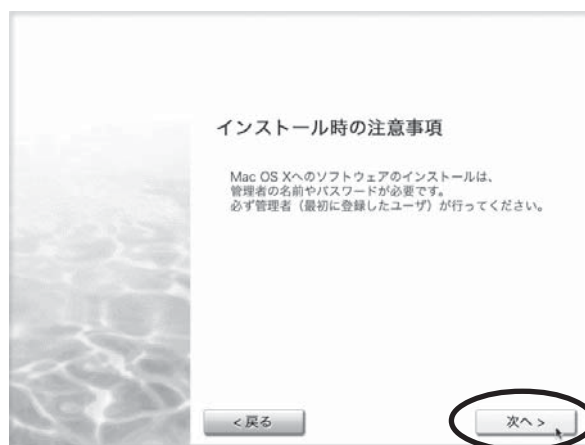

## 7 インストールするソフトウェアを選択し、[インストール] ボタンをクリックします。

ここでは、すべてのソフトウェアと「スキャナ操作ガイド」をインストールします。

- ▼ ソフトウェア使用許諾契約の画面が表示されます。



## 8 使用許諾契約をよくお読みになり、[はい] ボタンをクリックします。

- ▼ インストールするソフトウェアの一覧と、ソフトウェアの説明が表示されます。

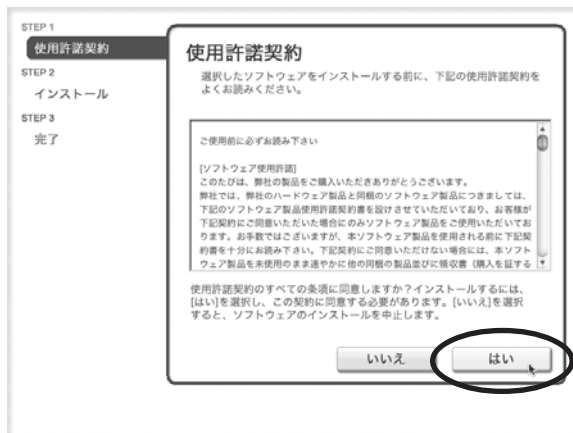

## 9 [インストール] ボタンをクリックします。

- ▼ ScanGear CS と ScanGear Starter がインストールされます。

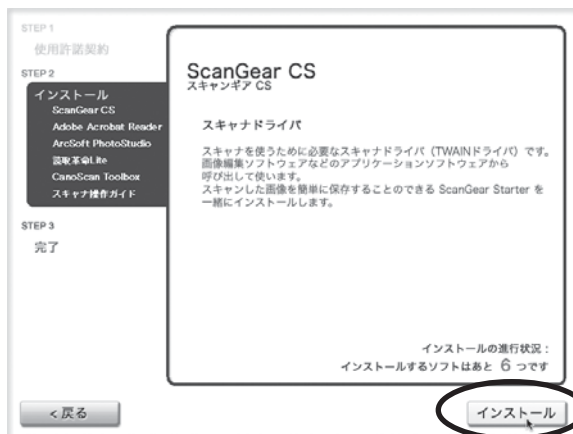

- ▼ 右のような「認証」画面が表示されたら管理者 (最初に登録したユーザ) の名前とパスワードを入力し、[OK] ボタンをクリックしてください。

**参考**

パスワードを忘れたときは、Macintosh コンピュータまたは Mac OS X に付属の「Welcome to Mac OS X」あるいは「インストール&設定ガイド」をご覧ください。



## 10 [次へ] ボタンをクリックし、ソフトウェアのインストールを続けます。

画面に表示される指示に従って [はい] や [次へ] などのボタンをクリックし、選択したすべてのソフトウェアをインストールします。



インストール中は、画面に表示されたダイアログ（メッセージ）以外は、クリックしないようにご注意ください。

ソフトウェアは画面左側に表示されている順番でインストールされます。



## 11 「ソフトウェアのインストールが完了しました。」のメッセージが表示されたら、[OK] ボタンをクリックします。

▼すべてのソフトウェアのインストールが終了すると、コンピュータの再起動を促すメッセージが表示されます。



## 12 [再起動] ボタンをクリックします。

▼コンピュータが再起動します。

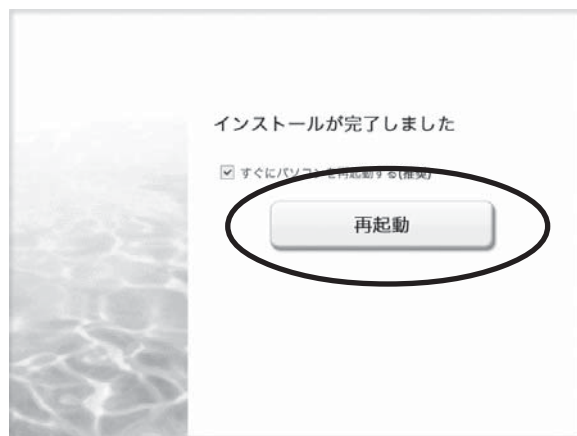

## 13 再起動のあと、キヤノスキャンセットアップCD-ROMを取り出します。

メインメニュー画面が表示された場合は、[終了] をクリックしてから取り出します。



キヤノスキャンセットアップ CD-ROM は、紛失や破損した場合、再発行・再配布できないソフトウェアや重要な情報が含まれていますので、使用後も大切に保管してください。

# 4 スキャナを準備する

## ロックの解除

はじめに、輸送時の破損防止のために付いているロック（原稿読み取りユニットを固定するロック）を解除します。



- スキャナをコンピュータに接続する前に、かならずロックを解除してください。ロックを解除しないで使用すると、故障やトラブルの原因となることがあります。
- ロックを解除するときは、スキャナを90度以上傾けないでください。

1 スキャナのテープをはがします。

2 スキャナを下図のように傾けます。

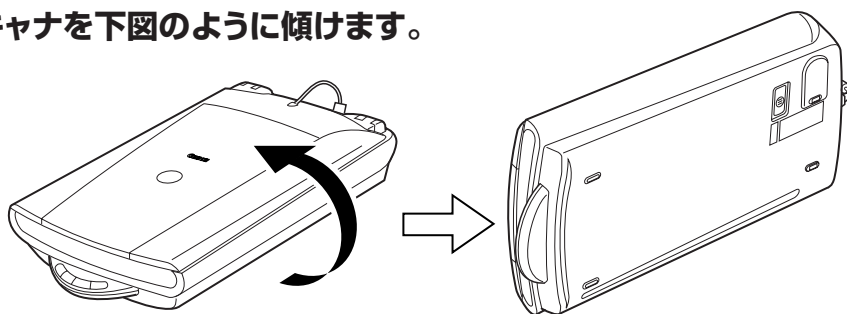

3 本体底面のロックスイッチを、ロック解除マーク (🔓) の方向に動かして、ロックを解除します。

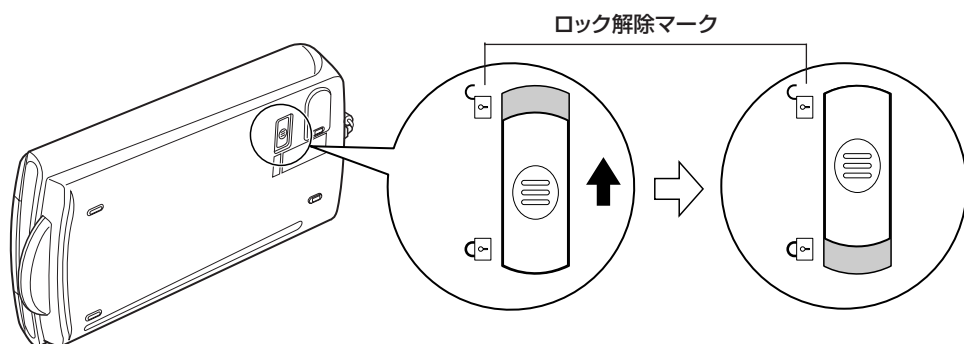

4 スキャナを元に戻します。



- スキャナを移動したり、輸送したりするときは、原稿読み取りユニットを固定するため、ロックスイッチをロックマーク (🔒) の方向に動かしてかならずロックしてください。
- ロックするときには、ぜったいにEZボタン側（スキャナ前面）を下にして傾けないでください。傾けたままではロックできませんのでご注意ください。

## スキャナの接続

ロックを解除した後、スキャナをコンピュータに接続します。

スキャナのロックが解除されていることを確認します。(P.10)

### 1 FAUケーブルをスキャナのFAUコネクタに接続します。(①)

原稿台カバー後部にあるFAUケーブルを、スキャナ背面のFAUコネクタに接続します。

### 2 付属のUSBケーブルをスキャナとコンピュータに接続します。(②)

USBケーブルのプラグは、コンピュータ側に大きく平らなほう(A)を、スキャナ側に小さく四角いほう(B)を差し込みます。



USBケーブルは、かならず付属のものをご使用ください。他のUSBケーブルをご使用になると、故障の原因となります。

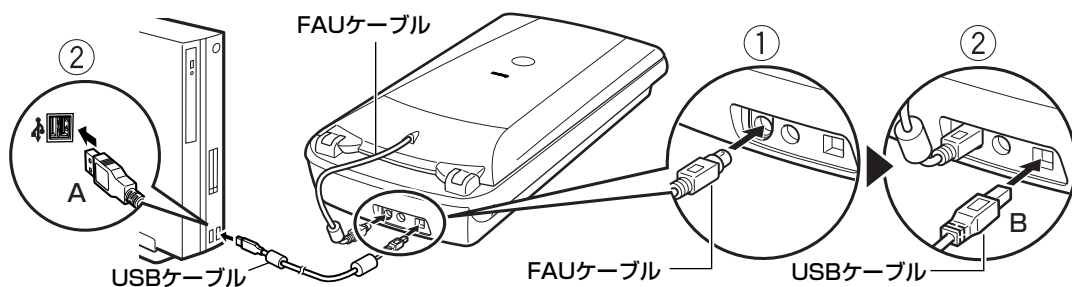

### 3 付属のACアダプタをスキャナに接続します。

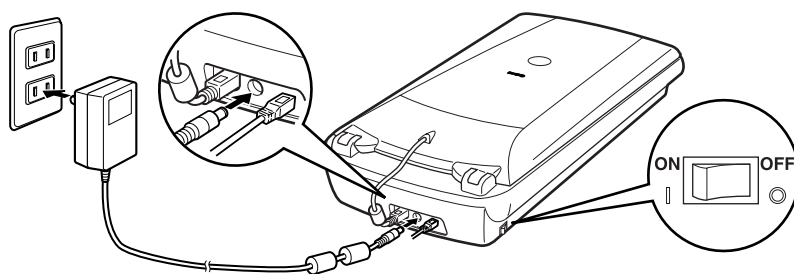

### 4 スキャナ左側面にある電源スイッチのON (■) 側を押し、電源を入れます。



・Windows XP がインストールされているコンピュータで、USB (USB1.1 相当) のポートに接続したときに「高速ではないUSB ハブに接続している高速USB デバイス」というメッセージが表示される場合がありますが使用上問題はありません。画面右上の [X] をクリックしてメッセージ表示を閉じてください。

⚠ 高速ではない USB ハブに接続している高速 USB デバイス  
高速 USB デバイスが高速ではない USB ハブに接続されています。  
この問題を解決するには、このメッセージをクリックしてください。

これでスキャナの接続は終了です。

「スキャンする(動作の確認)」 P.12

# 5 スキャンする (動作の確認)

画像編集ソフトArcSoft PhotoStudio (アークソフト・フォトスタジオ) とスキャナドライバScanGear CS (スキャンギアCS) を使って、スキャナの動作確認を行います。スキャンする原稿にはカラー写真原稿をご用意ください。ここでは、スキャナの動作確認のための基本的な操作のみ説明しています。



手順の途中でソフトウェアやスキャナがうまく動作しなくなった場合は、「うまく動作しないときは」の「スキャンのトラブル」をご覧ください。(→P.45～48)

## 1 スキャナに原稿をセットし、原稿台カバーを閉じます。

読み取る面を下向きにし、原稿の上部を原稿位置合わせマークに合わせてセットします。

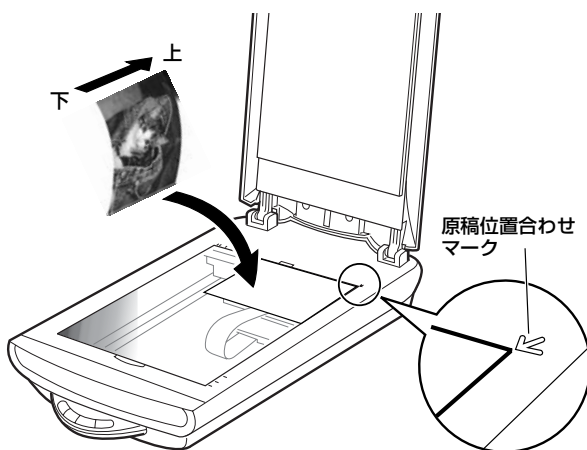
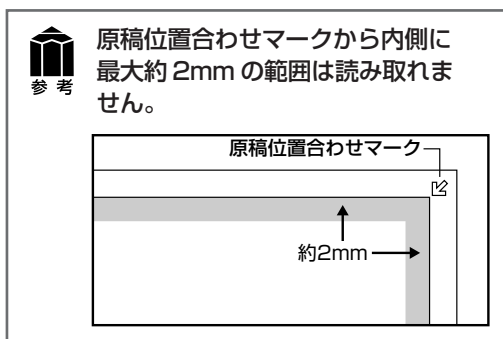

## 2 ArcSoft PhotoStudioを起動します。

### Windows

Windowsの[スタート] → [(すべての) プログラム] → [ArcSoft PhotoStudio 5.5] → [PhotoStudio 5.5]を選択して、ArcSoft PhotoStudioを起動します。



### Macintosh

Macintosh HDの[アプリケーション]フォルダ、[PhotoStudio]フォルダを開き、[PhotoStudio]アイコンをダブルクリックします。





### 3 スキャナを選択します。

[ファイル] メニューから [ソースの選択] を選択します。

#### Windows

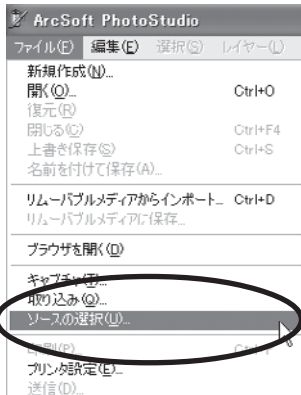

「ソースの選択」画面で、お使いのスキャナ名を選択して [選択] をクリックします。

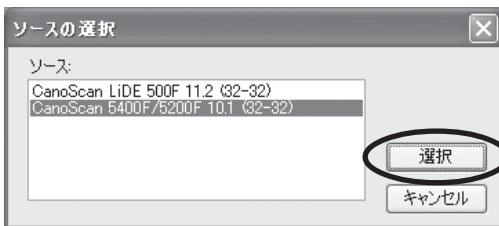

\*お使いのコンピュータにより若干表示が異なります。

#### Macintosh

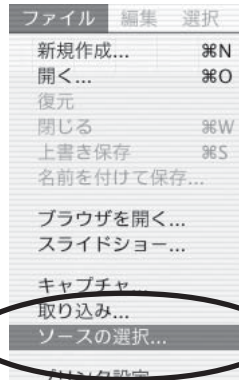

「ソースを選択」画面で、お使いのスキャナ名を選択して [OK] をクリックします。



この操作は最初に設定しておけば、2回目以降必要ありません。また、他のスキャナやデジタルカメラを選択したあとはこの操作が必要です。ただし、アプリケーションソフトによっては毎回設定するものもあります。

### 4 ScanGear CSを起動します。

メニューバーの  (取り込みアイコン) をクリックするか、[ファイル] メニューの [取り込み] を選択します。

#### Windows

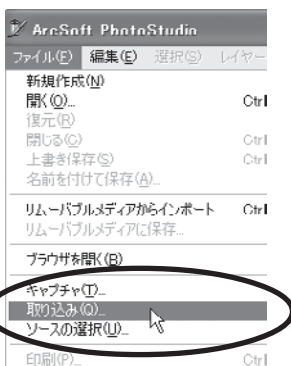

▼ ScanGear CS が起動します。

#### Macintosh

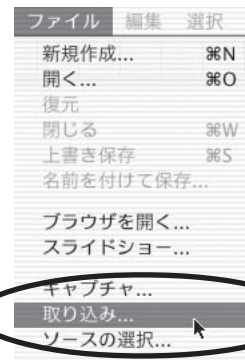



ここでは ScanGear CS の基本モードでの操作を紹介します。

基本モードでは、「原稿の種類」を選択する → 試しの画像を表示する [プレビュー] → 画像の読み取り [スキャン]、の3つの操作(手順5 → 6 → 8)だけでも簡単にスキャンできます。

## 5 「原稿の種類」で [写真(カラー)] を選択します。

「原稿の種類」では、[写真(カラー)]、[雑誌(カラー)]、[新聞(白黒)]、[文書(グレー)]、[ネガフィルム(カラー)]、[ポジフィルム(カラー)] が選択できます。

\* フィルムのスキャンについては P.36 をご覧ください。



## 6 [プレビュー] ボタンをクリックし、試しの画像を表示します。

プレビューは、原稿の位置や大きさ、色合いなどを確認するための、「試し」のスキャンです。

▼ キャリブレーションが始まります。  
キャリブレーションは、正しい色合いを調整するための作業です。初めてスキャンをおこなう時に自動的におこなわれます。

▼ ScanGear CS にプレビュー画像が表示されます。画像はオートクロップ(原稿サイズに合わせて自動的にスキャン範囲が選択)されています。



重要  
スキャナの動作中には、スキャナ本体に手を触れたり、振動を与えないでください。画像がぶれるなどして正しい画像結果が得られないことがあります。

## 7 必要があれば次の設定をします。

### 「用途の選択」

スキャン画像の用途により、[印刷 (300dpi)] または [画面表示 (150dpi)] を選択します。



### 「出力サイズの選択」

スキャンするときの大きさを決めます。

- ・「用途の選択」で [印刷 (300dpi)] を選択すると、[L判]、[2L判]、[はがき]、[A4] などの用紙サイズに拡大/縮小してスキャンできます。
- ・「用途の選択」で [画面表示 (150dpi)] を選択すると、コンピュータのディスプレイサイズやデジタルカメラのサイズに合わせたピクセル数でスキャンできます。
- ・ [フリーサイズ] は、原稿を等倍でスキャンします。



### 読取枠 (クロップ枠) の調整

スキャンされる範囲を示す枠(クロップ枠)は、プレビュー後、自動的に原稿の大きさに設定(オートクロップ)されていますが、このクロップ枠を調整することができます。クロップ枠の点線上や内側にマウスポインタを合わせ、縦横方向や斜め方向に動かして枠の大きさや位置を変えます。

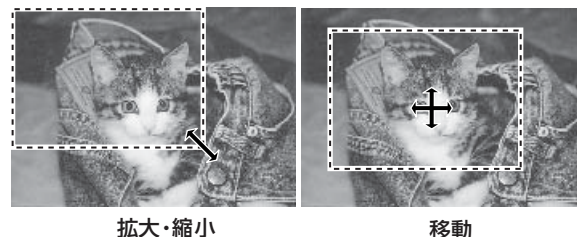

拡大・縮小

移動

## 8 [スキャン] ボタンをクリックし、画像を読み取ります。

- ▼本スキャンが始まり、原稿を読み取ります。



重要

スキャナの動作中には、スキャナ本体に手を触れたり、振動を与えないでください。画像がぶれるなどして正しい画像結果が得られないことがあります。



## 9 読み取りが終了したら、画面右上の閉じるボタン (Windows) または (Macintosh) をクリックし、ScanGear CSを閉じてください。

- ▼ 画像編集ソフトArcSoft PhotoStudioの画面に、読み取った画像が表示されます。

ここまでの操作でArcSoft PhotoStudioにスキャンした画像が表示されれば、スキャナ本体やソフトウェアの動作は正常です。

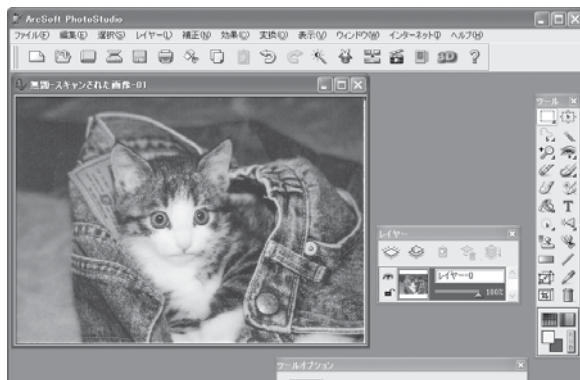

## 10 画像を保存します。

[ファイル] メニューから [名前を付けて保存] を選択します。

### Windows



### Macintosh

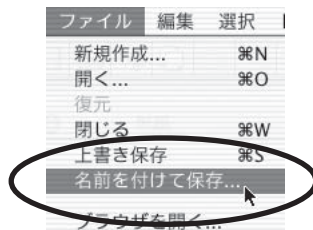

- ▼ 「名前を付けて保存」の画面が表示されます。  
(画面の表示は、お使いのコンピュータによって違います。)

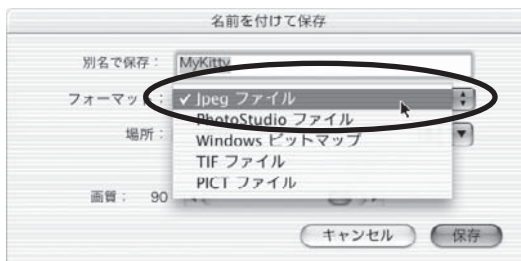

ファイルの種類 (Windows) / フォーマット (Macintosh) を選択し、ファイル名と保存する場所を指定して [保存] をクリックします。

**11** ArcSoft PhotoStudioの閉じるボタン  (Windows) または  (Macintosh) をクリックして終了します。

**これでスキャナの動作確認は終了です。**

- このスキャナでは、3種類の方法でスキャンすることができます。目的に合った最適なスキャン方法を選んでください。

**「EZ (イージー) ボタンでスキャンする」**  P.18

**「CanoScan Toolboxでスキャンする」**  P.21



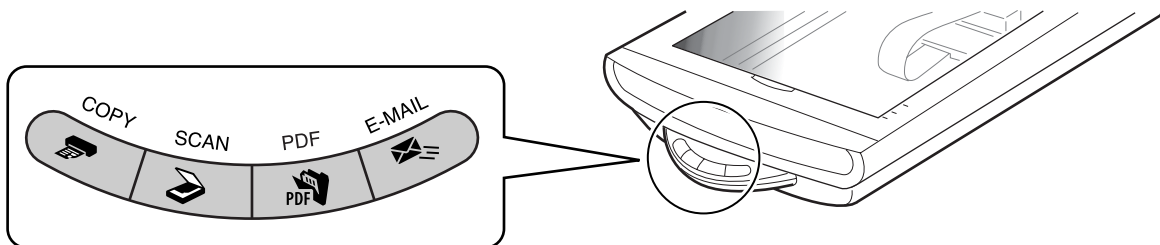

**「ScanGear CSでスキャンする」**  P.23

# 6 EZ (イージー) ボタンでスキャンする

このスキャナ本体には、COPY (コピー) ボタン、SCAN (スキャン) ボタン、PDF (ピーディーエフ) ボタン、E-MAIL (Eメール) ボタンの4個のEZ (イージー) ボタンがあり、目的に合ったスキャンが簡単にできます。スキャナに原稿をセットし、EZボタンを押すだけで自動的にスキャンし、それぞれの機能を実行します。EZボタンはCanoScan Toolboxの設定でスキャンされるしくみになっています。



EZ (イージー) ボタン

-  COPY (コピー) ボタン ..... 原稿をスキャンし、プリンタで印刷します。
-  SCAN (スキャン) ボタン ..... 原稿をスキャンし、画像編集 (フォトレタッチ) ソフトArcSoft PhotoStudioに画像を表示します。
-  PDF (ピーディーエフ) ボタン ... 原稿をスキャンしてPDFファイルで保存し、ファイル管理革命Lite (Windows) またはAcrobat Reader (Macintosh) に表示します。
-  E-MAIL (Eメール) ボタン ..... 原稿をスキャンし、メールソフトの新規メッセージに画像を添付します。メール添付に適したファイル容量に設定されています。

## PDFについて

PDF (Portable Document Format) とは、Adobe Acrobat Reader / Adobe Readerなどで表示・印刷できるファイル形式で、ファイル容量が小さく、文書と画像の管理に便利です。

このスキャナのPDFボタンやCanoScan Toolboxの[PDF] ボタンを使うと、簡単にスキャン画像をPDF形式にして保存できます。

複数のページを1つのPDFファイルにしたり、Toolboxで作成したPDFファイルにページを追加したり、文字検索が可能なPDFファイルも作成できます。



- EZ ボタンを使うには、キヤノスキャンセットアップ CD-ROM から ScanGear CS、CanoScan Toolbox、ArcSoft PhotoStudio、ファイル管理革命 Lite (Windows) または Acrobat Reader (Macintosh) がインストールされている必要があります。また、プリンタドライバ、Eメールソフトがインストールされ、プリンタ、Eメールが使用できる状態になっている必要があります。
- 上記の状態はインストール直後の初期設定の場合で、CanoScan Toolbox の設定値を変更すると、変わる場合があります。
- スキャン設定を変更する場合、スキャンが終わる前に [キャンセル] ボタンをクリックし、CanoScan Toolbox の画面で設定を変更します。詳しい設定方法については、電子マニュアル「スキャナ操作ガイド」の「CanoScan Toolbox の使いかた」をご覧ください。(「もっと詳しく知りたいときは (電子マニュアルを見る)」 → P.30)

## COPY(コピー) ボタン.....

プリンタで印刷します。



あらかじめコンピュータにプリンタドライバがインストールされ、スキャナ、プリンタ、コンピュータが同時に使用できる状態になっていることが必要です。ネットワーク上のプリンタでは正常に印刷できないことがあります。

### 1 スキャナに原稿をセットします。

### 2 COPYボタンを押します。

▼ CanoScan Toolboxの画面が自動的に表示され、スキャンがはじまります。

スキャンされた画像はプリンタで印刷されます。初期設定では、自動的に A4 サイズの用紙にプリントします。

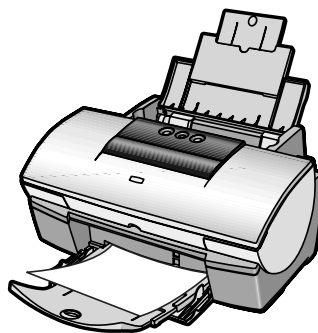

## SCAN(スキャン) ボタン.....

画像編集(フォトレタッチ)ソフトArcSoft PhotoStudioに画像を表示します。

### 1 スキャナに原稿をセットします。

### 2 SCANボタンを押します。

▼ CanoScan Toolboxの画面が自動的に表示され、スキャンがはじまります。

画像がArcSoft PhotoStudioに表示されます。スキャンした画像の編集や保存ができます。

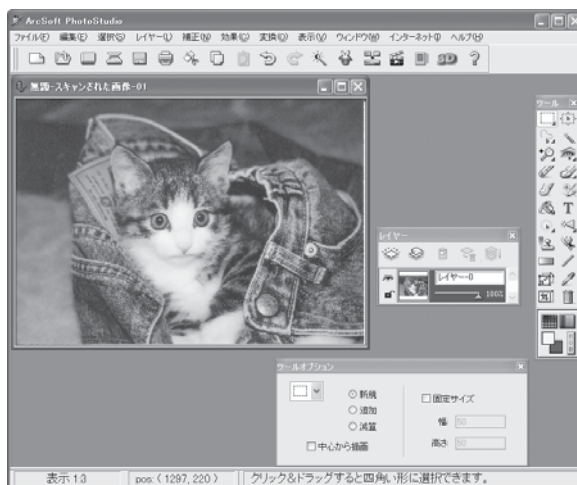

ArcSoft PhotoStudio の使いかたについては、キャノスキャンセットアップ CD-ROM 内の電子マニュアル「ArcSoft PhotoStudio マニュアル」をご覧ください。(「付属のアプリケーションソフト」→P.33)



## PDF (ピーディーエフ) ボタン.....

スキャンした画像をPDF文書として表示・保存します。

### 1 スキャナに原稿をセットします。

### 2 PDFボタンを押します。

▼CanoScan Toolboxの画面が自動的に表示され、スキャンがはじまります。

続けて複数のページをスキャンして1つのPDFファイルにすることもできます。

画像がPDFファイル形式で保存され、ファイル管理革命 Lite (Windows) または Acrobat Reader (Macintosh) に表示されます。

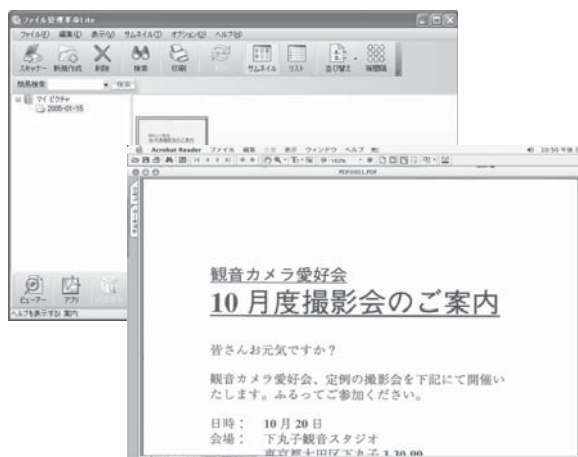

## E-MAIL (Eメール) ボタン.....

Eメールの新規メッセージに画像ファイルを添付します。



重要

あらかじめメールソフトがインストールされ、送信できる状態になっていることが必要です。使用できるメールソフトは以下のものです。

**Windows** Outlook Express、Microsoft Outlook、EUDORA、Netscape Messenger

**Macintosh** Mail、EUDORA、MS Entourage

\* Windows で動作しない場合、メールソフトの MAPI 設定が有効になっているかご確認ください。MAPI 設定の方法については、各メールソフトの説明書をお読みください。

### 1 スキャナに原稿をセットします。

### 2 E-MAILボタンを押します。

▼E-mailソフトの選択画面が表示されます。

### 3 使用するメールソフトを選択し、[OK]をクリックします。(初回のみ)

▼メールソフトが起動し、新規メッセージ画面が表示されます。スキャンされた画像は、添付ファイルとして、新規メッセージに添付されます。

E-mailソフトの選択画面

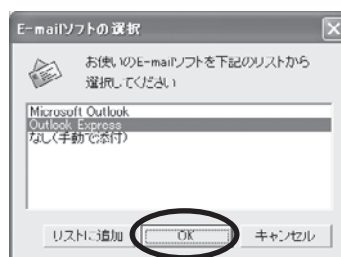

### 4 メール宛先、タイトル、本文などを入力し、送信します。

メールソフトの新規メッセージ画面



参考

SCAN、PDF、E-MAILの各ボタンでスキャンした画像の保存先は、CanoScan Toolboxをインストールした直後の初期設定では、次のようになります。

**Windows** [マイドキュメント] - [マイピクチャ] - [2005-01-15] などの今日の日付フォルダの中

**Macintosh** Macintosh HDの [ユーザ] - [起動中のユーザ名(家の形のアイコン)] - [Pictures (ピクチャ)] - [My Pictures] - [2005-01-15] などの今日の日付フォルダの中





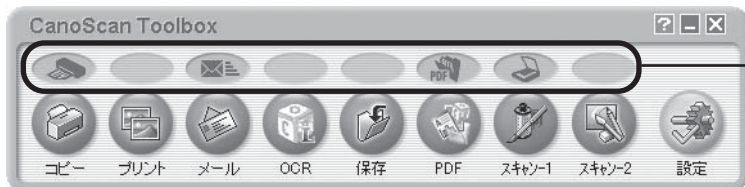





付属のユーティリティソフトCanoScan Toolboxを使うと、メイン画面の機能別のボタンを押すだけで、画像をスキャンし、保存や印刷、Eメールへの添付、PDFの作成などが簡単にできます。また、原稿台(A4)より大きなサイズ of 原稿(B4やA3)を分割してスキャンし、1枚の画像に合成することもできます。



スキャナ本体前面のEZ(イージー)ボタンに連動しています。(EZボタンでスキャンする→P.18)

## CanoScan Toolboxのボタンの機能

- 
**【コピー】** ボタン 原稿をスキャンし、プリンタで印刷します。35mmフィルムもスキャンできます。
- 
**【プリント】** ボタン 紙焼き写真や35mmフィルムをスキャンし、「印刷レイアウト画面」で用紙や印刷方法、大きさや位置などを決めて印刷します。写真の焼き増しや引き伸ばしが簡単できれいにできます。
- 
**【メール】** ボタン 原稿をスキャンし、画像をメールソフトの新規メッセージに添付します。ファイルの種類や保存先などの設定ができます。(使用できるEメールソフト→P.20)
- 
**【OCR】** ボタン 文字原稿をスキャンし、付属のOCRソフト読取革命Liteでテキストデータとして読み取ります。テキストデータはワープロソフトなどで編集できます。出力解像度や原稿サイズ、ファイルの種類や保存先などが設定できます。
- 
**【保存】** ボタン 原稿をスキャンし、画像を指定された保存先へ保存します。出力解像度や原稿サイズ、ファイルの種類や保存先などが設定できます。35mmフィルムもスキャンできます。
- 
**【PDF】** ボタン スキャンした画像を、PDF文書として保存します。出力解像度や原稿サイズ、保存先などが設定できます。付属のファイル管理革命Lite (Windows) またはAcrobat Reader (Macintosh) で管理します。
- 
**【スキャン-1】** ボタン 原稿をスキャンし、画像を付属のアプリケーションソフトへ渡します。初期設定では、[スキャン-1] ボタンにArcSoft PhotoStudioが登録されています。35mmフィルムもスキャンできます。
- 
**【スキャン-2】** ボタン
- 
**【設定】** ボタン スキャナ本体のEZボタンを、Toolboxの別の機能に対応させることができます。

- 各ボタンのアイコン表示は、Windowsの場合です。Macintoshでは一部表示が異なります。



重要

- これらの機能を使うには、キヤノスキャンセットアップ CD-ROM からすべてのアプリケーションソフトがインストールされていることが必要です。
- 【コピー】 ボタンと【プリント】ボタンを使うには、スキャナとプリンタが同時に使用できる状態になっていることが必要です。

# CanoScan Toolboxのスキャン手順

## 1 CanoScan Toolboxを起動します。

デスクトップの [CanoScan Toolbox] アイコンをダブルクリックするか、次の操作で起動します。



### Windows

[スタート] メニューの [(すべての)プログラム] から [Canon] → [CanoScan Toolbox 4.9] → [CanoScan Toolbox 4.9] の順に選択します。

### Macintosh

Macintosh HDの [アプリケーション] フォルダ内の [CanoScan Toolbox 4.9] フォルダを開き、[CanoScan Toolbox X] アイコンをダブルクリックします。

▼ CanoScan Toolboxのメイン画面が表示されます。

## 2 CanoScan Toolboxのメイン画面で、目的のボタン（[コピー]、[プリント]、[メール]、[OCR]、[保存]、[PDF]、[スキャン-1]、[スキャン-2]のいずれか）を押します。

▼ 設定画面が表示されます。

初期設定で各ボタンの機能は適切な設定になっていますが、用途に応じてさまざまな設定ができます。

[スキャン-1]の設定画面の例 (Windows)

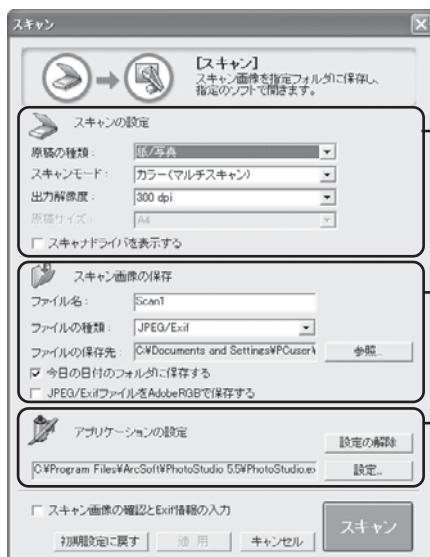

### スキャンの設定

「原稿の種類」や「出力解像度」、「原稿サイズ」などを設定します。

### スキャン画像の保存

読み取った画像を保存するときの「ファイル名」、「ファイルの種類」、「ファイルの保存先」、保存方法を設定します。

### アプリケーションの設定

読み取った画像を、どのアプリケーションソフトに転送するかを設定します。



重要

- ・ 設定画面の内容は機能やコンピュータの種類によって異なります。
- ・ 設定画面や設定項目の詳細は、電子マニュアル「スキャナ操作ガイド」の「CanoScan Toolboxの使いかた」をご覧ください。（「もっと詳しく知りたいときは（電子マニュアルを見る）」 → P.30）

## 3 [スキャン]（コピーのときは[コピー]）ボタンをクリックします。

▼ スキャンが始まり、各ボタンの機能を実行します。

## ScanGear CSについて

ScanGear CSは、スキャンするために必要なソフトウェア（スキャナドライバ）です。またTWAIN（トウェイン）ドライバとも呼ばれています。

ScanGear CSには、簡単な設定だけで手軽にスキャンできる「基本モード」と、詳細な設定でスキャンできる「拡張モード」があります。



ScanGear CSの使いかたの詳細は、電子マニュアル「スキャナ操作ガイド」の「ScanGear CSの使いかた」をご覧ください。（「もっと詳しく知りたいときは（電子マニュアルを見る）」→P.30）

## ScanGear CSの起動方法

ScanGear CSには、2種類の起動方法があります。

### アプリケーションソフトからの起動

ArcSoft PhotoStudioから呼び出す場合の例（P.12～P.13）

- ① アプリケーションソフトを起動します。
- ② [ファイル]メニューの[ソースの選択]でお使いのスキャナを選択します。
- ③ [ファイル]メニューの[取り込み]や、ツールバーの[取り込み]アイコンを選択します。

▼ ScanGear CSの画面が表示されます。

\* 起動の方法は、アプリケーションソフトによって異なります。

### ScanGear Starterからの起動

#### Windows

[スタート]メニュー→[(すべての) プログラム] → [Canon] → [ScanGear Starter] → [ScanGear Starter] を選択します。

▼ ScanGear CSの画面が表示されます。

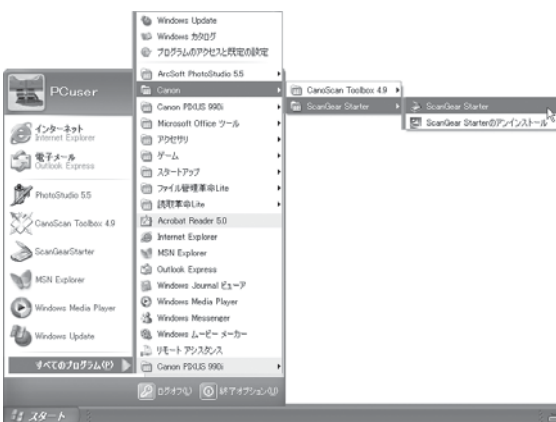

#### Macintosh

Macintosh HDの[アプリケーション]フォルダを開き、[ScanGear Starter 1.1 J]フォルダ内の[ScanGear Starter 1.1 J]アイコンをダブルクリックします。

▼ ScanGear CSの画面が表示されます。



## 「基本モード」画面

基本的な項目だけを設定して、スキャンするモードです。

簡単な設定ですぐにスキャンできるので、初心者の方はこのモードをお使いいただくと便利です。

### ツールバー

スキャン範囲の設定(オートクロップ)や画像の反転、回転、情報の表示ができます。

### 「基本モード」/「拡張モード」タブ

このタブをクリックして基本モード、拡張モードを切り換えます。

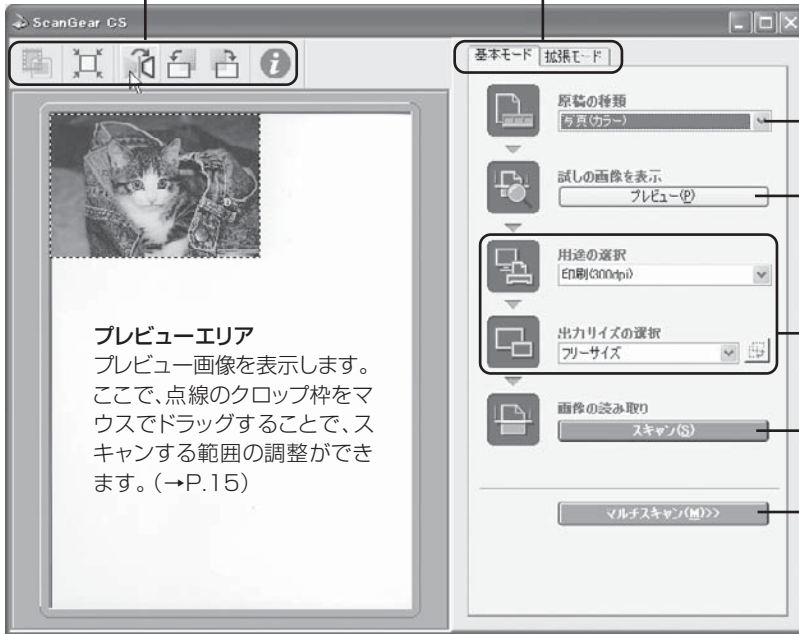

「原稿の種類」を選択する  
次の項目が選択できます。

[写真(カラー)], [雑誌(カラー)], [新聞(白黒)], [文書(グレイ)], [ネガフィルム(カラー)], [ポジフィルム(カラー)]

試しの画像を表示 - [プレビュー]

プレビュー(試しのスキャン)を行います。

必要に応じて「用途の選択」と「出力サイズの選択」を設定します。読み取り枠(クロップ枠)の変更はプレビューエリアで行います。

画像の読み取り - [スキャン]  
原稿をスキャンして、画像をアプリケーションソフトに転送します。

[マルチスキャン] ボタン  
複数の原稿(10枚まで)を原稿台に並べて一度に読み込み、それぞれ別の画像ファイルとしてアプリケーションソフトに転送します。(→P.26)



各ボタンの機能や設定項目の詳細については、電子マニュアル「スキャナ操作ガイド」の「ScanGear CSの使いかた」をご覧ください。(「もっと詳しく知りたいときは(電子マニュアルを見る)」→ P.30)

## 「拡張モード」画面

詳細な設定をしてから、スキャンするモードです。

スキャナや、スキャンした後の画像データの取り扱いに慣れた方、より細かい画像調整をお求めの方は、このモードをお使いください。

### ツールバー

クローン、オートクローン、ズーム、白黒反転、左右反転、回転、定規や情報の表示ができます。

### 「基本モード」/「拡張モード」タブ

このタブをクリックして基本モード、拡張モードを切り換えます。

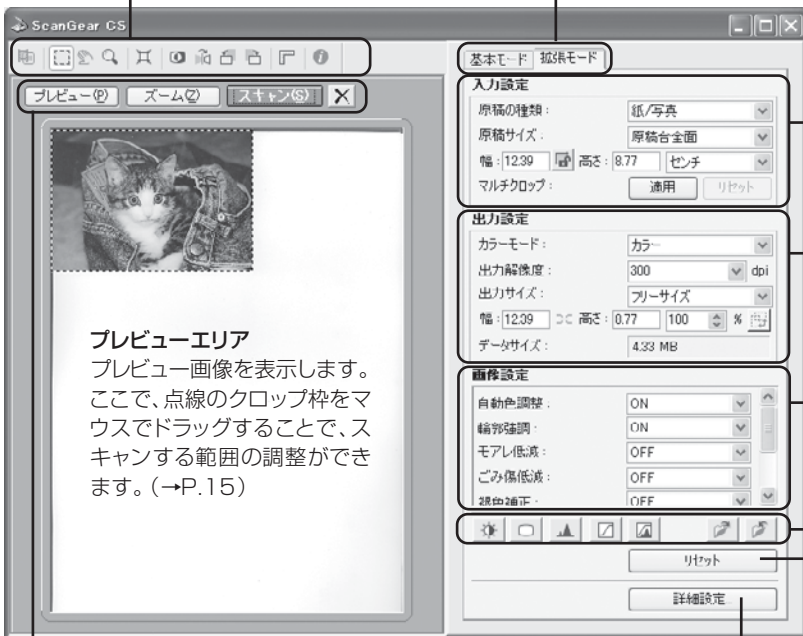

### プレビューエリア

プレビュー画像を表示します。ここで、点線のクローン枠をマウスでドラッグすることで、スキャンする範囲の調整ができます。(→P.15)

### 入力設定

スキャンする「原稿の種類」や「原稿サイズ」、「マルチクローン」を設定します。

### 出力設定

「カラーモード」、「出力解像度」、「出力サイズ」、「倍率」を設定します。スキャン画像の「データサイズ」(容量)も表示されます。

### 画像設定

「ごみ傷低減」、「逆光補正」、「褪色補正」などの設定およびキャリブレーションの設定ができます。

### 画像補整ボタン

「明るさ・コントラスト」、「ヒストグラム」、「トーンカーブ」の調整ができます。設定を保存しておくこともできます。

### 【プレビュー】ボタン

プレビューを行います。

### 【ズーム】ボタン

プレビューエリアで選択されている部分を拡大してプレビューします。

### 【スキャン】ボタン

原稿をスキャンして、画像をアプリケーションソフトに転送します。

### 【クリア】ボタン

プレビューエリアの画像を消去します。

### 【リセット】ボタン

画像補整ボタンで調整した内容をリセットします。

### 【詳細設定】ボタン

スキャナの動作に関する詳細な設定を行います。



各ボタンの機能や設定項目の詳細については、電子マニュアル「スキャナ操作ガイド」の「ScanGear CSの使いかた」をご覧ください。(「もっと詳しく知りたいときは(電子マニュアルを見る)」→ P.30)

## 複数の原稿を一度にスキャンする (マルチスキャン)

複数の原稿を同時にスキャンし、別々のファイルとして保存することができます。  
原稿台に置く原稿は10枚までです。(原稿の置きかたについては下図をご覧ください。)



重要

- 全体が白っぽい原稿、周囲が白っぽい原稿では、正しく機能しないことがあります。
- 写真など四角い原稿のみをサポートしています。丸形やいろいろな形に切り抜いた写真などは正しく認識されません。
- マルチスキャンした画像を保存するときは、それぞれにファイル名をつけることができます。
- アプリケーションソフトによっては、複数の画像を同時に受け取ることができないものがあり、複数の原稿が原稿台全体の1枚の画像として渡されたり、1枚目だけしか渡されない場合があります。ArcSoft PhotoStudio などマルチスキャンできるアプリケーションソフトでスキャンしてください。

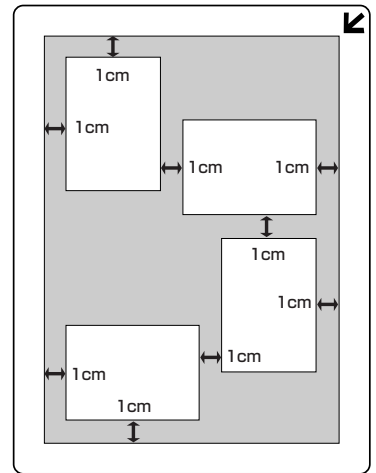

原稿の傾きが10°以内は自動補正されます。

### 「基本モード」での手順

1. [マルチスキャン] ボタンをクリックします。
2. マルチスキャンの設定画面で、「カラーモード」、「解像度」などを選びます。
3. [次へ] ボタンをクリックします。
4. アプリケーションソフトに複数のファイルが渡ります。

### 「拡張モード」での手順

1. 入力設定や出力設定をし、[プレビュー] ボタンをクリックします。
2. [マルチクロップ] の [適用] ボタンをクリックします。
3. プレビュー画像の原稿がひとつずつクロップされます。
4. [スキャン] ボタンをクリックします。
5. アプリケーションソフトに複数のファイルが渡ります。

- \* マルチクロップでは、スキャンする画像を指定できます。
- \* 「詳細設定」の「色の設定」シートで [推奨] を選択すると、画像ごとに自動的に色調整されます。



## 解像度と保存容量について

解像度とは、画像の「きめの細かさ」です。解像度を高く（数字を大きく）すると、それだけきめの細かい画像になりますが、解像度が高いほど、スキャナからの読み込みや画像処理に時間がかかります。また画像を保存するための保存容量も大きくなります。

保存容量の例:カラーA4サイズの場合

•出力解像度75dpiの場合:約1.6MB

•出力解像度1200dpiの場合:約400MB

### 解像度のめやす

拡張モードでは「出力サイズ」（出力したい用途）によって解像度を設定できるようになっています。出力サイズは大きく3つの用途に分けられます。

- ① **【はがき】**などの印刷を用途とした設定を選択した場合 **【300dpi】**
- ② **【640×480ピクセル】**などの画面表示を用途とした設定を選択した場合 **【150dpi】**  
※①と②は自動的に出力解像度の初期値が設定されます。
- ③ **【フリーサイズ】**の場合のめやすは以下のとおりです。「原稿の種類」は[紙/写真]、「倍率」は[100%]の場合です。

原稿の種類	使用目的	カラーモード	出力解像度
カラー写真	焼き増しをする(プリンタで印刷する)	カラー	300dpi
	絵はがきを作る	カラー	300dpi
	パソコンに保存する	カラー	75~300dpi
	ホームページで使う/Eメールに添付する	カラー	75~150dpi
モノクロ写真	パソコンに保存する	グレースケール	75~300dpi
	ホームページで使う/Eメールに添付する	グレースケール	75~150dpi
文字原稿	コピーする	カラー/グレースケール/白黒	300dpi
	Eメールに添付する	カラー/グレースケール/白黒	300dpi
	OCRで文字を読み取る	テキスト(OCR)	300~400dpi



詳しくは、電子マニュアル「スキャナ操作ガイド」の「もっと上手にスキャンする」の「解像度の決めかた」や「解像度とデータ容量」をお読みください。（もっと詳しく知りたいときは（電子マニュアルを見る））  
→ P.30)



## ScanGear Starterについて

ScanGear Starterは、ScanGear CSを直接呼び出すためのソフトウェアです。Windowsの場合は[スタート]メニュー、Macintoshは[ScanGear Starter]アイコンから起動します。

ScanGear CSをScanGear Starterから起動した場合、ScanGear CSを終了するとき、スキャンした画像の保存ができます。

画像編集ソフトなどのアプリケーションソフトを開かずにスキャンできるため、画像を編集する必要がないときなど、すぐにスキャンの操作ができます。



ScanGear StarterはScanGear CSをインストールすると一緒にインストールされます。

## ScanGear Starterの操作手順

### 1 次の操作でScanGear Starterを起動します。

#### Windows

Windowsの[スタート]メニュー→[(すべての)プログラム]→[Canon]→[ScanGear Starter]→[ScanGear Starter]を選択します。

#### Macintosh

Macintosh HDの[アプリケーション]フォルダを開き、[ScanGear Starter 1.1J]フォルダ内の[ScanGear Starter 1.1J]アイコンをダブルクリックします。

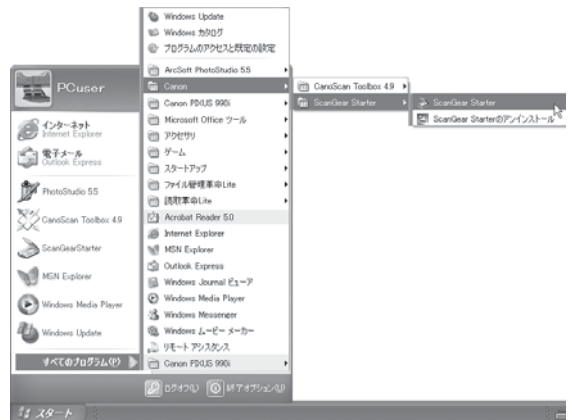

▼ ScanGear CSの画面が表示されます。



「スキャナを選択」画面が表示されたら、お使いのスキャナ名を選択して[選択]をクリックします。

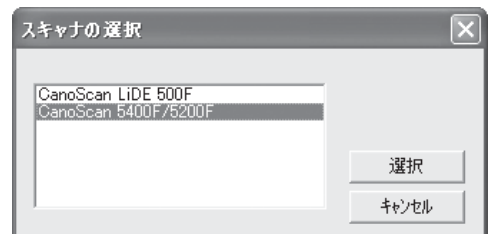

## 2 ScanGear CSで原稿をスキャンします。

スキャンの方法については、「5. スキャンする（動作の確認）」の手順1～8（→P.12～15）を参照してください。



## 3 閉じるボタン (Windows) または (Macintosh) をクリックしてScanGear CSを閉じます。

▼スキャン画像の保存画面が表示されます。



## 4 ファイルの種類や保存先を指定して[保存] ボタンをクリックします。

初期設定では、以下のフォルダにスキャンした日付のフォルダが作られ、指定したファイルの種類で保存されます。

### Windows

[マイドキュメント] - [マイピクチャ] - [2005-01-15] などの今日の日付フォルダの中

### Macintosh

Macintosh HDの[ユーザ] - [起動中のユーザ名 (家の形のアイコン)] - [Pictures (ピクチャ)] - [My Pictures] - [2005-01-15] などの今日の日付フォルダの中

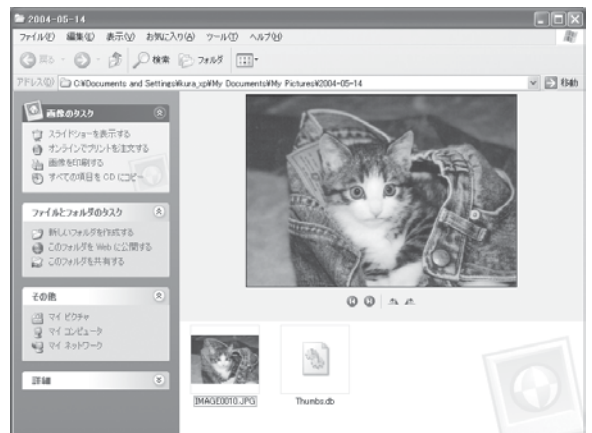

スキャナドライバScanGear CS、ユーティリティソフトCanoScan Toolboxの詳しい使いかたや付属のアプリケーションソフトの活用方法などを知りたいときは電子マニュアル「スキャナ操作ガイド」(HTML形式)、付属のアプリケーションソフトの詳しい使いかたを知りたいときは各アプリケーションソフトの電子マニュアル(PDF形式やHTML形式)をご覧ください。(付属のアプリケーションソフト→P.33)

## スキャナ操作ガイドの起動方法

電子マニュアル「スキャナ操作ガイド」は、ソフトウェアのインストール時にコンピュータのハードディスクへインストールされています。



Windows



Manual CanoScan 5400F

Macintosh

方法1: デスクトップのアイコンをダブルクリックします。

方法2: キヤノスキャンセットアップCD-ROMをセットし、「マニュアル表示」画面で「スキャナ操作ガイド」を選択します。

方法3: Windowsの場合、スタートメニューの[(すべての)プログラム]で[Canon]→[CanoScan 5400F]→[スキャナ操作ガイド CanoScan 5400F]を選択しても起動します。

\* アイコンの表示は、ご使用の環境によって異なります。

- ▼ 自動的にブラウザソフトが起動し、「スキャナ操作ガイド」のトップページが表示されます。ページのメニューから、項目を選択してください。

**Canon**

### CanoScan 5400F スキャナ操作ガイド

<p><b>スキャンのしかた</b> →</p> <p>スキャナの基本操作手順を紹介します。</p> <p><b>ScanGear CSの使いかた</b> →</p> <p>スキャナドライバ「ScanGear CS」の機能を解説しています。</p> <p><b>CanoScan Toolboxの使いかた</b> →</p> <p>簡単にスキャンするためのアプリケーションソフト「CanoScan Toolbox」の機能を解説しています。</p> <p><b>アプリケーションソフトについて</b> →</p> <p>スキャナに付属するアプリケーションソフトについて、簡単に紹介しています。</p>	<p><b>目的別にスキャンする</b> →</p> <p>用途に合わせたスキャンの方法を紹介します。</p> <p><b>もっと上手にスキャンする</b> →</p> <p>スキャンのヒントや、ノウハウなどを集めました。</p> <p><b>困ったときには</b> →</p> <p>トラブルへの対処方法を紹介します。</p> <p><b>索引</b> →</p> <p>このマニュアルで使われている用語の索引です。</p>
---	---

[このガイドの使いかた](#)  
 [用語解説](#)  
 [総目次](#)  
 [お問い合わせ先](#)

※このマニュアルの画面例は、実際の表示と若干異なる場合があります。

※ キヤノンおよび他社のホームページへアクセスするには、あらかじめインターネットが使用できるようにする必要があります。また、通信費用はお客様のご負担となります。

# 「スキャナ操作ガイド」の項目

## スキャンのしかた

EZボタンでスキャンする  
 [COPY] ボタンで印刷する  
 [SCAN] ボタンで画像を取り込む  
 [PDF] ボタンでPDFファイルを作成する  
 [E-MAIL] ボタンでメールに添付する  
 CanoScan Toolboxでスキャンする  
 ScanGear CSでスキャンする  
 フィルムをスキャンする  
 EZボタンでスキャンする  
 [COPY] ボタンで印刷する  
 [SCAN] ボタンで画像を取り込む  
 CanoScan Toolboxでスキャンする  
 ScanGear CSの「基本モード」でスキャンする  
 ScanGear CSの「拡張モード」でスキャンする

## ScanGear CSの使いかた

ScanGear CSの起動  
 スキャンの手順  
 「基本モード」の機能  
 ツールバー  
 設定項目と操作のボタン  
 「拡張モード」タブ  
 プレビューエリア  
 「拡張モード」の機能  
 ツールバー  
 プレビューとスキャンのボタン  
 プレビューエリア  
 「基本モード」タブ  
 入力設定  
 出力設定  
 画像設定  
 [詳細設定] ボタン

## CanoScan Toolboxの使いかた

CanoScan Toolboxの起動  
 スキャンの手順  
 ボタンの機能  
 [コピー] ボタン(コピー画面)  
 並行処理コピー(Windows)  
 画像の貼り合わせの詳しい手順  
 [プリント] ボタン(プリント画面)  
 [印刷レイアウト] 画面  
 スキャン画像の確認とExif情報の入力  
 画像の貼り合わせの詳しい手順  
 [メール] ボタン(メール画面)  
 スキャン画像の確認とExif情報の入力  
 [OCR] ボタン(OCR画面)  
 [保存] ボタン(保存画面)  
 画像の貼り合わせの詳しい手順  
 スキャン画像の確認とExif情報の入力  
 [PDF] ボタン(PDF画面)  
 画像の貼り合わせの詳しい手順  
 スキャン画像の確認とExif情報の入力

[スキャン-1] [スキャン-2] ボタン(スキャン画面)  
 画像の貼り合わせの詳しい手順  
 スキャン画像の確認とExif情報の入力  
 [設定] ボタン(設定画面)

## アプリケーションソフトについて

PhotoStudio  
 読取革命Lite  
 ファイル管理革命Lite(Windows)  
 Acrobat Reader  
 電子マニュアル(PDF)の読みかた

## 目的別にスキャンする

写真、書類、フィルムからスキャン  
 スキャンして保存する  
 写真を印刷する(焼き増し、引き伸ばし)  
 原稿をコピーする  
 デジタルアルバムを作る  
 WordやExcelに画像を貼り付ける  
 保存してある画像を貼り付ける  
 スキャンして貼り付ける  
 写真、書類からスキャン  
 文字原稿をテキストデータに変換する(OCR)  
 複数のページをPDF化して一つのファイルに保存する  
 複数の原稿を一度にスキャンする(マルチスキャン)  
 CanoScan Toolboxでマルチスキャンする  
 ScanGear CSの「基本モード」でマルチスキャンする  
 ScanGear CSの「拡張モード」でマルチスキャンする  
 Eメールに画像を添付する  
 画像貼り合わせ(原稿台よりも大きな原稿をスキャンする)

## もっと上手にスキャンする

スキャン画像を好みの色合いに調整するには  
 明るさとコントラストの調整方法  
 ガンマ値の調整方法  
 ヒストグラムの調整方法  
 トーンカーブの調整方法  
 もっとくっきりした画質でスキャンするには  
 モアレ、ごみ傷、色褪せなどを目立たなくするには  
 解像度の決めかた  
 解像度とデータ容量  
 スキャン画像を保存するときのファイル形式(ファイルの種類、フォーマット)

## 困ったときには

インストールのトラブル  
 接続のトラブル  
 スキャンのトラブル  
 ソフトウェアのトラブル  
 フィルムスキャンのトラブル  
 その他のトラブル  
 ScanGear CSメッセージ/エラーメッセージ一覧

## 「スキャナ操作ガイド」の基本操作

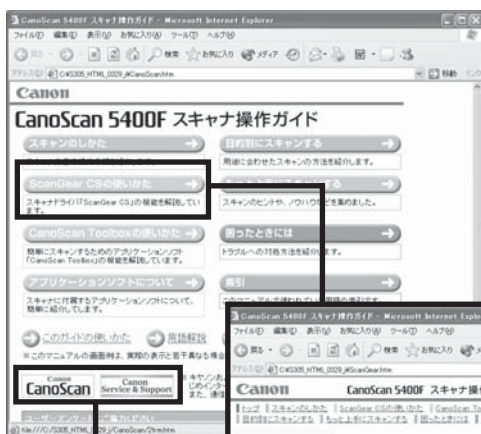

最初に表示されるのが「トップページ」です。このページのメニューから必要な項目を選べると、詳細な目次ページが表示されます。目次ページの項目を選べると、本文が表示されます。

画面内のボタンやリンク箇所をクリックしたり、ブラウザソフトの「戻る」ボタンなどをクリックして、読みたい項目を表示します。



[CanoScan] ボタンや [Service & Support] ボタンをクリックするとキャノンのホームページが表示され、最新の製品情報やQ&Aを見ることができます。

\*ホームページをご覧になるには、インターネットに接続している必要があります。

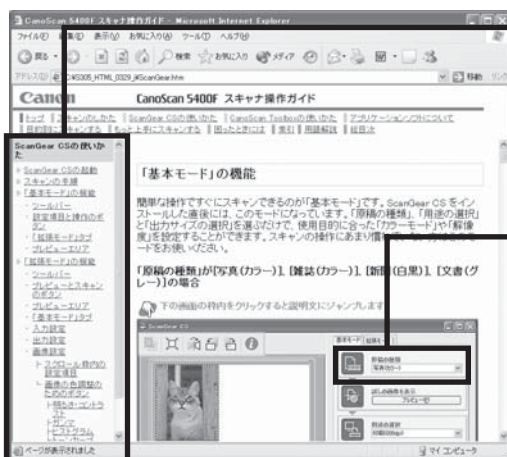

解説ページが表示されると、画面左側には現在選ばれているメニューがわかるように「ナビゲーション」が表示されます。同じメニューの中ならば、ナビゲーションの別の項目をクリックすることで、その内容をすばやく表示することができます。

ソフトウェアの画面表示の知りたい部分をクリックすると、その解説が表示されます。

トップページの「索引」をクリックすると、索引が表示されます。知りたい項目をクリックすると、その内容が説明されているページにジャンプします。

\* 詳しくは、「スキャナ操作ガイド」の「このガイドの使いかた」をご覧ください。



# 10 付属のアプリケーションソフト

このスキャナには、いろいろなアプリケーションソフトが付属しています。ここでは、これらのソフトウェアの機能の概要を紹介します。起動方法やスキャン方法については、電子マニュアル「スキャナ操作ガイド」の「アプリケーションソフトについて」や各アプリケーションソフトの電子マニュアルをご覧ください。（「もっと詳しく知りたいときは（電子マニュアルを見る）」→P.30）

## 画像編集（フォトタッチ）ソフト ArcSoft PhotoStudio（アークソフト・フォトスタジオ）

画像加工と編集用ツールのほか、色調補正や特殊効果など、画像編集に必要な機能を備えた画像編集ソフトです。また、画像のアルバム管理、複数回の取り消し/やり直し、複数レイヤー、編集可能なテキスト、マクロ、バッチ処理などのハイエンドな機能も充実しています。

スキャナ前面のEZボタンのSCANボタンまたはCanoScan Toolboxの[スキャン-1]ボタンから、PhotoStudioに画像を取り込むことができます。（インストールした直後の初期状態の場合）

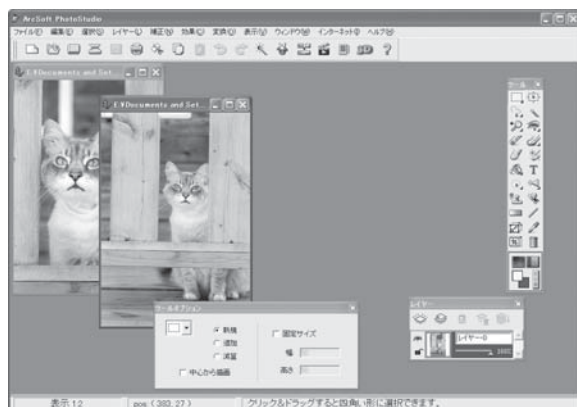

## 活字カラーOCRソフト 読取革命Lite（ヨミトリカクメイ・ライト）

読取革命Liteは、活字書体で印刷された原稿をスキャナまたは画像ファイルから読み取り、編集可能な文字データに変換するソフトウェアです。認識結果のテキストを保存したり他のアプリケーションに転送するだけでなく、原稿のレイアウト・表・罫線・地図や写真等の画像を、そのまま文書に活かすことができます。

CanoScan Toolboxの[OCR]ボタンから、読取革命Liteに画像を取り込むことができます。（インストールした直後の初期状態の場合）

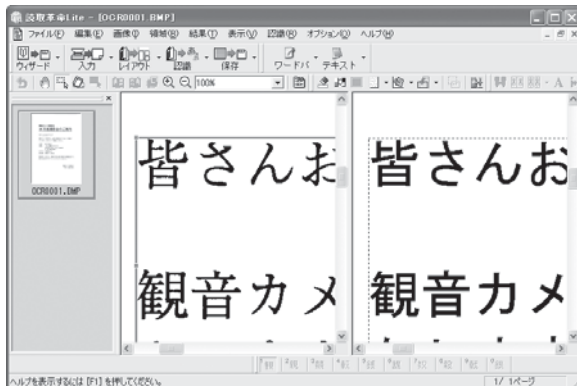

## 画像/文書ファイリングソフト ファイル管理革命Lite（ファイルカンリカクメイ・ライト）（Windowsのみ）

ファイル管理革命Liteは、スキャナで読み込んだ書類や写真を管理するソフトウェアです。キーワード検索や全文検索など、多彩な検索機能が利用できます。

Windowsでは、スキャナ前面のEZボタンのPDFボタンまたはCanoScan Toolboxの[PDF]ボタンから画像を取り込み、PDF化してファイル管理革命Liteに表示することができます。（インストールした直後の初期状態の場合）



## PDFファイル表示ソフト Adobe Acrobat Reader (アドビ・アクロバット・リーダー)

Adobe Acrobat Reader は、PDF(Portable Document Format)を表示、印刷するためのソフトウェアです。PDF形式の電子マニュアルを読むときに必要です。(→P.35)

Macintoshでは、スキャナ前面のEZボタンのPDFボタンまたはCanoScan Toolboxの[PDF]ボタンから画像を取り込み、PDF化してAdobe Acrobat Reader に表示することができます。(インストールした直後の初期状態の場合)

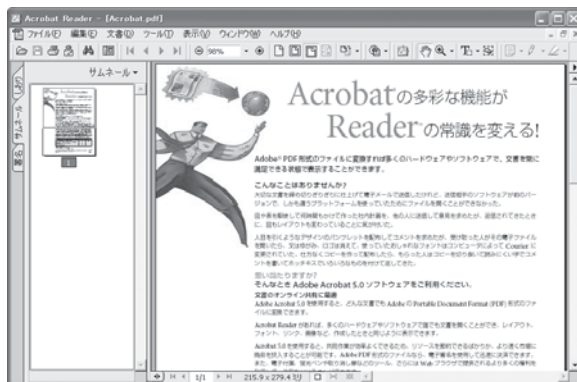

### Adobe Acrobat Readerの基本操作

前の画面に戻ります  
他のページからジャンプし、また戻るときに便利です

次のページに進みます  
前ページに戻ります

電子マニュアルを印刷します

「しおり」から見たい項目をクリックすると、そのページにジャンプします  
(「しおり」が表示されないマニュアルもあります)

表示を拡大するときは、このボタンをクリックした後、ページ内をクリックします  
[Ctrl]キー (Windows) または [Option] キー (Macintosh) を押しながらページ内をクリックすると、表示を縮小します

Adobe Acrobat Readerを終了します  
(Macintoshは左上の)

本文

 **重要** 各ソフトウェアについてのお問い合わせ先は、裏表紙の「お問い合わせ窓口」をご覧ください。



# アプリケーションソフトの電子マニュアルの起動方法

- 1 キヤノスキャンセットアップCD-ROMをCD-ROMドライブにセットし、メニュー画面の[マニュアル表示]をクリックします。



- 2 読みたいマニュアルをクリックします。

## PDF形式の場合

- ▼ Adobe Acrobat Readerが自動的に起動し、電子マニュアルが画面上に表示されます。Adobe Acrobat Readerをはじめて使うときは、表示された「ソフトウェア使用許諾書」の[同意する]ボタンをクリックしてください。

## HTML形式の場合

- ▼自動的にブラウザソフトが起動し、電子マニュアルが画面上に表示されます。



- 3 マニュアルを読み終わったら、Adobe Acrobat Readerまたはブラウザソフトを終了します。

- ▼キヤノスキャンセットアップCD-ROMの「電子マニュアルを読む」の画面に戻ります。

- 4 [戻る] ボタンをクリックします。

- ▼メインメニュー画面に戻ります。

- 5 [終了] ボタンをクリックします。

- ▼キヤノスキャンセットアップCD-ROMを取り出します。



参考

「PhotoStudio」のWindows版、「読取革命Lite」および「ファイル管理革命Lite」(Windowsのみ)の電子マニュアルは、ソフトウェアといっしょにハードディスクへインストールされ、以下の方法で起動できます。

### PhotoStudio

**Windows** [スタート]メニューの[(すべての)プログラム]で[ArcSoft PhotoStudio 5.5] → [PhotoStudio 5.5 QSG]を選択します。

### 読取革命Lite、ファイル管理革命Lite

**Windows** [スタート]メニューの[(すべての)プログラム]で[読取革命Lite]または[ファイル管理革命Lite] → [マニュアル]を選択します。

**Macintosh** [アプリケーション]フォルダ内の[読取革命Lite]フォルダを開き、[マニュアル.html]をダブルクリックします。

# 11

## フィルムをスキャンする

このスキャナでは、35mmフィルム（スリーブまたはマウントフィルム）をスキャンすることができます。付属のフィルムガイドとスキャンするフィルムを用意してください。

スリーブフィルム

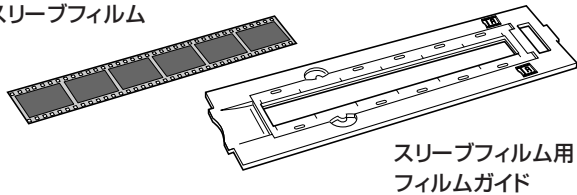

マウントフィルム

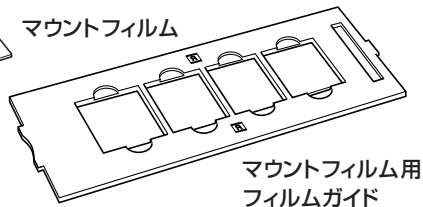

### フィルムのセット

#### 1 FAUケーブルが正しく接続されていることを確認します。

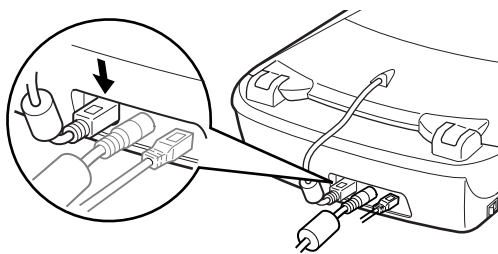

#### 2 原稿台カバーの保護シートを取り外します。

保護シートを上方向にスライドし取り外します。

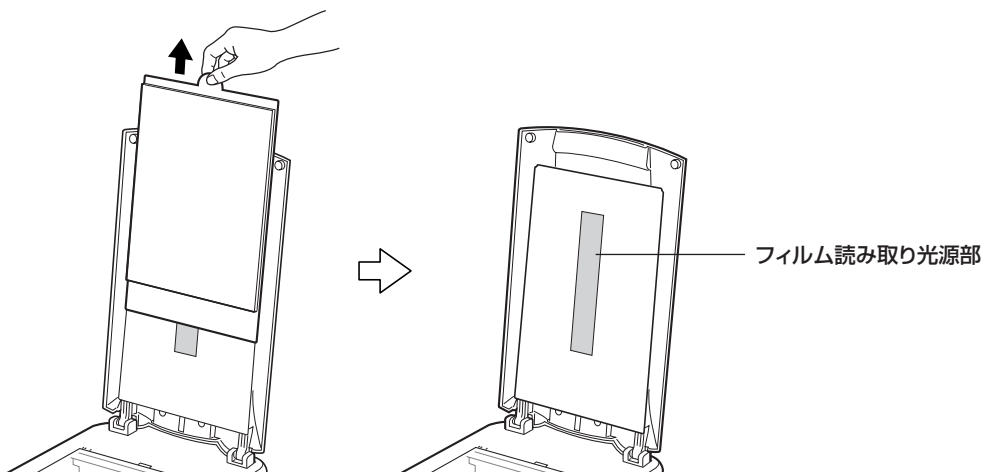

使い終わったときは、保護シートを原稿台カバーの溝に合わせて下方向にスライドさせ、取り付けてください。



重要

- ・取り外した保護シートは、折れ曲がったりしないように、安全な場所に保管してください。
- ・フィルムスキャン以外では、光源部を傷つけないために、かならず保護シートを取り付けておいてください。

### 3 フィルムをセットします。



- ・フィルムは、よごれや指紋が付かないように、ふちを指先ではさむようにして持ってください。
- ・フィルムや原稿台ガラスにほこりが付いていると、スキャンした画像に現れます。フィルムや原稿台ガラスのほこりは取り除いてください。
- ・フィルムをスキャンする場合は、フィルムガイドのキャリブレーション用窓をふさがないでください。この窓がふさがっていると、フィルムを正しい色でスキャンできなくなります。

#### 35mmフィルム（スリーブ）の場合

- ① フィルムガイドにフィルムをセットします  
フィルムホルダーを開き、フィルムのおもて面（像が正しく見える面）を下向きにし、図のようにフィルムガイドに置きます。  
フィルムホルダーを、外側の突起すべてがフィルムガイドの溝にはまるように、両縁を内側に寄せながら上から押さえて閉じます。  
フィルムホルダーがきちんと閉じないときは、フィルムをフィルムガイドの溝の内側に正しくセットし直してから閉じてください。

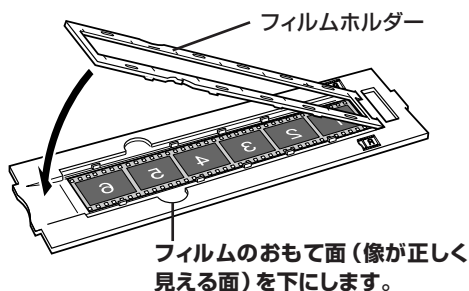

- ② フィルムガイドを原稿台にセットします。  
フィルムガイドの突起を、原稿台の「FILM」マークに合わせてセットします。

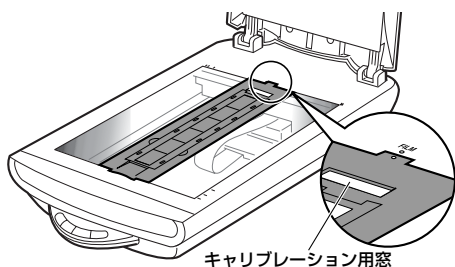

#### マウントフィルムの場合

- ① フィルムガイドを原稿台にセットします。  
フィルムガイドの突起を、原稿台の「FILM」マークに合わせてセットします。

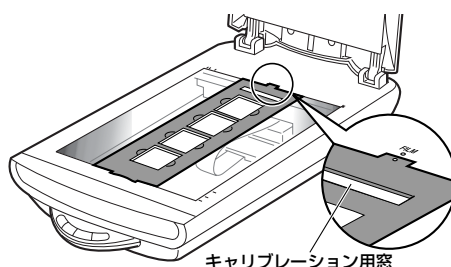

- ② フィルムガイドにフィルムをセットします。  
フィルムのおもて面（像が正しく見える面）を下向きにし、図のように置きます。

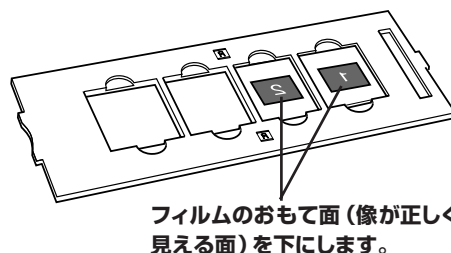

- ・35mmフィルム（スリーブ）がフィルムホルダーより短くて、スキャンした画像の端が白くなる場合は、フィルムのない部分に黒い紙を置いて遮光してください。

### 4 原稿台カバーを閉じます。



保護シートやフィルムガイドを万一紛失したり破損した場合は、お買い求めの販売店でお取り寄せいただけます。

## フィルムのスキャン

セットしたフィルムをスキャンし、画像をアプリケーションソフトに取り込むときは、次の手順で操作します。ここでは、ArcSoft PhotoStudioを使って35mmフィルムのスキャン操作を例に説明します。



手順の途中でソフトウェアやスキャナがうまく動作しなくなった場合は、「うまく動作しないときは」の「スキャンのトラブル」をご覧ください。(→P.45～48)

### 1 スキャナ左側面にある電源スイッチのON ( ) 側を押し、電源を入れます。

### 2 ArcSoft PhotoStudioを起動します。

**Windows** Windowsの[スタート] → [(すべての) プログラム] → [ArcSoft PhotoStudio 5.5] → [PhotoStudio 5.5] を選択して、ArcSoft PhotoStudioを起動します。

**Macintosh** [アプリケーション] フォルダ内、[PhotoStudio] フォルダ内の [PhotoStudio] アイコンをダブルクリックして、ArcSoft PhotoStudioを起動します。

詳しくはP.12をご覧ください。

### 3 ScanGear CSを起動します。



([取り込み] アイコン) をクリックするか、[ファイル] メニューの [取り込み] を選択します。詳しくはP.13をご覧ください。

▼「ScanGear CS」が起動します。

### 4 「原稿の種類」で[ネガフィルム(カラー)]または[ポジフィルム(カラー)]を選択します。

他の設定でスキャンしたいとき、またはモノクロフィルムをスキャンするときは、[拡張モード] ボタンをクリックして「拡張モード」でスキャンしてください。(→P.41)



### 5 [プレビュー] ボタンをクリックします。

▼プレビューが始まり、しばらくするとプレビュー画像がコマごとに表示されます。



## 6 スキャンするコマの番号にチェックマークをつけます。

最初は1番目のコマにのみチェックマークがついています。スキャンしたいコマすべてにチェックマークをつけると、複数のコマを一度にスキャンできます。

この例では、1番目のチェックをはずし、6番目のコマを選択しています。



## 7 「用途の選択」で、「印刷(300dpi)」または「画面表示(150dpi)」を選択します。

「印刷(300dpi)」を選択すると出力解像度は300dpi、「画面表示(150dpi)」を選択すると出力解像度は150dpiになります。ここでは「印刷(300dpi)」を選択します。



## 8 「出力サイズの選択」で、画像サイズを選択します。

出力サイズでは、いろいろなサイズを選択できますが、ここでは「フリーサイズ」を選択します。

「フリーサイズ」はL判サイズ相当に拡大してスキャンします。



チェックマークのついているコマをクリックして青枠表示にし、1つずつ「用途の選択」と「出力サイズの選択」を設定することもできます。

## 9 「スキャン」 ボタンをクリックします。

- ▼ スキャンが始まり、チェックマークが付いたコマをスキャンします。



## 10 スキャンが終了したら、ScanGear CSの画面を閉じます。

ScanGear CSのクローズボックス (Windows) または (Macintosh) をクリックして終了してください。

- ▼ ArcSoft PhotoStudioに読み取った画像が表示されます。



## 11 画像を保存します。

「ファイル」メニューから「名前を付けて保存」を選択します。

「名前を付けて保存」画面が表示されたら、ファイルの種類を選択し、ファイル名と保存する場所を指定して「保存」ボタンをクリックします。

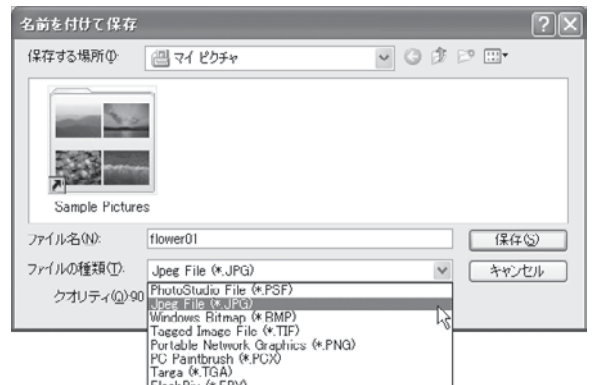

## 12 終了するとき、ArcSoft PhotoStudioを閉じます。



ScanGear CSの詳しい使いかたやスキャナの活用法の詳細については、電子マニュアル「スキャナ操作ガイド」で説明しています。（「もっと詳しく知りたいときは（電子マニュアルを見る）」→ P.30）



## 「拡張モード」のフィルムスキャン

フィルムを詳細な設定をしてからスキャンするモードです。

スキャナや、スキャンした後の画像データの取り扱いに慣れた方、より細かい画像調整をお求めの方は、このモードをお使いください。また、モノクロフィルムをスキャンするときはこのモードでスキャンします。

紙や写真などの原稿の設定については、P.25をご覧ください。

### ツールバー

サムネイルの表示/非表示、クロップ、オートクロップ、ズーム、白黒反転、左右反転、回転、定規や情報の表示ができます。

### 「基本モード」/「拡張モード」タブ

このタブをクリックして基本モード、拡張モードを切り換えます。

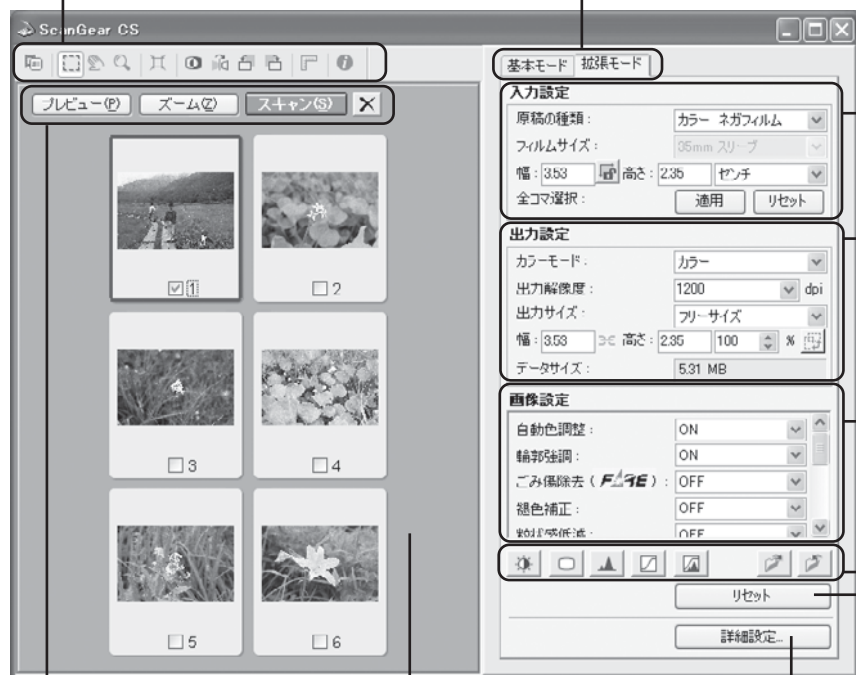

### 入力設定

スキャンするフィルムの種類や「全コマ選択」を設定します。

### 出力設定

「カラーモード」、「出力解像度」、「出力サイズ」、「倍率」を設定します。スキャン画像の「データサイズ」(容量)も表示されます。

### 画像設定

「ごみ傷除去」、「逆光補正」、「褪色補正」などの設定およびキャリブレーションの設定ができます。

### 画像補整ボタン

「明るさ・コントラスト」、「ヒストグラム」、「トーンカーブ」の調整ができます。設定を保存しておくこともできます。

### 【プレビュー】ボタン

プレビューを行います。

### 【ズーム】ボタン

選択されているコマ(青枠)を拡大して表示します。

### 【スキャン】ボタン

チェックマークが付いているコマをスキャンして、画像をアプリケーションソフトに転送します。

### 【クリア】ボタン

プレビューエリアの画像を消去します。

### プレビューエリア

プレビュー画像を表示します。ここで、チェックマークを付けてスキャンするコマを指定したり、マウスドラッグでスキャンする範囲の設定ができます。

### 【リセット】ボタン

画像補整ボタンで調整した内容をリセットします。

### 【詳細設定】ボタン

スキャナの動作に関する詳細な設定を行います。



各ボタンの機能や設定項目の詳細については、電子マニュアル「スキャナ操作ガイド」の「ScanGear CSの使いかた」をご覧ください。(「もっと詳しく知りたいときは(電子マニュアルを見る)」→ P.30)

## 解像度と拡大率、データ容量について

スキャナドライバScanGear CSの「拡張モード」でフィルムをスキャンする場合、初期設定では「出力サイズ」が[フリーサイズ]、「出力解像度」が[1200dpi]、「倍率(%)」は[100%]に設定されています。このままの設定では、フィルムのコマと同じ大きさの画像でスキャンされますので、ご注意ください。

フィルムをL判などに拡大するときには、「出力サイズ」で目的のサイズを選択してください。

「出力サイズ」で印刷目的の項目(名刺、L判など)を選択すると「出力解像度」は[300dpi]に、画面表示目的の項目(128x128ピクセルなど)を選択すると「出力解像度」は[150dpi]に変わります(初期設定)。

このとき「倍率(%)」は、クロップされた範囲と出力サイズの大きさから自動的に設定されます。印刷目的や画面表示目的の項目に設定すると、出力解像度の変更はできますが、倍率を変更することはできません。



### 35mmフィルムをL判に拡大するしくみ

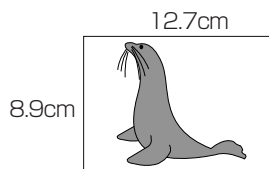
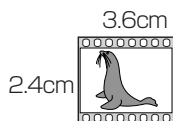

ScanGear CSの設定

出力サイズ:L判

出力解像度:300dpi

→ 実際にスキャンする解像度:約1200dpi  
(= 300dpi x 約4倍)

スキャン後の解像度:300dpi  
データ容量:4.51MB



実際にスキャンできる解像度(入力解像度)は、出力解像度×倍率になります。出力解像度を大きくすると、読み込みに時間がかかり、またデータの容量も大きくなりますのでご注意ください。データの容量は「データサイズ」に表示されます。データの容量が大きくなる場合、「データサイズ」は赤字で表示され、また、「スキャン」ボタンをクリックしたときに、警告メッセージが表示されます。

### 保存容量のめやす(35mmカラーフィルムをL判で印刷する例)

出力解像度と出力サイズの設定	倍率	実際にスキャンする解像度	データ容量
300dpi,L判	約 4倍	約1200dpi	4.51MB
600dpi ,L判	約 4倍	約2400dpi	18.05MB
1200dpi,L判	約 4倍	約4800dpi	72.20MB
2400dpi,L判	約 4倍	約9600dpi	288.80MB

### アプリケーションソフトで画像サイズを拡大する方法

等倍(100%)でスキャンしたあと、アプリケーションソフトの機能で、プリントサイズに調整することもできます。

#### <ArcSoft PhotoStudioの例>

1. [ファイル]メニューから[印刷]を選択し、「印刷ダイアログ」を開きます。
2. スライダーを動かして、プリントサイズを調整します。このとき解像度は自動的に調整されます。必要に応じて、その他の設定をおこないます。

※ 詳しくは各アプリケーションソフトの電子マニュアルなどをご覧ください。



# 12 うまく動作しないときは

本書のとおりには操作しても、ソフトウェアがうまくインストールできない場合や、スキャナ本体が正常に動作しない場合の、代表的な原因と対処方法を解説します。



ここにはない症状については、電子マニュアル「スキャナ操作ガイド」の「困ったときには」をご覧ください。（「もっと詳しく知りたいときは（電子マニュアルを見る）」→P.30）

## インストールのトラブル

### 症状1

キヤノスキャンセットアップCD-ROMをセットしてもメインメニュー画面が表示されない

#### 原因1

CD-ROMが正しくセットされていない。

##### 対処

キヤノスキャンセットアップCD-ROMをセットし直してください。

#### 原因2

キヤノスキャンセットアップCD-ROMやCD-ROMドライブに、ごみやほこりがついている。または、CD-ROMが手あかななどでよごれている。

##### 対処1

CD-ROMのごみやほこりは、やわらかい布で軽くはたくか、軽くぬぐって取り除いてください。

##### 対処2

CD-ROMの手あかななどの汚れは、めがねクリーナーなど、やわらかい布で、CD-ROMに傷を付けないように軽くぬぐって取り除いてください。

##### 対処3

CD-ROMドライブのごみやほこりは、カメラレンズ用のプロアブラシなどで吹き飛ばして取り除いてください。



絶対にCD-ROMドライブのセンサー部を直接布で拭いたりしないでください。CD-ROMを読み取れなくなることがあります。

#### 原因3

CD-ROMの自動起動の設定がオフになっているか、何らかの理由で自動起動しない。

##### 対処

次の手順でキヤノスキャンセットアップを直接起動してください。（右へ続く）

### Windows

- ① デスクトップの[マイコンピュータ]アイコンをダブルクリック（Windows XPの場合、[スタート]メニューから[マイコンピュータ]をクリック）



- ② [CANOSCAN] (CD-ROMドライブ)アイコンをダブルクリック、または[CANOSCAN]を右クリックし[開く]をクリック後、[Setup]アイコンをダブルクリック



### Macintosh

- ① デスクトップのCD-ROMアイコンをダブルクリック
- ② [SetUp]アイコンをダブルクリック



- CD-ROMアイコンや[SetUp]アイコンが表示されない場合は、CD-ROMドライブが正常に動作していない可能性があります。コンピュータの製造元にお問い合わせください。
- CD-ROMアイコンをダブルクリックして開いても[SetUp]アイコンが見当たらない場合は、キヤノスキャンセットアップCD-ROMが壊れている可能性があります。「お客様相談センター」（裏表紙）までお問い合わせください。

**症状2<Windows>**

**Adobe Acrobat Readerのインストール時に、「アンインストールが完了していません。・・・」とメッセージが表示された**

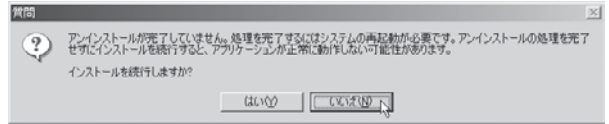

**原因**

古いバージョンのAdobe Acrobat Readerがハードディスク内に残っている。

**対処**

以下の手順で古いバージョンのAdobe Acrobat Readerを削除してから、インストールします。

- ① [いいえ]をクリックしてインストールを中止します。

- ② メインメニュー画面に戻り、[アンインストール]の[アプリケーションソフトの削除]を選択して古いバージョンのAdobe Acrobat Readerを削除します。
- ③ メインメニュー画面に戻り、[インストール]を選び、メッセージにしたがってインストールします。(→P.4~6)

**症状3**

**インストールの途中で「ハードディスク容量不足」のメッセージが出てインストールできなくなった**

**原因**

インストール先のハードディスクドライブが一杯になり、インストールできなくなった。

**対処**

次の操作で十分なハードディスクの空き容量を確保した後、インストールをし直してください。

**Windows**

- ハードディスクドライブ(C:)内の不要なファイルやアプリケーションソフトを削除します。(かならず[ごみ箱を空にする]を実行します。)
- [スタート]メニューの[(すべての)プログラム]から[アクセサリ]の[システムツール]で[ディスククリーンアップ]を選択し、ハードディスクドライブ(C:)の不要なファイルを削除します。
- ハードディスクドライブ(C:)の[Windows]フォルダ(Windows 2000では[Winnt]フォルダ)内の[Temp]フォルダを開き、その中のファイルを削除します。

- Windows 2000/XPでは、ハードディスクドライブ(C:)の[Documents and Settings]→[ログインユーザ名]フォルダを表示させ、[ツール]メニューの[フォルダオプション]→[表示]で[すべてのファイルとフォルダを表示する]をチェックし、[OK]ボタンをクリックします。その後、[Local Settings]→[Temp]フォルダ内のファイルを削除します。

**Macintosh**

不要なファイルを選択し、[ファイル]メニューから[ゴミ箱に入れる]を選択し、[Finder]メニューから[ゴミ箱を空にする]を選択します。

**症状4**

**「メモリが足りません...」のメッセージが出てインストールできない**

**原因**

作業中のアプリケーションソフトなどでメモリを使用していて、インストールに必要なメモリ容量が確保できない。

**対処**

開いているアプリケーションをすべて閉じるか、コンピュータを再起動して、その直後にインストールし直してみてください。

**症状5****インストール後、ScanGear CSが見つからない****対処**

ScanGear CSは、ArcSoft PhotoStudioなどのTWAINに対応したアプリケーションソフトから呼び出すか、ScanGear Starterから起動してください。(→P.23)

**Windows**

ScanGear CSはインストールしても[スタート]メニューや[Program Files]フォルダ内には表示されません。

**接続のトラブル****症状6<Windows>****スキャナを接続すると、新しいハードウェアの検索ウィザードまたは新しいハードウェアの追加ウィザード画面が表示される****原因**

キヤノスキャンセットアップCD-ROMでソフトウェアをインストールせずにスキャナを接続した。

**対処**

ウィザード画面の[キャンセル]ボタンをクリックして終了し、キヤノスキャンセットアップCD-ROMをセットして、ソフトウェアをインストールしてください。(→P.4~6)

**スキャンのトラブル****症状7****「TWAIN (トウェイン) エラー」や「スキャナが接続されていません・・・」などのエラーメッセージが表示されて、ScanGear CSがアプリケーションソフトから呼び出せない****対処1**

スキャナの電源スイッチがオンになっているか確認してください。

**対処2**

電源をオフにしてから、USBケーブルまたはACアダプタを接続し直してください。USBケーブル、ACアダプタは、必ずスキャナに同梱されているものをお使いください。

**対処3**

USBケーブルをUSBハブなどを介して接続しているときは、コンピュータ本体のUSBポートに直接接続してください。

**対処4**

コンピュータ本体に複数のUSBポートがある場合、他のUSBポートに差し替えてみてください。

**対処5**

アプリケーションソフトの「ソースの選択」や「取り込み」の手順で、お使いのスキャナ名称を選択してください。(→P.13)

**対処6**

キヤノスキャンセットアップCD-ROMをセットし、ソフトウェアをインストールしてください。  
(Windows→P.4~6/Macintosh→P.7~9)

**対処7**

アプリケーションソフトがTWAINに対応していることを確認してください。TWAINに対応していないアプリケーションソフトからScanGear CSを呼び出すことはできません。

### 症状8

ScanGear CSを起動しようとしたとき「ロックスイッチを解除し、・・・」というエラーメッセージが表示され、ScanGear CSの画面が表示できない

#### 原因

スキャナ本体のロックが解除されていない。

#### 対処

いったんScanGear CSを終了してスキャナの電源をオフにし、ロックを解除してUSBケーブルまたはACアダプタを接続し直してください。(→P.10～11)

### 症状9

スキヤンの途中でコンピュータが動かなくなりました

#### 原因1

解像度の設定が高すぎる。

#### 対処

コンピュータを再起動し、出力解像度を下げてスキャンし直してください。(→P.27)

#### 原因2

ハードディスクの空き容量が少ない。

#### 対処1

コンピュータを再起動し、不要なファイルやアプリケーションソフトを削除してからスキャンし直してください。削除の方法は、P.44「症状3」をご参照ください。

#### 対処2

アプリケーションソフトからScanGear CSを開き、「拡張モード」の「詳細設定」の「スキャナシート」で、「テンポラリファイルの保存先フォルダ」を十分な空き容量のあるドライブに変更してください。

#### 対処3

Toolboxの「設定」画面を開き、「テンポラリファイルの保存先フォルダ」を十分な空き容量のあるドライブに変更してください。

#### 原因3

複数の機器をUSBポートに接続している場合

#### 対処

スキャナ以外の機器を外してお使いください。

### 症状10

① スキャナ前面のEZボタンが使えない

#### 原因1

ソフトウェアのインストール時に、CanoScan Toolboxまたは他のアプリケーションソフトをインストールしていなかった。

#### 対処

キヤノスキャンセットアップCD-ROMをセットし、すべてのソフトウェアを再インストールしてください。(Windows→P.4～6/Macintosh→P.7～9)

② スキャナ前面のCOPY (コピー) ボタンが使えない

#### 原因

プリンタドライバがインストールされていない。

#### 対処

ご使用のプリンタのプリンタドライバをインストールしてください。プリンタが正常に動作するかチェックしてください。



### ③ スキャナ前面のE-MAIL (Eメール) ボタンが使えない

#### 原因

適切なEメールソフトがインストールされていない。

#### 対処

Eメールソフトをインストールします。

使用できるメールソフトは、Windowsでは Outlook Express、Microsoft Outlook、EUDORA、Netscape Messenger。

Macintoshでは、Mail、EUDORA、MS Entourage です。

\* Windowsで動作しない場合、メールソフトのMAPI設定が有効になっているかご確認ください。MAPI設定の方法については、各メールソフトの説明書をお読みください。

### 症状11

#### スキャナが動かない、または動かなくなった

#### 対処1

コンピュータを再起動してみてください。

#### 対処2

USB ケーブルを外し、次の手順でScanGear CSを削除して再インストールしてください。

#### ① ScanGear CSの削除

キヤノスキャンセットアップCD-ROMのメインメニュー画面で、[アンインストール] から [ScanGear CSの削除] を選び、ScanGear CSを削除します。

#### ② ScanGear CSの再インストール

「3. ソフトウェアをインストールする」の手順にしたがって、ScanGear CSを再インストールします。(Windows→P.4～6/Macintosh→P.7～9)

### Windows

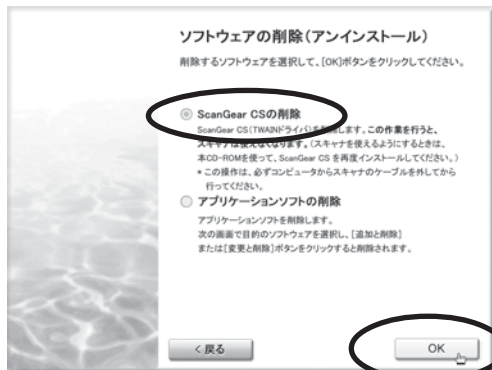

### Macintosh

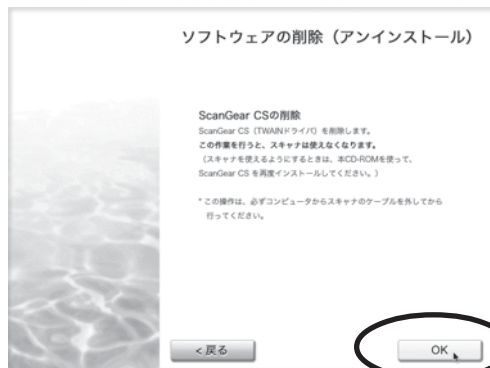

**症状12<Windows>****これまで使っていたWindowsをWindows XPにアップグレードしたら、スキャナが動かなくなった****原因**

スキャナのドライバがインストールしてある場所が、これまでのWindows 98/Me/2000とWindows XPとでは異なる。

**対処**

USB ケーブルを外し、ScanGear CSとCanoScan Toolboxを削除して再インストールしてください。

- ① キヤノスキャンセットアップCD-ROMの[アンインストール]で、ScanGear CSは[ScanGear CSの削除]を選び、CanoScan Toolboxは[アプリケーションソフトの削除]を選んで、それぞれ削除します。
- ② 「3. ソフトウェアをインストールする」の手順にしたがって、ScanGear CSとCanoScan Toolboxを再インストールします。(Windows →P.4~6/Macintosh→P.7~9)

**症状13****きれいにスキャンできない****原因1**

再キャリブレーションが必要になっている。

**対処**

ScanGear CSの拡張モードで、画像設定の「キャリブレーション設定」にある「キャリブレーション」の[実行] ボタンをクリックします。

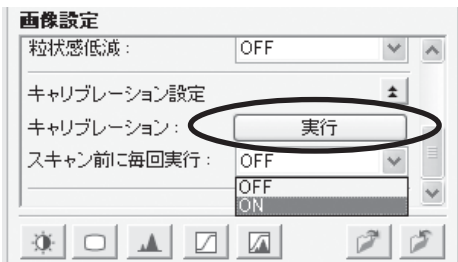
**原因2**

印刷物やデジタルプリント写真をスキャンするとモアレ(縞模様)が発生する。

**対処**

ScanGear CSの基本モードで[雑誌(カラー)]を選択するか、拡張モードの「画像設定」で「モアレ低減」を[ON]にしてスキャンしてください。(→P.24、P.25)

**原因3**

原稿にごみがついていたり、褪色していたりで、原稿の状態が悪い。

**対処**

ScanGear CSの拡張モードの「画像設定」で「ごみ傷低減」、「褪色補正」、「粒状感低減」など、補正してスキャンしてください。(→P.25)

**重要**

- ディスプレイに表示されたスキャン画像には問題ないが、プリンタで印刷したときに画質が悪くなったり、印刷結果に余白が出てしまう場合は、プリンタでの設定方法やプリンタのトラブルが考えられます。お使いのプリンタの取扱説明書をご覧ください。
- ここに記載されていない症状については、電子マニュアル「スキャナ操作ガイド」の「困ったときは」をご覧ください。(「もっと詳しく知りたいときは(電子マニュアルの見かた)」→P.30)

# フィルムスキャンのトラブル

## 症状 14

### フィルムのスキャンができない

#### 原因 1

フィルム読み取り用の FAU ケーブルが外れている。

##### 対処

原稿台カバーの FAU ケーブルをスキャナ背面の FAU コネクタに接続し直してください。(→P.11)

#### 原因 2

保護シートを取り外していない。

##### 対処

原稿台カバー内側の保護シートを上方向にスライドし、取り外してください。(→P.36)

#### 原因 3

フィルムガイドを置く位置がずれている。

##### 対処

フィルムガイドを、スキャナの原稿台の正しい位置にセットしてください。(→P.37)

#### 原因 4

原稿台カバーを閉じていない。

##### 対処

原稿台カバーを正しく閉じてください。(→P.37)

#### 原因 5

キャリブレーション用窓がふさがっている。

##### 対処

フィルムガイドのキャリブレーション用窓をフィルムやその他のものでふさがらないでください。(→P.37)

#### 原因 6

フィルムスキャンの設定になっていない。

##### 対処 1

ScanGear CS の「原稿の種類」で [ネガフィルム (カラー)] または [ポジフィルム (カラー)] (「基本モード」) / [カラーネガフィルム]、[カラーポジフィルム]、[モノクロネガフィルム] または [モノクロポジフィルム] (拡張モード) を選択してください。(→P.38, 41)

##### 対処 2

CanoScan Toolbox の「原稿の種類」で [フィルム] または [自動判別] を選択してください。(フィルムスキャンできるボタンについては P.21 をご覧ください。)

#### 原因 7

内部の蛍光灯ランプが十分に暖まっていない。

##### 対処

内部の蛍光灯ランプが点灯後、1～2分待ってからもう一度プレビューを行い、スキャンしてください。

#### 原因 8

設定した解像度が高すぎて、スキャンの途中で止まる。

##### 対処

適切な出力解像度を設定し、スキャンし直してください。(→P.42)  
コンピュータが動かなくなったときは、コンピュータを再起動してからおこなってください。

## 症状 15

### プレビュー後、正常にサムネイル表示されない

#### 原因

非常に暗いシーンや、非常に明るいシーンのフィルム、またはフィルムのコマの間隔が非常に狭いフィルム（通常の間隔は2mm程度）をスキャンしようとしている。

#### 対処

- 1 ScanGear CSの「拡張モード」で、サムネイルボタンをクリックし、サムネイル非表示にします。

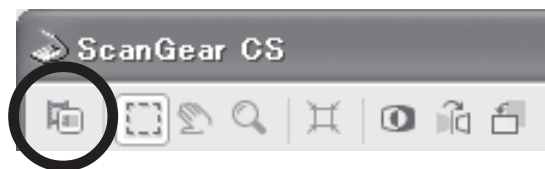

- 2 フィルム全体と、周囲が表示されます。

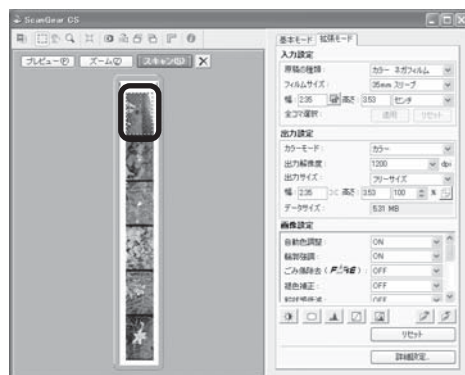

- 3 必要な範囲を指定します。[ズーム]ボタンを利用すると範囲指定が正確にできます。
- 4 [スキャン]ボタンをクリックし、スキャンします。

## 症状 16

### きれいにスキャンできない、適切な色合いでスキャンできない

#### 原因 1

キャリブレーション用窓の下の原稿台ガラス面や原稿台カバー内側の光源部にほこりや汚れが付着している。

#### 対処

原稿台ガラス面や原稿台カバー内側の光源部の汚れをきれいに取り除いてください。(→別紙「安全にお使いいただくためには」)

#### 原因 2

キャリブレーションデータの更新が必要になった。

#### 対応

ScanGear CSの「拡張モード」で、画像設定の「キャリブレーション設定」にある「キャリブレーション」の[実行]ボタンをクリックします。(→P.48)

#### 原因 3

原稿にごみがついていたり、褪色していたりで、原稿の状態が悪い。

#### 対処

ScanGear CSの「拡張モード」の画像設定で「ごみ傷除去」、「褪色補正」、「粒状感低減」など、補正してスキャンしてください。(→P.41)

#### 原因 4

フィルムマウントが白色のとき、その照り返し光が映り込む。

#### 対処

マウントを黒色にするか、黒い枠などでマウント部を覆ってください。



重要

- ・ ディスプレイに表示されたスキャン画像には問題ないが、プリンタで印刷したときに画質が悪くなったり、印刷結果に余白が出てしまう場合は、プリンタでの設定方法やプリンタのトラブルが考えられます。お使いのプリンタの取扱説明書をご覧ください。
- ・ ここに記載されていない症状については、電子マニュアル「スキャナ操作ガイド」の「困ったときには」をご覧ください。(「もっと詳しく知りたいときは(電子マニュアルを見る)」→P.30)

## 動作環境

	USB 2.0 Hi-Speedで接続する場合	
	Windows環境	Macintosh環境
CPU	Intel: Pentium III, Pentium4 Celeron (566MHz以上) AMD: Athlon, Athlon MP, Athlon XP, Duron	Power PC G4以上
インタフェース	USB 2.0 Hi-Speedインタフェース (本体に標準装備されているもの)	
OS	Windows XP (プレインストール) Windows 2000 Professional (プレインストール)	Mac OS X バージョン10.2.7以降 (ネイティブモードのみ)
ハードディスク容量 *1	約350MB	約200MB
メモリ	128MB以上 (256MB以上推奨)	
表示環境	High color (16bit) 以上、1,024x768ドット以上	カラー32,000色以上、1,024x768ドット以上
CD-ROMドライブ	必要	

	USB (USB 1.1相当) で接続する場合	
	Windows環境	Macintosh環境
CPU	Pentium II 300MHz以上	Power PC G3 以上
インタフェース	USB (USB 1.1相当) インタフェース (本体に標準装備されているもの)	
OS	Windows XP Windows 2000 Professional, Windows Millennium Edition, Windows 98 *2	Mac OS X バージョン10.2以降 (ネイティブモードのみ)
ハードディスク容量 *1	約350MB	約200MB
メモリ	128MB以上 (256MB以上推奨)	
表示環境	High color(16bit)以上、1,024x768ドット以上	カラー32,000色以上、1,024x768ドット以上
CD-ROMドライブ	必要	

- \* OS の動作条件が高い場合はそれに準じます。
- \* USB 2.0 Hi-Speed ドライバのダウンロードにあたり、ネットワーク環境が必要になる場合があります。
- \* USB 2.0 Hi-Speed インタフェースを標準装備したコンピュータすべての動作を保証するものではありません。最新情報については、キヤノスキャンのホームページ(<http://canon.jp/canoscan>)をご参照ください。
- \* USB 2.0 Hi-SpeedインタフェースはUSB (USB 1.1相当) 互換です。USB (USB 1.1相当)としてもご使用いただけます。
- \* USB 2.0拡張カードおよびUSB (USB 1.1相当) 拡張カードを使用した場合の動作は保証していません。
- \* 「ファイル管理革命Lite」は、Windows 98 (First Edition) には対応していません。

- \*1 キヤノスキャンセットアップCD-ROMからすべてのソフトウェアをインストールするのに必要な容量の目安です。この他に画像スキャンするのに、ワークエリアとして別容量が必要になります。
- \*2 Windows 95/98からのアップグレードを含みます。

記載内容は予告無しに変更する場合があります。

仕様、動作環境については必ずカタログ、またはホームページ(<http://canon.jp/canoscan>)をご確認ください。

## 主な仕様

		CanoScan 5400F
形式		フラットベッド型 (原稿固定型)
読み取り素子		CCD (6ライン カラーイメージセンサー)
光源		冷陰極蛍光管ランプ
光学解像度*1		2400×4800 dpi
読み取り密度		25~9600 dpi (ScanGear CS)
読み取り階調	カラー	RGB各色16ビット入力/16または8ビット出力
	グレースケール	16ビット入力/16*2または8ビット出力
読み取り時間*3 (写真、文書)	カラー	7.1 msec/line (1200dpi)、8.3 msec/line (2400dpi)
	グレースケール、白黒	7.1 msec/line (1200dpi)、8.3 msec/line (2400dpi)
読み取り時間(フィルム)*3	カラー、グレースケール、白黒	8.3 ~123.8 msec/line
プレビュー速度*3*4		約5秒
インターフェース		USB 2.0 Hi-Speed、USB (USB 1.1相当)
最大原稿サイズ		A4/レター、216×297 mm
フィルムタイプ/読み取りコマ数		35 mmスリープ(最大6コマ)、35 mmマウント(最大4コマ)
EZボタン		COPY、SCAN、PDF、E-MAIL
使用環境	温度範囲	10~35℃
	湿度範囲	10~90% RH、フィルムスキャン時20~80% RH (ただし結露のないこと)
電源供給		AC 100±10%、50/60 Hz±2 Hz (専用ACアダプタ使用)
消費電力		最大13.5 W、スタンバイ時4 W、電源スイッチオフ時1.7 W
最大外形寸法、質量		285 (幅)×512 (奥行)×112 (高さ) mm、約4.1 kg
別売品 (オプション)		アクセサリキット CSAK-5400F/5200F

\*1 光学解像度は、ISO 14473 規格をもとに、原稿を読み取る際の最大のサンプリングレートを表しています。

\*2 フィルムのみ対応。

\*3 USB 2.0 Hi-Speed モードの Windows 環境における最速値。コンピュータへの転送時間は含みません。実際の速度は、スキャンする原稿やスキャンの設定、コンピュータの仕様により変化します。

\*4 キャリブレーション時間は含みません。

製品の仕様は予告なく変更することがあります。





---

# MEMO

---

---

# MEMO

---

---

# MEMO

---

## 修理受付窓口

このスキャナの修理サービスのご相談は、お買い上げ販売店または、下記のサービス窓口へお問い合わせください。

### ■修理受付窓口

下記、修理受付窓口の受付時間は 9:00～17:30 です。土曜、日曜、祝祭日は休ませていただきます。  
(但し、東京QRセンター・新宿QRセンターの営業時間は、10:00～18:00、休業日は日曜・祝祭日です。)  
また、※印のサービスセンターでは、郵送・宅配による修理品の取扱いもしています。

**お願い：**このスキャナの取扱い方法のお問い合わせは、かならず販売店または「お客様相談センター」あてにご連絡ください。

北海道地区	
※札幌サービスセンター	TEL 011(728)0665 〒060-8522 北海道札幌市北区北7条西1-1-2 SE山京ビル1F 札幌支店内
東北地区	
※仙台QRセンター	TEL 022(217)3210 〒980-8560 宮城県仙台市青葉区国分町3-6-1 仙台パークビルディング1F 仙台支店内
関東・信越地区	
大宮サービスセンター (持ち込みのみ)	TEL 048(649)1450 〒330-0854 埼玉県さいたま市大宮区桜木町1-10-17 シーノ大宮サウスウイング6F さいたま営業所内
東日本修理センター (持ち込みのみ)	TEL 043(211)9032 〒261-8711 千葉県千葉市美浜区中瀬1-7-2 キャノン販売ビル1F 幕張事業所内
東京・神奈川・山梨地区	
東京QRセンター (持ち込みのみ)	TEL 03(3837)2961 〒110-0005 東京都台東区上野1-1-12 信井ビル1F
新宿QRセンター (持ち込みのみ)	TEL 03(3348)4725 〒163-0401 東京都新宿区西新宿2-1-1 新宿三井ビル1F
※キャノンテクニカルセンター	TEL 0297(35)5000 〒306-0605 茨城県坂東市馬立1234 F7棟3F 関東地区・東京地区で郵送・宅配にて修理品をお送りいただく場合は、上記キャノンテクニカルセンターにお送りください。
横浜QRセンター (持ち込みのみ)	TEL 045(312)0211 〒220-0004 神奈川県横浜市西区北幸2-6-26 HI横浜ビル2F 横浜営業所内
中部・北陸地区	
※名古屋QRセンター	TEL 052(939)1830 〒461-8511 愛知県名古屋市東区東桜2-2-1 高岳パークビル1F 名古屋支店内
近畿地区	
※大阪QRセンター	TEL 06(6459)2565 〒530-0005 大阪府大阪市北区中之島6-1-21 CFM中之島ビル2F
中国・四国地区	
※広島サービスセンター	TEL 082(240)6712 〒730-0051 広島県広島市中区大手町3-7-5 広島パークビルディング1F 広島支店内
※高松サービスセンター	TEL 087(823)4681 〒760-0027 香川県高松市紺屋町4-10 鹿島紺屋町ビル3F 高松営業所内
九州地区	
※福岡QRセンター	TEL 092(411)4173 〒812-0017 福岡県福岡市博多区美野島1-2-1 キャノン販売福岡ビル1F 福岡支店内

\*上記の記載内容は、2005年7月現在のもので、都合により予告なく変更する場合がありますのでご了承ください。

## 各種情報の入手方法

このスキャナに付属のキャノン製ソフトウェアは、今後、機能アップなどのためのバージョンアップが行われることがあります。バージョンアップの情報およびバージョンアップしたファイルは、次の方法でご入手ください。

### ■最新のドライバ、ユーティリティの入手方法

●インターネット：キャノンホームページ <http://canon.jp/>

「ダウンロード」を選択、「パーソナル向けスキャナー【CanoScan/IX】」を選択し、目的のソフトウェアをダウンロードしてください。

※ インターネットの通信料はおお客様のご負担になります。

※ ソフトウェアのご使用にあたっては、各使用許諾契約の内容について了解いただいたものとさせていただきます。

### ●代引き配送サービス

配送時に代金引き換えにて、ドライバのCD-ROMをお送りいたします。インターネットで、製品に関する情報、提供中のドライバの種類や内容をご確認ください。

# お問い合わせの前に、ここをチェック！！

- CD-ROMやCD-ROMドライブに読み取りがつかないですか？ (→P.43)
- すべてのソフトウェアをインストールしましたか？ (→ Windows P.4、→ Macintosh P.7)
- スキャナのロックを解除しましたか？ (→P.10)
- スキャナとコンピュータが正しく接続されていますか？ (→P.11)
- アプリケーションソフトの「ソースの選択」で、お使いのスキャナを選択しましたか？ (→P.13)

## お問い合わせ窓口

ホームページには、製品情報、Q&A検索、ドライバダウンロードなどの情報が掲載されています。ぜひご利用ください。

● キヤノンホームページ <http://canon.jp/canoscan>

### ■ 付属のソフトウェアに関するお問い合わせ窓口とホームページ

ソフトウェアについては、「キヤノスキャンセットアップCD-ROM」の電子マニュアル、またはソフトウェアのREAD ME ファイル、HELPなどを合わせてご覧ください。

● Adobe Acrobat Reader (アドビ・アクロバット・リーダー)

アドビシステムズ (株) <http://www.adobe.co.jp/> 「サポート」

● ArcSoft PhotoStudio (アークソフト・フォトスタジオ)

アークソフトジャパン 03-5321-0550 <http://www.arcsoft.jp/> 「テクニカルサポート」

● 読取革命 Lite (ヨミトリカクメイ・ライト)

● ファイル管理革命 Lite (ファイルカンリカクメイ・ライト)

パナソニック ソリューションテクノロジー (株) 0570-00-8700

パナソニック ソリューションテクノロジー ソフトサポートセンター <http://panasonic.co.jp/pss/pstc/products/bundle/>

● ScanGear CS (スキャンギア CS)

● CanoScan Toolbox (キヤノスキャン・ツールボックス)

キヤノン販売 (株) お客様相談センター 050-555-90021 <http://canon.jp/canoscan> 「サポートメニュー」

### ■ スキャナの電話ご相談窓口

#### お客様相談センター (全国共通電話番号) 050-555-90021

【受付時間】 <平日> 9:00 ~ 20:00

<土日祝日> 10:00 ~ 17:00 (1/1 ~ 1/3は休ませていただきます)

- ※ 上記番号をご利用いただけない方は043-211-9555をご利用ください。
- ※ IP電話をご利用の場合、プロバイダーのサービスによってつながらない場合があります。
- ※ 受付時間は予告なく変更する場合があります。あらかじめご了承ください。

※ お問い合わせされた場合、スキャナを接続しているコンピュータの状況などをお尋ねすることがあります。あらかじめ、P.53の「システムインフォメーション」のページに必要事項をご記入の上、大切に保管しておいてください。

#### アンケートにご協力ください

当社では、より良いサービスの提供と今後の製品開発の参考資料として活用するためにアンケートを実施しています。下記URL、または電子マニュアル「スキャナ操作ガイド」のトップページにあるURLのリンクからアクセスし、アンケートへのご記入をお願いします。

<http://cweb.canon.jp/canoscan/enq.html> 本機についてのアンケート受付期間は、2006年6月末日までです。

※ お問い合わせ窓口は、変更されていることがありますのでご注意ください。