

このたびは日産車をお買い上げいただき、ありがとうございます。

J09200101070

この取扱説明書は、お客さまのお車をいつも安全・快適に運転していただくための正しい取り扱いについて説明しています。

また、お車のお手入れや万一のときの処置についても記載してありますので、ご使用前に必ずお読みください。

「安全なドライブのために」は重要ですので、しっかりお読みください。

安全に関する表示

- 運転者や他の人が傷害を受けるおそれがあることと、その回避方法をつぎの表示で記載しています。重要な事項ですので必ず読んでお守りください。



警告

記載事項を守らないと、死亡や重大な傷害につながるおそれがあること。

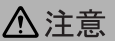

注意

記載事項を守らないと、傷害や事故につながるおそれがあること。



安全のためにしてはならない行為。(イラスト内に表示されています)

その他の表示

- お車に関することやその他のアドバイスは、つぎの表示で記載しています。



アドバイス

お車のために守っていただきたいこと。
知っておくと便利なこと。

タイプ別装備

グレードにより異なる装備やオプション装備に表示していません。

- 取扱説明書は車の中に保管してください。
- 保証および点検、整備内容については、別冊のメンテナンスノートをご覧ください。
- お車をゆずられるときは、取扱説明書およびメンテナンスノートを車につけておいてください。

- ・ 装備仕様の変更などにより、本書の内容がお客さまのお車と合わないことがありますので、あらかじめご了承ください。
- ・ ご不明な点は、カーライフアドバイザー（営業部員）にお問い合わせください。

目次

絵で見る目次	1
安全なドライブのために <small>お車を安全に運転していただくための正しい取り扱いについて説明しています。</small>	2
環境にやさしく快適なドライブのために	3
各部の開閉	4
安全装備	5
メーター・スイッチ	6
運転装置	7
室内装備	8
エアコン	9
オーディオ	10
簡単な整備・車のお手入れ	11
寒冷時の取り扱い	12
もしものときの処置	13
サービスデータ	14
さくいん	15

計器盤まわり

J00100101799

1

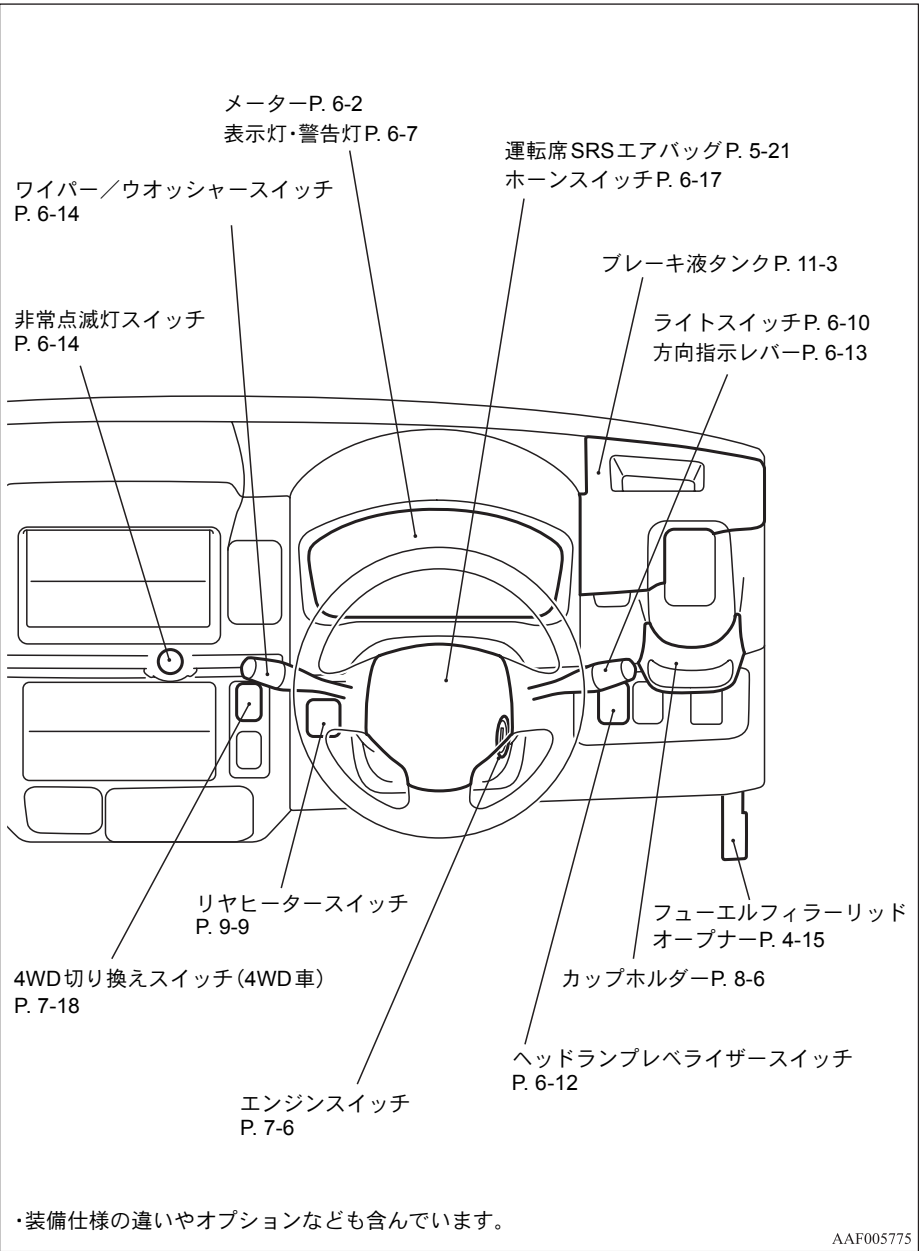

AAF005775

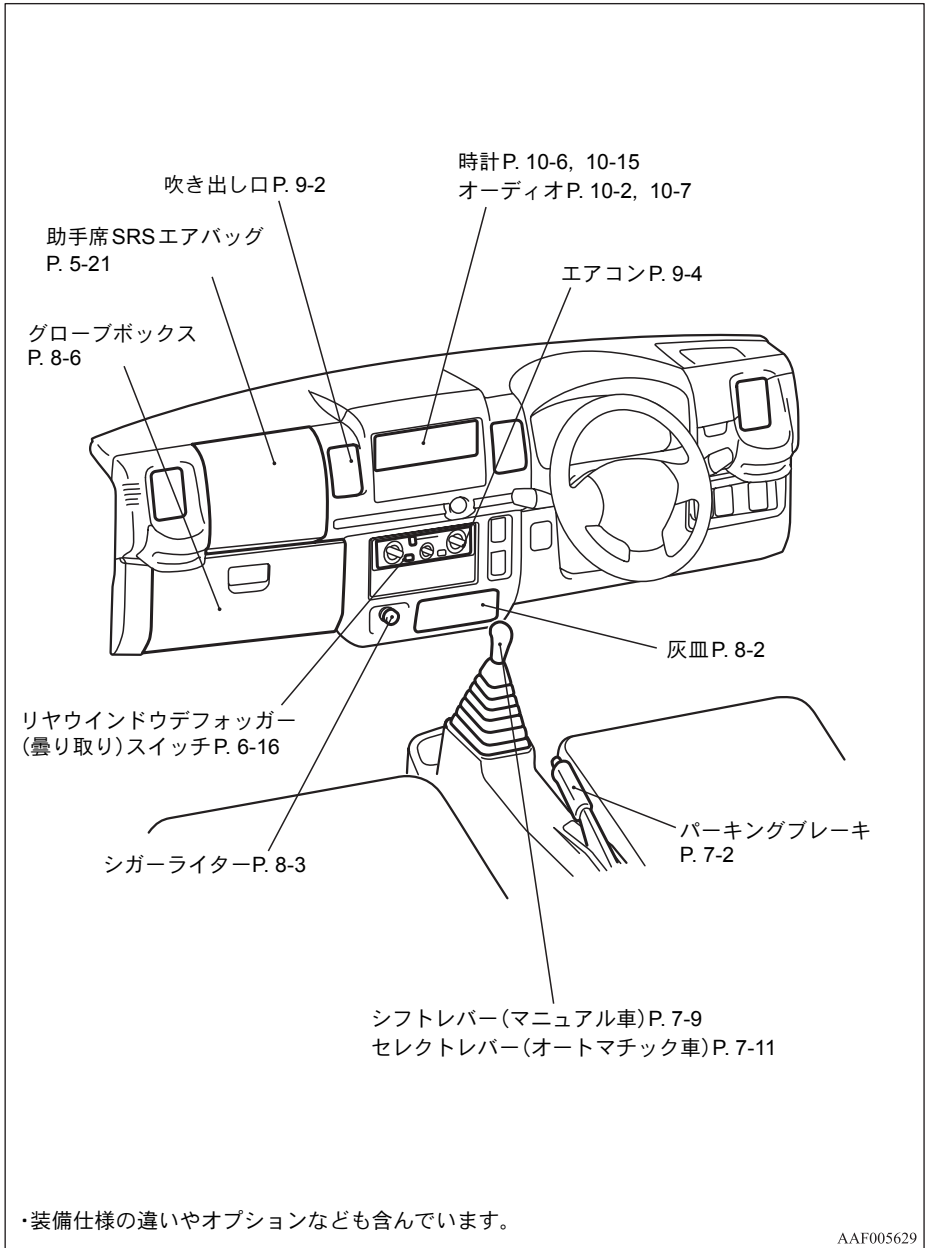

室内

J00100301573

1

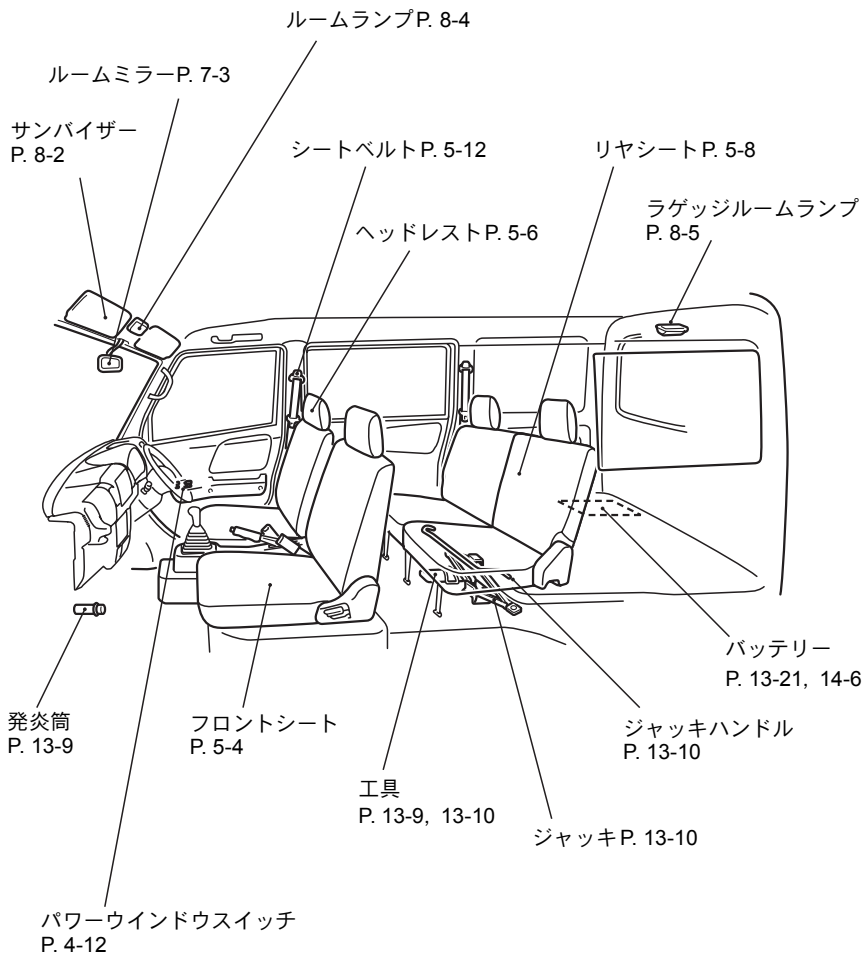

・装備仕様の違いやオプションなども含んでいます。

AAF005632

外まわり

J00100401864

1

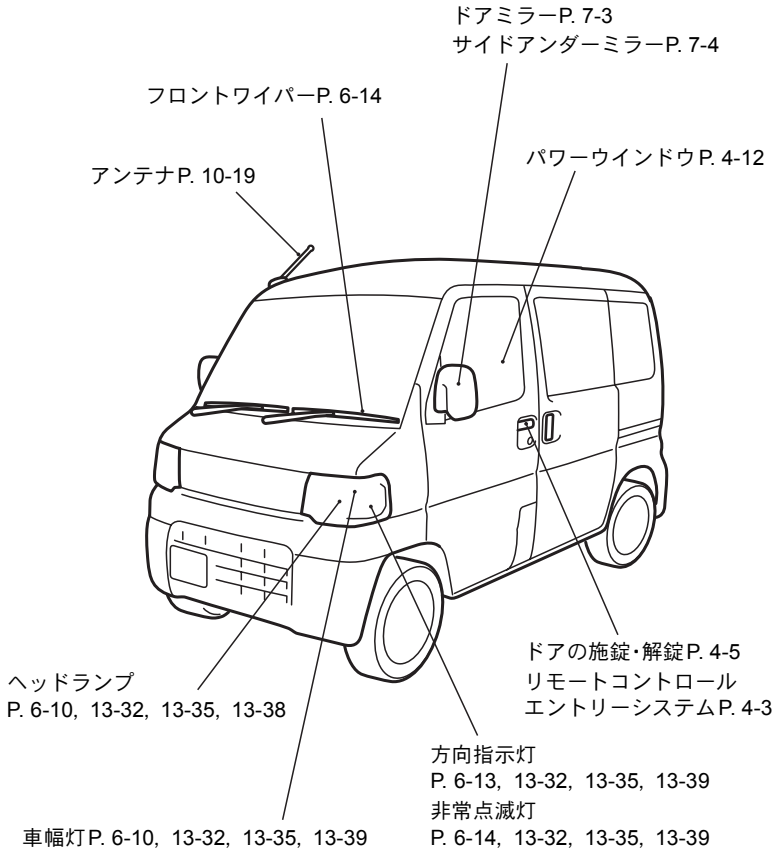

・装備仕様の違いやオプションなども含んでいます。

AAF005733

除く、福祉車

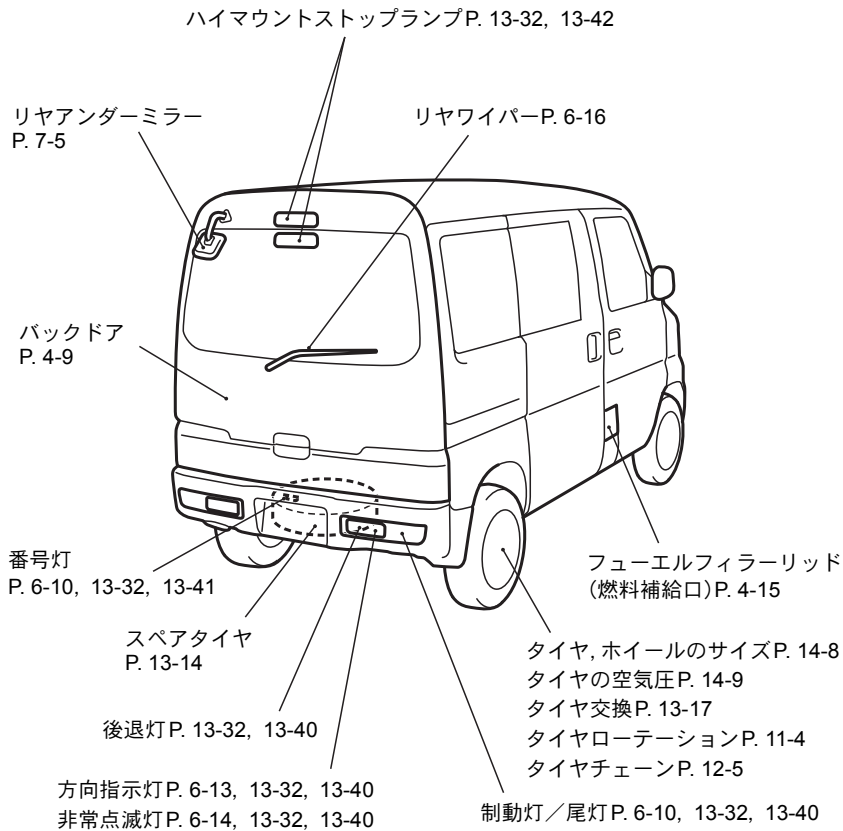

・装備仕様の違いやメーカーオプションなども含んでいます。

AAF005661

福祉車

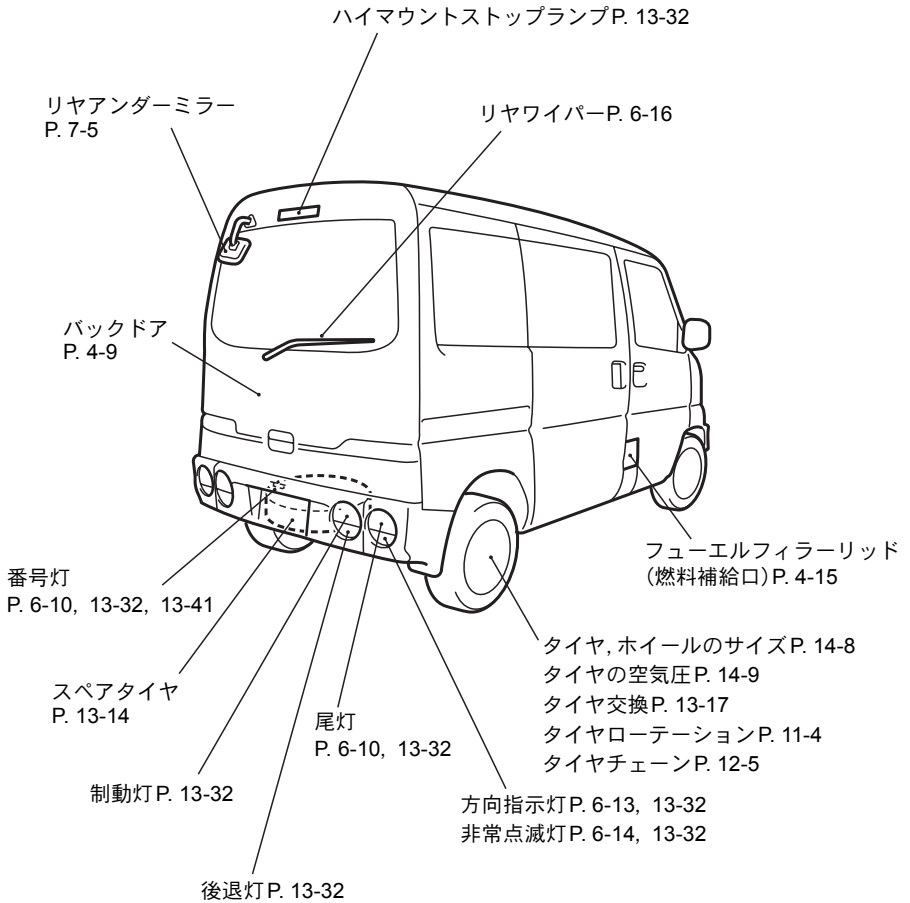

・装備仕様の違いやオプションなども含んでいます。

AAF005658

エンジンルーム

J00100501461

1

除く、ターボ車

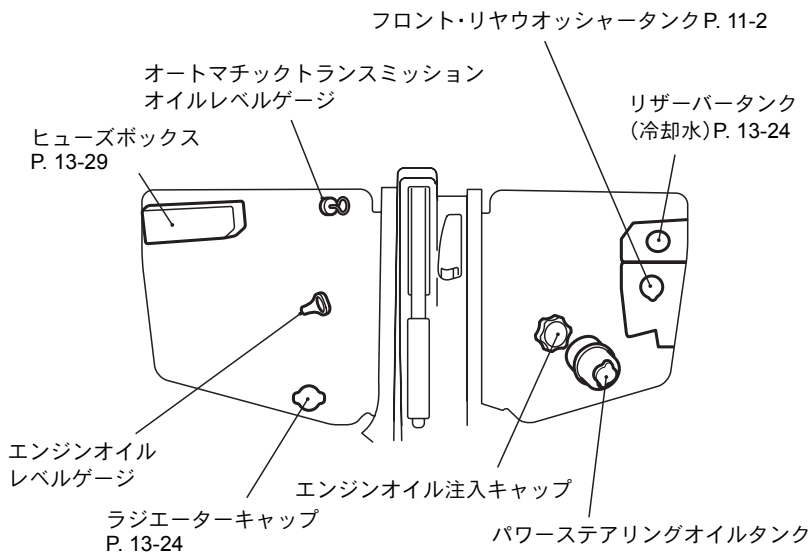

ターボ車

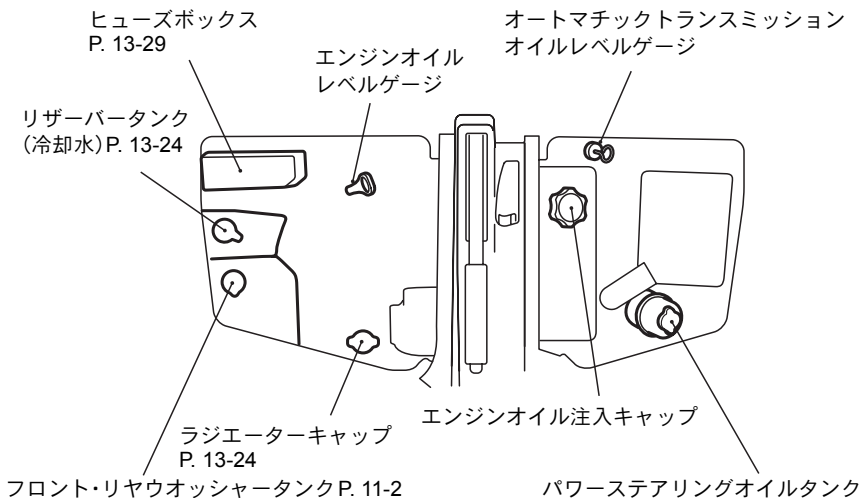

・エンジンルームの点検は、シートを操作して行います。→「エンジン点検口」P. 4-14

AAF005690

安全なドライブのために

お車のご使用前に知っておいていただきたいこと、守っていただきたい「警告」「注意」をまとめて記載しています。

重要ですので、しっかりお読みください。

日常点検	2- 2
出発前は	2- 4
お子さまを乗せるときは.....	2- 6
走行するときは.....	2- 9
走行中に異常に気づいたら.....	2- 12
オートマチック車の取り扱い.....	2- 13
駐停車するときは.....	2- 17
こんなことにも注意.....	2- 19
セルフ式ガソリンスタンドを利用するときは.....	2- 22

日常点検

J00200100894

点検，整備を忘れずに

- 日常点検整備と定期点検整備は、お客さまの責任において実施していただくことが法律で義務付けられています。事故や故障を未然に防ぐため必ず実施してください。
- 日常点検整備は、長距離を走行するときや、洗車，給油時などにお客さま自身で行う点検整備です。
- 日常点検整備の項目および点検のしかたについては、別冊の「メンテナンスノート」に記載してありますので必ずお読みください。

エンジンルームを点検するとき

- エンジン回転中はエンジンルームに手を入れないでください。手や衣服がドライブベルトなどに巻き込まれるおそれがあります。
- エンジンルーム内の部品には高温になるものがあります。やけどをするおそれがありますので、各部が十分冷えてから点検してください。
- 排気ガスなどが定められた基準に合うように調整されていますので、アイドル回転数などのエンジン調整は日産販売会社で行ってください。

ラジエーターやリザーバータンク（冷却水）が熱いときは

- ラジエーターやリザーバータンク（冷却水）が熱いときは、ラジエーターキャップを外さないでください。蒸気や熱湯が吹き出しやけどをするおそれがあります。

燃料は指定されたものを補給

J00202000477

- 必ず無鉛ガソリンを補給してください。
- 軽油や有鉛ガソリン、粗悪ガソリン、高濃度アルコール混合燃料、日産純正部品以外のガソリン添加剤（含む、水分除去剤）を使用しないでください。エンジンや燃料装置などに悪影響をおよぼしたり、排気ガス浄化装置や燃料噴射装置が損傷するおそれがあります。
→「メンテナンスデータ」P. 14-2

日産販売会社で点検を受けてください

J00202100045

- つぎの場合は車が故障しているおそれがあります。
そのままにしておくと走行に悪影響をおよぼしたり、思わぬ事故につながるおそれがあります。
日産販売会社で点検を受けてください。
 - いつもと違う音や臭いや振動がするとき
 - ブレーキ液が不足しているとき
 - 地面に油の漏れたあとが残っているとき

出発前は

J00200201182

シートベルトは必ず着用

- 運転する前に必ずシートベルトを着用してください。
→「シートベルト」P. 5-12
- 同乗者にもシートベルトを着用させてください。



燃料の入った容器やスプレー缶類を車の中に持ち込まない

- 燃料の入った容器やスプレー缶類を車の中に持ち込まないでください。容器が破裂したり、蒸発ガスに引火し爆発するおそれがあります。



窓越しにエンジンをかけない

- 窓越しなど車外からエンジンをかけないでください。思わぬ事故につながるおそれがあります。
- 正しい運転姿勢で運転席に座り、エンジンをかける習慣をつけましょう。
- マニュアル車は、シフトレバーを①に入れ、クラッチペダルをいっぱいまで踏み込みます。
オートマチック車は、セレクトレバーが②の位置にあることを確認します。いずれの場合も思わぬ事故を避けるため、ブレーキペダルを右足でしっかり踏んでエンジンをかける習慣をつけてください。
→「エンジンのかけ方」P. 7-7
- マニュアル車はクラッチ・スタートシステムが装着されています。

クラッチ・スタートシステムとは...

- 誤操作を防ぐため、クラッチペダルをいっばいに踏み込まないとエンジンがかからない装置です。

運転席の足元付近を点検

- ブレーキペダルの下に物がこぼり込むと、ブレーキ操作ができなくなるおそれがあります。出発前に運転席の足元付近を点検してください。

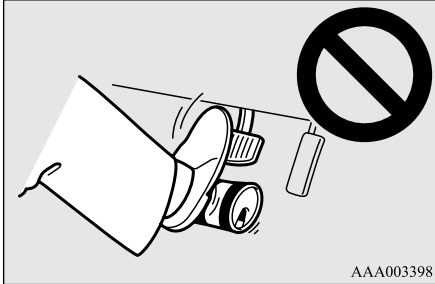

- お客さまのお車専用のフロアカーペットを、床の上にしっかりと固定して正しく使用してください。フロアカーペットがずれて各ペダルと干渉し、思わぬスピードが出たりブレーキが効きづらくなるなど、重大な傷害につながるおそれがあります。
→「フロアカーペット」P. 8-8

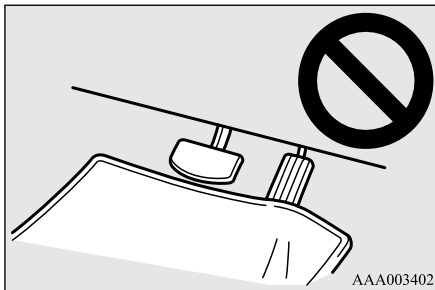

荷物を積むときは

J0020300067

- 荷物は必ず指定積載重量までにしてください。
2人乗りの場合：350kg
4人乗りの場合：250kg
- 荷物はできるだけ低くし、シートの高さ以上に積まないでください。後方の確認ができなくなったり、急ブレーキをかけたときに荷物が前方に飛び出してケガをするなど、思わぬ事故につながるおそれがあります。また、コーナリングのときに車の揺れが大きくなり思わぬ事故につながるおそれがあります。
- 重い荷物は、できるだけ前の方に積んでください。後ろの方が重くなるとハンドルが不安定になります。
- 荷物は荷くずれしないように、しっかりと固定してください。

周囲が囲まれた換気の悪い場所でエンジンをかけたままにしない

J0020320056

- 周囲が囲まれた換気の悪い場所でエンジンをかけたままにしないでください。排気ガスが車内や建物内などに充満して、ガス中毒になるおそれがあります。
- やむを得ないときは、換気を十分に行ってください。

お子さまを乗せるときは

J00200301369

お子さまを助手席に乗せるのは避ける

- 助手席ではお子さまの動作が気になり運転の妨げになるだけでなく、お子さまが運転装置にふれて、重大な事故につながるおそれがあります。
- やむを得ず助手席にお子さまを乗せるときでも、つぎのことをお守りください。
 - ・必ずシートベルトを着用する
 - ・シートに深く腰かけて、背もたれに背中がついた正しい姿勢で座らせる
- お子さまがシートベルトやチャイルドシートを使用せずにインストルメントパネルの前に立っていたり、助手席に正しい姿勢で座っていなかったりすると、SRS エアバッグが膨らむ際、SRSエアバッグにより、命にかかわる重大な傷害を受けるおそれがあります。



お子さまにもシートベルトを必ず着用させる

- ひざの上にお子さまを抱かないでください。
急ブレーキをかけたときや衝突したときなど、腕だけでは十分に支えることができず、お子さまが重大な傷害を受けるおそれがあります。



- リヤシートでも必ずシートベルトを着用してください。

お子さまにはチャイルドシートを使用する

- シートベルトを着けたとき、肩部のベルトが首、あご、顔などに当たる場合や、腰部ベルトが腰骨にかからないような小さなお子さまには、体格に合ったチャイルドシートを使用してください。
→「チャイルドシート」P. 5-16
通常のシートベルトでは、衝突のとき強い圧迫を受け、シートベルトにより重大な傷害を受けるおそれがあります。
- 6才未満のお子さまは、チャイルドシートの使用が法律で義務付けられています。
- 助手席に乳児用チャイルドシートなど後ろ向き装着のチャイルドシートは絶対に取り付けしないでください。
助手席 SRS エアバッグが膨らむとき、強い力が後ろ向きチャイルドシートの上部にかかり、背もたれに押しつけられて、命にかかわる重大な傷害を受けるおそれがあります。



お子さまの安全のための装備

- お子さまの安全のため、つぎのような装備があります。
使い方を一度お読みになって、お子さまの安全にお役立てください。
- ◆ **挟み込み防止機構付パワーウインドウ** タイプ別装備
 - 万一、お子さまが手や首などをはさんだとき、自動的にドアガラスが少し下がります。
→「挟み込み防止機構」P. 4-14
- ◆ **ロックスイッチ** タイプ別装備
 - ロックスイッチを ON にすると、助手席スイッチを操作してもドアガラスは開閉できなくなります。
→「ロックスイッチ」P. 4-13
- ◆ **チャイルドセーフティドアロック (スライドドア)** タイプ別装備
 - ドアにあるレバーを施錠側にしておくと、後席ドアが車内から開けられなくなります。
→「チャイルドセーフティドアロック (スライドドア)」P. 4-8

ドア、ウィンドウ、シートの操作は大人が行う

- 手や顔などをはさまないように注意して操作してください。
- お子さまが誤って操作しないよう、パワーウィンドウにはロックスイッチをお使いください。

窓から手や顔を出させない

- 窓から手や顔を出していると、車外の物などに当たったり、急ブレーキをかけたとき、重大な傷害を受けるおそれがあります。



お子さまをシートベルトで遊ばせない

- お子さまをシートベルトで遊ばせないでください。
ベルトを身体に巻き付けたりして遊んでいると、窒息などの重大な傷害を受けるおそれがあります。
万一、シートベルトが外せなくなったときは、はさみなどでベルトを切断してください。



車から離れるときはキーを抜いてお子さまも一緒に

- お子さまだけを車内に残さないでください。
炎天下での車内は高温となり、熱中症になるおそれがあります。
- キーを差したままにしておくと、お子さまのいたずらにより、パワーウィンドウなど電装品の誤った操作、車の発進、火災など、重大な事故につながるおそれがあります。



走行するときは

J00200400682

発進するときは

- 駐車後や信号待ちなどで停車したあとは、子どもや障害物など、車のまわりの安全を十分確認してから発進してください。
- 車をバックさせるときは目で後方を確認してください。
バックミラーでは確認できない死角があります。

同乗者はシートを倒して寝ころばない

- 走行中、同乗者はシートを倒して寝ころばないでください。
シートを倒して寝ころんでいると、急ブレーキをかけたときや衝突したときなど、身体がシートベルトの下にもぐり込み、重大な傷害を受けるおそれがあります。



走行中はエンジンを止めない

- 走行中にエンジンを止めると、ブレーキの効きが悪くなったり、ハンドルが非常に重くなるため、思わぬ事故につながるおそれがあります。

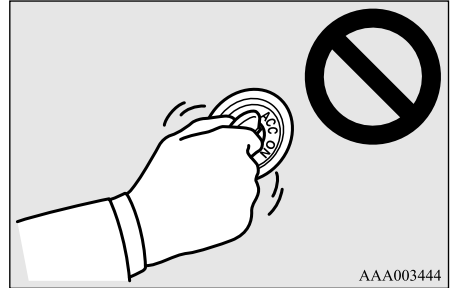

急発進、急加速、急ブレーキ、急ハンドルは避ける

- 急ブレーキや急ハンドルは車両のコントロールができなくなり、思わぬ事故につながるおそれがあります。
スピードを控えめにし、ハンドルやブレーキ操作を慎重に行い安全運転に心がけてください。

雨天時や水たまりを走行するときは

J00202200626

- 雨天時やぬれた道路ではスピードを控えめにし、ハンドルやブレーキ操作を慎重に行い安全運転に心がけてください。
- 特に雨の降りはじめは路面が滑りやすいため注意してください。
- 水たまり走行後や洗車後、ブレーキに水がかかると一時的にブレーキの効きが悪くなる場合があります。ブレーキの効きが悪いときは、前後の車や道路状況に十分注意して低速で走行しながらブレーキの効きが回復するまで数回ブレーキペダルを軽く踏み、ブレーキを乾かしてください。
- わだちなど水のたまっている場所を高速で走行すると、ハイドロプレーニング現象を起こしやすくなります。
- タイヤがすり減っていたり、空気圧が適正でないと、スリップしたり、ハイドロプレーニング現象を起こしやすくなります。

ハイドロプレーニング現象とは...

- 水のたまっている道路を高速で走行するとき、あるスピード以上になるとタイヤが路面の水を排除できず、水上を滑走する状態になり、車のコントロールが効かなくなる現象。

下り坂ではエンジンブレーキを併用

J00202300799

- ぬれた道路や凍結した道路での急激なエンジンブレーキは避けてください。スリップして重大な事故につながるおそれがあります。
- 長い下り坂でフットブレーキのみを多く使用すると、ベーパーロックやフェード現象を起こし、ブレーキの効きが悪くなる場合があります。坂の勾配に応じて必ずエンジンブレーキを併用してください。

エンジンブレーキとは...

- 走行中、アクセルペダルから足を離れたときにかかるブレーキ力のことで、低速ギヤほどよく効きます。オートマチック車はセレクトレバーを**②**または**①**に入れてください。マニュアル車はシフトレバーを**③**、**②**または**①**に入れてください。

ベーパーロックとは...

- ブレーキ液がブレーキの摩擦熱により過熱されて沸騰することにより気泡が発生し、ブレーキペダルを踏んでも気泡を圧縮するだけでブレーキが効かなくなる現象。

フェード現象とは...

- ブレーキパッドまたは、ブレーキライニングの摩擦面が過熱されることにより摩擦力が低下し、ブレーキの効きが悪くなる現象。

ブレーキペダルをフットレストがわりにしない

J00202400019

- ブレーキペダルに常に足をのせ、フットレストがわりにすることは避けてください。
ブレーキ部品が早く摩耗したり、ブレーキが過熱して、効きが悪くなるおそれがあります。

クラッチペダルに足をのせたまま走行しない

J00202500023

- クラッチペダルに足をのせたまま走行したり、必要以上に長い時間半クラッチ状態を続けないでください。
クラッチが早く摩耗したり、過熱して、思わぬ事故につながるおそれがあります。

スタック（立ち往生）したときは

J00202600011

- スタックしたときは、タイヤを高速で回転させないでください。
タイヤがバースト（破裂）したり、異常過熱により、思わぬ事故につながるおそれがあります。
→「タイヤがスリップして発進できない」P. 13-7

寒冷時にブレーキの効きが悪くなったときは

J00202700139

- 寒冷時や雪道走行ではブレーキ装置に付着した雪や水が凍結し、ブレーキの効きが悪くなることがあります。
ブレーキの効が悪いときは、前後の車や道路状況に十分注意して低速で走行しながらブレーキの効きが回復するまで数回ブレーキペダルを軽く踏み、ブレーキを乾かしてください。

段差などを通過するときは

J00202800273

- 段差などを通過するときは、できるだけゆっくり走行してください。
段差や凹凸のある路面を通過するときの衝撃によりタイヤおよびホイールを損傷するおそれがあります。
またつぎのような場合、車体、バンパー、マフラーなどを損傷するおそれがありますので十分注意してください。
 - 駐車場の出入口
 - 路肩や車止めのある場所
 - 勾配の急な場所
 - わだちのある道路

走行中に異常に気づいたら

J00200500944

万一、走行中にエンストしたときは

- 走行中にエンストしたときは、運転操作に変化がおきますので、つぎの点に注意して車を安全な場所に止めてください。
 - ・ブレーキ倍力装置が働かなくなるため、ブレーキの効きが非常に悪くなります。通常よりブレーキペダルを強く踏み続けてください。ブレーキペダルから足を離し、再び踏み直すと、ブレーキの効きがさらに悪くなります。
 - ・万一、スピードが落ちないときは、パーキングブレーキを慎重にかけてください。このときも、ブレーキペダルは強く踏み続けてください。
 - ・パワーステアリング装置が働かなくなるため、ハンドルが非常に重くなります。

走行中にタイヤがパンクまたはバースト(破裂)したときは

- 走行中にタイヤがパンクまたはバーストすると、車両のコントロールができなくなるおそれがあります。ハンドルをしっかり持ち、徐々にブレーキをかけてスピードを落としてください。
- つぎのようなときは、パンクやバーストが考えられます。
 - ・ハンドルがとられるとき
 - ・異常な振動があるとき
 - ・車両が異常に傾いたとき

警告灯が点灯または点滅したときは

- 警告灯が点灯または点滅したときは、安全な場所に停車し、適切な処置をしてください。
→「警告灯が点灯または点滅したときは！」P. 13-2
点灯または点滅したまま走行すると、思わぬ事故を引き起こしたり、エンジンなどを損傷するおそれがあります。

車体床下に強い衝撃を受けたときは

- 車体床下に強い衝撃を受けたときは、すぐに安全な場所に車を止めて下まわりを点検してください。ブレーキ液や燃料の漏れ、損傷などがあると、思わぬ事故につながるおそれがあります。漏れや損傷などが見つかったときは、そのまま使用せず日産販売会社にご連絡ください。

オートマチック車の取り扱い

J00200600626

オートマチック車の特性

クリープ現象とは...

- セレクトレバーを **P**, **N** 以外に入れると動力がつながった状態となり、アクセルペダルを踏まなくても車がゆっくりと動き出すオートマチック車特有の現象。

キックダウンとは...

- 走行中にアクセルペダルを深く踏み込むと、自動的に低速ギヤに切り換わり急加速ができます。これをキックダウンといいます。

ブレーキペダルは右足で

- 左足でのブレーキ操作は、緊急時の反応が遅れるなど適切な操作ができず、重大な事故につながるおそれがあります。

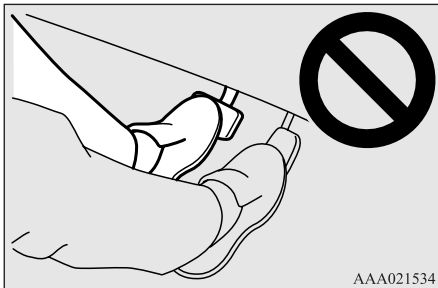

エンジンをかける前に

J00201100468

- アクセルペダルとブレーキペダルの踏み間違いを防ぐため、各ペダルの位置を右足で確認してください。アクセルペダルをブレーキペダルと間違えて踏んだり、両方のペダルを同時に踏んでしまうと、車が急発進し、重大な事故につながるおそれがあります。

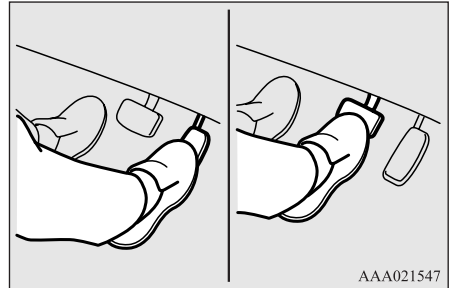

- セレクトレバーが **P** の位置にあることを確認してください。



エンジンをかけるときは

J00201200283

- ブレーキペダルを右足で踏んだままエンジンをかけます。
アクセルペダルを踏まないとき、エンジンがかかりにくいときは、エンジンをかけてから足をブレーキペダルに踏みかえます。
→ 「エンジンのかけ方」 P. 7-7

エンジン始動後

J00201300213

- エンジン始動直後は、自動的にエンジン回転数が高くなり、クリープ現象が強くなります。
ブレーキペダルをしっかりと踏んでください。

セレクトレバーを操作するときは

J00201400302

- ブレーキペダルを右足で踏んだままセレクトレバーを操作します。

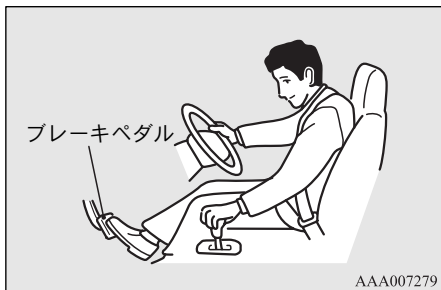

- アクセルペダルを踏み込みながらセレクトレバーを操作しないでください。
急発進し、重大な事故につながるおそれがあります。
また、トランスミッションの故障の原因になります。
- **R**に入るとブザーが鳴ります。
ブザーは車の外には聞こえませんが注意してください。

発進するとき

J00201500039

- 発進するとき、ブレーキペダルから徐々に足を離し、アクセルペダルをゆっくり踏み込んでください。

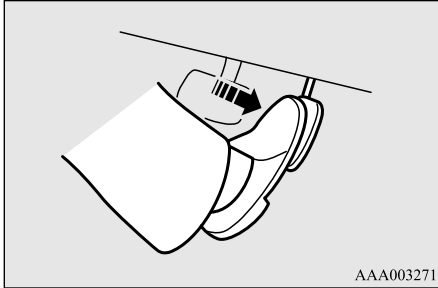

AAA003271

走行中は

J00201600476

- 走行中は、セレクトレバーを**N**に入れないでください。
エンジブレーキがまったく効かなくなり、思わぬ事故につながるおそれがあります。
また、誤って**P**、**R**に入れてしまった場合、トランスミッションの故障の原因になります。
- 高速走行中にセレクトレバーを**L**に入れないでください。
急激なエンジブレーキがかかり、思わぬ事故の原因になります。

停車中は

J00201700057

- エアコン作動時などは、自動的にエンジン回転数が高くなり、クリープ現象が強くなります。
ブレーキペダルをしっかりと踏んでください。
- 停車中は、むやみに空ぶかしをしないでください。
万一、セレクトレバーが**P**、**N**以外に入っていた場合、思わぬ急発進の原因になります。

駐車するとき

J00201800595

- 駐車するとき、ブレーキペダルを踏んだままパーキングブレーキを確実にかけ、セレクトレバーを**P**に入れます。
- 車が完全に止まらないうちに**P**に入れると、急停止してけがをするおそれがあります。
また、トランスミッションの故障の原因になります。
- 車から離れるときは、必ずエンジンを止め、キーを抜いてください。
エンジンをかけたままにしておくと、万一、セレクトレバーが**P**、**N**以外に入っていた場合、クリープ現象で車がひとりで動き出したり、乗り込むときに誤ってアクセルペダルを踏み、急発進するおそれがあります。

その他に気をつけること

J00201900222

- 車を少し移動させるときでも、正しい運転姿勢をとり、ブレーキペダルとアクセルペダルが確実に踏めるようにしてください。
- 少しだけ後退したときなどは、セレクタレバーが**R**に入っていることを忘れてしまうことがあります。
後退したあとは、すぐに**R**から**P**または**N**に戻す習慣をつけましょう。
- 車を後退させるときは、身体を後ろにひねった姿勢になり、ペダルの操作がしにくくなります。
ブレーキペダルが確実に踏めるように注意してください。
- 切り返しなどで**D**から**R**、**R**から**D**と何度もレバーを操作するときは、そのつどブレーキペダルをしっかりと踏み、車を完全に止めてから行ってください。
車が動いているうちに**P**や**R**に入れると、トランスミッションの故障の原因になります。

駐停車するときは

燃えやすいものの近くには車を止めない

- 枯草や紙など燃えやすいものの近くには車を止めないでください。走行後の排気管は高温になっているため、火災になるおそれがあります。

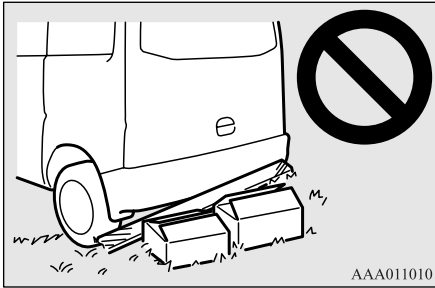

長時間のアイドリングは避ける

- 長く停車するときは、エンジンを止めてください。燃料の無駄使いであると同時に、騒音や排気ガスにより周辺への迷惑となります。

車から離れるときは

- 車が無人で動き出したり、盗難にあうおそれがありますので、車から離れるときは必ずつぎのことをお守りください。
 - ・パーキングブレーキをかける。
 - ・マニュアル車はシフトレバーを①または②に、オートマチック車はセレクトレバーを③に入れる。
 - ・エンジンを止める。
 - ・キーを抜き、ドアを施錠する。また、施錠していても車内に貴重品を置いたままにしないでください。

車を移動するときは必ずエンジンを始動する

- エンジンがかかっていると、ブレーキの効きが非常に悪くなったり、ハンドルが非常に重くなるため、思わぬ事故につながるおそれがあります。坂道で車を移動させるときも、必ずエンジンをかけてください。

仮眠するときは必ずエンジンを止める

- 排気ガスが車内に侵入して、ガス中毒になるおそれがあります。
- 無意識にシフトレバーやセレクトレバーを動かしたり、アクセルペダルの踏み込みにより、不用意な発進など、重大な事故につながるおそれがあります。
- 無意識にアクセルペダルを踏み続けたときに、オーバーヒートを起こしたり、エンジンや排気管などの異常過熱により、火災事故が発生するおそれがあります。

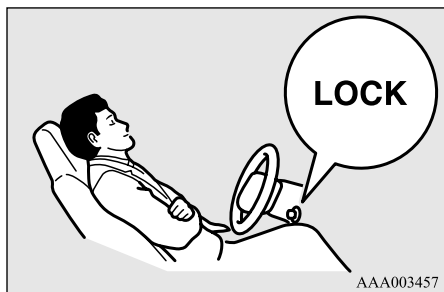

坂道に駐車するときは

- 坂道に駐車するときは、パーキングブレーキを確実にかけ、マニュアル車はシフトレバーを①またはR、オートマチック車はセレクトレバーをPに入れてください。さらに輪止めをすると効果があります。
輪止めは標準で搭載されておりませんので必要に応じて準備してください。
輪止めがないときは、タイヤを固定できる大きさの石などで代用できます。
- 急な坂道での駐車は避けてください。
無人で車が動き出すなど、思わぬ事故につながるおそれがあります。

雪が積もった場所や降雪時に駐車するときは必ずエンジンを止める

- エンジンがかかった状態で、車のまわりに雪が積もると排気ガスが車内に侵入して、ガス中毒になるおそれがあります。

ハンドルをいっぱいにまわした状態を長く続けない

- パワーステアリング装置が損傷するおそれがあります。

こんなことにも注意

J00200901280

運転中に自動車電話や携帯電話を使用しない

- 運転中、運転者が自動車電話や携帯電話を使用すると周囲の状況に対する注意が不十分になり、思わぬ事故につながるおそれがあります。
- 運転中、運転者がハンズフリー以外の自動車電話や携帯電話を使用することは法律で禁止されています。

オーディオの操作は停車してから

- 走行中にオーディオまたは、カーナビゲーションなどの操作をしないでください。
操作に気をとられて、思わぬ事故につながるおそれがあります。

喫煙しながらの運転は控える

- 喫煙しながらの運転は控えてください。
注意がおろそかになり、思わぬ事故を招くことがあります。

車内にライター・炭酸飲料缶・メガネなどを放置しない

- 強い直射日光にさらされると車内が高温になるため、ライターなどの可燃物は自然発火したり、炭酸飲料やビールなどの缶は破裂するおそれがあります。また、プラスチックレンズまたはプラスチック素材のメガネは変形、ひび割れをおこすおそれがあります。

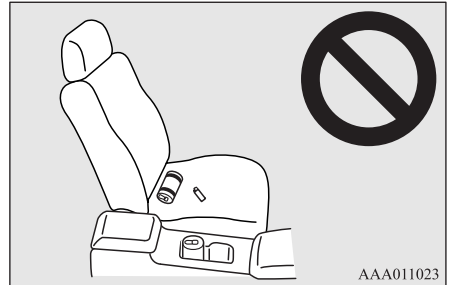

灰皿を使用したあとは

- 灰皿を使用したあとは、マッチやタバコの火は確実に消し、必ず閉めてください。
万一の場合、火災になるおそれがあります。

アクセサリ取り付け時の注意

- ウィンドウガラスなどにアクセサリをつけたり、インストルメントパネルの上に芳香剤などを置かないでください。
運転の妨げになったり、吸盤や芳香剤の容器がレンズの働きをして火災など、思わぬ事故の原因となります。

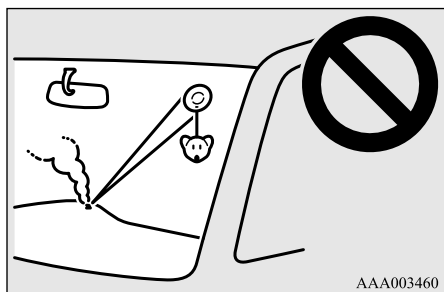

- 塗装が施されている部分にはアクセサリなどをつけないでください。吸盤に含まれる特殊な成分により、塗装面がはがれたり、変色したりするおそれがあります。

タイヤ、ホイールは指定サイズを使用

- タイヤ、ホイールのサイズなどは国土交通省に届け出をしています。
- 指定サイズ以外のタイヤを使用したり、種類の異なったタイヤを混ぜて使用することは、安全走行に悪影響をおよぼしますので、避けてください。
→「タイヤ、ホイールのサイズ」P. 14-8
- ホイールは、リムサイズやオフセット（インセット）量が同じでも、車体に干渉したり、強度が不足して使えないことがありますので、お客さまのお車に設定されている純正ホイール以外は使用しないでください。

ジャッキアップしたままエンジンをかけない

- ジャッキアップしたままエンジンをかけると、ジャッキから車体が外れ、重大な事故につながるおそれがあります。

違法改造はしない

- 法律で認められている改造以外は行わないでください。
また、日産純正部品以外の部品を装着すると、車の性能や機能に影響し、思いがけない事故が発生するおそれがあります。



電装品や無線機などの注意

- 電装品や無線機などを取り付けるときは、日産販売会社にご相談ください。
配線が車体に干渉したり、保護ヒューズがないなど取付け方法が適切でないと、電子機器部品に悪影響をおよぼしたり、火災など、思わぬ事故につながるおそれがあります。

セルフ式ガソリンスタンドを利用するときは

J00201000353

燃料の取り扱いに注意

- 燃料を補給するときは火気厳禁です。燃料は引火しやすいため火災や爆発のおそれがあります。
 - 必ずエンジンを止めてください。
 - たばこ、ライター、携帯電話などは使用しないでください。
- 気化した燃料を吸わないように注意してください。燃料には有毒な成分を含んでいるものもあります。
- 給油中はドアおよびドアガラスを閉めてください。車内に気化した燃料が侵入するおそれがあります。
- 燃料をこぼさないように注意してください。塗装の変色、シミ、ひび割れの原因になります。付着したときは、柔らかい布などでふき取ってください。

静電気は確実に除去する

- フューエルフィルターキャップを外す前に車体や給油機の金属部分に触れて、必ず身体の静電気を除去してください。静電気を帯びていると、放電による火花で気化した燃料に引火するおそれがあります。
- リッド（補給口）の開口、フューエルフィルターキャップの取り外しなど、給油操作は必ず一人で行い、補給口に他の人を近づけないでください。複数で行うと他の人が帯電していた場合、気化した燃料に引火するおそれがあります。
- 給油が終わるまで補給口から離れないでください。途中、シートに座るなどすると、再帯電するおそれがあります。

フューエルフィルターキャップの取り扱いに注意

- フューエルフィルターキャップを開けるときは、急激に回さないでください。燃料タンク内の圧力により、補給口から燃料が吹き返すおそれがあります。
- フューエルフィルターキャップをゆるめたときにシューツという音がしたときは、音がしなくなるまで待ってから、フューエルフィルターキャップをゆっくり回してください。
- フューエルフィルターキャップを閉めたときは、確実に閉まっていることを確認してください。確実に閉まっていないと燃料が漏れ、火災になるおそれがあります。
- 日産純正部品以外のフューエルフィルターキャップは使用しないでください。

ガソリンスタンドの注意事項を守る

- ガソリンスタンドに掲示されている注意事項を守ってください。
- 補給口に給油ノズルを確実に差し込んでください。
給油ノズルが正しく差し込まれていないと、燃料がこぼれるおそれがあります。
- 給油ノズルが自動的に停止したら給油を終了してください。
つぎ足しを繰り返すと燃料があふれ出るおそれがあります。
- 給油方法についてご不明な点は、ガソリンスタンドの係員にご相談ください。

環境にやさしく快適なドライブのために

経済的な運転をするために.....	3- 2
機能を上手く使うために.....	3- 3
環境保護のために守っていただきたいこと.....	3- 3

経済的な運転をするために

J0030020033

無駄な荷物を載せない

- 不要な荷物を降ろして重量を軽くしてください。

発進、加速はスムーズに

- 不必要な急発進、急加速、急減速など、アクセルペダルをバタつかせるような運転は避け、アクセルペダルの操作はゆるやかに行ってください。

スピードに応じた変速位置に

- 変速位置は、走行速度に応じた正しい位置を選択してください。

速度はできるだけ一定に

- 法定速度を守り、できるだけ一定のスピードで運転してください。

空ぶかしは禁物

- 空ぶかしは、燃料の無駄使いであると同時に、騒音や排気ガスにより周辺への迷惑となりますので避けてください。

駐車時はエンジンをストップ

- 携帯電話の使用や休憩などで長い間、車を止めるときは、エンジンを止めてください。燃料の無駄使いであると同時に、騒音や排気ガスにより周辺への迷惑となります。

タイヤの空気圧は定期的にチェック

- 日常点検でタイヤの接地部のたわみ状態を点検してください。また、月に一度はタイヤエアゲージで点検してください。

エアコンは控えめに

- エアコンは燃費に影響します。冷やしすぎに注意して適温を心がけてください。

その他に気を付けること

- 車間距離を十分にとり、不必要なブレーキをかけないようにしてください。
- 下り坂では早めにアクセルペダルを戻し、エンジンブレーキを使用してください。
- 高速道路でも不必要な高速走行は避けてください。

機能を上手く使うために

J00300300015

携帯電話やパソコンなどの電子機器からの影響

- 車内で携帯電話を使用すると、オーディオから雑音が出ることがあります。
このときは、携帯電話をオーディオからできるだけ離して使用してください。
- 車内や車の近くでパソコンなどの電子機器を使用すると、カーナビゲーションが正常に作動しないことがあります。
このときは、電子機器を車からできるだけ離して使用してください。

環境保護のために守っていただきたいこと

J00300400289

廃棄物を処理するときは

- バッテリーは、鉛や希硫酸が使われています。
使用済みのバッテリーは、新品バッテリーを購入した販売店に処分を依頼してください。
- タイヤを燃やすと、有害なガスを発生させます。
使用済みのタイヤは、新品タイヤを購入した販売店に処分を依頼してください。
- エンジンオイルを地下や河川などに流すと、水質汚濁の原因となります。
エンジンオイルを交換する場合は日産販売会社にご相談ください。
- 冷却水を地下や河川などに流すと、水質汚濁の原因となります。
冷却水を交換する場合は、日産販売会社にご相談ください。

エアコンの冷媒ガスについて

J00301600028

- エアコン冷媒は、オゾン層を破壊させない代替フロンガス HFC-134a (R134a) を使用していますが、この代替フロンガスにも地球を温暖化させる働きがあります。エアコンの効きが悪い場合は日産販売会社でガス漏れの点検を行い、ガスの大気放出を防止してください。

各部の開閉

キー	4- 2
リモートコントロールエントリーシステム	4- 3
ドア	4- 5
集中ドアロック	4- 7
チャイルドセーフティドアロック(スライドドア)	4- 8
バックドア	4- 9
マニュアルウインドウ	4-12
パワーウインドウ	4-12
エンジン点検口	4-14
フューエルフィルターリッド(燃料補給口)	4-15

キー

J00400101213

キーが2本ついています。

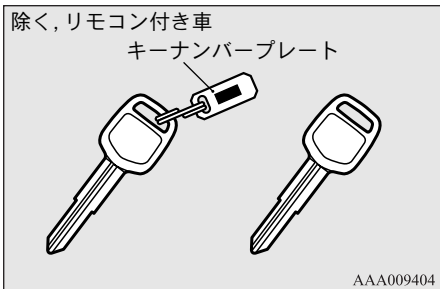

4

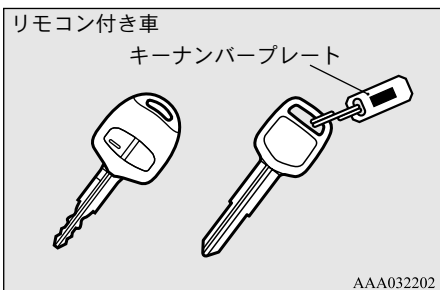

アドバイス

- リモートコントロールエントリーシステム付きのキーは、信号発信機が内蔵された精密な電子機器部品です。故障を防ぐため、つぎの点をお守りください。
 - ・ダッシュボードの上など直射日光が当たった場所には放置しない
 - ・分解、改造をしない
 - ・キーを無理に曲げたり、強い衝撃を与えない
 - ・水にぬらさない
 - ・磁気を帯びたキーホルダーなどを近づけない
 - ・オーディオ、パソコン、テレビなど磁気を帯びた機器の近くに置かない
 - ・超音波洗浄器などで洗浄しない

警告

- 航空機内にリモートコントロールエントリーシステム付きのキーを持ち込むときは、機内でキーのスイッチを押さないでください。スイッチを押すと電波が発信され、航空機の運航に悪影響をおよぼすおそれがあります。かばんなどに入れて持ち込むときも、簡単にスイッチが押されないようにしてください。

アドバイス

- 万一、キーを紛失したときは、盗難などを防ぐため、ただちに日産販売会社にご相談ください。また、キーナンバーを日産販売会社へ連絡していただければ、キーを作ることができます。キーナンバーはキーナンバープレートに打刻してあります。キーナンバープレートは、キーとは別に大切に保管してください。

リモートコントロールエン トリーシステム

タイプ別装備

J00400301169

リモコンスイッチですべてのドアおよびバックドアの施錠・解錠をすることができます。

また、パワーウインドウ付き車はパワーウインドウを操作することもできます。

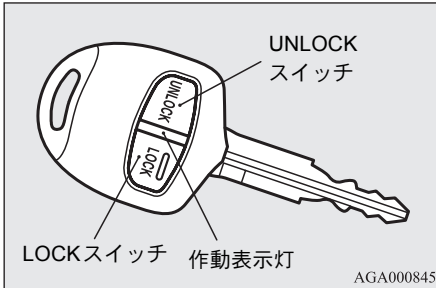

ドアおよびバックドアの施 錠・解錠

LOCK スイッチを押すとすべてのドアおよびバックドアが施錠し、UNLOCK スイッチを押すとすべてのドアおよびバックドアが解錠します。

UNLOCKスイッチを押して解錠しても約30秒以内にドアおよびバックドアを開けなければ自動的に施錠されます。

📖 アドバイス

- リモコンスイッチを押すと作動表示灯が点灯します。

◆ 施錠・解錠時の作動確認

つぎの通り作動を確認することができます。ただし、ルームランプの点滅・点灯はルームランプのスイッチが中間(●)位置のときに限られます。

施錠時：ルームランプと非常点滅灯が
2回点滅

解錠時：ルームランプが約 15 秒間点灯し、非常点滅灯が1回点滅

📖 アドバイス

- つぎの機能を変更することができます。詳しくは日産販売会社にご相談ください。
 - 作動確認の機能（非常点滅灯の点滅）を施錠時のみまたは解錠時のみにする。
 - 作動確認の機能（非常点滅灯の点滅）を働かなくする。

パワーウィンドウの閉じ方

LOCK スイッチを押して施錠したあと、約 30 秒以内に LOCK スイッチを再度約 1 秒以上押し続けると前席のドアガラスが閉まります。

途中で止めたいときは LOCK または UNLOCK スイッチを押します。

アドバイス

- リモコンスイッチによるつぎの操作を変更することができます。詳しくは日産販売会社にご相談ください。
 - ・パワーウィンドウの「閉じる」操作をできなくする
 - ・パワーウィンドウの「開ける」機能を追加する
- リモコンスイッチは車から約 1m 以内で作動します。近くに TV 塔や変電所、放送局があるなど周囲の状況により作動距離が変わることがあります。
- つぎのようなときはリモコンスイッチは作動しません。
 - ・エンジンスイッチにキーが差しあわるとき
 - ・ドア、バックドアが開いている、または半ドアのとき
- リモコンスイッチを紛失したときや、新しいリモコンスイッチを作りたいときは日産販売会社にご相談ください。最大 4 個まで作ることができます。
- つぎのときは電池の消耗が考えられます。
 - ・正しい距離でリモコンスイッチを押しても施錠・解錠しないとき
 - ・作動表示灯が暗い、または点灯しないとき電池が消耗した場合は、新しい電池に交換してください。
→「電池交換のしかた」P. 4-4

電池交換のしかた

J00415100230

警告

- 電池および取り外した部品は、誤ってお子さまが飲み込まないように注意してください。

アドバイス

- 電池交換をする際は、キーを破損するおそれがあるため、日産販売会社での交換をおすすめします。
- キーは信号発信機が内蔵された精密な電子機器部品です。故障を防ぐため、内部の金属部分や回路に触れないでください。また水やゴミを付着させないでください。
- 電池は日産販売会社、時計店またはカメラ店などでお買い求めください。

使用電池：CR1616

1. 電池交換をする前に部屋のドアノブなどの金属部分に触れて、身体の静電気を除去してください。

2. キーの裏面を上にしてネジを取り外します。

先端に布をかぶせたマイナスドライバーなどを差し込んでケースを外し、トランスミッターを取り出します。

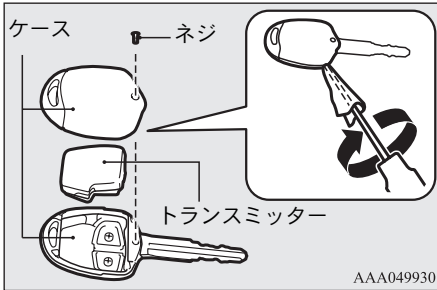

3. 先端に布をかぶせたマイナスドライバーなどを差し込んでトランスミッターを開きます。

新しい電池は－極を上にして取り付けます。

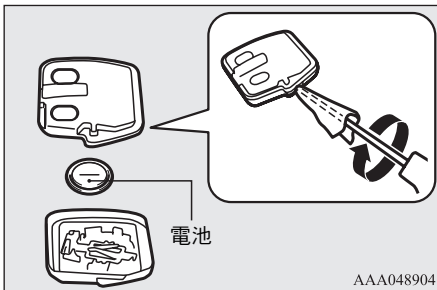

4. 取り付けるときは、取り外したときと逆の手順で行います。

ドア

J00400400310

警告

- 車から離れるときは、火災や盗難などを未然に防ぐため、必ずエンジンを止めドアを施錠してください。法的にも義務づけられています。お子さま連れの場合は必ずお子さまも一緒に連れて出てください。また車内に貴重品を置いたままにしないでください。

注意

- ドアを閉めるときは、確実に閉め、メーター内の半ドア警告灯が消灯していることを確認してください。半ドアでは、走行中にドアが開き思わぬ事故につながるおそれがあります。

車外から施錠・解錠するとき

J00404400510

◆ キーを使って施錠・解錠するとき

キーを車両前方に回すと施錠、車両後方に回すと解錠されます。

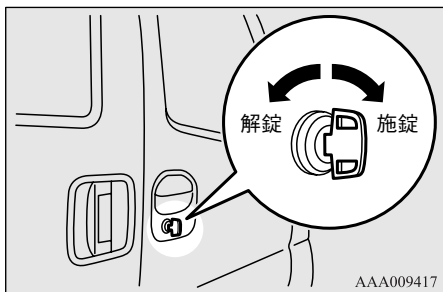

4

◆ キーを使わずに施錠するとき

フロントドア

1. ドア内側のロックノブを車両前方に倒し、
2. ドアハンドルを引いたまま
3. ドアを閉じます。

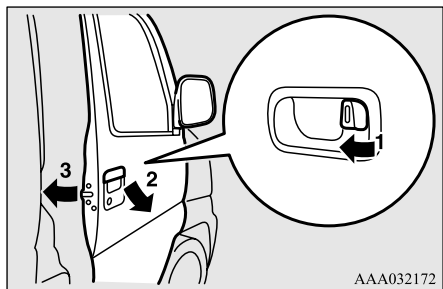

📖 アドバイス

- キー抜き忘れ防止のためキーを持ってドアを閉じてください。

リヤスライドドア

1. ドア内側のロックノブを車両前方に倒し、
2. ドアを閉じます。

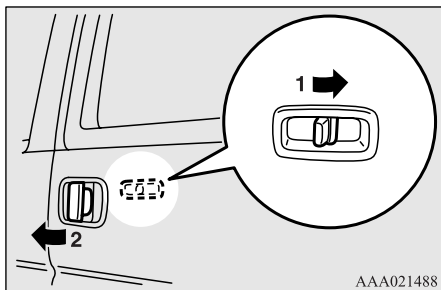

⚠️ 注意

- スライドドアを閉めるときは手をはさまないように気をつけてください。

◆ キー抜き忘れ防止機構

J00404500276

エンジンスイッチを切り、キーを差したまま運転席ドアを開くとキー抜き忘れ警報が断続的に鳴り、キーの抜き忘れを知らせます。

また、リモコン付き車はキーを差したまま運転席ドアを開け、ロックノブを車両前方に倒して施錠しようとしても施錠されません。

車内から施錠・解錠するとき は

J00404600567

フロントドア

ロックノブを車両前方へ倒すと施錠し、
車両後方へ戻すと解錠します。

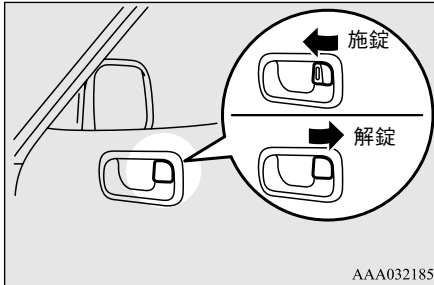

AAA032185

リヤスライドドア

ロックノブを車両前方へ倒すと施錠し、
車両後方へ倒すと解錠します。

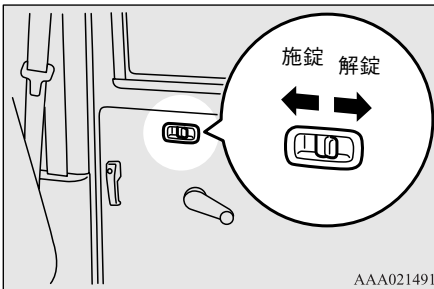

AAA021491

アドバイス

- 施錠と解錠を交互に連続操作すると保護回路が働いて集中ドアロックが一時的に作動しなくなることがあります。このようなときはしばらくしてから（約1分後）操作してください。

集中ドアロック

J00400500614

つぎの操作ですべてのドアおよびバック
ドアの施錠・解錠ができます。

アドバイス

- 施錠と解錠を交互に連続操作すると保護回路が働いて集中ドアロックが一時的に作動しなくなることがあります。このようなときはしばらくしてから（約1分後）操作してください。

キーを使って施錠・解錠する ときは

運転席ドアのキーを車両前方に回すとす
べてのドアおよびバックドアが施錠し、
車両後方に回すとすべてのドアおよび
バックドアが解錠します。

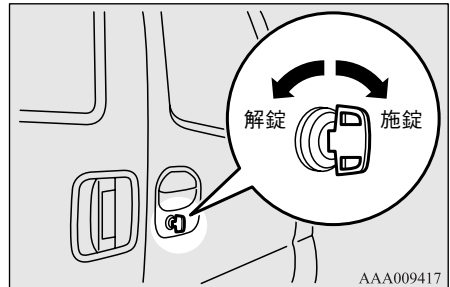

AAA009417

ロックノブを使って施錠・解錠するときは

運転席ドア内側のロックノブを車両前方へ倒すとすべてのドアおよびバックドアが施錠し、車両後方へ倒すとすべてのドアおよびバックドアが解錠します。

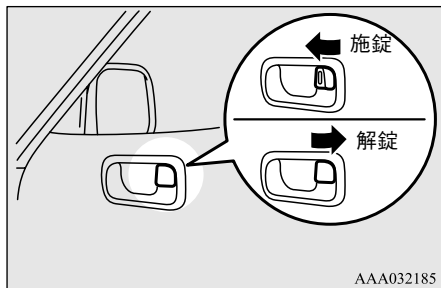

4

チャイルドセーフティドアロック (スライドドア)

タイプ別装備

J00400600556

お子さまを乗せるときはレバーを LOCK 側にしてドアを閉めてください。車内からドアは開けられなくなります。

ドアを開けるときは車外のドアハンドルで開けてください。

レバーを FREE 側にするとチャイルドセーフティドアロックは働きません。

⚠ 注意

- お子さまを後席に乗せるときは、安全のためチャイルドセーフティドアロックをご使用ください。

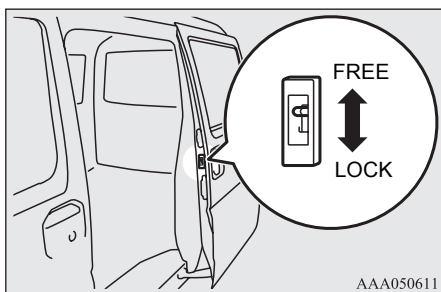

バックドア

J00401100978

警告

- 走行前に必ずバックドアが確実に閉じていることを確認してください。開けたまま走行すると、車内に排気ガスが侵入し、一酸化炭素中毒になるおそれがあります。
- バックドアを開閉するときは、まわりに人がいないことを確認し、頭をぶつかけたり、手や首などをはさまないように注意してください。

注意

- ラゲッジルームの荷物を出し入れするときは、排気管の後方に立たないでください。排気熱によりやけどをするおそれがあります。

車外から施錠・解錠するときは

キーを差し込み、右に回すと施錠、左に回すと解錠されます。

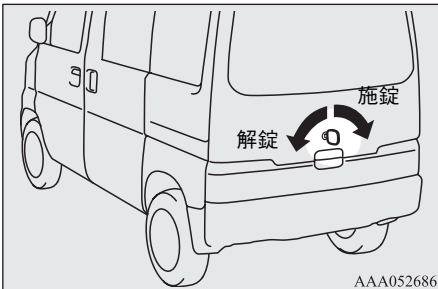

AAA052686

アドバイス

- 集中ドアロックまたはリモコンを使って運転席ドアを施錠・解錠すると、バックドアも同時に施錠・解錠されます。

車内から施錠・解錠するときは

運転席のロックノブを車両前方に倒すと施錠、車両後方に倒すと解錠されます。

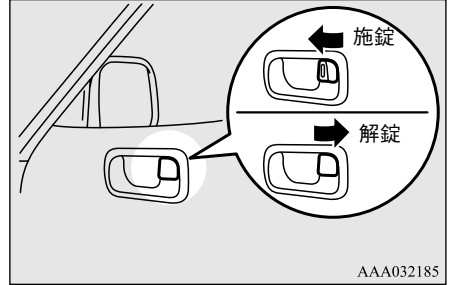

AAA032185

アドバイス

- 施錠と解錠を交互に連続操作すると保護回路が働いて集中ドアロックが一時的に作動しなくなることがあります。このようなときはしばらくしてから（約1分後）操作してください。

開けるときは

解錠後、ハンドルを引いて持ち上げます。ラゲッジルームランプ付き車はバックドアを開くとラゲッジルームランプが点灯し、閉じると消灯します。

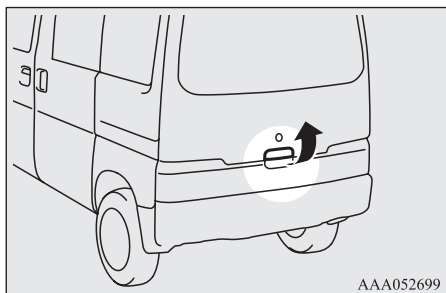

⚠ 注意

- バックドアを開けるときはまわりに人がいないことを確認してください。

閉めるときは

⚠ 注意

- バックドアを閉じたあとは必ずバックドアが確実に閉じていることを確認してください。走行中に開くと、荷物が落ちて思わぬ事故につながるおそれがあります。

除く、バックドアストラップ付き車

バックドアを引き下げ、ハンドルの上から押さえつけて閉じます。

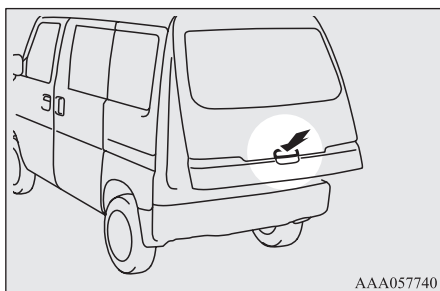

バックドアストラップ付き車

バックドアストラップを使ってバックドアを途中まで引き下げたあと、ストラップから手を離してハンドルの上から押さえつけて閉じます。

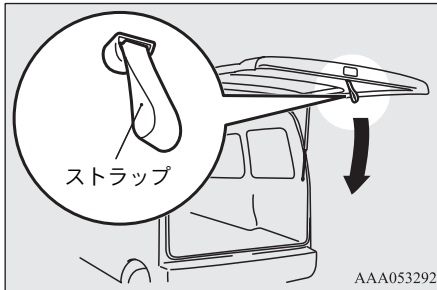
**⚠ 注意**

- バックドアストラップを使ってバックドアを最後まで閉じようとししないでください。手や腕をはさみ、けがをすることがあります。

📖 アドバイス

- バックドアを支えるためのガススプリングがつぎの位置についています。

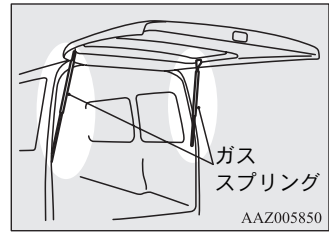

損傷や作動不良を防ぐため、つぎのことをお守りください。

- ガススプリングに手をかけてバックドアを閉めたり、押ししたり引いたりしないでください。
- ビニール片、テープなどがガススプリングに付着しないようにしてください。
- ひもなどをガススプリングに巻き付けないでください。
- ガススプリングに物をかけないでください。
- バックドアを閉めるときは、バックドアやガススプリングと荷物が干渉していないことを確認してください。干渉したままバックドアを閉めるとバックドアやガススプリングが損傷し、バックドアを閉めることができなくなるおそれがあります。

マニュアルウインドウ

タイプ別装備

J00401400056

ハンドルを車両前方へ回すと開き、車両後方へ回すと閉じます。

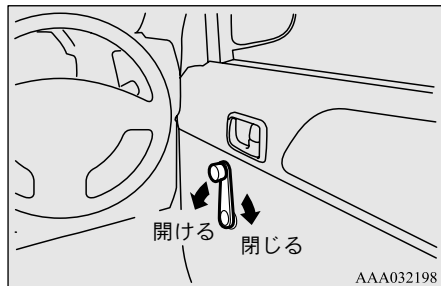

📖 アドバイス

- 後席ドアガラスは全開しません。

パワーウインドウ

タイプ別装備

J00401500220

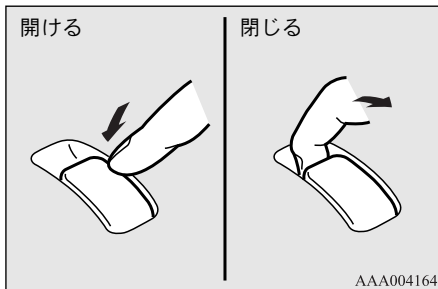

⚠️ 警告

- パワーウインドウを閉じるときは、安全のため同乗者が窓から顔や手を出していないことを確認してください。
- 安全のためパワーウインドウの操作はお子さまではなく大人が行ってください。車を離れるときは必ずキーを抜いて、お子さまも一緒に連れて出てください。キーを差したままとお子さまがいたずらをして手や首をはさむおそれがあります。

📖 アドバイス

- リモコン付き車は、リモコンスイッチでもパワーウインドウを閉じることができます。
→ 「リモートコントロールエントリーシステム」P. 4-3

運転席スイッチ

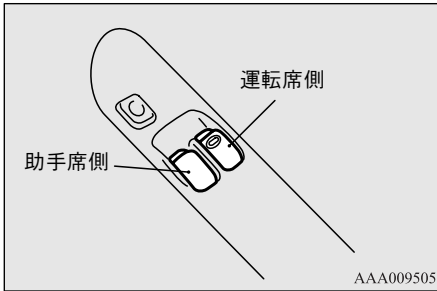

運転席スイッチで前席のドアガラスの開閉をすることができます。エンジンスイッチが ON のときにスイッチを押すと開き、引き上げると閉まります。スイッチを強く押したり、強く引き上げると自動的に全開、全閉します。途中で止めたいときはスイッチを軽く操作します。

助手席スイッチ

エンジンスイッチが ON のときにスイッチを押すと開き、引き上げると閉まります。

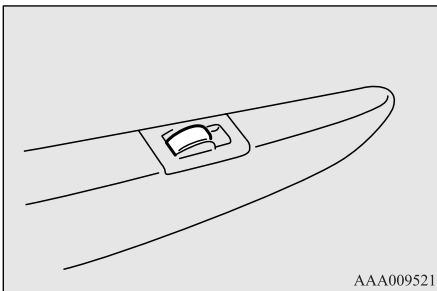

キーオフ後作動

J00405200632

エンジンスイッチを切ったあとでも約30秒間はドアガラスを開閉することができます。この時間内に運転席ドアを開けるとさらに約30秒間ドアガラスを開閉できます。ただし、一旦運転席ドアを閉めるとドアガラスの開閉はできなくなります。

ロックスイッチ

J00404300157

お子さまを乗せるときはロックスイッチをONにしてください。助手席スイッチを操作してもドアガラスは開閉できなくなります。解除するときはもう一度押します。

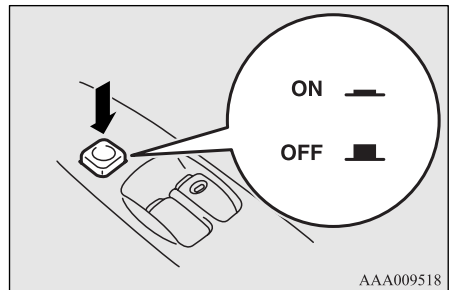

📖 アドバイス

- ロックスイッチが ON でも運転席スイッチでは助手席のドアガラスを開閉することができます。

挟み込み防止機構

J00403200481

万一、手や首などをはさんだ場合は安全のため自動的にドアガラスが少し下がります。

ドアガラスが下がったあと、再度スイッチを引き上げるとドアガラスを閉めることができます。

⚠ 注意

- ドアガラスを確実に閉めるため、閉め切り直前では挟み込み防止機構が働かないようになっています。指などをはさまないように注意してください。

📖 アドバイス

- 環境や走行条件により、手や首などをはさんだときと同じ衝撃が加わると、挟み込み防止機構が働くことがあります。
- 3回以上連続して挟み込み防止機構が働いたときは、挟み込み防止機構が解除され、ドアガラスが正常に閉まらなくなります。つぎの方法でドアガラスを処置してください。ドアガラスが開いているときは、パワーウィンドウスイッチを繰り返し引き上げて、ドアガラスを一度全閉します。全閉後、一旦スイッチから手を離し、再度約1秒間スイッチを引き上げてください。これにより、元通りドアガラスの開閉操作ができるようになります。

エンジン点検口

J00402200077

フロントシートを操作することにより、エンジンルームの点検をすることができます。

1. 運転席シートは後方へいっぱいまで移動します。
2. シートクッション下側のカーペットをめくります。

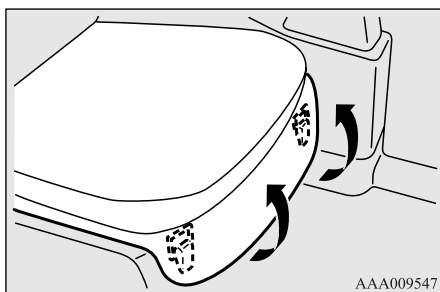

3. シートクッション下側のレバーを引き上げロックを外します。

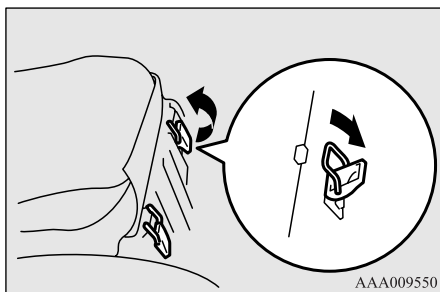

4. シート全体をゆっくり後ろに倒します。

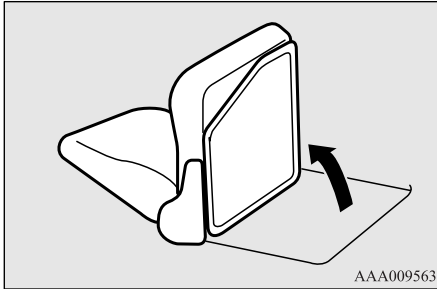

5. 元に戻すときは逆の手順で行います。
6. 元に戻したあとはシートを軽くゆすり、シートが確実に固定されていることを確認します。

⚠ 注意

- シートを後ろに倒すときは、シート後方に人や荷物がいないことを確認してから行ってください。
- シートパン（シートの裏側）が熱いことがありますので、やけどをしないように注意してください。

フューエルフィルターリッド (燃料補給口)

J00402300502

フューエルフィルターリッド（燃料補給口）は車両の右側前方にあります。

⚠ 警告

- 燃料を補給するときは火気厳禁です。燃料は引火しやすいため火災や爆発のおそれがあります。
 - ・必ずエンジンを止めてください。
 - ・たばこ、ライター、携帯電話などは使用しないでください。
- フューエルフィルターキャップを外す前に車体や給油機の金属部分に触れて、必ず身体の静電気を除去してください。静電気を帯びていると、放電による火花で気化した燃料に引火するおそれがあります。
- リッド（補給口）の開口、フューエルフィルターキャップの取り外しなど、給油操作は必ず一人で行い、補給口に他の人を近づけないでください。複数で行うと他の人が帯電していた場合、気化した燃料に引火するおそれがあります。
- 給油が終わるまで補給口から離れないでください。途中、シートに座るなどすると、再帯電するおそれがあります。

📖 アドバイス

- 燃料は必ず指定された燃料をご使用ください。
 - 「燃料は指定されたものを補給」
P. 2-3
 - 「メンテナンスデータ:燃料の量と種類」
P. 14-2

開けるときは

J0040500672

1. 計器盤右下のレバーを引いてリッド（補給口）を開けます。

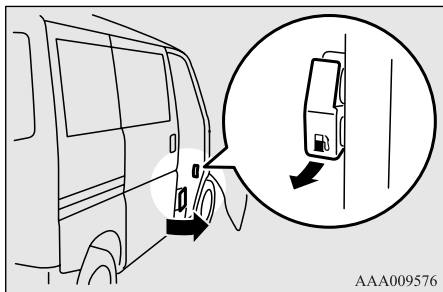

2. フューエルフィルターキャップのつまみを持ち、ゆっくり左に回して外します。

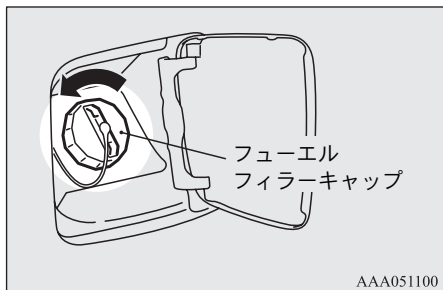

警告

- 急激にフューエルフィルターキャップを回さないでください。燃料タンク内の圧力により、補給口から燃料が吹き返すおそれがあります。
- フューエルフィルターキャップをゆるめたときにシュツという音がしたときは、音がしなくなるまで待ってから、フューエルフィルターキャップをゆっくり回してください。

注意

- 給油中に運転席ドアを開けるときは、運転席ドアと給油ノズルおよび給油ホースが接触しないように注意してください。給油ノズルの挿入または給油ホースの引き回し状態によっては、給油ノズルが補給口から外れるおそれがあります。

閉めるときは

J0040510064

1. フューエルフィルターキャップをカチカチッと音がするまで右に回して閉めます。

警告

- フューエルフィルターキャップが確実に閉まっていることを確認してください。確実に閉まっていないと燃料がもれ、火災になるおそれがあります。
2. フューエルフィルターリッドを手で軽く押して閉めます。

安全装備

シート	
シート	5- 2
シートアレンジ	5- 3
シート調整	5- 4
フロントシート	5- 4
ヘッドレスト	5- 6
荷室の作り方	5- 7
フラットシートの作り方	5- 11
シートベルト	
シートベルト	5- 12
前席プリテンショナー／前席ロードリミッター付シートベルト	5- 15
チャイルドシート	
チャイルドシート	5- 16
SRSエアバッグ	
SRSエアバッグ	5- 21

シート

J00509901101

5

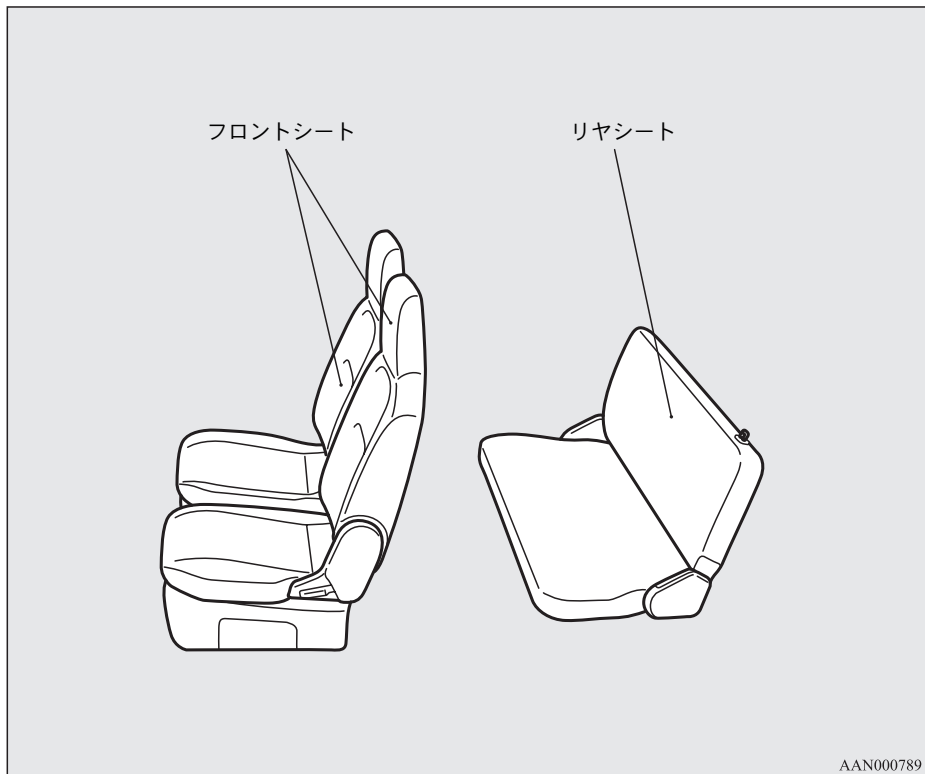

AAN000789

フロントシート

- 前後調整（運転席） P. 5-5
- 背もたれの角度調整 P. 5-5
- 背もたれの前倒し（助手席） タイプ別装備
P. 5-6



リヤシート タイプ別装備

- 折りたたむときは P. 5-8

シートアレンジ

J00500100565

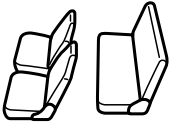
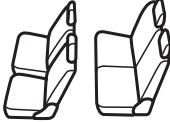
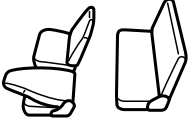
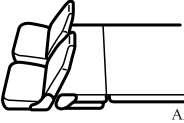
お好みに合わせて、つぎのようなシートアレンジをすることができます。

	リヤベンチシート 付き車	リヤスプリットシート 付き車
通常の使い方	 AAM000871	 AAM008443
背もたれの前倒し (助手席) → P. 5-6	 AAM000984	—
荷室の作り方 → P. 5-7	 AAM000997	 AAM008456
フラットシート → P. 5-11	—	 AAM008469

シート調整

J00500200351

シート各部の調整は走行前に行ってください。

⚠警告

- シートの調整は必ず走行前に行ってください。走行中にシートを調整すると必要以上に動くことがあり、重大な事故につながるおそれがあります。
- シートの調整をしたあとは、シートが確実に固定されていることを確認してください。シートが固定されていないとシートが動き、重大な事故につながるおそれがあります。
- シートの背もたれを必要以上に倒して走行しないでください。急ブレーキをかけたときや衝突したときなどに、身体がシートベルトの下にもぐり、重大な傷害を受けるおそれがあります。

5

⚠注意

- シートの調整は必ず大人が行ってください。お子さまが操作すると思わぬ事故を起こすおそれがあります。
- シートを操作しているときは、シートの下や動いている部分に手足を近づけないでください。

フロントシート

J00500300743

正しい運転姿勢がとれるように、つぎの点に注意してシートを調整してください。



⚠警告

- 背もたれと背中の中にクッションなどを入れないでください。正しい運転姿勢がとれないため、思わぬ事故につながるおそれがあります。

⚠注意

- 後方へシートを移動したり、背もたれを倒すときは乗員に注意してください。

前後調整（運転席）

J00500400089

レバーを引いたまま調整します。
調整後はシートを前後に軽くゆすり、
シートが確実に固定されたことを確認し
ます。

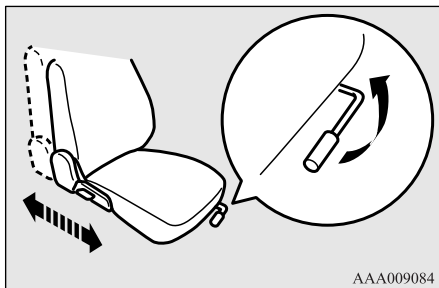

AAA009084

背もたれの角度調整

J00500500080

レバーを引いたまま調整します。
調整後は背もたれを軽くゆすり、背もた
れが確実に固定されたことを確認しま
す。

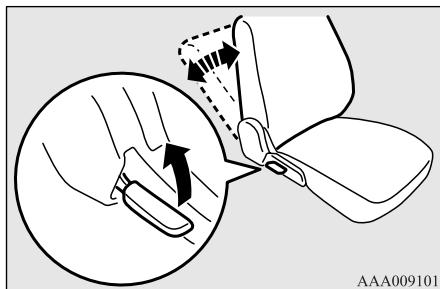

AAA009101

5

⚠ 注意

- レバーを操作するときは、背もたれに身体を添わせるか、手を添えて行ってください。
背もたれが急に戻り顔などにあたるおそれがあります。

背もたれの前倒し（助手席）

タイプ別装備

J0050960055

助手席シートの背もたれを前倒しすることにより、大きな荷物を積むことができます。

警告

- 背もたれを前倒しにした状態で人を乗せて走行しないでください。急ブレーキをかけたときや衝突したときなどに重大な傷害を受けるおそれがあります。

注意

- レバーを操作するときは、背もたれに手を添えて行ってください。背もたれが急に戻り顔などにあたるおそれがあります。

◆ 倒すときは

レバーを引いたまま背もたれを前へ倒します。

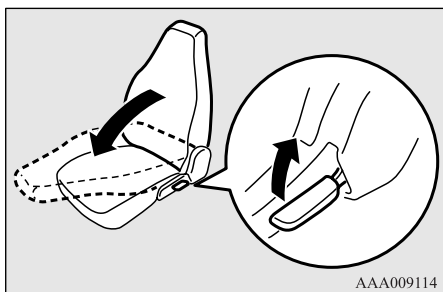

◆ 戻すときは

背もたれを確実にロックするまで起こします。戻したあとは、背もたれが確実に固定されていることを確認します。

ヘッドレスト

タイプ別装備

J0050340079

警告

- ヘッドレストの固定できる高さを超えて使用しないでください。万一のとき安全確保に役立ちません。
- 背もたれと背中の中にクッションなどを入れると安全確保に役立ちません。
- ヘッドレストを取り外したままで走行しないでください。走行前に必ず取り付けてください。衝突したときなどに重大な傷害を受けるおそれがあります。

上下調整

ヘッドレストの中央部ができるだけ耳の高さになるように調整します。

耳の高さに届かない場合（特に背の高い人など）は、固定できる範囲で一番高い位置に調整してください。

上げるときはそのまま引き上げ、下げるときは固定ボタンを押しながら下げます。

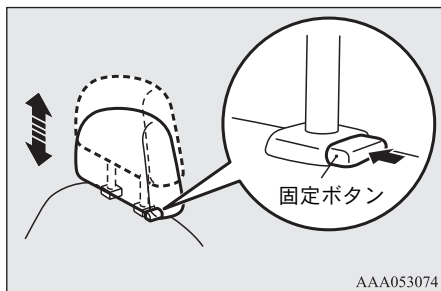

取り外すときは

J0050890080

固定ボタンを押したまま、いっばいに引き上げて取り外します。

取り付けるときは

J0050900411

切り欠きのあるヘッドレストステーが、固定ボタン側になるように取り付け、固定ボタンを押しながら差し込みます。

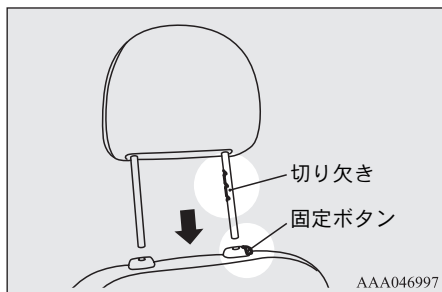

⚠ 注意

- ヘッドレストを取り付けたあと、固定ボタンがロックされていることを確認してください。

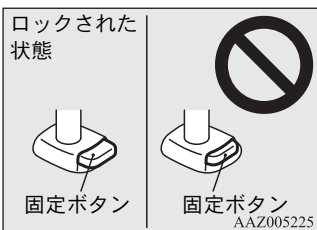

- 前後の向きを間違えて取り付けると、ヘッドレストが固定されません。



荷室の作り方

タイプ別装備

J00503500081

リヤシートを折りたたむことにより、大きな荷物を積むことができます。

⚠ 警告

- 荷室を作るときは必ず走行前に行ってください。走行中にシートを操作すると必要以上に動くことがあり、重大な事故につながるおそれがあります。
- シートを折りたたんだり、または元に戻したときは、シートが確実に固定されていることを確認してください。シートが固定されていないとシートが動き、重大な事故につながるおそれがあります。
- 走行中に荷室に人が乗ったり、お子さまを遊ばせないでください。急ブレーキをかけたときや衝突したときなどに重大な傷害を受けるおそれがあります。

⚠ 注意

- 室内にはシートの高さ以上に荷物を積まないでください。また、荷物は確実に固定してください。後方の確認ができなくなったり、急ブレーキをかけたときに荷物が飛び出して思わぬ事故につながるおそれがあります。
- シートを操作するときは、手足をはさまないように注意してください。けがをするおそれがあります。

折りたたむときは

J00507600338

◆ ベンチシート

1. シートベルトのバックルを荷室側へ押し出します。

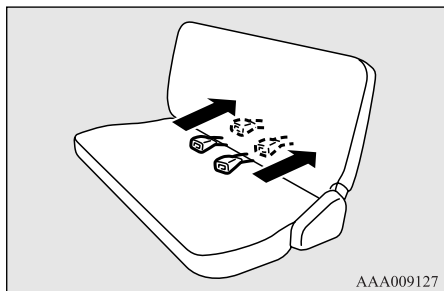

2. ノブを引き上げたまま、背もたれを前へ倒します。

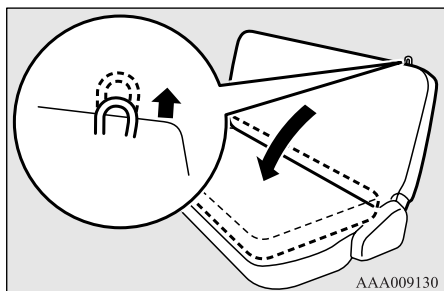

3. シート後方のバンドを引いてロックを外し、シート全体を前方へ倒します。

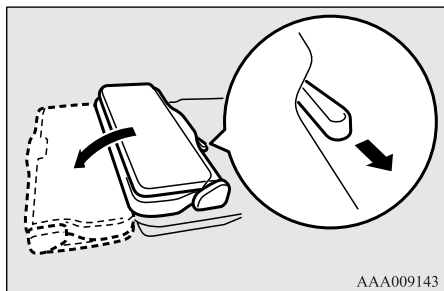

4. シートベルトのバックルをフロアの切り抜き部に格納します。

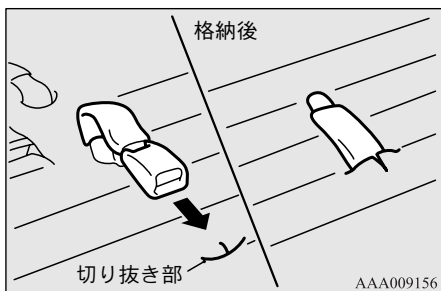

◆ スプリットシート

1. シートベルトのバックルを格納します。
→ 「リヤシートベルトの格納のしかた」 P. 5-14
2. ヘッドレストを取り外します。
→ 「ヘッドレスト：取り外すときは」 P. 5-6
3. 折りたたみたい側のレバーを引き上げたまま、背もたれを前へ倒します。

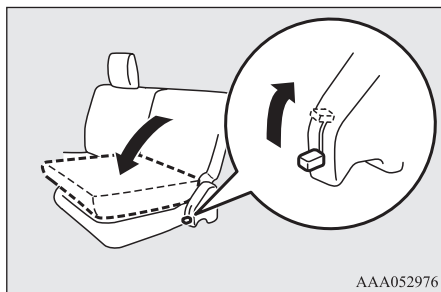

4. シート後方のバンドを引いてロックを外します。

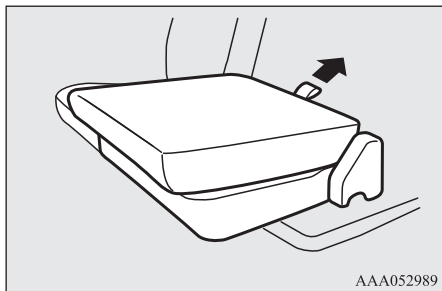

5. バンドを引き上げ、シート後方を持ち上げてシート全体を前方へ移動します。

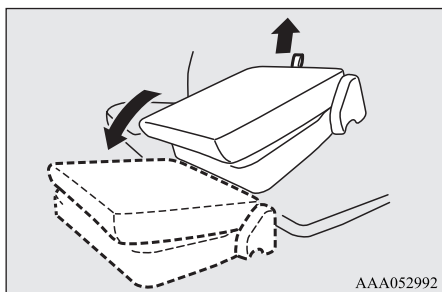

戻すときは

J00507700267

◆ ベンチシート

1. シート全体を後方へ起こします。

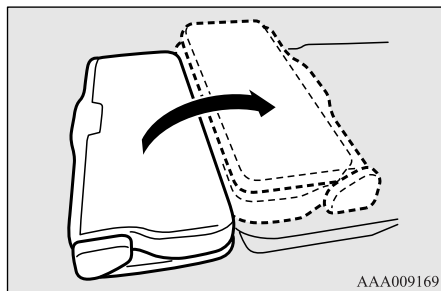

2. シート後部をカチッと音がするまで押し付けるか、またはシートを少し持ち上げた位置（約 30cm）から離し確実に固定します。

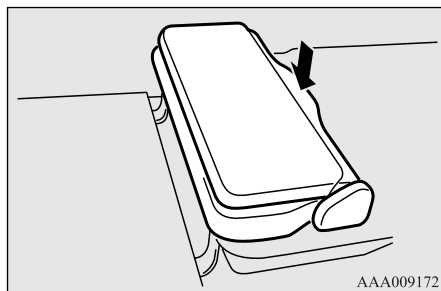

⚠ 警告

- 背もたれを立てたまま前方へ移動した状態で人を乗せたりお子さまを遊ばせないでください。急ブレーキをかけたときなど重大な傷害を受けるおそれがあります。

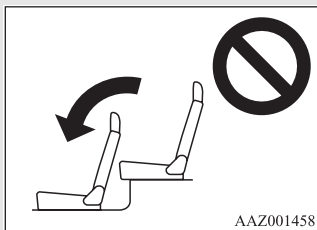

安全装備

3. ノブを引き、背もたれを確実にロックするまで起こします。

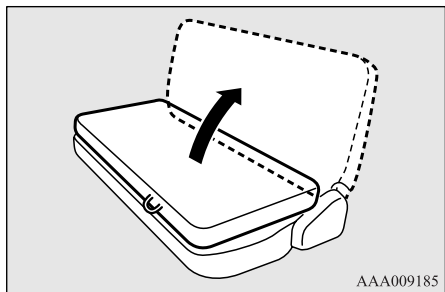

2. シート後部をカチッと音がするまで押し付け、確実に固定します。

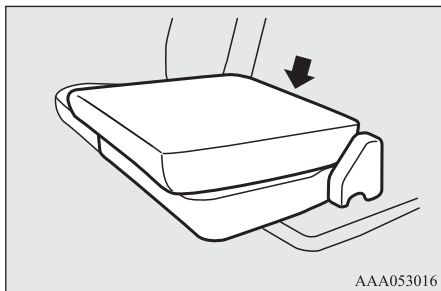

5

4. 背もたれとクッションの間を通してシートベルトのバックルを元の位置に戻します。

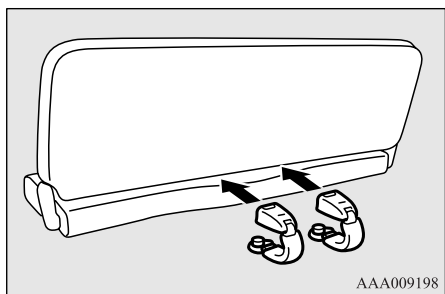

3. レバーを引き上げ、背もたれをカチッと音がするまで起こします。

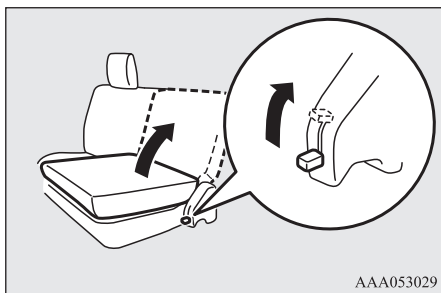

5. 操作後はシートを軽くゆすり、シートが確実に固定されたことを確認します。

4. 操作後はシートを軽くゆすり、シートが確実に固定されたことを確認します。

5. ヘッドレストを取り付けます。

→「ヘッドレスト：取り付けるときは」
P. 5-7

◆ スプリットシート

1. カバーの取っ手部を持ち上げてシート全体を後方へ移動します。



フラットシートの作り方

タイプ別装備

J00504500512

シートを倒して大きな空間を作ることができます。

警告

- フラットにした状態で人や荷物を乗せて走行しないでください。急ブレーキをかけたときや衝突したときなどに、重大な傷害を受けたり、荷物が飛び出して重大な事故につながるおそれがあります。

注意

- フラットにするときは、必ず車を安全な場所に止めてから行ってください。
- フラットにする操作は必ず大人が行ってください。お子さまが操作すると思わぬ事故につながるおそれがあります。
- シートを移動するときは、手足をはさまないように注意してください。けがをするおそれがあります。
- 背もたれを元に戻すときは、背もたれに身体を添わせるか、手を添えて操作してください。背もたれが急に戻り顔などに当たるおそれがあります。
- フラットにしたときは、シートの上を歩き回らないでください。シートから足を踏み外すと危険です。必ずシートの中央を踏んで、ゆっくり移動してください。

アドバイス

- フラットにしたときは、背もたれ上部に飛び乗ったり、強い衝撃を与えないでください。シートが損傷することがあります。

1. フロントシートのヘッドレストを取り外します。

→「ヘッドレスト：取り外すときは」P. 5-6

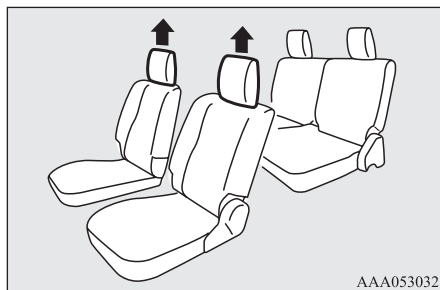

AAA053032

5

2. レバーを引き上げたまま、助手席シートの背もたれを倒します。

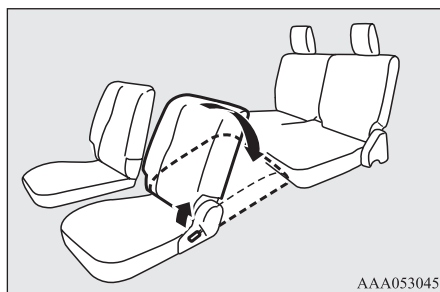

AAA053045

3. 運転席シートは助手席シートと同じ位置に調整し、背もたれを倒します。

→「前後調整（運転席）」P. 5-5

これでフラットシートの完成です。元に戻すときは逆の手順で行います。

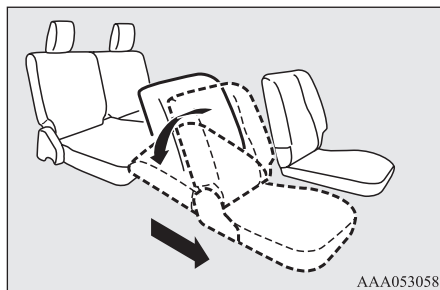

AAA053058

シートベルト

J00505100498

シートベルトは万一の場合、運転者と同乗者の安全を守ります。シートベルトはつぎの使用方法、注意を守り、運転する前に必ず着用してください。



AAE000092

5

警告

- 肩部ベルトは脇の下を通さないで、肩に十分かかるように着用してください。ベルトが肩に十分かかっていないと衝突したときなどに身体が前方に投げ出され、重大な傷害を受けるおそれがあります。
- 腰部ベルトは腹部にかけないでください。衝突したときなどに腹部などに強い圧迫を受け、シートベルトにより重大な傷害を受けるおそれがあります。
- ベルトは1人用です。2人以上で使用しないでください。衝突のときなどにベルトが正常に働かず、重大な傷害を受けるおそれがあります。

警告

- シートの背もたれを必要以上に倒して走行しないでください。急ブレーキをかけたときや衝突したときなどに、身体がシートベルトの下にもぐり、重大な傷害を受けるおそれがあります。
- 車に乗るときは必ず全員がシートベルトを着用してください。ベルトを着用しないと急ブレーキをかけたときや衝突したときなどに身体がシートに保持されず、車外に投げ出されたりして、重大な傷害を受けるおそれがあります。
- シートベルトは上体を起こして、シートに深く腰かけた状態で着用してください。正しい姿勢で着用しないと十分な効果を発揮しないおそれがあります。正しい姿勢については「フロントシート」を参照してください。→ P. 5-4
- シートベルトはねじれのないように着用してください。ねじれがあるとベルトの幅が狭くなり、衝突したときなどに局部的に強い力を受けてシートベルトにより重大な傷害を受けるおそれがあります。
- ハンドルやインストルメントパネルに必要以上に近づいて運転しないでください。衝突したときなどにシートベルトが十分な効果を発揮しないおそれがあります。
- お子さまでもシートベルトを必ず着用させてください。ひざの上でお子さまを抱いていても、急ブレーキをかけたときや衝突したときなどに十分に支えることができず、お子さまが重大な傷害を受けるおそれがあります。



AAZ000116

警告

- 妊娠中の女性や疾患のある方も、万のときのためにシートベルトを着用してください。ただし、局部的に強い圧迫を受けるおそれがありますので、医師にご相談のうえ注意事項を確認してからご使用ください。
妊娠中の方は、腰部ベルトを腹部を避けて腰部のできるだけ低い位置にぴったりと着用してください。肩部ベルトは確実に肩を通し、腹部を避けて胸部にかかるように着用してください。
- シートベルトを着用する場合は洗たくばさみやクリップなどでベルトにたるみをつけないでください。ベルトにたるみがあると十分な効果を発揮しないおそれがあります。
- ほつれや切り傷ができた、金具部などが正常に動かなくなったときは、シートベルトを交換してください。異常がある状態で使用すると衝突時に正常に動かず、性能を十分発揮できないおそれがあります。
- 万一、事故にあって、シートベルトに強い衝撃を受けた場合は、外観に異常がなくても必ず交換してください。軽い事故の場合も日産販売会社で点検を受けてください。ベルト自体が壊れている場合があり、性能を十分発揮できないおそれがあります。
- シートベルトを修理または交換する場合は日産販売会社へご相談ください。
- バックルや巻き取り装置の内部に異物などを入れないようにしてください。またシートベルトの改造や取り付け、取り外しをしないでください。衝突したときなどに十分な効果を発揮できないおそれがあります。
- ベルトが汚れた場合は、中性洗剤を使用してください。ベンジンやガソリンなどの有機溶剤の使用や漂白、染色は絶対にしないでください。シートベルトの性能が落ち、十分な効果を発揮できなくなるおそれがあります。

ELR (緊急固定) 付 3 点式シートベルト

J00505200297

ベルトの長さを調整する必要はありません。ベルトは身体の動きに合わせて伸縮しますが、強い衝撃を受けたときは、ベルトが自動的にロックされ身体を固定します。

アドバイス

- ベルトをすばやく引き出すことにより、ベルトがロックするか確認できます。

5

着用するときは

J00507800297

1. プレートを持ってシートベルトをゆっくりと引き出します。

アドバイス

- シートベルトがロックしたまま引き出せないときは、一度ベルトを強く引いてからベルトをゆるめ、再度ゆっくりと引き出してください。

2. ベルトがねじれていないか確認したあと、プレートをバックルにカチッと音がするまではめ込みます。

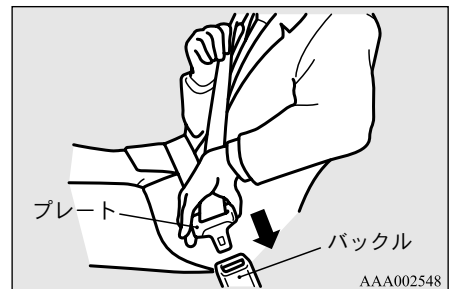

AAA002548

3. 腰部ベルトを腰骨のできるだけ低い位置にかけ、ベルトを引いて腰部に密着させます。



5

◆ 外すときは

J00507900328

プレートを持ってバックルのボタンを押します。

ベルトは自動的に巻き取られますので、プレートに手を添えて、ゆっくり戻してください。

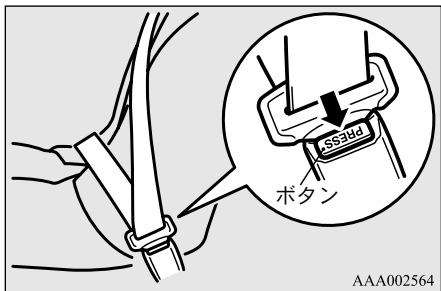

⚠ 警告

- お子さまをシートベルトで遊ばせないでください。ベルトを身体に巻き付けたりして遊んでいると、窒息などの重大な傷害を受けるおそれがあります。万一、シートベルトが外せなくなったときは、はさみなどでベルトを切断してください。

◆ シートベルト警告灯

J00509700681

エンジンスイッチが ON で運転席のシートベルトを着用していないと点灯し、運転者にシートベルトの着用をうながします。

シートベルトを着用すると消灯します。

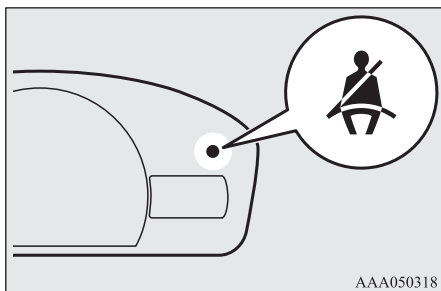

リヤシートベルトの格納のしかた

J00505400215

スプリットシート

シートベルトを使用しないときは図のように格納します。

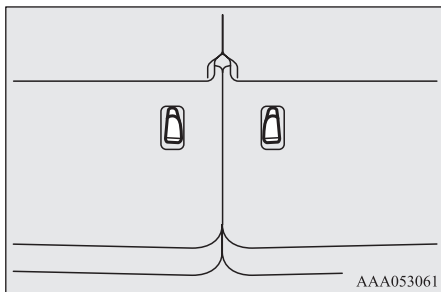

前席プリテンショナー／前席ロードリミッター付シートベルト

J00505700771

前席プリテンショナーシートベルトは、運転席および助手席に装備されています。

前席プリテンショナー

J0051280107

前席プリテンショナーシートベルトは、エンジンスイッチが ON のときに運転者または助手席同乗者に重大な危害がおよぶような強い衝撃を車両前方より受けたときに、シートベルトを瞬時に引き込み、シートベルトの効果をいっそう高める装置です。

警告

- 前席プリテンショナーシートベルトの効果を十分に発揮させるため、つぎのことをお守りください。
 - ・シートを正しい位置に調整してください。→「フロントシート」P. 5-4
 - ・シートベルトを正しく着用してください。→「シートベルト」P. 5-12

注意

- 前席プリテンショナーシートベルトやフロアコンソール付近の修理、カーオーディオなどの取り付けをする場合はプリテンショナーに影響をおよぼすおそれがありますので、日産販売会社にご相談ください。
- 廃車するときは日産販売会社へご相談ください。前席プリテンショナーシートベルトが思いがけなく作動し、けがをするおそれがあります。

アドバイス

- 前席プリテンショナーシートベルトはシートベルトを装着していなくても、前方からの強い衝撃を受けると作動します。
- 前席プリテンショナーシートベルトは一度作動すると再使用できません。日産販売会社で運転席、助手席側を同時に交換してください。

SRS エアバッグ／前席プリテンショナー警告灯

J00510000323

正常なときはエンジンスイッチを ON にすると点灯し、数秒後に消灯します。また、SRS エアバッグおよび前席プリテンショナーが作動すると、点灯したままとなります。SRS エアバッグ警告灯は前席プリテンショナー警告灯と兼用しています。

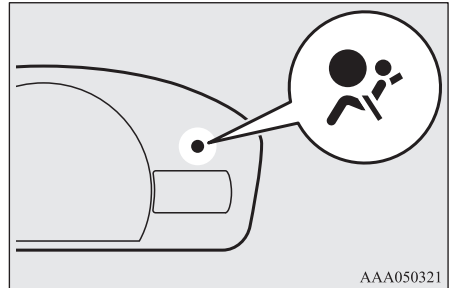

AAA050321

注意

- 警告灯がつぎのようになったときはシステムの異常が考えられます。衝突したときなどに SRS エアバッグおよび前席プリテンショナーシートベルトが正常に作動せずけがをするおそれがありますので日産販売会社で点検を受けてください。
 - ・エンジンスイッチを ON にしても警告灯が点灯しない、または点灯したまま
 - ・走行中に警告灯が点灯する

前席ロードリミッター

J00510100047

衝突時に、シートベルトにかかる荷重を効果的に吸収し、乗員への衝撃をやわらげる装置です。

チャイルドシート

J00506001071

乳児用チャイルドシート、チャイルドシート、ジュニアチャイルドシートの総称として「チャイルドシート」と呼んでいます。チャイルドシートはお子さまの体格によりお使いになれる種類が異なります。詳しくは日産販売会社にご相談ください。

警告

- シートベルトは大人の体格に合わせて設計されています。シートベルトを着けたとき肩部ベルトが首、あご、顔などに当たる場合や、腰部ベルトが腰骨にかからないような小さなお子さまは通常のシートベルトでは衝突のとき強い圧迫を受け、シートベルトにより重大な傷害を受けるおそれがあります。体格に合ったチャイルドシートを使用してください。
- 6才未満のお子さまはチャイルドシートの使用が法律で義務付けられています。
- チャイルドシートは後席に取り付けてください。

警告

- 助手席に乳児用チャイルドシートなど後ろ向き装着のチャイルドシートは絶対に取り付けしないでください。また、前後向きとも装着可能なチャイルドシートでも後ろ向きには絶対に取り付けしないでください。助手席 SRS エアバッグが膨らむとき、強い力が後ろ向きチャイルドシートの上部にかかり、背もたれに押しつけられて命にかかわる重大な傷害を受けるおそれがあります。



- ターボ付き車は、助手席に後ろ向き装着のチャイルドシートを取り付けることを禁止するラベルが、サンバイザーに貼り付けてあります。

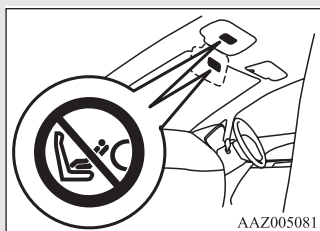

- やむを得ず助手席にチャイルドシートを取り付ける場合は、必ず前向きのチャイルドシートを取り付けてください。

シート位置別チャイルドシートの適合性一覧表（シートベルト使用による取り付け）

J00506200702

下の表から、装着位置に応じてチャイルドシートを選択してください。

質量グループ (お子さまの体重)		リヤベンチシート 付き車		リヤスプリットシート 付き車	
		助手席	リヤシート 左右席	助手席	リヤシート 左右席
0	10kgまで	X	U	X	X
0+	13kgまで	X	U	X	L ^{*1}
I	9～18kg	UF, L ^{*2}	U, L ^{*2}	UF, L ^{*2}	L ^{*2}
II	15～25kg	UF, L ^{*3}	U, L ^{*3}	UF, L ^{*3}	L ^{*3}
III	22～36kg	UF, L ^{*3}	U, L ^{*3}	UF, L ^{*3}	L ^{*3}

⚠ 注意

- チャイルドシートを取り付けるときに、ヘッドレストとチャイルドシートが干渉する場合は、ヘッドレストを取り外すか、高さを調整してください。

記号の説明

- U: 国連の安全基準ECE-R44に適合している汎用型（ユニバーサル）カテゴリのチャイルドシートのみが取り付け可能です。
- UF: 国連の安全基準ECE-R44に適合している汎用型（ユニバーサル）カテゴリの前向きチャイルドシートのみが取り付け可能です。
- L: 以下のリストに示す日産純正チャイルドシートの取り付けが可能です。
- X: チャイルドシートを取り付けることはできません。

日産純正チャイルドシート

ご購入、ご使用に関しては日産販売会社へご相談ください。

記号	純正部品番号	ECE NO.
L ^{*1}	H8000 M9900	E1-04301146
L ^{*2}	H8000 M9901	E1-04301133
L ^{*3}	H8000 M9902	E1-04301169

 アドバイス

- ECE-R44 に適合したチャイルドシートには、つぎの認可マークが表示されています。

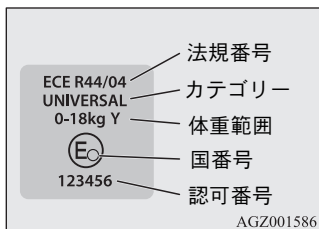

チャイルドシートの取り付け方

J00506500952

チャイルドシートを取り付けるときは、つぎの手順で確実に取り付けてください。

◆ 取り付けるときは

⚠ 警告

- チャイルドシートの種類によって取り付け方法が異なります。必ずチャイルドシートの取扱説明書に従って正しく取り付けてください。チャイルドシートによってはチャイルドシートに付属のロッキングクリップでの固定が必要です。

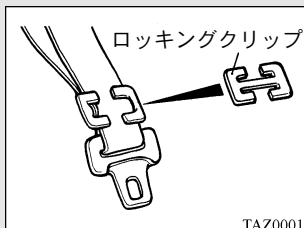

- 1.チャイルドシートを取り付けたい席に置きます。
- 2.チャイルドシートに添付の取扱説明書に従って、チャイルドシートをシートベルトで固定します。

⚠ 注意

- チャイルドシートを取り付けるときに、ヘッドレストとチャイルドシートが干渉する場合は、ヘッドレストを取り外すか、高さを調整してください。→「ヘッドレスト」P.5-6

- 3.チャイルドシートを前後左右にゆすり、確実に固定されていることを確認します。

◆ 取り外すときは

プレートをバックルから外して、シートベルトをチャイルドシートから取り外します。ベルトは自動的に巻き取られますので、プレートに手を添えて、ゆっくり戻してください。

SRSエアバッグ

J0050601064

SRSとはSupplemental Restraint Systemの略語で補助拘束装置の意味です。

運転席，助手席 SRS エアバッグシステム

エンジンスイッチが ON のときに，運転者または助手席同乗者に重大な危害がおよぶような強い衝撃を車両前方から受けたときに，シートベルトの働きを補って，運転者または助手席同乗者の頭部や胸部への衝撃をやわらげる装置です。

警告

- SRS エアバッグはシートベルトに代わるものではありません。シートベルトは必ず着用してください。シートベルトをしていないと急ブレーキなどで身体が前方へ放り出されることがあり，その際に SRS エアバッグが膨らむとその強い衝撃で命にかかわる重大な傷害を受けるおそれがあります。シートベルトはつぎの理由により必ず着用してください。
 - ・SRSエアバッグが膨らんだとき，シートベルトがあなたの身体を正しい位置に保ちます。
 - ・SRSエアバッグが作動しないときでも，シートベルトによりけがを軽減することができます。
- シートは正しい位置に調整し，背もたれに背中をつけた正しい姿勢でシートに座ってください。SRS エアバッグは非常に速い速度で膨らむため，SRS エアバッグに近づきすぎた姿勢で乗車していると SRS エアバッグが膨らむ際，エアバッグにより命にかかわる重大な傷害を受けるおそれがあります。
- SRS エアバッグ構成部品およびその周辺は膨らんだあと，高温になりますのでさわらないでください。やけどをすおそれがあります。

注意

- SRS エアバッグが収納されている部分に傷がついていたり，ひび割れがあるときは日産販売会社で点検を受けてください。衝突したときなどに SRS エアバッグが正常に作動せずけがをすおそれがあります。



アドバイス

- SRS エアバッグは非常に速い速度で膨らむため，SRS エアバッグとの接触によりすり傷や打撲などを受けることがあります。
- SRS エアバッグが膨らむときかなり大きな音がし，白煙が出ますが火災ではありません。また人体への影響もありません。ただし，呼吸器系の疾患がある人や皮膚が弱い人の場合，一時的にのどや皮膚に刺激を感じることがあります。また，残留物（カスなど）が目や皮膚など身体に付着したときは，できるだけ早く水で洗い流してください。皮膚が弱い人の場合，まれに皮膚を刺激することがあります。
- 膨らんだ SRS エアバッグはすぐにしぼむので視界を妨げません。
- SRS エアバッグは一度膨らむと再使用できません。日産販売会社で SRS エアバッグ構成部品を交換してください。
- 衝撃や助手席 SRS エアバッグが膨らむことにより，前面ガラスが破損する場合があります。

運転席 SRS エアバッグシステム

J00506700387

運転席 SRS エアバッグはハンドルの中に装備されています。

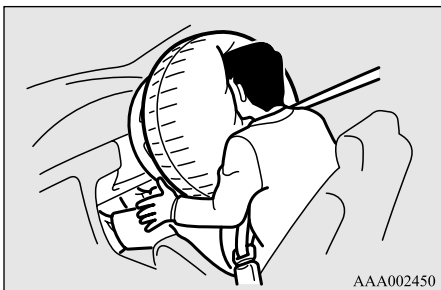

5

⚠警告

- ハンドルの交換や、パッド部にステッカーを貼ったり、カバーを付けることはしないでください。SRS エアバッグが正常に作動せず重大な傷害を受けるおそれがあります。

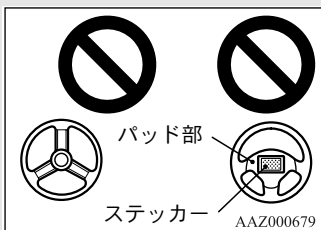

- ハンドルに顔や胸を近づけた姿勢で運転しないでください。SRS エアバッグが膨らむ際、エアバッグにより命にかかわる重大な傷害を受けるおそれがあります。

助手席 SRS エアバッグシステム

J00506801040

助手席 SRS エアバッグはグローブボックス上のインストルメントパネルの中に装備されています。

助手席 SRS エアバッグは同乗者がいなくても運転席 SRS エアバッグと同時に作動します。

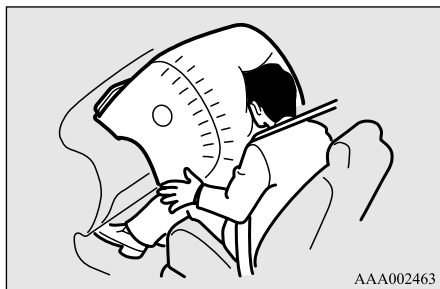

⚠警告

- インストルメントパネルの上に物を置いたり、前面ガラスやルームミラーにアクセサリなどを取り付けたりしないでください。SRS エアバッグが膨らむときにこれらの物が飛んで重大な傷害を受けるおそれがあります。また、インストルメントパネルの上にステッカーを貼ったりしないでください。SRS エアバッグが正常に膨らむのを妨げるおそれがあります。



警告

- お子さまを乗せるときには、必ずつぎのことをお守りください。SRS エアバッグが膨らむときの強い衝撃でお子さまの命にかかわる重大な傷害を受けるおそれがあります。
 - お子さまはリヤシートに座らせて必ずシートベルトを着用させてください。
 - シートベルトを正しく着用できない小さなお子さまには、チャイルドシートをリヤシートに装着してご使用ください。
 - 6才未満のお子さまはチャイルドシートの使用が法律で義務付けられています。
 - 助手席に乳児用チャイルドシートなど後ろ向き装着のチャイルドシートは絶対に取り付けないでください。
- また、前後向きとも装着可能なチャイルドシートでも後ろ向きには絶対に取り付けないでください。

助手席SRSエアバッグが膨らむとき、強い力が後ろ向きチャイルドシートの上部にかかり、背もたれに押しつけられて命にかかわる重大な傷害を受けるおそれがあります。



- ターボ付き車は、助手席に後ろ向き装着のチャイルドシートを取り付けることを禁止するラベルが、サンバイザーに貼り付けてあります。

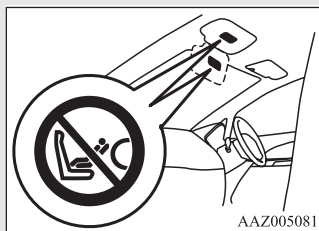

- やむを得ず助手席にチャイルドシートを取り付ける場合は、必ず前向きのチャイルドシートを取り付けてください。

警告

● 助手席同乗者は、シートの前端に座ったり、インストルメントパネルに手や足を乗せたり、顔や胸を近づけた姿勢で座らないでください。また、お子さまをインストルメントパネルの前に立たせたり、ひざの上に抱いたりしないでください。SRS エアバッグが膨らむ際、SRS エアバッグにより命にかかわる重大な傷害を受けるおそれがあります。



● 助手席同乗者は、かばんなどの荷物をひざの上にかかえるなど、SRS エアバッグとの間に物を置いたりしないでください。SRS エアバッグが膨らむ際に物が飛ばされ重大な傷害を受けるおそれがあります。

SRSエアバッグ／前席プリテンションナー警告灯

J00507300944

正常なときはエンジンスイッチを ON にすると点灯し、数秒後に消灯します。また、SRS エアバッグおよび前席プリテンションナーが作動すると、点灯したままとなります。

SRS エアバッグ警告灯は前席プリテンションナー警告灯と兼用しています。

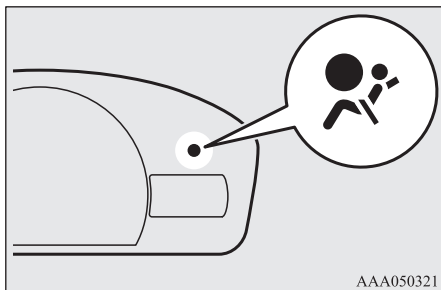

注意

- 警告灯がつぎのようになったときはシステムの異常が考えられます。衝突したときなどにSRSエアバッグおよび前席プリテンションナーシートベルトが正常に作動せずけがをします。日産販売会社で点検を受けてください。
- エンジンスイッチをONにしても警告灯が点灯しない、または点灯したまま
- 走行中に警告灯が点灯する

運転席・助手席SRSエアバッグシステムの作動条件

J00506900376

◆ 作動するとき

乗員に重大な危害がおよぶような強い衝撃を車両前方から受けたときに作動します。

約25km/h以上の速度でコンクリートのような
固い壁に正面から衝突したとき

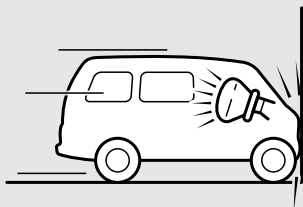

車両の前方左右約30度以内の方向から
強い衝撃(左記と同等)を受けたとき

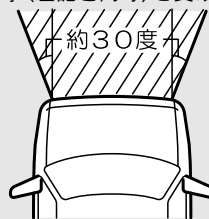

AAJ001469

📖 アドバイス

- コンクリートのような固い壁でなく、衝撃を吸収できるもの(車やガードレールのように変形、移動するもの)に衝突した場合は、エアバッグが作動するときの衝突速度(車速)は高くなります。

◆ 作動しないことがあるとき

衝突により車両前部が大きく変形しても、衝突した位置や角度、衝突したものの形状や状態などによってSRSエアバッグは作動しないことがあります。車両の変形や損傷の大きさとSRSエアバッグの作動は必ずしも一致しません。

電柱や立木など狭い範囲に衝突したとき

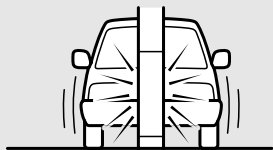

トラックなどの荷台へ潜り込んだとき

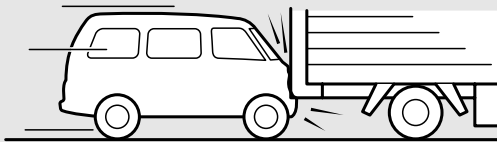

斜め前方から衝突したとき

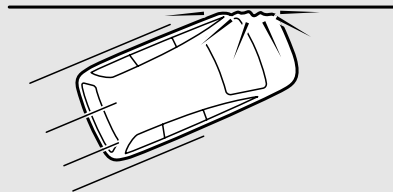

AAL000206

5

◆ 作動しないとき

SRSエアバッグが膨らんでも乗員保護の効果がないため作動しません。また、一度作動したSRSエアバッグは、2回目以降の衝突では再作動しません。

追突されたとき



側面から衝突されたとき

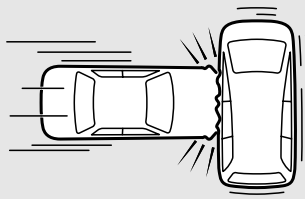

横転、転覆したとき

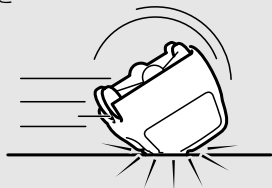

AAL000219

◆ 作動することがあるとき

走行中、車両下部に強い衝撃を受けたときに作動することがあります。

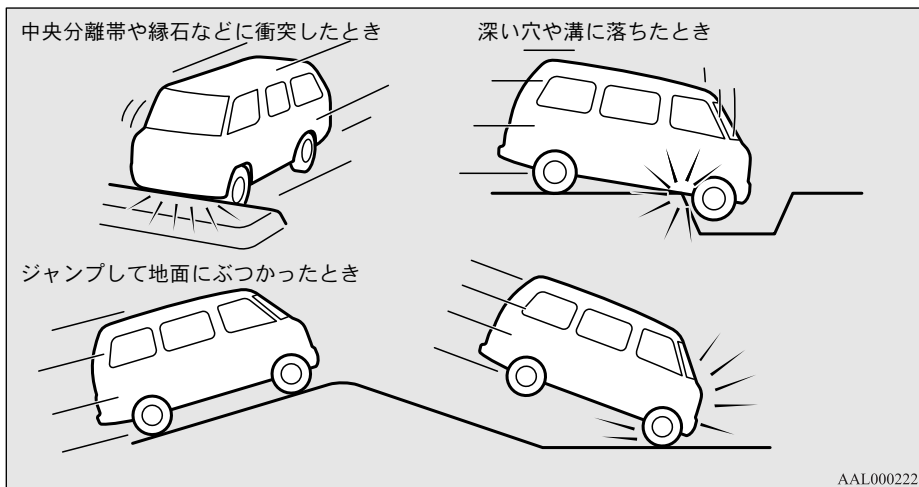

取り扱い上の注意

⚠ 注意

- ハンドル周り、インストルメントパネル、フロアコンソール付近の修理、カーオーディオなどの取り付け、および車両前部の修理をする場合は、SRS エアバッグシステムに影響をおよぼしたり、SRS エアバッグが思いがけなく作動しけがをするおそれがありますので、日産販売会社へご相談ください。
- 廃車するときは日産販売会社へご相談ください。SRS エアバッグが思いがけなく作動し、けがをするおそれがあります。
- 電気テスターを使って、エアバッグの回路診断はしないでください。SRS エアバッグの誤作動につながるおそれがあります。
- 無線機の電波などは、SRS エアバッグを作動させるコンピューターに悪影響を与えるおそれがありますので、無線機などを取り付けるときは、日産販売会社にご相談ください。
- サスペンションを改造しないでください。車高が変わったり、サスペンションの硬さが変わるとSRSエアバッグの誤作動につながるおそれがあります。
- ステアリングパッドやインストルメントパネル上部などSRSエアバッグ展開部付近を強くたたくなど、過度の力を加えないでください。
SRSエアバッグが正常に作動せず重大な傷害を受けるおそれがあります。
- SRS エアバッグコントロールユニットの取り扱いについてはつぎのことをお守りください。取り扱いを誤るとSRSエアバッグが正常に作動せず重大な傷害を受けるおそれがあります。
 - SRSエアバッグコントロールユニットの取り外し、分解をしない。
 - SRSエアバッグコントロールユニットおよびその周辺に水をかけない。
 - SRSエアバッグコントロールユニットおよびその周辺に重い荷物を落としたり、強くけるなど、過度の力を加えない。

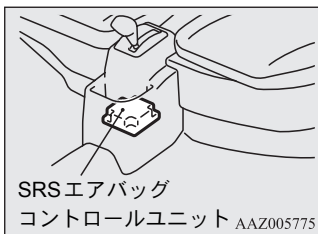

📖 アドバイス

- お車をゆずられるときはSRSエアバッグ装着車であることを説明し、取扱説明書を車につけておいてください。

メーター・スイッチ

メーター

メーター	6- 2
表示灯・警告灯	6- 7
表示灯	6- 8
警告灯	6- 8

スイッチ

ライトスイッチ	6- 10
ヘッドランプレベライザースイッチ	6- 12
方向指示レバー	6- 13
非常点滅灯スイッチ	6- 14
ワイパー／ウオッシャースイッチ	6- 14
リヤウインドウデフォグガー(曇り取り)スイッチ	6- 16
ホーンスイッチ	6- 17

メーター

J00800100973

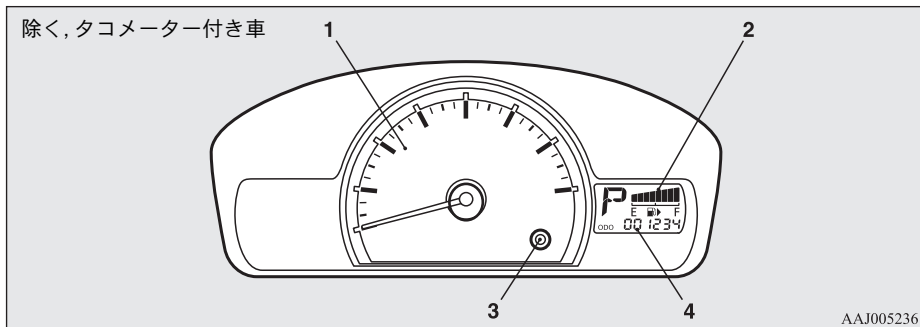

6

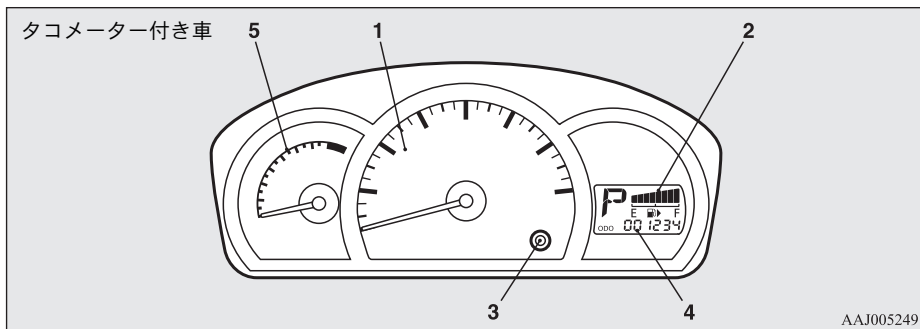

- 1- スピードメーター →P. 6-3
- 2- 燃料計 →P. 6-5
- 3- リセットボタン／イルミネーションコントロールボタン →P. 6-4
- 4- オドメーター（積算距離計）／トリップメーター（区間距離計）／イルミネーションコントロール表示 →P. 6-3
- 5- タコメーター タイプ別装備 →P. 6-3

スピードメーター

J0600200017

走行速度を示します。

タコメーター

タイプ別装備

J0600300210

毎分のエンジン回転数を示します。

アドバイス

- 指針がレッドゾーン（赤色表示部）に入らないようにしてください。エンジンの寿命が短くなり、破損するおそれがあります。

オドメーター（積算距離計）／トリップメーター（区間距離計）／イルミネーションコントロール表示

J0600600545

エンジンスイッチがONのとき、ODO（オドメーター）表示、TRIP（トリップメーター）表示、またはイルミネーションコントロール表示を表示します。リセットボタンを軽く（約1秒未満）押すたびに表示が切り換わります。ただし、イルミネーションコントロール表示画面はライトスイッチを②または③の位置にしたときのみ表示します。

ODO表示

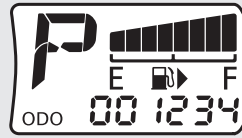

TRIP [A]表示

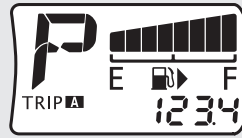

TRIP [B]表示

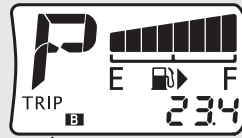

イルミネーションコントロール表示

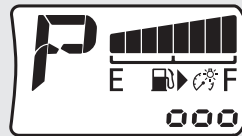

AAG000139

アドバイス

- イルミネーションコントロール表示のとき約10秒間何も操作しないとODO表示画面に戻ります。

◆ オドメーター

J0619200026

走行した総距離をkm単位で表示します。

◆ トリップメーター

J00619300027

2地点間の走行距離を km 単位で表示します。

TRIP **A** と TRIP **B** があります。

<例>

TRIP **A** で自宅を出発してからの距離を測りながら、TRIP **B** で途中の経由地からの距離を測ることができます。

リセットするときは

0に戻すにはリセットボタンを約1秒以上押し続けます。この場合、表示されている方だけリセットされます。

<例>



TRIP **A** が表示されていれば TRIP **A** だけリセットされます。

📖 アドバイス

- トリップメーターはA, B共9999.9kmまで計測することができます。
- バッテリー端子を外すと、トリップメーターの **A** 表示、**B** 表示とも記憶が消去され、表示が0に戻ります。

◆ イルミネーションコントロール表示

J00619500016

ライトスイッチが  または  の位置のときにメーターの明るさを 4 段階の明るさで表示します。

明るさ表示の数が多いほどメーター照明が明るくなります。

メーターの明るさを変えるときは

ボタンを押し続けると明るさ表示が 4 段階でオートスクロールし、手を離すと止まります。

好みの明るさに調整してください。

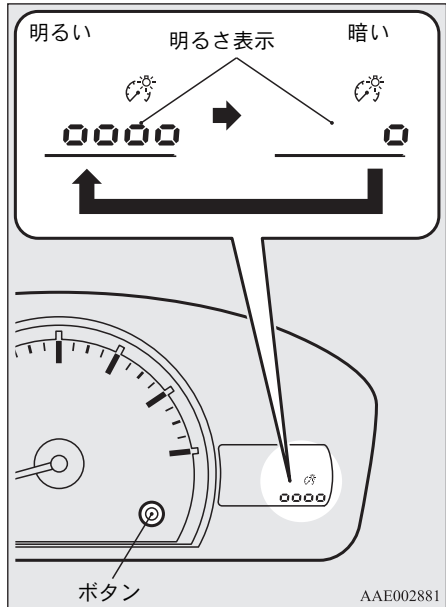

📖 アドバイス

- エンジンスイッチを切っても、メーターの明るさの状態を記憶しています。

燃料計

J00600700429

エンジンスイッチがONのとき、燃料の残量を示します。

- F- 満タンです。(約40L)
- E- 燃料を補給してください。

警告

- 燃料を入れるときは必ずエンジンを止めてください。たばこ、ライターなど火気は使用しないでください。

注意

- 燃料切れを起こすと触媒装置に悪影響を与えるおそれがあります。警告灯が点滅したら早めに燃料を補給してください。

アドバイス

- 坂道やカーブなどは、タンク内の燃料が移動するため、正しく表示しないときがあります。
- 燃料補給後、エンジンスイッチをONにしてから正しい残量を表示するまでにしばらく時間がかかります。
- エンジンスイッチがONのまま燃料を補給すると、正しい燃料残量が表示できません。

◆ 燃料残量警告灯

J00605800803

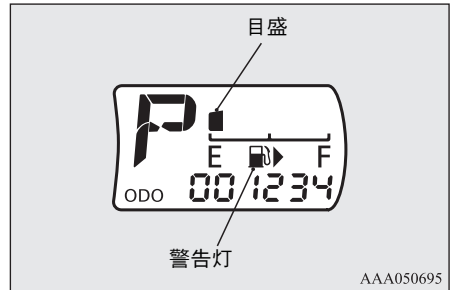

AAA050695

エンジンスイッチがONのとき、燃料が約7.0L以下(目盛1つ以下)になると、警告灯がゆっくり(1秒間に約1回)点滅します。さらに少なくなると速く(1秒間に約2回)点滅します。

警告灯が点滅したら早めに燃料を補給してください。

→「フューエルフィルターリッド(燃料補給口)」P. 4-15

→「メンテナンスデータ：燃料の量と種類」P. 14-2

アドバイス

- 坂道やカーブなどでは、タンク内の燃料が移動するため、正しく表示しないことがあります。

◆ フューエルフィラーリッド位置表示

J00605900497



6 フューエルフィラーリッド（燃料補給口）が車体の右側に付いていることを示しています。

→ 「フューエルフィラーリッド（燃料補給口）」 P. 4-15

表示灯・警告灯

J00601501274

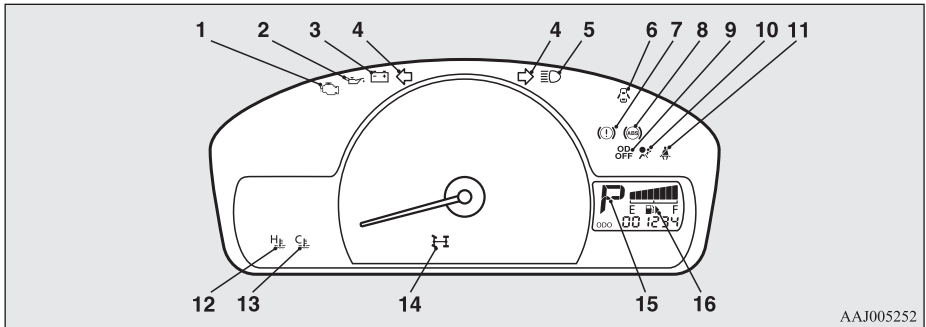

AAJ005252

- 1- エンジン警告灯 →P. 6-9
- 2- 油圧警告灯 →P. 6-9
- 3- 充電警告灯 →P. 6-9
- 4- 方向指示表示灯／非常点滅表示灯 →P. 6-8
- 5- ヘッドライト上向き表示灯 →P. 6-8
- 6- 半ドア警告灯 →P. 6-10
- 7- ブレーキ警告灯 →P. 6-8
- 8- ABS警告灯 タイプ別装備 →P. 7-23
- 9- オーバードライブ表示灯 (4A/T車) →P. 7-14
- 10- SRSエアバッグ／前席プリテンショナー警告灯 →P. 5-24
- 11- シートベルト警告灯 →P. 5-14
- 12- 高水温警告灯 →P. 6-10
- 13- 低水温表示灯 →P. 6-8
- 14- 4WD作動表示灯 (4WD車) →P. 7-19
- 15- シフトポジションインジケータ (A/T車) →P. 7-12
- 16- 燃料残量警告灯 →P. 6-5

A/T：オートマチックトランスミッション

4WD車：4輪駆動車

表示灯

J00601600018

方向指示表示灯／非常点滅表示灯

J00601700064



方向指示レバー、非常点滅灯を
作動させると点滅します。

アドバイス

- 点滅が異常に早くなったときは、方向指示灯の球切れが考えられますので日産販売会社で点検を受けてください。

6

ヘッドライト上向き表示灯

J00601800010



ヘッドライトを上向きにする
と点灯します。

低水温表示灯

J00602300067



エンジン冷却水の温度が低い
ときに点灯し、約60℃以上
になると消灯します。

アドバイス

- 表示灯が消灯したら、暖房の効き始めの目安としてお役立てください。
- 表示灯が点灯したままのときは、温度センサーなどの異常が考えられますので日産販売会社で点検を受けてください。

警告灯

J00602500014

ブレーキ警告灯

J00602600927



エンジンスイッチを ON にすると点灯し、数秒後に消灯します。走行する前に、必ず警告灯が消えていることを確認してください。

エンジンをかけても、つぎのようなときは点灯します。

- パーキングブレーキをかけたままのとき
- ブレーキ液が不足しているとき

注意

- つぎの場合はブレーキの効きが悪くなったり、急ブレーキをかけたとき車体姿勢が不安定になるおそれがありますので、急ブレーキや高速走行を避けただちに車を安全な場所に止めて日産販売会社へご連絡ください。
 - ・パーキングブレーキをかけたまま点灯しないときや戻しても消灯しないとき。
 - ・走行中ブレーキ警告灯が点灯したまま消灯しないとき。
- ブレーキの効が悪い場合はつぎの処置により車を止めてください。
 - ・ブレーキペダルを通常より強く踏んでください。ブレーキペダルが奥まで踏み込まれた状態になることがありますが、そのままブレーキペダルを強く踏み続けてください。
 - ・万一、ブレーキが効かないときは、エンジンブレーキでスピードを落としてからパーキングブレーキを慎重にかけてください。このとき後続車に注意を促すため、ブレーキペダルを踏んでストップランプを点灯させてください。

エンジン警告灯

J0602700755



エンジン制御装置に異常があると点灯します。正常なときはエンジンスイッチをONにすると点灯し、エンジンをかけると消灯します。

⚠ 注意

- エンジン回転中に点灯したときは、高速走行を避けてできるだけ早く日産販売会社で点検を受けてください。走行中はアクセルペダルを踏んでもスピードが出なくなることがあります。停車時はアイドリング回転数が高くなり、オートマチック車はクリープ現象が強くなることもあるため、よりしっかりとブレーキペダルを踏んでください。

充電警告灯

J0602800033



充電系統に異常があると点灯します。正常なときはエンジンスイッチをONにすると点灯し、エンジンをかけると消灯します。

⚠ 注意

- エンジン回転中に点灯したときは、ただちに安全な場所に停車し、日産販売会社へご連絡ください。

油圧警告灯

J0602900047



エンジン回転中、エンジンオイルの圧力が低下すると点灯します。正常なときはエンジンスイッチをONにすると点灯し、エンジンをかけると消灯します。

⚠ 注意

- エンジンオイルが不足したまま運転したり、エンジンオイルの量が正規であっても点灯したままで運転するとエンジンが焼き付き、破損するおそれがあります。
- エンジン回転中に点灯したときは、ただちに安全な場所に停車しエンジンを止め、エンジンオイル量を点検してください。（点検方法は別冊の「メンテナンスノート」をご覧ください。）
- エンジンオイル量が正常で点灯するときは、日産販売会社へご連絡ください。

📖 アドバイス

- 油圧警告灯はオイル量を示すものではありません。オイル量の点検は必ずオイルレベルゲージで行ってください。

高水温警告灯

J0060300058



エンジン冷却水の温度が上がると点灯します。正常なときはエンジンスイッチをONにすると点灯し、数秒後に消灯します。

⚠ 注意

- 走行中に点灯したときはオーバーヒートのおそれがあります。そのまま走行を続けるとエンジン故障の原因となりますので、ただちに安全な場所に車を止め、処置してください。
→「オーバーヒートしたときは!」P. 13-24

📖 アドバイス

- 高速走行や山道走行などで走行したあとの再始動時に、高水温警告灯が点灯することがありますが、異常ではありません。しばらくエンジンをかけたままにするか、走行すれば消灯します。

半ドア警告灯

J00603200571



フロントドア、スライドドアおよびバックドアが完全に閉められていないときに点灯します。

⚠ 注意

- 走行する前に、警告灯が消灯していることを確認してください。

ライトスイッチ

J00604001023

エンジンスイッチの位置に関係なく使用できます。

レバー先端のツマミを回すと下表の○印のランプが点灯します。

ツマミの位置	☉	☉☉
ヘッドライト	○	—
車幅灯	○	○
尾灯	○	○
番号灯	○	○
計器類照明灯	○	○

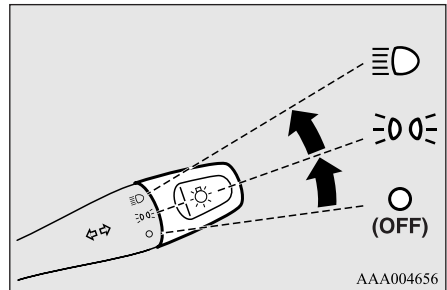

AAA004656

⚠ 注意

- 点灯中および消灯直後は、レンズの表面が高温になっているため触らないでください。やけどをするおそれがあります。

📖 アドバイス

- 雨の日や洗車後などにレンズ内側が曇ることがあります。これは湿気の多い日などに窓ガラスが曇ると同様の現象で、機能上の問題はありません。ランプを点灯すると熱で曇りは取れます。ただし、ランプ内に水がたまっているときは日産販売会社で点検を受けてください。

ヘッドランプ*1 オートカット機能（自動消灯）

J0060600086

*1 ヘッドライトや車幅灯などの車外照明

- ライトスイッチが②または③の位置でも、エンジンスイッチを OFF にし、運転席ドアを開くと、ランプ類が自動的に消灯します。
 - ・キーを抜き運転席ドアを開いた場合は、ブザーが「ピーツ」と鳴り、ランプ類の消し忘れを知らせます。
 - ・キーを差したまま運転席ドアを開いた場合は、ブザーが断続的に「ピピツ、ピピツ」と鳴り、キーの抜き忘れを知らせます。
- ライトスイッチが②または③の位置でも、エンジンスイッチを OFF にし、運転席ドアを開かないまま約3分たつとランプ類が自動的に消灯します。

◆ 降車後、照明として利用するときは

降車後も約 3 分間ランプ類を点灯させておくことができます。

1. ライトスイッチとエンジンスイッチを OFF にします。
2. ライトスイッチを②の位置にし、降車します。

アドバイス

- ライトスイッチを③位置にすると降車後照明として利用できません。（自動消灯せず通常通り、ランプ類が点灯し続けます。）
- 運転席から降車するとき、キーが抜かれていればヘッドランプ消し忘れ警報（ピーツ）が鳴り、キーが差さっていればキー抜き忘れ警報（ピピツ、ピピツ）が鳴りますが、ドアを閉じれば止まります。

3. 約 3 分後にランプ類が自動消灯します。

アドバイス

- リモコン付き車は、つぎの機能を変更することができます。詳しくは日産販売会社にご相談ください。
 - ・ライトスイッチが③位置でも降車後照明として利用できるようにする。
 - ・ランプ類のオートカット機能を働かなくする。

ヘッドランプ消し忘れ警報

J00606100122

ライトスイッチが \equiv または \equiv の位置のままキーを抜き、運転席のドアを開くと、ブザーが「ピーッ」と鳴り、ランプ類の消し忘れを知らせます。

ヘッドランプオートカット機能が働く、ライトスイッチをOFFにする、またはドアを閉じればブザーは止まります。

上下切り換え

J00606200383

レバーを(1)まで引くたびにヘッドライトの照らす方向が上向き、下向きと交互に切り換わります。

レバーを(2)まで軽く引くと、引いている間ヘッドライトが上向きになり、メーター内の表示灯も点灯します。

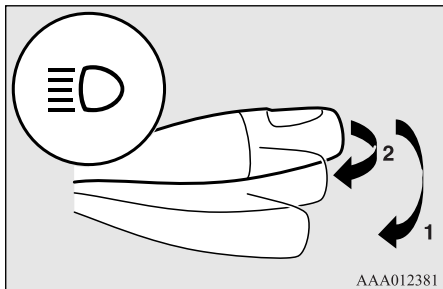

AAA012381

📖 アドバイス

- ライトスイッチが \circ (OFF) 位置でも、レバーを(2)まで軽く引いている間ヘッドライトが上向きで点灯します。
- ヘッドライトを上向きにしたまま戻し忘れても、次回ライトスイッチを \equiv の位置にすると必ず下向きで始まります。

ヘッドランプレベライザー スイッチ

J00604100926

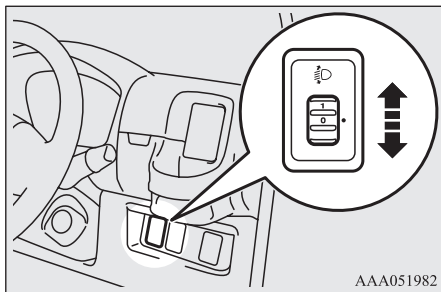

ヘッドライトの照らす方向(光軸)は、荷物の重さによって変化します。荷物をのせて、ヘッドライトの光軸がいつもより上向きになった場合は、スイッチを回してヘッドライトの光軸を下向きに調整します。スイッチの数字が大きくなるほど下向きになります。



AAA051982

荷物の重さに応じて下記の表を目安にスイッチ位置を調整してください。
荷物をおろしたあとは、必ずスイッチを“0”の位置に戻してください。

⚠ 注意	
<ul style="list-style-type: none"> ● 調整は必ず走行前に行ってください。走行中の調整は運転を誤り思わぬ事故につながるおそれがあります。 	

乗員や荷室の積載状態		スイッチ位置
	運転席乗車時	0
	運転席乗車時＋荷室最大積載時 (後席折りたたみ)	1*
		2

*:後軸重アップ仕様車

📖 アドバイス	
<ul style="list-style-type: none"> ● 車検などで光軸調整をするときは、スイッチを“0”の位置（光軸が一番上向きの位置）にしてから行ってください。 	

方向指示レバー

J00604200800

エンジンスイッチが ON のときにレバーを(1)まで操作すると、方向指示灯とメーター内の表示灯が点滅します。レバーはハンドルを戻すと自動的に戻ります。ゆるいカーブなどで戻らないときは手で戻してください。
車線変更などのときは、レバーを(2)まで軽く操作すると操作している間だけ方向指示灯とメーター内の表示灯が点滅します。

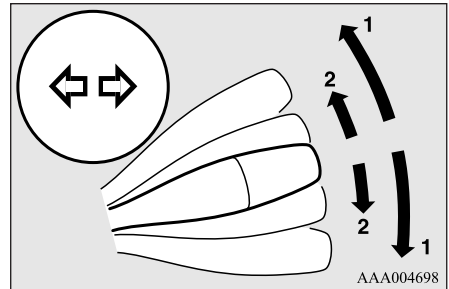

- 1- 方向指示
- 2- 車線変更

📖 アドバイス	
<ul style="list-style-type: none"> ● 点滅が異常に早くなったときは、方向指示灯の球切れが考えられますので日産販売会社で点検を受けてください。 	

非常点滅灯スイッチ

J0060430067

故障したときなど、やむを得ず路上に車を止めたいときに使用します。

スイッチを押すとすべての方向指示灯が点滅し、メーター内の表示灯も点滅します。もう一度押すと消灯します。

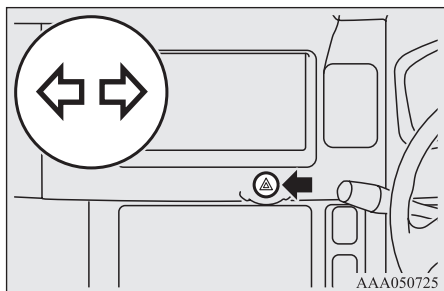

アドバイス

- エンジンがかかっていないときに長時間使用するとバッテリーが上がります。エンジンがかからなくなることがあります。

ワイパー／ウオッシャースイッチ

J00604800923

エンジンスイッチがONまたはACCのときに使用できます。

注意

- 寒冷時にウオッシャーを使用するとガラスに吹きつけられたウオッシャー液が凍結し、視界を妨げることがあります。ウオッシャー使用前にヒーターやリヤウインドウデフォグガーを使って、ガラスを暖めてください。

アドバイス

- ガラスがほこりや泥で汚れているときは、洗車するかウオッシャー液を噴射してからワイパーを使用してください。汚れたままでワイパーを動かすとガラスに傷がつくことがあります。
- ウオッシャー液が出ないとき、ウオッシャースイッチを操作し続けるとポンプが故障するおそれがあります。ウオッシャー液量やノズルのつまりを点検してください。
→「ウオッシャー液の点検・補給」
P. 11-2
- 凍結などでワイパーブレードがガラスに張り付いたまま作動させないでください。ガラスに張り付いたまま作動させるとワイパーブレードを傷めたり、ワイパーモーターが故障するおそれがあります。
凍結のおそれがあるときや長時間ワイパーを使用しなかったときは、ワイパーブレードがガラスに張り付いていないことを確認してください。
- ワイパーを作動中、積雪などによりワイパーブレードが途中で止まったときはワイパースイッチをOFFにしてもモーターに電流が流れておりエンジンスイッチをOFFにしないとモーターが焼き付くことがあります。必ず車を安全な場所に止めてエンジンスイッチをOFFにし、ワイパーブレードが作動できるように積雪などを取り除いてください。

フロントワイパースイッチ

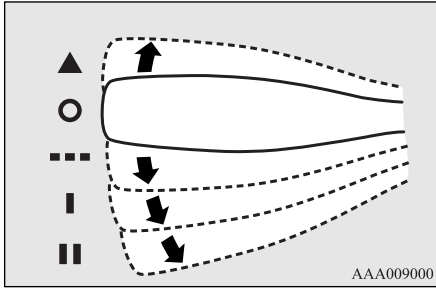

- ▲ 1回作動（ワイパーミスト機能）
- 停止
- 間けつ作動（約4秒おき）
- I 低速作動
- II 高速作動

◆ ワイパーミスト機構

レバーを▲位置に上げて離すとワイパーが1回だけ作動します。霧雨のときなどにご使用ください。レバーを▲位置に上げている間はワイパーが連続作動します。

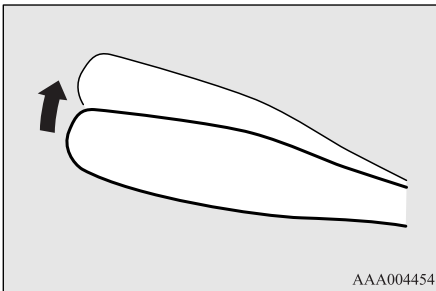

フロントウオッシャースイッチ

J00604900692

レバーを手前に引いている間ウオッシャー液が噴射します。ワイパーが作動していないときや間けつ作動中にウオッシャー液を噴射するとワイパーが数回作動します。

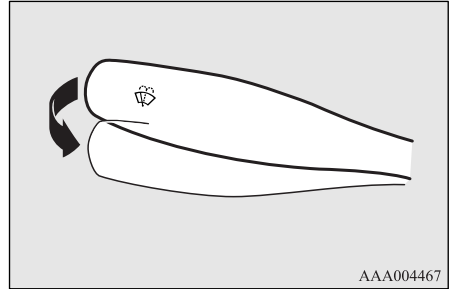

📖 アドバイス

- ワイパーを作動させずにウオッシャー液を噴射するときは、レバーを手前に引いた状態でエンジンスイッチを ON または ACC にするとワイパーは連動せず、ウオッシャー液のみが噴射します。

リヤワイパー／ウオッシャー スイッチ

タイプ別装備

J0060500935

エンジンスイッチが ON または ACC のときに使用できます。

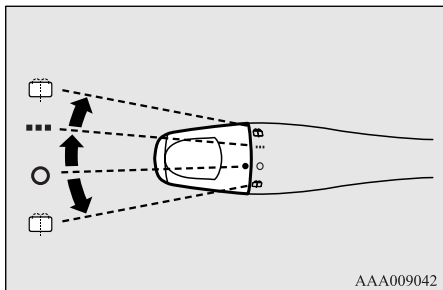

レバー先端のツマミを回すとつぎの通り作動します。

- 間けつ作動
数回作動し、その後約8秒おきに作動
- 停止
- 📦 この位置に回している間、ウオッシャー液を噴射。同時にワイパーが数回作動。

📖 アドバイス

- 後方の視界を確保するため、--- の位置で間けつ作動中にシフトレバーまたはセレクトレバーを📍に入れるとワイパーが自動的に数回作動し、その後間けつ作動に戻ります。
- ワイパーを作動させずにウオッシャー液を噴射するときは、レバー先端のツマミを📦の位置に回した状態でエンジンスイッチを ON または ACC にするとワイパーは連動せず、ウオッシャー液のみが噴射します。

リヤウインドウデフォッ ガー（曇り取り）スイッチ

タイプ別装備

J00605500103

リヤガラスにプリントされた電熱線でガラスを暖めて曇りを取ると同時に、ガラス表面の霜や氷を取り除きやすくします。

エンジンスイッチが ON のときにスイッチを押すと作動し、表示灯が点灯します。もう一度押すとスイッチが切れます。

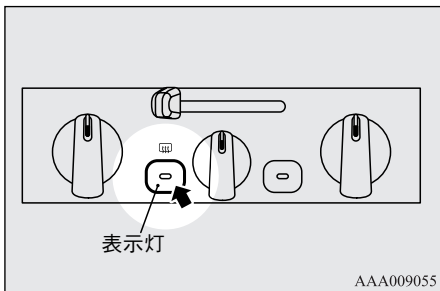

📖 アドバイス

- エンジン停止時に使用しないでください。バッテリーが上がり、エンジンがからなくなることがあります。
- この装置は消費電力が大きいため曇りが取れたらスイッチを切ってください。
- リヤガラス付近に物を置かないでください。車の振動で物が当たると電熱線が切れることがあります。
- リヤガラスの内側を清掃するときは、電熱線を傷つけないように柔らかい布を使い電熱線に沿ってふいてください。

ホーンスイッチ

J00605600579

エンジンスイッチがONまたはACCのときにハンドルのマーク部付近を押すとホーン（警音器）が鳴ります。

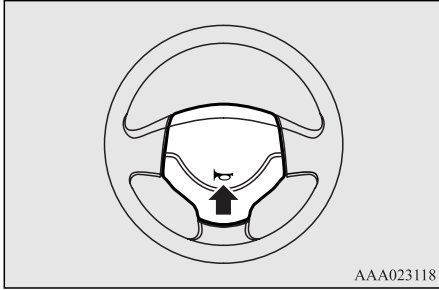

AAA023118

運転装置

パーキングブレーキ	7- 2
ルームミラー	7- 3
ドアミラー	7- 3
サイドアンダーミラー	7- 4
リヤアンダーミラー	7- 5
エンジンスイッチ	7- 6
エンジンのかけ方	7- 7
ターボ車の取り扱い	7- 9
マニュアルトランスミッション	7- 9
オートマチックトランスミッション	7-10
オートマチック車の運転のしかた	7-14
4WD車	7-18
4WD車の上手な運転	7-20
4WD車取り扱い上の注意	7-20
アンチロックブレーキシステム(ABS)	7-22

パーキングブレーキ

J00700107001

かけるときは

ブレーキペダルを踏んだまま、ボタンを押さずにパーキングブレーキレバーをいっぱいまで引きます。

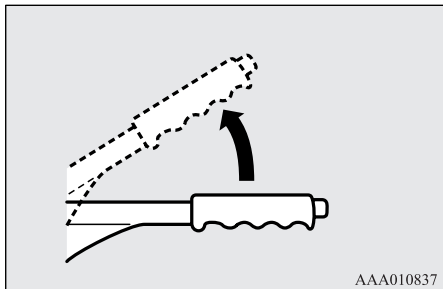

AAA010837

7

⚠ 注意

- 坂道に駐車するときはパーキングブレーキを確実にかけ、マニュアル車はシフトレバーを①またはR、オートマチック車はセレクトレバーをPに入れてください。
- パーキングブレーキをかけるときはブレーキペダルをしっかり踏み、完全に車を止めてからパーキングブレーキレバーを引いてください。
車が動いているうちにパーキングブレーキレバーを引くと後輪がロックして車体姿勢が不安定になるおそれがあります。
また、パーキングブレーキの故障の原因になります。

解除するときは

1. ブレーキペダルを踏んだまま、レバーを少し引き上げ
2. ボタンを押したまま
3. 完全に戻します。

解除したときはメーター内のブレーキ警告灯が消灯していることを確認してください。

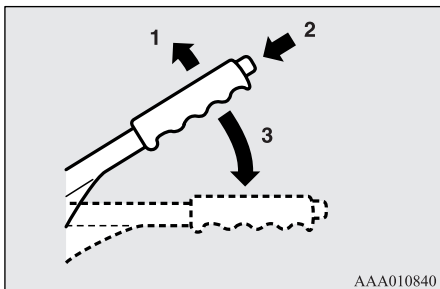

AAA010840

⚠ 注意

- パーキングブレーキをかけたまま運転するとブレーキが過熱し、ブレーキの効きが悪くなるとともにブレーキが故障する原因になります。

ルームミラー

J00700300077

⚠ 注意

- 調整は必ず走行前に行ってください。走行中の調整は運転を誤り思わぬ事故につながるおそれがあります。

ミラーの角度調整

ミラーの本体を上下左右に動かして角度を調整します。

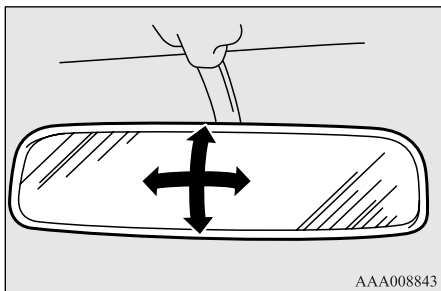

ドアミラー

J00700500617

⚠ 注意

- 調整は必ず走行前に行ってください。
- ドアミラーは凸面鏡を採用しています。凸面鏡は平面鏡に比べ、物が遠くに見える、実際と距離感覚が異なりますので注意してください。

ミラーの角度調整

ミラー全体を動かして角度を調整します。

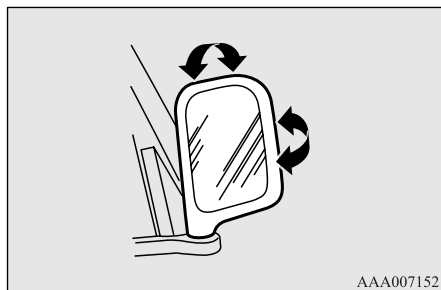

ドアミラーの格納・復帰

手でミラーを車両後方に倒して格納します。
戻すときは車両前方へ起こします。

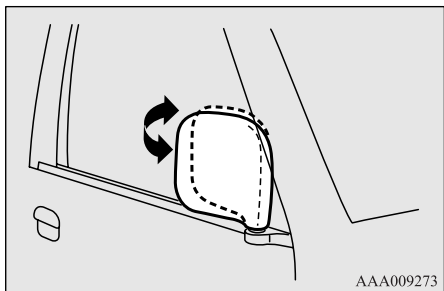

⚠ 注意

- ミラーを倒したままで運転しないでください。ミラーによる後方確認ができず思わぬ事故につながるおそれがあります。

サイドアンダーミラー

J00700600100

発進時またはごく低速時に助手席側の車両側面を確認するときに使用します。

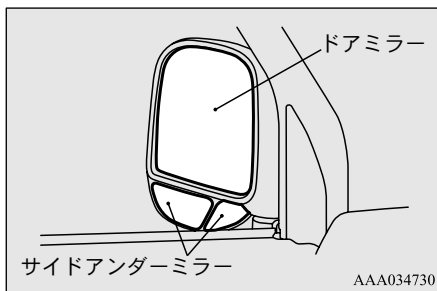

ミラーに映るおよその範囲

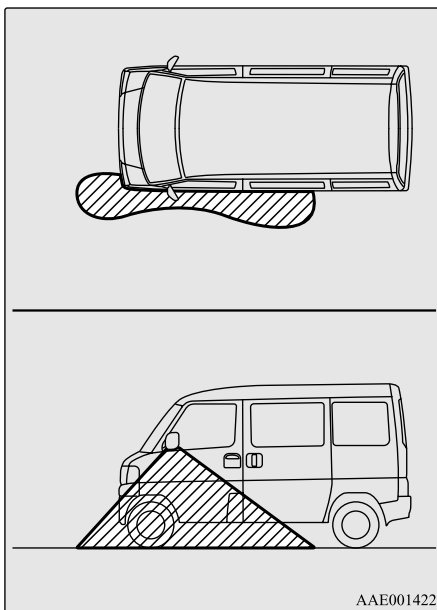

⚠ 注意

- 後方の確認はルームミラー、ドアミラーで行ってください。

⚠ 注意

- 車の直前、後方および左斜め前方は運転席からでは十分に確認しにくい箇所です。駐車場などで前進または後退を行うときはミラーだけにたよらず、一度車から降りて周りの状況をよく確認して車を動かしてください。
- 信号待ちなどで一旦停止したときでも周りの状況に注意し、安全を十分に確認してから発進してください。

リヤアンダーミラー

タイプ別装備

J00700700039

ミラー本体を上下左右に動かして、後方の死角が十分確認できる位置に調整します。

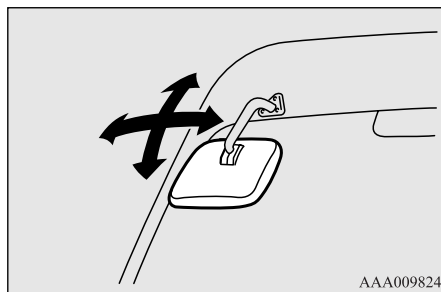

📖 アドバイス

- 車をバックするときはミラーだけにたよらず、一度車から降りて周りの状況を確認してから車を動かしてください。

エンジンスイッチ

J0070080051

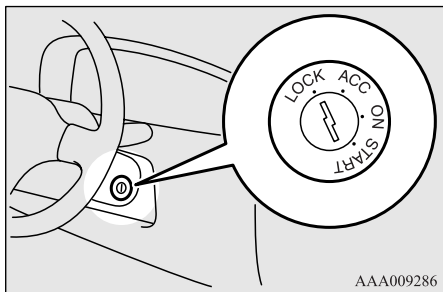

アドバイス

- エンジン停止時はエンジンスイッチをLOCKにしてください。エンジンスイッチをONまたはACCのままオーディオなどの電気製品を長時間使用すると、バッテリー上がりを起こし、エンジンの始動ができなくなるおそれがあります。
- エンジンが回転しているときは、キーをSTARTの位置に回さないでください。スターターモーターが破損することがあります。
- キーがLOCKからACCに回らないときはハンドルを軽く左右に動かしながらキーを回してください。

各位置の働き

LOCK
(ロック)

ハンドルがロックされる位置
キーを抜き差しできません

ACC
(アクセサリ)

エンジンを止めたままでもオーディオ、シガーライターなどが使用できる位置

ON
(オン)

エンジン回転中の位置
すべての電気系統が働きます

START
(スタート)

エンジンを始動する位置
エンジンがかかったらキーから手を離してください。自動的にONの位置へ戻ります

キーを抜くときは

J00706200137

LOCKまで回して抜きます。

マニュアル車はACCの位置でキーを押しながらLOCKまで回して抜いてください。

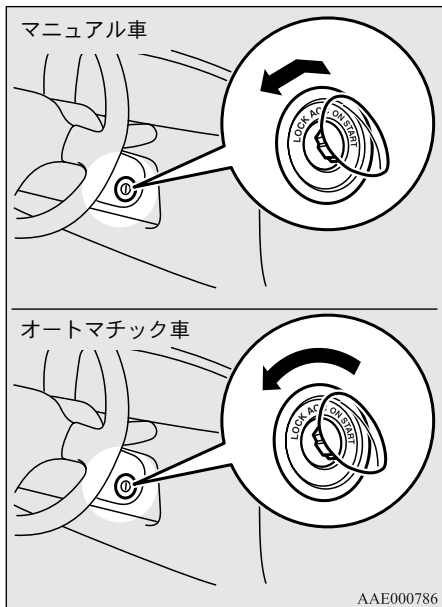

📖 アドバイス

- オートマチック車はセレクトレバーが **P** でないとキーを抜くことはできません。

エンジンのかけ方

J00700901588

⚠️ 警告

- 車庫など周囲が囲まれた換気の悪い場所でエンジンをかけたままにしないでください。排気ガスが車内に侵入して、ガス中毒になるおそれがあります。
- 排気音が変わったり、車内でガソリンや排気ガスのおいが消えない場合は排気系や燃料系の異常が考えられますので、必ず日産販売会社で点検を受けてください。

⚠️ 注意

- 窓越しなど車外からエンジンをかけないでください。思わぬ事故につながるおそれがあります。
- エンジン回転中にエンジン警告灯が点灯したときは、高速走行を避けてできるだけ早く日産販売会社で点検を受けてください。
→ 「エンジン警告灯」 P. 6-9

📖 アドバイス

- バッテリー上がりやスターターモーターの故障を防ぐため、STARTにして10秒以上スターターモーターを回さないでください。10秒以上たってもエンジンがかからなかったときは、一旦キーをLOCKに戻し、2~3秒待ってから再度エンジンをかけてください。エンジンやスターターモーターが止まらないうちに始動の操作をくり返すと関連部品の故障の原因となります。
- エンジンが冷えているときや、再始動直後はエンジン保護のため高回転させたり、高速運転は避けてください。
- バッテリー交換後は、エンジンなど電子制御システムの学習内容が消去されるため、エンジン回転数が不安定になる場合があります。
エンジン回転数が不安定になったときは、エンジンの初期調整操作を行ってください。
→ 「バッテリー交換後にエンジン回転数が不安定になったときは！」 P. 13-28

- 正しい運転姿勢をとります。
ブレーキペダルが確実に踏み、ハンドル操作が楽にできるように、シート位置を調整します。
→「フロントシート」P.5-4
- パーキングブレーキがかかっていることを確認します。
- マニュアル車はシフトレバーを**N**に入れてクラッチペダルをいっぱいまで踏み込みます。オートマチック車はセレクトレバーが**P**にあることを確認します。

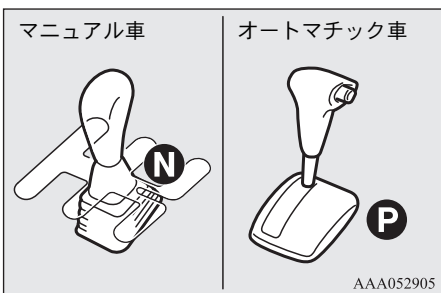

アドバイス

- オートマチック車はセレクトレバーが **P** または **N** 以外ではエンジンがかかりません。
安全のため車輪が固定できる **P** でエンジンをかけてください。
- マニュアル車はクラッチ・スタートシステムが装着されています。

クラッチ・スタートシステムとは...
誤操作を防ぐため、クラッチペダルをいっばいに踏み込まないとエンジンがかからない装置です。

- ブレーキペダルを右足で踏み、エンジンスイッチを START に回してエンジンをかけます。

警告

- オートマチック車はアクセルペダルとブレーキペダルの踏み間違いを防ぐため、各ペダルの位置を右足で確認してください。
アクセルペダルをブレーキペダルと間違えて踏んだり、両方のペダルを同時に踏んでしまうと、車が急発進し、重大な事故につながるおそれがあります。

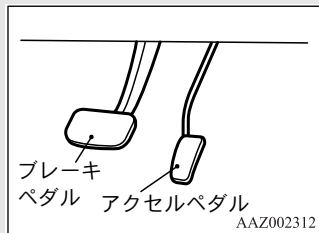

アドバイス

- エンジンがかからないときはつぎの手順に従ってください。
[オートマチック車]
・ブレーキペダルを踏んだまま、アクセルペダルを半分程度踏みながらエンジンをかけてください。
・エンジンがかかったらアクセルペダルをすみやかに戻してください。
[マニュアル車]
・クラッチペダルをいっばいまで踏み込んだまま、アクセルペダルを半分程度踏みながらエンジンをかけてください。
・エンジンがかかったらアクセルペダルをすみやかに戻してください。
・エンジンがかかったあとはブレーキペダルを踏んでください。

ターボ車の取り扱い

J00701200161

⚠ 注意

- エンジンをかけた直後は、空ぶかしや急加速などでエンジンを高回転させないでください。
- 高速走行または登坂走行をした後は、低速走行やアイドリング運転でターボが冷えるのを待ってからエンジンを止めてください。

ターボとは...

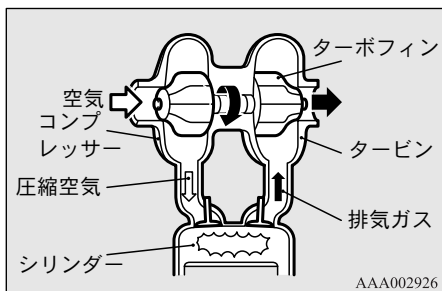

正式にはターボチャージャーといい、シリンダー内へ大量の空気を過給してより大きなパワーを引きだします。ターボフィンは超高速で回転し、高温下で使われ、潤滑はエンジンオイル、冷却はエンジンオイルと冷却水で行っています。エンジンオイルは定められた時期に交換しないとターボ軸受部の固着、異音の発生などの原因となります。

マニュアルトランスミッション

J00701300045

シフトレバー

シフトレバーは必ずクラッチペダルをいっぱい踏み込んでから操作してください。

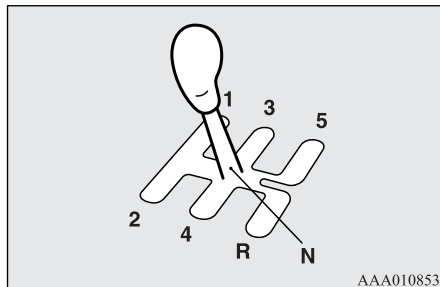

⚠ 注意

- **R**に入れるときは車を完全に停止させてから行ってください。

📖 アドバイス

- クラッチペダルに常に足をのせ、フットレストがわりにすることは避けてください。クラッチの早期摩耗、損傷の原因となります。
- ギヤが入りにくいときはクラッチペダルを踏み直すと楽に入ります。
- **5**→**R**へは直接入れることはできません。一度**N**にしてから**R**へ入れてください。

変速位置とスピード範囲

J00706900277

エンジンを過回転させないため、各シフト位置での速度が下の表の数値を超えないようにしてください。

アドバイス

- 法定速度を守って走行してください。
- 各シフト位置の最低速度はノッキングが発生しない速度で使用してください。

1速	2速	3速	4速
25 km/h	40 km/h	60 km/h	95 km/h

オートマチックトランスミッション



J00701900070

「安全なドライブのために：オートマチック車の取り扱い」も合わせてお読みください。→P. 2-13

セレクトレバーの動かし方

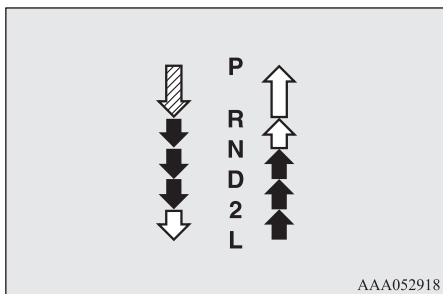
J00702000560



-  ブレーキペダルを踏んだまま、ボタンを押して操作します。
-  ボタンを押さずに操作します。
-  ボタンを押したまま操作します。

警告

-  の操作は必ずボタンを押さずに行ってください。いつもボタンを押したまま操作すると誤って **P**、**R**、**L** に入れてしまい、思わぬ事故の原因となり重大な傷害を受けるおそれがあります。
- セレクトレバーを **N** → **D** または **N** → **R** に操作するときは、安全のため必ずブレーキペダルを右足で踏んだまま行ってください。絶対にアクセルペダルを踏み込んだまま行わないでください。車が急発進し、重大な事故につながるおそれがあります。また、トランスミッションの故障の原因になります。

アドバイス

- ブレーキペダルを踏んでいないと、シフトロック装置が働いて **P** から他の位置に操作できません。また、キーが LOCK 位置のときはブレーキペダルを踏んでも **P** から他の位置に操作できません。
-  の操作はブレーキペダルを先に踏んでから行ってください。ブレーキペダルを踏む前に操作すると、セレクトレバーが動かなくなることがあります。
- **D** から **R**、**R** から **D** および **P** に入れるときはブレーキペダルをしっかりと踏み、完全に車を止めてから入れてください。車が動いているうちに **P** や **R** に入れるとトランスミッションの故障の原因になります。

シフトポジションインジケータ

J00702200344

セレクトレバーの位置をメーター内に表示します。

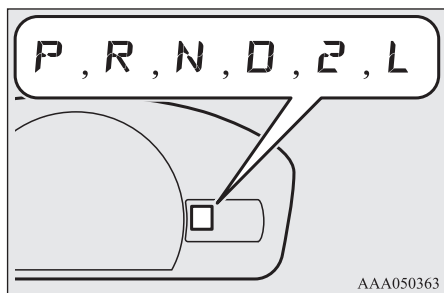

7

走行中にシフトポジションインジケータが点滅したときは

J00712700124

4速オートマチック車

走行中にシフトポジションインジケータが点滅したときはトランスミッションに何らかの異常が発生し、安全装置が働いていると考えられます。できるだけ早く日産販売会社で点検を受けてください。

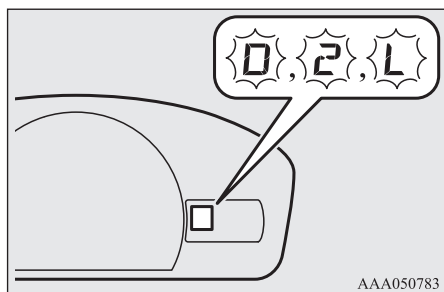

📖 アドバイス

- セレクトレバー位置が **P**, **R**, **N** のとき、シフトポジションインジケータは点滅しません。

セレクトレバーの位置・働き

J070250034

P (パーキング)
 駐車およびエンジンをかけるとき
 車輪が固定されます。駐車の際は必ずパーキングブレーキをかけて**P**に入れてください。
Pでのみエンジンスイッチからキーが抜けます。

R (リバース)
 後退させるとき
Rに入れるとブザーが鳴り、**R**にあることを運転者に知らせます。

⚠ 注意

● ブザーは車外の人には聞こえませんのでご注意ください。

N (ニュートラル)
 中立
 動力が伝達されません。この位置でもエンジンをかけることができますが安全のため**P**で行ってください。

D (ドライブ)
 通常走行
 発進から高速走行まで自動的に変速されます。
 (1速から3速まで自動的に変速されます。4速オートマチック車は、オーバードライブスイッチをONにすると1速から4速まで自動的に変速されます。)

2 (セカンド)
 下り坂走行
 エンジンブレーキが必要なときに使います。
 (1速から2速まで自動的に変速されます。)

L (ロー)
 急な下り坂走行
 強力なエンジンブレーキが必要なときに使います。
 (1速のままに変速されません。)

⚠ 警告

● ぬれた道路や凍結した道路では急激なエンジンブレーキは避けてください。スリップして重大な事故につながるおそれがあります。

📖 アドバイス

● エンジンの過回転を防止するためオートマチックトランスミッションの制御が働き、セレクトレバーを**2**、**L**へ入れても変速しない場合があります。

オーバードライブスイッチ

J00702700105

4速オートマチック車

セレクトレバーが**①**のとき働きます。

◆ 通常走行

オーバードライブスイッチを ON にします。1速から4速まで自動変速し、燃費の良い経済的な走行ができます。

◆ 坂道走行

オーバードライブスイッチを OFF にします。1速から3速まで自動変速し、下り坂では軽いエンブレキが得られます。

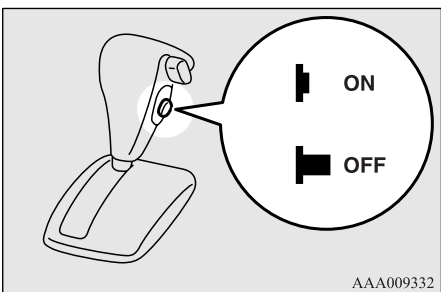

◆ 表示灯

オーバードライブスイッチを OFF にするとメーター内の表示灯が点灯します。

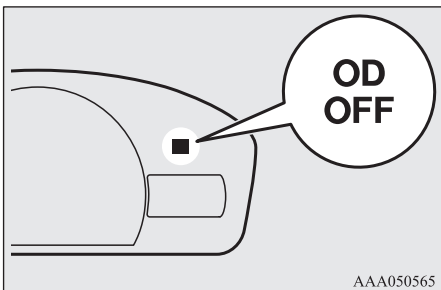

オートマチック車の運転のしかた

J00702901117

発進

1. ブレーキペダルを右足で踏みます。

⚠ 警告

- ブレーキペダルは必ず右足で踏んでください。左足でのブレーキ操作は、緊急時の反応が遅れるなど適切な操作ができず、思わぬ事故につながるおそれがあります。



⚠ 注意

- セレクトレバーを **P**、**N** 以外の位置（前進または後退の位置）に入れるとクリーブ現象により、ブレーキペダルから足を離すとアクセルペダルを踏まなくても車が動き出します。特にエアコン作動中などエンジン回転数が高くなるとクリーブ現象が強くなりますので、よりしっかりとブレーキペダルを踏んでください。
→ 「クリーブ現象」 P. 2-13

2. セレクトレバーを前進は **D**、後退は **R** に入れます。

警告

- セレクトレバーの操作は必ずブレーキペダルを右足で踏んだまま行ってください。絶対にアクセルペダルを踏み込んだまま行わないでください。車が急発進し、重大な事故につながるおそれがあります。また、トランスミッションの故障の原因になります。

走行

警告

- 走行中はセレクトレバーを **N** に入れないでください。エンジンブレーキがまったく効かなくなり、思わぬ事故につながるおそれがあります。また、誤って **P**、**R** に入れてしまった場合、トランスミッションの故障の原因になります。

3. セレクトレバーの位置を確認します。



4. 周囲の安全を確認し、パーキングブレーキを解除します。
5. ブレーキペダルを徐々にゆるめ、アクセルペダルをゆっくりと踏み込んで発進します。

◆ 急な上り坂での発進

1. 車が動き出さないようパーキングブレーキをかけたまま、ブレーキペダルから足を離します。
2. アクセルペダルをゆっくり踏みながら、車が動き出す感触を確認し、パーキングブレーキを解除して発進します。

注意

- セレクトレバーは走行状況に合った正しい位置で使用してください。坂道などで、前進の位置 (**D**、**2** または **L**) にしたまま惰性で後退したり、後退の位置 **R** にしたまま惰性で前進しないでください。エンストしてブレーキの効きが非常に悪くなったり、ハンドルが非常に重くなり、思わぬ事故につながるおそれがあります。

◆ 通常走行

セレクトレバーを **D** で走行します。発進するとスピードに応じて自動的に変速されます。

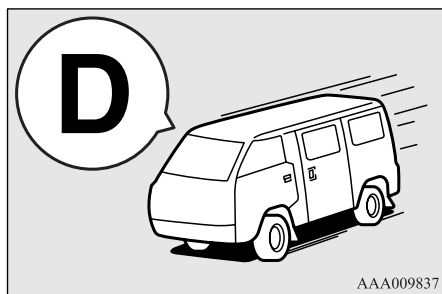

◆ 急加速したいとき

アクセルペダルを深く踏み込みます。自動的に変速比が切り換わって急加速ができます。これをキックダウンといいます。

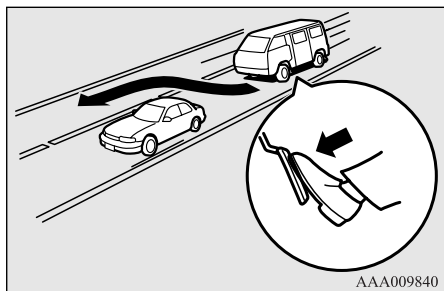

📖 アドバイス

- 4速オートマチック車はオーバードライブスイッチをOFFにすることで軽いエンジンブレーキが得られます。高速道路の長い下り坂などに有効です。「オーバードライブスイッチ」→P. 7-14

◆ 特に急な下り坂走行

強力なエンジンブレーキが必要なときは①に入れます。

⚠️ 警告

- 急激なエンジンブレーキをかけるとタイヤがスリップして重大な事故につながるおそれがあります。

7

◆ 上り坂走行

上り坂でスピードを保つためにアクセルペダルを踏み込んでいくと、キックダウンしてエンジン回転が上がる場合があります。このようなときは、あらかじめ②にしておくと、変速回数が少なくなり、なめらかな走行ができます。

◆ 下り坂走行

セレクトレバーを②に入れてエンジンブレーキを使います。

長い下り坂でフットブレーキのみを多く使用すると、ベーパーロックやフェード現象を起こし、ブレーキの効きが悪くなる場合があります。必ずエンジンブレーキを併用してください。

→「ベーパーロック」P. 2-10

→「フェード現象」P. 2-10

⚠️ 警告

- 急激なエンジンブレーキをかけるとタイヤがスリップして重大な事故につながるおそれがあります。

停車

1. セレクトレバーは**D**のままブレーキペダルをしっかりと踏みます。

⚠ 注意

- エアコン作動時などは、自動的にエンジン回転数が高くなり、クリーブ現象が強くなります。ブレーキペダルをしっかりと踏んでください。

2. 必要に応じてパーキングブレーキをかけます。

⚠ 注意

- 急な上り坂ではクリーブ現象が働いても、車が後退することがあります。停止時はブレーキペダルを踏み、しっかりとパーキングブレーキをかけてください。
- 上り坂でブレーキペダルを踏まずに、アクセルペダルを踏みながら停止状態を保つことはしないでください。トランスミッションの故障の原因になります。

3. 渋滞などで停車時間が長くなりそうなときはセレクトレバーを**N**に入れます。

⚠ 注意

- 停車中はむやみに空ぶかしをしないでください。万一、セレクトレバーが**P**、**N**以外に入っていると思わぬ急発進の原因になります。

4. 再発進するときは、セレクトレバーが**D**位置にあることを確認してから発進してください。

駐車

1. 車を完全に止めます。
2. ブレーキペダルを踏んだままパーキングブレーキを確実にかけます。
3. セレクトレバーを**P**に入れます。

⚠ 注意

- **P**では車輪が固定されるため、車が動き出す心配がなく安全です。駐車時には必ずセレクトレバーが**P**に入っていることを確認してください。
- 車が完全に止まらないうちに**P**に入れると、急停止してけがをするおそれがあります。また、トランスミッションの故障の原因になります。

📖 アドバイス

- 坂道では、パーキングブレーキをかける前にセレクトレバーを**P**に入れると、発進時のセレクトレバー操作が重くなる場合があります。

4. エンジンを止めます。

⚠ 注意

- 車から離れるときは必ずエンジンを止め、キーを抜いてください。エンジンをかけたままにしておくと、万一、セレクトレバーが**P**以外に入っていた場合、クリーブ現象で車がひとりでに動き出したり、乗り込むときに誤ってアクセルペダルを踏み、急発進するおそれがあります。

4WD車

J00707500036

走行状況に合わせて駆動方式を切り換えることができます。

2WD 一般道路や高速道路を走行するときに使用します。

4WD 悪路、砂地、雪道など滑りやすい路面を走行するときに使用します。

4WD切り換えスイッチ

J00709200170

4WD 切り換えスイッチを押すごとに、2WD（後輪駆動）と4WD（4輪駆動）に切り換えることができます。

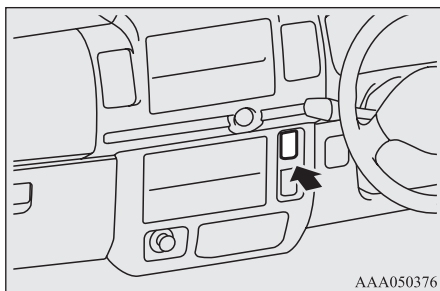

2WD ↔ **4WD**

走行中でも停車中でも操作できます。
走行中操作するときは車を直進状態にして、アクセルペダルをゆるめてから操作します。

⚠ 注意

- 乾いた舗装道路および高速道路では、絶対に4WD（4輪駆動）で走行しないでください。
燃料の消費量が多くなったり、騒音、タイヤの早期摩耗を発生することがあります。
また、駆動系部品に無理がかかり、オイル漏れや焼きつきなどの重大な故障の原因となるおそれがあります。必ず2WD（後輪駆動）で走行してください。
- 雪道などで後輪を空転させたまま、4WD切り換えスイッチを操作しないでください。

📖 アドバイス

- 走行中の2WD（後輪駆動）と4WD（4輪駆動）の切り換えは時速80km/h以下で行ってください。
また、走行中はつぎのことに注意してください。
 - ・低温時に、2WD（後輪駆動）で走り始めてすぐに4WD切り換えスイッチを操作すると4WD（4輪駆動）に切り換わらないことがあります。この場合、車を直進状態にしてしばらく徐行し、4WD作動表示灯が点灯したことを確認してから通常走行してください。
 - ・4WD（4輪駆動）で走行中にハンドルを切ったまま4WD切り換えスイッチを操作すると2WD（後輪駆動）に切り換わらないことがあります。この場合は、ハンドルを直進状態にして、アクセルペダルをゆるめると2WD（後輪駆動）に切り換わります。
- 4WD切り換え装置の動きを円滑にするために、月に1回程度つぎの方法で2WD（後輪駆動）と4WD（4輪駆動）が切り換わることを確認してください。
 1. 周囲の安全を確認します。
 2. 直進状態で4WD切り換えスイッチをONにしてしばらく徐行し、4WD作動表示灯が点灯することを確認します。
 3. その後、4WD切り換えスイッチをOFFにしてしばらく徐行し、4WD作動表示灯が消灯することを確認します。
この操作を数回行ってください。

4WD作動表示灯が点灯しないときは、4WD切り換えスイッチをOFFにして、できるだけ早く日産販売会社で点検を受けてください。

4WD作動表示灯

J00707800169

エンジンスイッチがONのとき、メーター内の4WD作動表示灯にトランスファーの切り換え状態を表示します。
4WD（4輪駆動）のときは点灯し、2WD（後輪駆動）のときは消灯します。

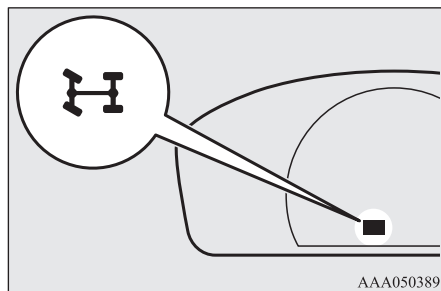

7

📖 アドバイス

- 4WD切り換えスイッチをONにしても4WD作動表示灯が点灯しないときは車を直進状態にしてしばらく徐行し、4WD作動表示灯が点灯したことを確認してから通常走行してください。
直進状態にしてしばらく徐行しても、4WD作動表示灯が点灯しないときは、4WD切り換えスイッチをOFFにして、できるだけ早く日産販売会社で点検を受けてください。
- 4WD切り換えスイッチをOFFにしても4WD作動表示灯が消灯しないときは周囲の安全を確認して加速、減速または後退を行い、4WD作動表示灯が消灯したことを確認してから走行してください。
加速、減速または後退を行っても4WD作動表示灯が点灯したままのときは、4WD切り換えスイッチをOFFにしたまま、できるだけ早く日産販売会社で点検を受けてください。

4WD車の上手な運転

J00707400237

4WD車といってもどこでも走れるわけではありません。

2WD車と同様、ハンドル・ブレーキ操作を慎重に行い安全運転を心がけてください。

⚠注意

- オンロード専用車です。無理な運転はしないでください。
- オフロード走行は避けてください。
- 渡河などの水中走行はしないでください。
- ブレーキ性能は 2WD 車とあまり差はありません。極端な急ハンドル、急ブレーキは避けて十分な車間距離をとって走行してください。

砂地やぬかるみなどにはまったときは

むやみにタイヤを空転させないでください。タイヤがもぐり込み、かえって脱出しにくくなります。

→「こんなことでお困りのときは! - タイヤがスリップして発進できない」P. 13-7

⚠注意

- 砂地では無理な走行をしないでください。一般道路に比べてエンジンや駆動系部品への負担が大きくなり、思いがけない故障の原因になります。
- 走行中に高水温警告灯が点灯したときは、ただちに安全な場所に停車して処置してください。
→「オーバーヒートしたときは!」P. 13-24

4WD車取り扱い上の注意

J00706600867

乾燥した舗装道路を走行するときは

⚠注意

- 乾いた舗装道路は 2WD（後輪駆動）で走行してください。特に、乾いた高速道路は絶対に 4WD（4 輪駆動）で走行しないでください。乾いた舗装道路を 4WD（4 輪駆動）で走行すると燃料の消費量が多くなったり、騒音、タイヤの早期摩耗を発生することがあります。また、駆動系部品に無理がかかり、オイル漏れや焼き付きなどの重大な故障の原因となるおそれがあります。必ず 2WD（後輪駆動）で走行してください。

急なカーブを回るときは

4輪駆動時に、急なカーブを低速で旋回した場合、ブレーキをかけた状態と同じような現象が発生することがあります。これはタイトコーナーブレーキング現象と呼ばれているもので、前、後輪のタイヤの軌跡（回転差）が違うために生じる4輪駆動車特有の現象です。

このような現象が発生したときには、ハンドルを直進状態に戻すか後輪駆動に切り換えることによって解消することができます。

⚠注意

- 急旋回したときは、タイトコーナーブレーキング現象を起こし、運転しにくくなりますので、急な旋回は避けてください。

タイヤ、ホイールについて

4WD車は4輪に駆動力がかかるため、タイヤの状態が車の性能に大きく影響します。タイヤには細心の注意をしてください。

- 4輪とも指定のタイヤ、ホイールを装着してください。
→「タイヤ、ホイールのサイズ」P. 14-8
- タイヤ、ホイールを交換するときは4輪とも交換してください。
- タイヤのローテーションは5,000kmごとに行ってください。
→「タイヤローテーション」P. 11-4
- タイヤの空気圧は定期的に点検してください。
→「タイヤの空気圧」P. 14-9

注意

- 同一指定サイズ、同一種類、同一銘柄および摩耗差のないタイヤを使用してください。サイズ、種類、銘柄や摩耗度合いの異なるタイヤを使用すると、駆動系部品に無理がかかり、オイル漏れや焼き付きなどの重大な故障となり思わぬ事故につながるおそれがあります。
車種によっては、前後輪のタイヤが異なる場合があります。交換するときは装着してある元のタイヤと同じサイズのタイヤを使用してください。

けん引について

アドバイス

- レッカー車による搬送は、別冊の「メンテナンスノート」を見て日産販売会社へ依頼してください。

4WD 切り換えスイッチを操作して 2WD (後輪駆動) に切り換えてけん引してください。

- 「4WD 切り換えスイッチ」P. 7-18
- 「けん引」P. 13-26

注意

- 2WD (後輪駆動) に切り換わらないとき、トランスミッションオイルが不足しているとき、トランスミッションが故障したときは、必ず4輪とも持ち上げてレッカー車で搬送してください。
- オートマチック車のけん引される速度は 30km/h 以下、けん引される距離は 30km 以内にしてください。

ジャッキアップするときは

⚠ 注意

- ジャッキアップ中はエンジンをかけたり、ジャッキアップした車輪を回転させたりしないでください。接地しているタイヤが回ってジャッキから車体が外れ、思わぬ事故につながるおそれがあります。

クラッチペダルを操作するときは

エンジンの回転が高いときクラッチを急に接続したり、中途半端な踏み方をすると、けん引力が大きいのでクラッチやトランスミッションなどを損傷させるおそれがあります。

ペダルの操作はゆっくりと確実に行ってください。

アンチロックブレーキシステム (ABS)

タイプ別装備

J00703000714

アンチロックブレーキシステム (ABS) とは、急ブレーキや滑りやすい道路でブレーキを踏んだときに車輪のロックを防止し、制動力を維持し、かつ安定した車体姿勢とハンドル操舵性を保つ装置です。

⚠ 注意

- ABS は制動時の車体安定性を確保するためのもので必ずしも制動距離が短くなるとはかぎりません。ABS を過信せず、十分な車間距離をとって安全運転を心がけてください。
- 雪道を走行したあとは足まわりに付いた雪や泥を取り除いてください。足まわりを清掃するときはホイール付近に付いている車速感知装置や配線などを傷付けないよう十分注意してください。
- 4輪とも同一サイズ、同一種類の指定タイヤを装着してください。サイズや、種類の異なるタイヤを混用すると、ABS が正常に作動しなくなるおそれがあります。(車載の応急用スペアタイヤは使用できません。)
- 市販のリミテッドスリップディファレンシャル (LSD) を装着しないでください。ABS が正常に作動しなくなるおそれがあります。

アドバイス

- つぎのような場合は、ABSの付いていない車に比べて制動距離が長くなる場合がありますので、速度はひかえめにし、車間距離を十分とって運転してください。
 - ・砂利道や深い新雪路を走行するとき
 - ・タイヤチェーンを装着しているとき
 - ・道路の継ぎ目や段差を乗り越えるとき
 - ・凸凹道などの悪路を走行するとき
- マンホール、工事用の鉄板、白線の上、段差を乗り越えるときなど、車輪が滑りやすい状況では、車輪のロックを防止するため急制動以外でもABSが作動することがあります。
- ABSが作動すると車体、ハンドル、ブレーキペダルに振動を感じたり、作動音が聞こえます。また、ブレーキペダルを踏み込んだときに固く感じる場合があります。これは装置が正常に作動していることを示すもので異常ではありません。そのままブレーキペダルを強く踏み続けてください。
- 走行開始後、エンジンルーム内よりモーター音がしたり、ブレーキペダルにショックを感じる場合がありますが、これはABS装置の作動をチェックしているためで異常ではありません。
- ABSは、発進後車速が約10km/hになるまで作動しません。また、車速が約5km/hまで下がると作動を停止します。

ABS警告灯

J00704500820

正常なときは、エンジンスイッチをONにすると点灯し、数秒後に消灯します。

注意

- 点灯したままのときまたは点灯しないときは装置の故障が考えられますので日産販売会社で点検を受けてください。

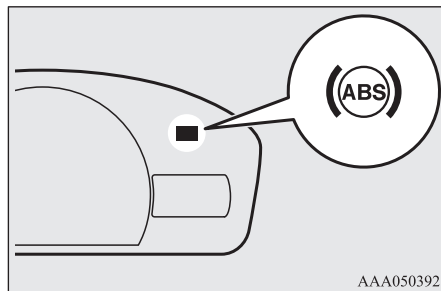

走行中に警告灯が点灯したときは

J00704600052

- 安全な場所に車を止めてから、エンジンを停止し、再度エンジンをかけます。その後しばらく走行して点灯しなければ異常ありません。

しばらく走行しても点灯したままのときは日産販売会社で点検を受けてください。この場合、ABSは作動せず、普通のブレーキとして作動します。

- バッテリーが電圧不足のときにエンジンをかけると、警告灯が点灯することがありますが ABS の故障ではありません。このようなときは、しばらくアイドリング回転でバッテリーを充電してください。

充電しても点灯したままのときや、たびたび点灯するときは日産販売会社で点検を受けてください。

室内装備

サンバイザー	8- 2
灰皿	8- 2
シガーライター	8- 3
室内灯	8- 4
グローブボックス	8- 6
カップホルダー	8- 6
アシストグリップ	8- 7
フロアカーペット	8- 8

サンバイザー

J00900100527

前面だけでなく、側面にも回せます。

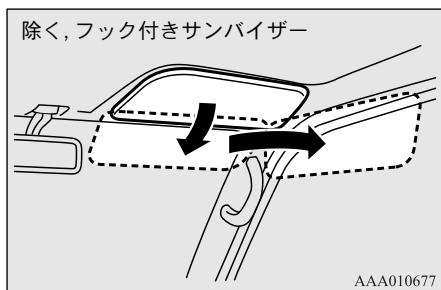

8

カードホルダー

運転席サンバイザーの裏側にあり、通行券などをはさむことができます。

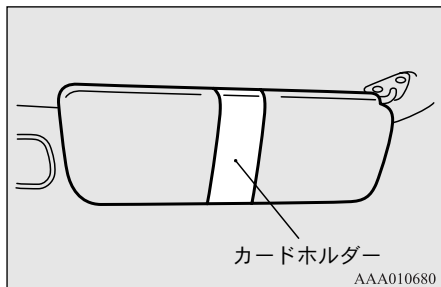

灰皿

J00900300617

⚠ 注意

- タバコ・マッチの火は確実に消してから灰皿に入れ、使用後は必ず閉めてください。開けたままにしておくと他の吸いがらに火が燃え移るおそれがあります。
- 灰皿には吸いがらをためすぎたり、紙くずなど燃えやすいものを入れないでください。火災の原因となります。

使用するときにはフタを開けます。

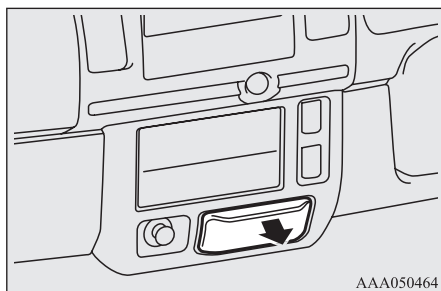

掃除するときは、灰落としを押し下したまま手前に外します。

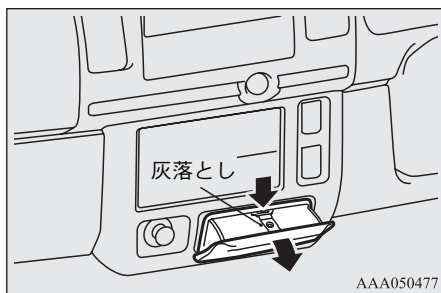

取り付けるときは、灰皿下部を溝に差し込んでから灰落としを押したまま押し込みます。

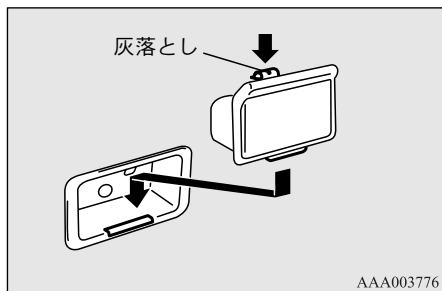

シガーライター

タイプ別装備

J00900400748

エンジンスイッチがONまたはACCのときにシガーライターを押し込んで手を離します。

しばらくすると音がして戻ります。

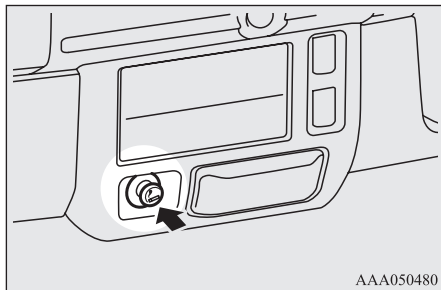

⚠ 注意

- お子さまにシガーライターを扱わせないでください。
- シガーライターが過熱し、火災を招くことがありますのでつぎのことをお守りください。
 - 押さえたままにしないでください。
 - シガーライターを改造したりしないでください。
 - 他車のシガーライターを使用しないでください。
- 市販の電気製品を使用しないでください。ソケットが損傷する原因となります。ソケットが損傷した場合に使用すると、シガーライターが飛び出したり、押し込まれたまま戻らなくなるおそれがあります。
- シガーライターを扱うときは、熱している部分や、その近くはさわらずにノブのみをさわってください。
- シガーライターを押し込んでから30秒以上たっても戻らないときは故障のおそれがありますので手で引き抜き、日産販売会社で点検を受けてください。

📖 アドバイス

- シガーライターをソケットから外したまま放置しないでください。ソケットにゴミや金属片などの異物が入ると火災やショートの原因となるおそれがあります。
- ソケットを使用するときは、必ず 12V で電気容量が 120W 以下の電気製品を使用してください。また、エンジンがかかっていないときに長い間使用するとバッテリーが上がることがあります。

室内灯

J0090080058

📖 アドバイス

- エンジンがかかっていないときに長い間ランプを点灯させておくとバッテリーが上がる場合があります。車から離れるときは必ずランプが消えていることを確認してください。

ルームランプ

J00900901391

1. (OFF)

ドアまたはバックドアの開閉に関係なく消灯します。

2. (●)

ドアまたはバックドアを開けると点灯、閉じると消灯します。

リモートコントロールエントリーシステム付き車はドアまたはバックドアを開けると点灯、閉じると徐々に減光しながら約 30 秒後に消灯します。ただし、つぎのようなときはすぐに消灯します。

- エンジンスイッチを ON にしたとき
- 運転席ドアのキー、ロックノブ、またはリモートコントロールエントリーシステムのリモコンスイッチを使ってすべてのドアおよびバックドアを施錠したとき

📖 アドバイス

- リモートコントロールエントリーシステム付き車はドアおよびバックドアが閉まっているときに、キーを抜くと点灯し、徐々に減光しながら約 30 秒後に消灯します。また、消灯までの時間を調整することもできます。詳しくは日産販売会社にご相談ください。

3. (ON)

ドアまたはバックドアの開閉に関係なく点灯します。

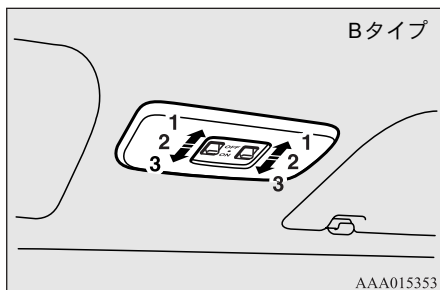
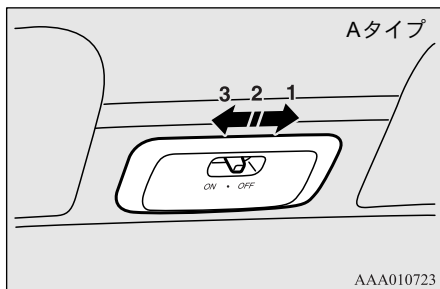

ラゲッジルームランプ

タイプ別装備

J00901500557

1. (OFF)

ドアまたはバックドアの開閉に関係なく消灯します。

2. (●)

ドアまたはバックドアを開けると点灯，閉じると消灯します。

3. (ON)

ドアまたはバックドアの開閉に関係なく点灯します。

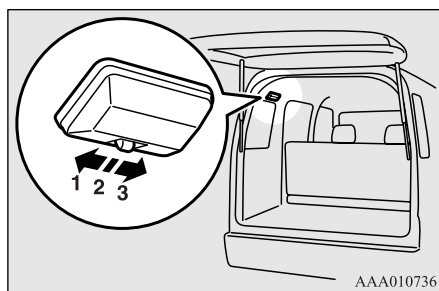

グローブボックス

J00902200216

レバーを引くと開きます。

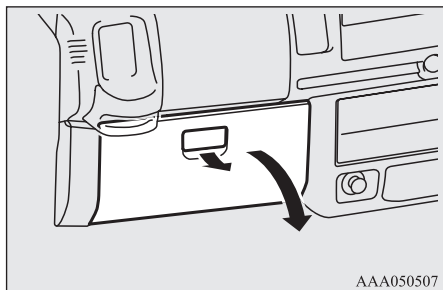

⚠ 注意

- 走行中はグローブボックスのフタを必ず閉めておいてください。万一の場合、フタや内部の小物でけがをするおそれがあります。

📖 アドバイス

- 車を離れるときはグローブボックス内に貴重品を入れたままにしないでください。

カップホルダー

J00903800815

左右の吹き出し口の前にカップホルダーがあります。

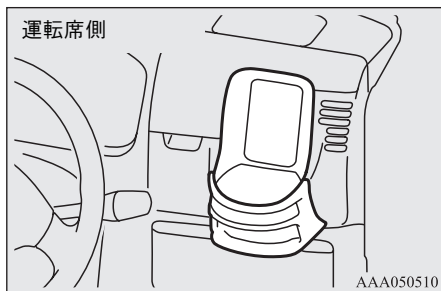

運転席側

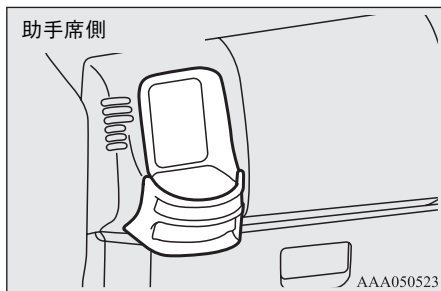

⚠ 注意

- 走行中の振動や揺れなどで飲み物がこぼれることがあります。熱い飲み物の場合、やけどをするおそれがありますので注意してください。
- カップホルダーに手をかけて乗り降りしないでください。カップホルダーが外れて思わぬ事故につながるおそれがあります。

アシストグリップ

J00912900346

座ったときに手で身体を支えるためのグリップがあります。

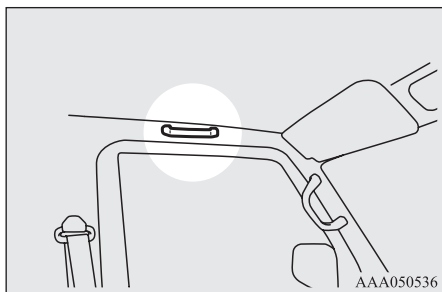

⚠ 注意

- アシストグリップに手をかけて乗り降りしないでください。アシストグリップが外れて思わぬ事故につながるおそれがあります。

フロアカーペット

タイプ別装備

J0091390037

お客さまのお車には専用のフロアカーペットが設定されています。床の上しっかりと固定して正しく使用してください。

固定のしかた

床面には日産純正フロアカーペット用の固定クリップが付いています。つぎの手順で確実に固定してください。

1. フロアカーペットを床の形状に合わせて敷きます。
2. フロアカーペットの取付穴に固定クリップのピンを通し、確実に固定します。

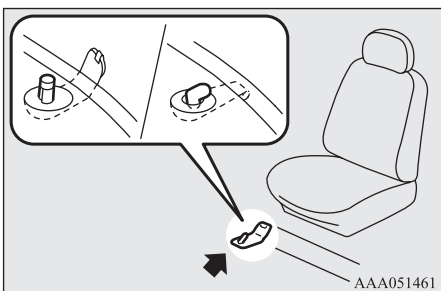

アドバイス

- 車種により、固定クリップ・ピンの形状や各シートごとに設定されている数量は異なります。詳しい固定方法は、日産販売会社にお問い合わせください。

8

警告

- お客さまのお車専用のフロアカーペットを、床の上しっかりと固定して正しく使用してください。フロアカーペットがずれて各ペダルと干渉し、思わぬスピードが出たりブレーキが効きづらくなるなど、重大な傷害につながるおそれがあります。
- 運転席にフロアカーペットを敷くときはつぎのことをお守りください。

- ・ 日産純正部品であっても、他車種および異なる年式のフロアカーペットは使用しない。
- ・ フロアカーペットでペダルを覆わない。
- ・ フロアカーペットを重ねて敷かない。
- ・ フロアカーペットがずれないように固定クリップで確実に固定する。
- ・ 運転席専用のフロアカーペットを使用する。
- ・ フロアカーペットを前後逆さまにしたり、裏返して使用しない。

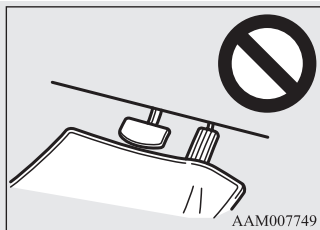

- 運転する前につぎのことを確認してください。
- ・ フロアカーペットが正しく固定されていることを定期的を確認し、車内の清掃などでフロアカーペットを取り外した後は必ず確認する。
- ・ エンジン停止時およびマニュアル車はシフトレバーがNのとき、オートマチック車はセレクトレバーがPのときに、各ペダルをいっばいに踏み込み、フロアカーペットと干渉がなく運転に支障がないことを確認する。

エアコン

吹き出し口	9- 2
オゾンセーフエアコン	9- 4
リヤヒータースイッチ	9- 9
オゾンセーフエアコンの上手な使い方	9- 9
クリーンエアフィルター	9- 10

吹き出し口

J01000100743

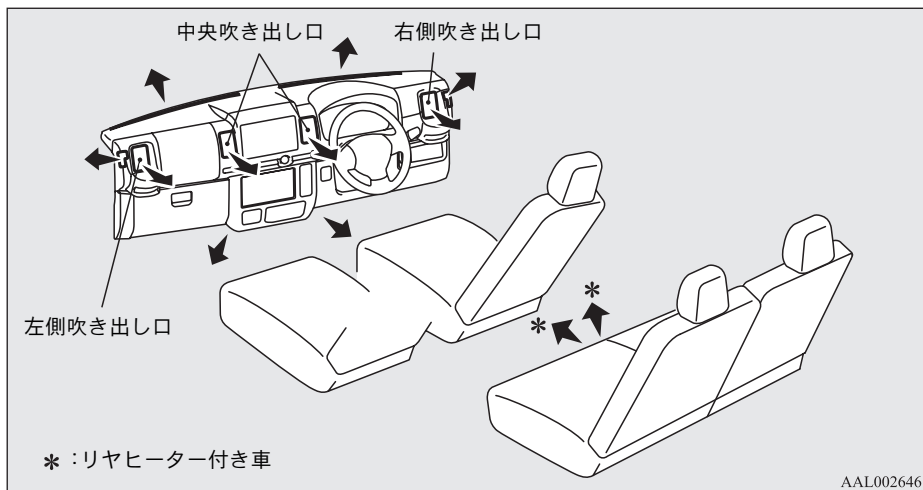

風向き調整

J01000300703

9

ダイヤルを動かして上下の風向きを調整します。

左右の風向きは吹き出し口の左側、または右側を押して調整します。

また、ダイヤルを下側いっぱい動かすと送風を停止します。

アドバイス

- 冷房時まれに吹き出し口から霧が吹き出したように見えることがありますが、これは湿った空気が急に冷やされたときに発生するもので異常ではありません。
- 冷房、除湿効果が悪いときは日産販売会社で点検を受けてください。

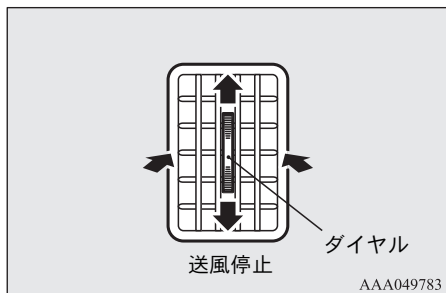

吹き出し口の切り換え

J01000400847

吹き出し口切り換えダイヤルを操作し、使用目的に合わせて吹き出し口を切り換えます。

→「吹き出し口切り換えダイヤル」P. 9-5

→:風量弱

→:風量中

→:風量強



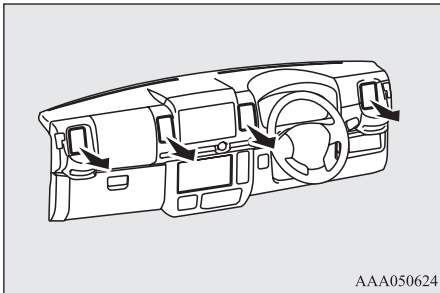

 上半身に送風したいとき

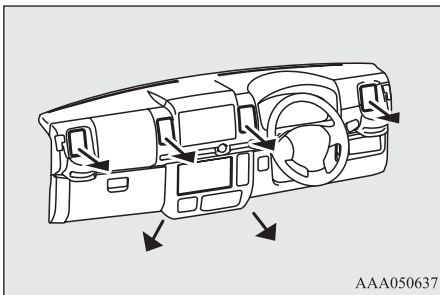

 上半身と足元に送風したいとき



アドバイス

- 吹き出し口切り換えダイヤルを  と  の間にすると上半身へ多く、 と  の間にすると足元へ多く送風されます。
- 夏期、足元付近に暑さを感じる場合は吹き出し口切り換えダイヤルを  の位置にセットし送風すると効果的です。



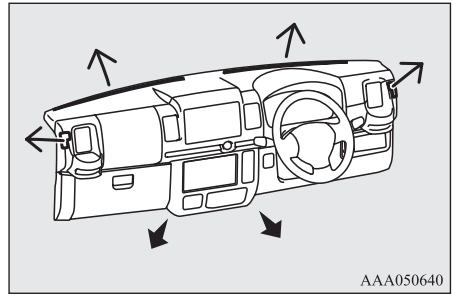

 足元に送風したいとき

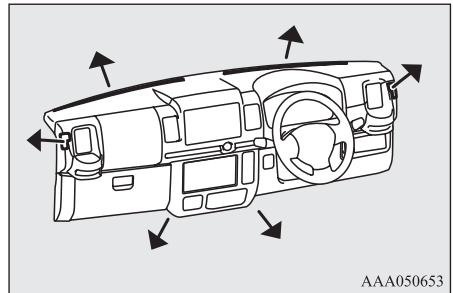

 足元とウィンドウガラスに送風したいとき



アドバイス

- 吹き出し口切り換えダイヤルを  と  の間にすると足元へ多く、 と  の間にするとウィンドウガラスへ多く送風されます。

 ウィンドウガラスに送風したいとき

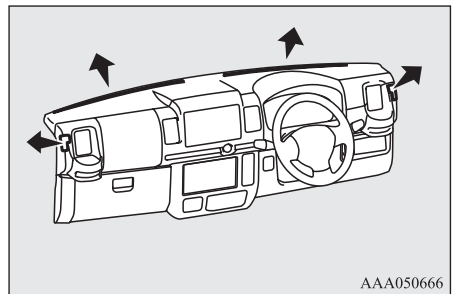

オゾンセーフエアコン

J01000500109

エンジンスイッチがONのときに使用できます。

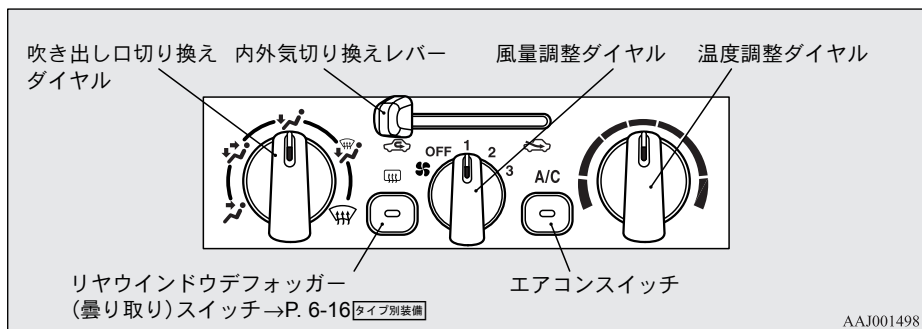

- スイッチの使い方 P. 9-5
- 目的に合った使い方
 - 暖房したいときはP. 9-7
 - 冷房したいときはP. 9-7
 - 頭寒足熱にしたいときはP. 9-7
 - ウィンドウガラスの曇り，霜を取りたいときはP. 9-8
 - 暖房と曇り止めを同時にしたいときは P. 9-8
 - 換気したいときはP. 9-8
 - 排気ガス，ほこりなどを車室内に入れたくないときはP. 9-8

スイッチの使い方

J0100060012

◆ 風量調整ダイヤル

J01000700185

風量を強くするときは右へ、弱くするときは左へ回します。

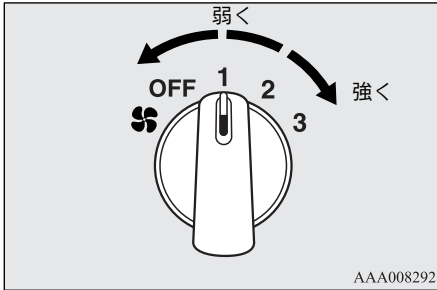

◆ 温度調整ダイヤル

J01000900259

送風温度を調整します。
温度を上げるときは右へ、下げるときは左へ回します。

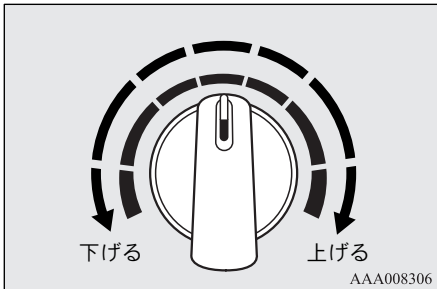

📖 アドバイス

- エンジン冷却水温が低いときに温度調整ダイヤルを動かしても送風温度は変わりません。

◆ 吹き出し口切り換えダイヤル

J01001100072

使用目的に合わせて吹き出し口を切り換えます。

→ 「吹き出し口の切り換え」 P. 9-3

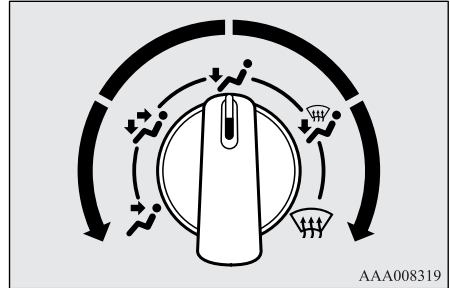

⚠ 注意

- ❶と❷の間で使用するときには、窓の曇りを防止するため内外気切り換えレバーを外気導入にしてください。
→ 「内外気切り換えレバー」 P. 9-6

◆ 内外気切り換えレバー

J01001400033

外気導入（外気を車内に入れる）と内気循環（外気をしゃ断する）の切り換えができます。

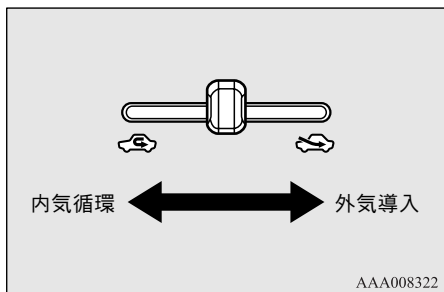

通常走行時

早く冷房したいときや外気が汚れているとき

⚠ 注意

- 窓の曇りを防止するため通常は外気導入で使用してください。
- 早く冷房したいときは内気循環にします。ただし、長時間内気循環にしておくとウインドウガラスが曇りやすくなるため、ときどき外気導入に切り換えて換気してください。

◆ エアコンスイッチ

J01001500076

スイッチを押すとエアコン（冷房・除湿機能）が作動し、スイッチ内の作動表示灯が点灯します。もう一度押すとエアコンは停止します。

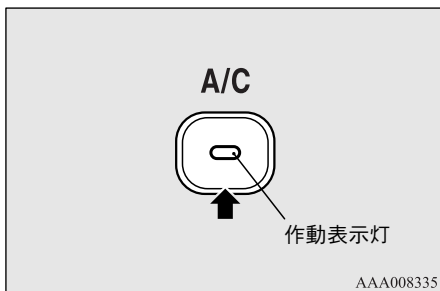

⚠ 注意

- オートマチック車は、エアコン作動中はエンジン回転数が高くなりクリーブ現象が強くなりますので、停車中はしっかりとブレーキペダルを踏んでください。
→「クリーブ現象」P. 2-13

目的に合った使い方

J01001700010

◆ 暖房したいときは

J01001800082

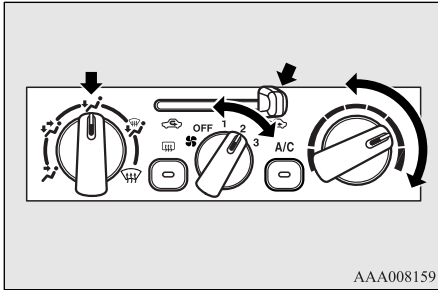

AAA008159

📖 アドバイス

- 吹き出し口切り換えダイヤルが🌀のとき、ウインドウガラスにも少し送風されますが、これはウインドウガラスの曇りを防止するためのものです。

◆ 冷房したいときは

J01001900227

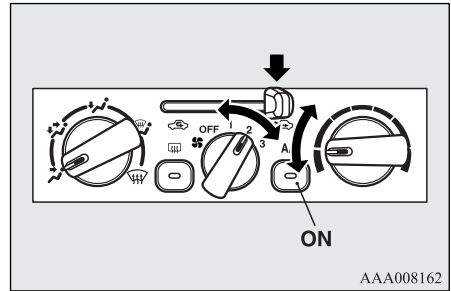

AAA008162

⚠️ 注意

- 早く冷房したいとき内気循環にします。ただし、長時間内気循環にしておくとウインドウガラスが曇りやすくなるため、ときどき外気導入に切り換えて換気してください。

◆ 頭寒足熱にしたいときは

J01002000081

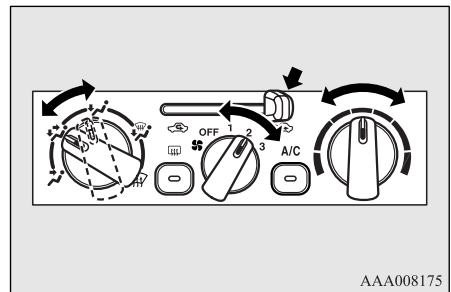

AAA008175

◆ ウィンドウガラスの曇り、霜を取りたいときは

J01002100082

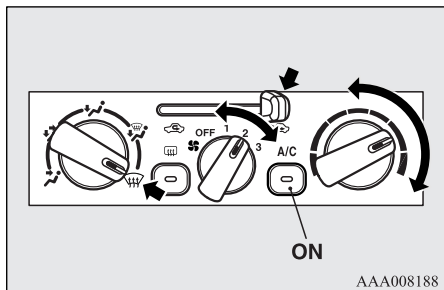

早く曇り、霜を取りたいときは風量調整ダイヤルで風量を最大にし、温度調整ダイヤルで温度を最高に設定して、エアコンを使用してください。

◆ 暖房と曇り止めを同時にしたいときは

J01002200083

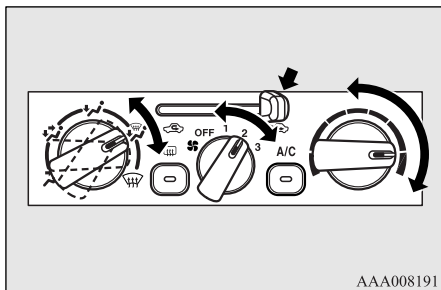

📖 アドバイス

- エアコンを使用すると除湿効果があります。

⚠️ 注意

- 🌬️ と 🌬️ の間で使用するときは、窓の曇りを防止するため内外気切り換えレバーを外気導入にしてください。
- 安全のため、ウィンドウガラスの曇りや霜は早めに取り除いて視界確保に努めてください。

📖 アドバイス

- 🌬️ 位置でエアコンを使用しているときは設定温度を最低温度付近にしないでください。ウィンドウガラスの外側に露が付くことがあります。

◆ 換気したいときは

J01002300084

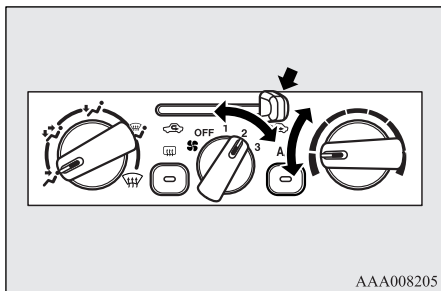

◆ 排気ガス、ほこりなどを車室内に入れたくないときは

J01009600060

トンネルや渋滞など外気が汚れているときは内外気切り換えレバーを内気循環にします。

→ 「内外気切り換えレバー」 P. 9-6

リヤヒータースイッチ

タイプ別装備

J01010700029

スイッチを押すと後席シート下の吹き出し口より温風が吹き出し、スイッチ内の作動表示灯が点灯します。

もう一度押すと作動は停止します。

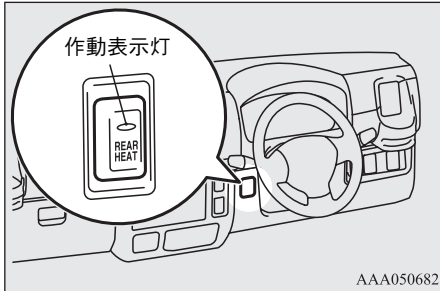

AAA050682

📖 アドバイス

- フロントヒーターがOFFのときでもリヤヒータースイッチを操作するとリヤのみヒーターが作動します。
- 風量、温度の調整はできません。

オゾンセーフエアコンの上手な使い方

J01009400475

長時間炎天下に駐車したときは

車室内の温度は大変高くなります。このようなときはドアガラスを開けて車室内の熱気を車外に追い出してください。

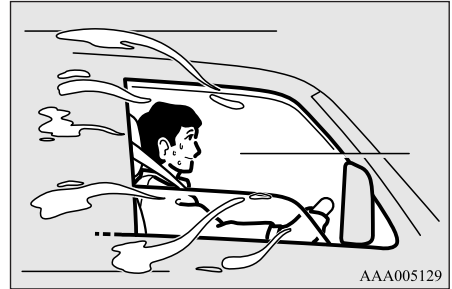

AAA005129

冷やしすぎに注意

長時間冷風を直接身体に当てないでください。冷やしすぎは身体によくありませんので、少し涼しいと感じる温度に調整してください。

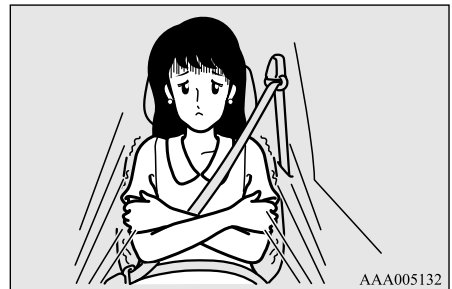

AAA005132

定期点検を忘れずに

暑い季節になる前に冷媒ガス量の点検を行ってください。冷媒ガスが不足すると冷房効果が悪くなります。

注意

- エアコンの冷媒ガスを充填する場合は、エンジンルーム内に貼付のエアコン冷媒ラベルに記載されている冷媒量をお守りください。規定量を超えて充填した場合、エアコンコンプレッサが故障し、エンジン停止や始動不能になるおそれがあります。

アドバイス

- エアコンの効きが悪い場合は冷媒ガスが不足またはないことが考えられます。日産販売会社で点検を受けてください。

クリーンエアフィルター

JD1009500610

ほこりなどを取り除くため、内気循環のときに効果のあるフィルターを装着しています。フィルターにほこりなどが付着すると効果が低下しますので、フィルターは定期的に清掃することをおすすめします。

→「エアフィルターの清掃」P. 11-5

アドバイス

- 吹き出し風量が極端に減少したりガラスが曇りやすくなったときは清掃時期ですのでフィルターの清掃をしてください。(清掃時期の目安:1年または12,000kmのいずれか早いとき)

オーディオ

AM/FM電子チューナーラジオ
(デジタル時計組込み) P. 10-2

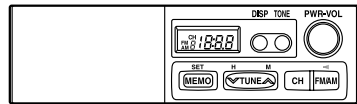

AAI000407

CD一体AM/FM電子チューナーラジオ
(デジタル時計組込み) P. 10-7

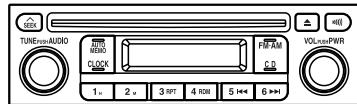

AAI000117

エラーコード.....	10- 16
オーディオの上手な使い方.....	10- 17
アンテナ.....	10- 19

AM/FM 電子チューナーラジオ (デジタル時計組込み)

タイプ別装備

J01100100698

エンジンスイッチがONまたはACCのときに使用できます。

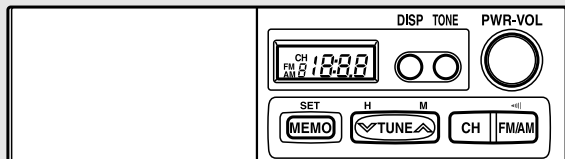

AAJ004792

- 音量・音質調整のしかた P. 10-3
 - ・音量調整 P. 10-3
 - ・音質調整 P. 10-3
- ラジオを聞くときは P. 10-4
 - ・放送局を選局するときは P. 10-4
 - ・放送局を記憶させるときは P. 10-4
 - ・交通情報を聞くときは P. 10-5
- 時計を合わせるときは P. 10-6
- 表示を切り換えるときは P. 10-6

音量・音質調整のしかた

J01100300313

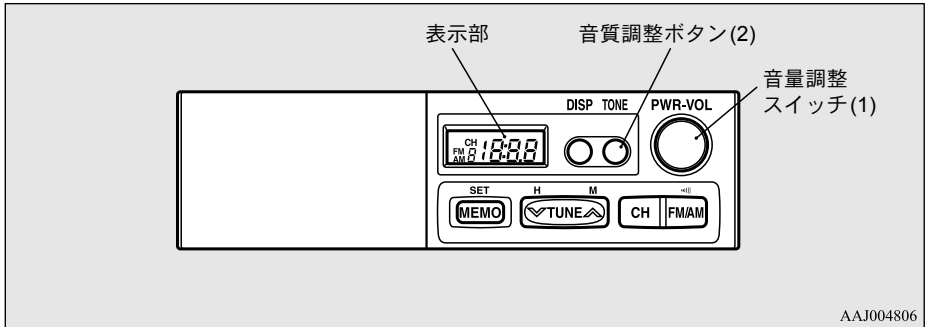

◆ 音量調整

J01102300085

音量調整スイッチ(1)で調整します。

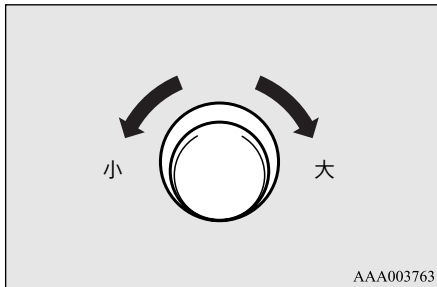

⚠ 注意

- 運転中は車外の音が聞こえる程度の音量でお使いください。車外の音が聞こえない状態で運転すると思わぬ事故につながるおそれがあります。

◆ 音質調整

J01102500061

高音域の強弱を3段階に調整できます。音質調整ボタン(2)を押すごとに HI (強) → CENTER (中) → LO (弱) と切り換わり、表示部に調整状態が表示されます。

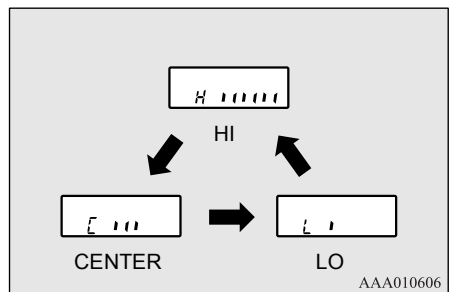

ラジオを聞くときは

J01100500357

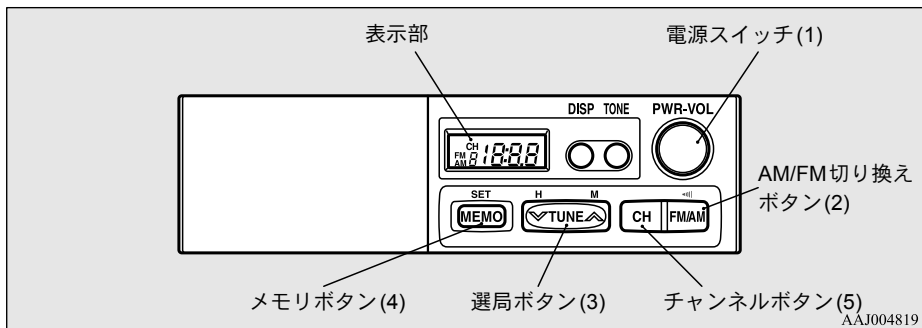

1. 電源スイッチ (1) を押して電源を入れます。電源を切りたいときはもう一度スイッチを押します。
2. AM/FM 切り換えボタン (2) を押します。
ボタンを押すたびに AM↔FM と切り換わり、表示部に受信バンドと周波数を表示します。
3. 選局ボタン (3) を押して聞きたい放送局を選びます。

 **アドバイス**

- 受信電波が弱く自動選局できないときは手動で選局してください。
- すべてのAM/FM放送をモノラルで受信します。

◆ 放送局を記憶させるときは

J01103600434

AM/FM 各 6 局を記憶させておくことができます。

1. 選局ボタン (3) を押して記憶させたい放送局を受信します。
2. メモリボタン (4) を押すとチャンネル表示 “CH” が点滅します。
3. チャンネルボタン (5) を押し、記憶させたいチャンネルを選びます。
4. 再びメモリボタン (4) を押したら完了です。
5. 次回からはチャンネルボタン (5) を押すごとにチャンネルが切り換わり、記憶されている放送局を受信します。

◆ 放送局を選局するときは

J01103500101

手動で選局するとき

選局ボタン(3)を押します。

- 周波数の高いほうへ選局するときには **Λ** 側
- 周波数の低いほうへ選局するときには **V** 側

自動で選局するとき

選局ボタン (3) を約 1 秒以上押し続けます。

- 周波数の高いほうへ選局するときには **Λ** 側
- 周波数の低いほうへ選局するときには **V** 側

 **アドバイス**

- バッテリー端子を長い間外したときは記憶が取り消されません。

◆ 交通情報を聞くときは

J01103800247

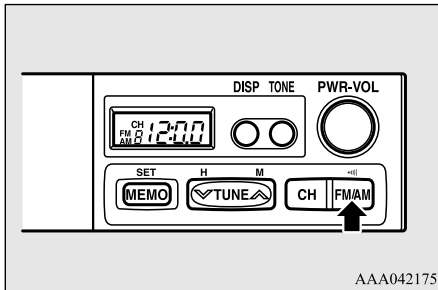

交通情報を行っている地域で交通情報をワンタッチで受信します。
交通情報ボタンを約 2 秒以上押し続けると交通情報局(1620kHz)を受信します。
もう一度押すと解除されます。

 **アドバイス**

- 1620kHz の交通情報を受信できないときは自動的に 1629kHz の交通情報局を受信します。
どちらも受信できないときは約 5 秒後に交通情報ボタンを押す前の状態に戻ります。

時計を合わせるときは

J01113500218

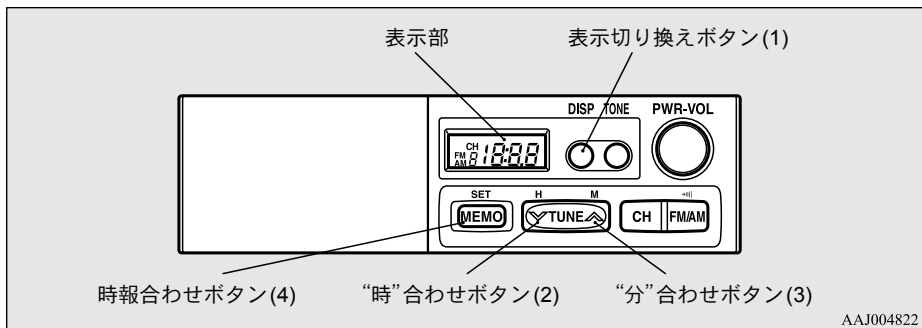

表示部は通常時計表示となっています。ラジオ使用時に表示切り換えボタン(1)を軽く押すと、周波数表示に切り換わります。もう一度押すと時計表示になります。

アドバイス

- バッテリー端子を外し、再接続したときは時刻を合わせてください。
- 時刻を合わせる途中で他のボタンを操作すると、時刻調整モードは解除されます。

◆ 時刻の合わせ方

J01113700047

1. 表示切り換えボタン(1)を押し続け時計表示を点滅させます。
2. 「時・分合わせ」
「時」合わせボタン(2), 「分」合わせボタン(3)を押して時刻を合わせます。押し続けると早送りになります。
「分」合わせボタンを押すたびに、秒数も00に修正されます。
時刻を合わせたら、表示切り換えボタン(1)を押し 時計表示の点滅を解除します。
「時報合わせ」
時報合わせボタン(4)を押すと同時に つぎのように修正されます。
 - 0～29分は切り下げ
 - 30～59分は切り上げ
3. セット後、時計表示の点滅は解除されます。

表示を切り換えるときは

J01101500048

通常は、時計表示となっています。ただし、ラジオの電源を入れたときや選局ボタン、メモリボタン、チャンネルボタン、交通情報ボタンを押したときは一時的に周波数表示に切り換わります。

ラジオ使用時に常に周波数表示にしておきたいときは、表示切り換えボタン(1)を軽く押ししてください。
もう一度押すと時計表示に戻ります。

CD 一体 AM/FM 電子チューナーラジオ (デジタル時計組込み)

タイプ別装備

J01100100050

エンジンスイッチがONまたはACCのときに使用できます。

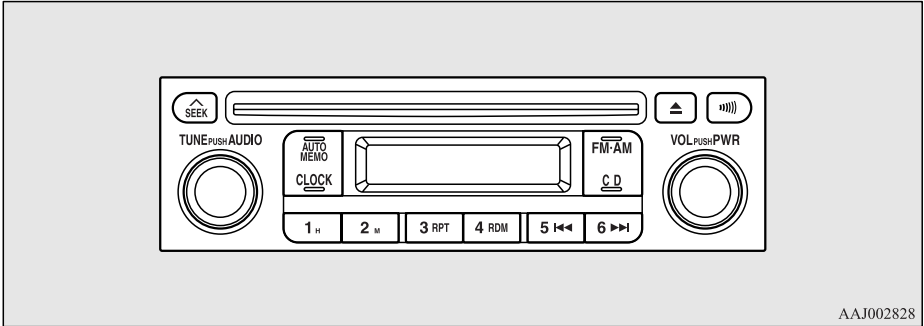

AAJ002828

- 音量・音質調整のしかた
 - ・音量調整 P. 10-8
 - ・音質・音量バランス調整 P. 10-9
- ラジオを聞くときは P. 10-10
 - ・放送局を選局するときは P. 10-10
 - ・放送局を記憶させるときは P. 10-11
 - ・交通情報を聞くときは P. 10-12
- CDを聞くときは P. 10-13
 - ・早送り，早戻しをするときは P. 10-13
 - ・頭出しをするときは P. 10-13
 - ・同じ曲を繰り返し聞くときは P. 10-14
 - ・ランダムな曲順で聞くときは P. 10-14
 - ・CDを取り出すときは P. 10-14
- 時計を合わせるときは P. 10-15
 - ・時刻の合わせ方 P. 10-15
- 表示を切り換えるときは P. 10-15

音量・音質調整のしかた

J01100300270

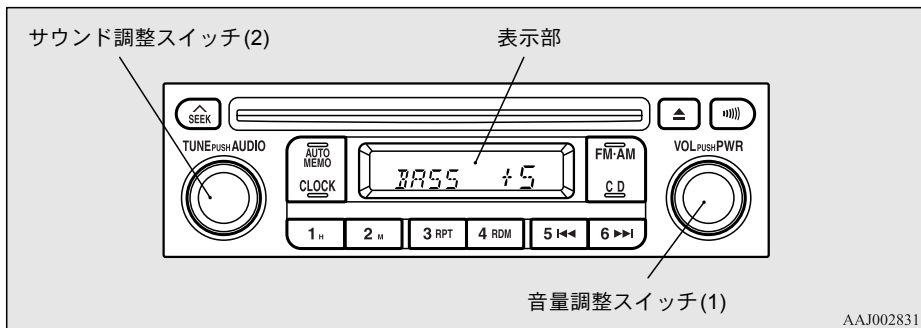

◆ 音量調整

J01102300274

音量調整スイッチ(1)で調整します。
調整状態は表示部に表示されます。

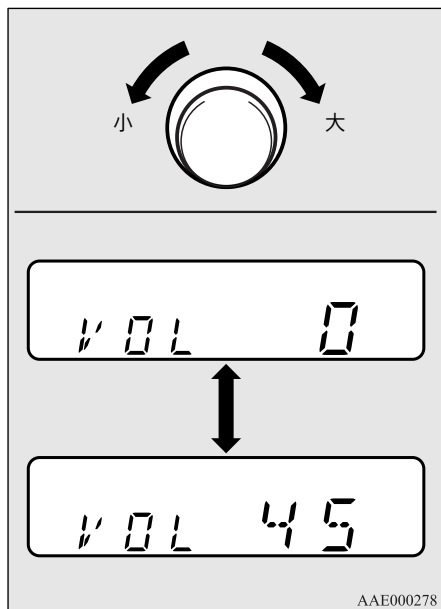

⚠ 注意

- 運転中は車外の音が聞こえる程度の音量でお使いください。車外の音が聞こえない状態で運転すると思わぬ事故につながるおそれがあります。

📖 アドバイス

- 調整終了後、約2秒後に元の表示に戻ります。
音量調整スイッチを回して2秒以上放置したり他のボタンを操作すると、調整モードが解除され、元の表示に戻ります。

◆ 音質・音量バランス調整

J01102700164

音質、音量バランスを調整することができます。

1. サウンド調整スイッチ(2)を押して、調整したいモードを選択します。調整モードはスイッチを押すごとに切り換わり、表示部に表示されます。

BASS (低音) → TRE (高音) → FADE (前後音量) → BAL (左右音量) → 調整モード解除

2. サウンド調整スイッチ (2) を左右に回してお好みに合わせて調整します。調整状態は表示部に表示されます。

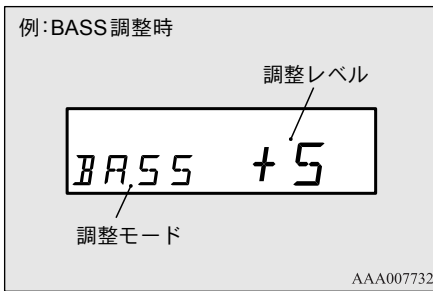

モード表示	調整レベル範囲	サウンド調整スイッチ操作	
		反時計回りに回す	時計回りに回す
BASS	-6~+6	弱くなる	強くなる
TRE			
FADE	F6~R6	F (前側)大	R (後側)大
BAL	L6~R6	L (左側)大	R (右側)大

📖 アドバイス

- 調整レベルが“0”（センター位置）のときに、音が“ピッ”と鳴ります。
- 調整終了後、約7秒後に元の表示に戻ります。
サウンド調整スイッチ(2)を操作して7秒以上放置したり他のボタンを操作すると、調整モードが解除され、元の表示に戻ります。
- 2スピーカー仕様車は、FADE（前後音量）調整位置を中央位置にしておいてください。リヤスピーカーが接続されていないため、R（リヤ）側に調整すると、音が出なくなります。

ラジオを聞くときは

J01100500155

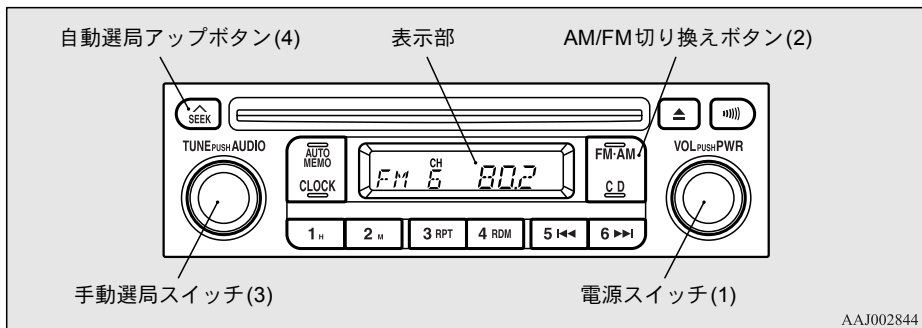

AAJ002844

1. 電源スイッチ (1) を押して電源を入れます。電源を切りたいときはもう一度スイッチを押します。
2. AM/FM 切り換えボタン (2) を押します。
ラジオ以外の状態のときはラジオに切り換わり、ラジオの状態のときはAM/FMが切り換わります。
3. 手動選局スイッチ (3) を回すか、自動選局アップボタン (4) を押して聞きたい放送局を選びます。

◆ 放送局を選局するときは

J01103500084

手動で選局するときは

手動選局スイッチ (3) を左右に回します。

- 周波数の高いほうへ選局するときは時計周りに回す
- 周波数の低いほうへ選局するときは反時計周りに回す

自動で選局するときは

自動選局ボタン (4) を押します。
周波数の高いほうへ選局します。

 **アドバイス**

- 受信電波が弱く自動選局できないときは手動で選局してください。

◆ 放送局を記憶させるときは

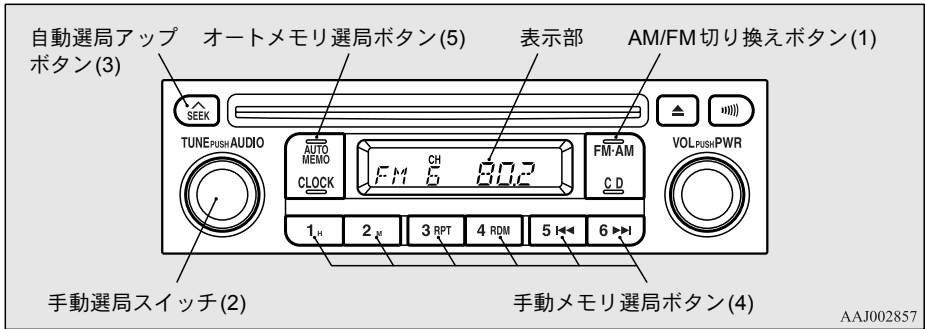
**手動で放送局を記憶させるときは**

自動で記憶させた放送局とは別に AM, FM放送局を各6局まで記憶させることができます。

1. AM/FM 切り換えボタン (1) を押して、AM または FM 放送を選びます。
2. 手動選局スイッチ (2) を回すか、自動選局アップボタン (3) を押して記憶させたい放送局を受信します。
3. 手動メモリ選局ボタン(4)[1~6]のいずれか1つを押し続け、ピッという音がしたら完了です。表示部には記憶されたボタン番号と周波数が表示されます。
4. 次回からは手動メモリ選局ボタン (4) を軽く押すと、そのボタンに記憶されている放送局を受信します。

アドバイス

- 選局ボタン1つにつきAM1局, FM1局の2局を記憶することができます。
- バッテリー端子を長い間外したときは記憶が取り消されます。

自動で放送局を記憶させるときは

手動で記憶させた放送局とは別に受信可能な AM, FM 放送の各 8 局を受信状態の良好な順に自動で記憶することができます。

周波数や放送局がわからない地域で記憶するときに有効です。

1. AM/FM 切り換えボタン (1) を押して、AM または FM 放送を選びます。
2. オートメモリ選局ボタン (5) をピッという音がするまで押し続けます。

アドバイス

- 受信可能な放送局をさがしている間は表示部に“A”文字が表示されます。受信可能な放送局がないときは“——”と表示されます。

3. 次回からはオートメモリ選局ボタン (5) を軽く押すごとに記憶されている放送局を低い周波数から順に受信します。

アドバイス

- 受信可能な放送局が 8 局より少ない場合はその受信可能局数だけ記憶します。
- バッテリー端子を長い間外したときは記憶が取り消されます。

◆ 交通情報を聞くときは

J01103800218

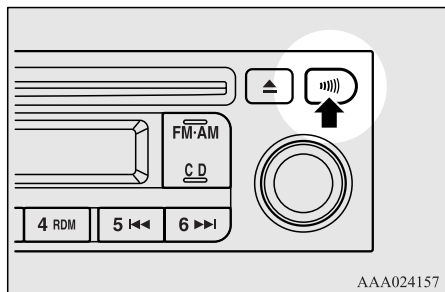

交通情報を行っている地域で交通情報をワンタッチで受信します。
交通情報ボタンを押すと交通情報局(1620kHz)を受信します。
もう一度押すと解除されます。

アドバイス

- 1620kHzの交通情報を受信できないときは自動的に1629kHzの交通情報局を受信します。
どちらも受信できないときは約5秒後に交通情報ボタンを押す前の状態に戻ります。
- CDを聞いているときでも交通情報ボタンを押すと交通情報を受信することができます。

CDを聞くときは

J01100700186

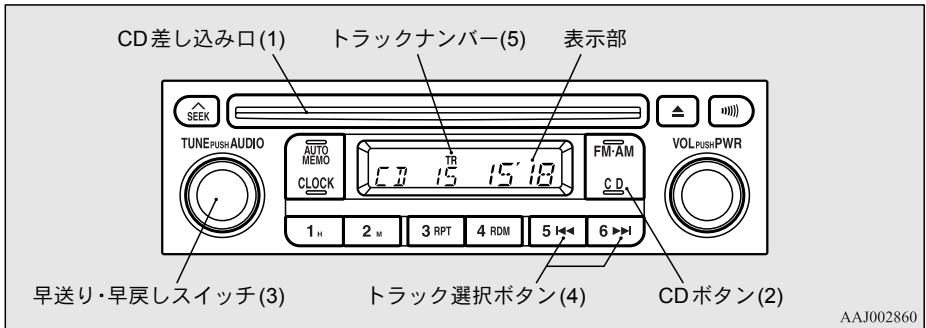

ディスクのラベル面を上にして CD 差し込み口(1)に入れ、軽く押し込むと再生が始まり、表示部に“CD”を表示します。他のモードから CD に切り換えたいときは、CDボタン(2)を押してください。

◆ 頭出しをするときは

J01104900173

トラック選択ボタン(4)を押して聞きたい曲のトラックナンバー(5)を選択します。

- ▶▶ トラックナンバーが増加
- ◀◀ トラックナンバーが減少

聞いている曲の途中でボタンの◀◀側を1回押すと、その曲の頭に戻り再生します。

📖 アドバイス

- CD シングル (8cm ディスク) はアダプターなしでそのまま使用できます。差し込み口のほぼ中央から差し込んでください。

◆ 早送り、早戻しをするときは

J01104700041

再生中、早送りするときは早送り・早戻しスイッチ(3)を時計回りに回します。

再生中、早戻しするときは早送り・早戻しスイッチを反時計回りに回します。

スイッチを回している間、早送り、早戻しとなります。

📖 アドバイス

- トラック選択ボタン(4)を押すごとに表示部のトラックナンバー(5)が変わります。

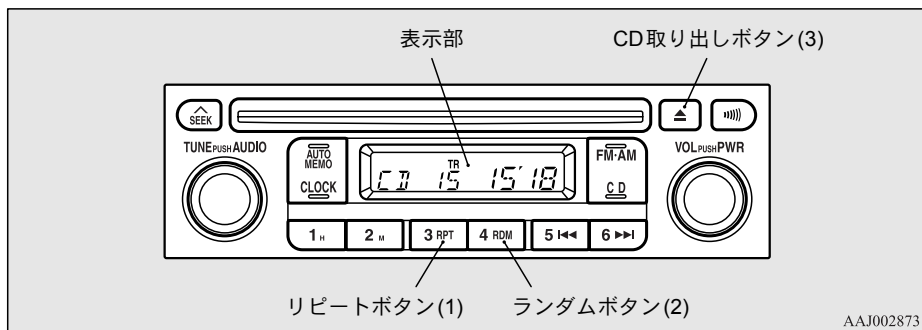

◆ 同じ曲を繰り返し聞き出すときは

J01105100114

再生中、リピートボタン(1)を押して表示部に“RPT”を表示させます。解除するときにはもう1回ボタンを押します。

◆ CDを取り出すときは

J01105700035

CD取り出しボタン(3)を押します。CDモードのときボタンを押すと自動的にCDが出てラジオモードに切り換わります。

◆ ランダムな曲順で聞くときは

J01105200115

ランダムボタン(2)を押します。表示部に“RDM”と表示されます。再生中のディスクからプレーヤーがランダムに選曲し、再生します。解除するときにはもう1回ボタンを押します。

時計を合わせるときは

J01113500221

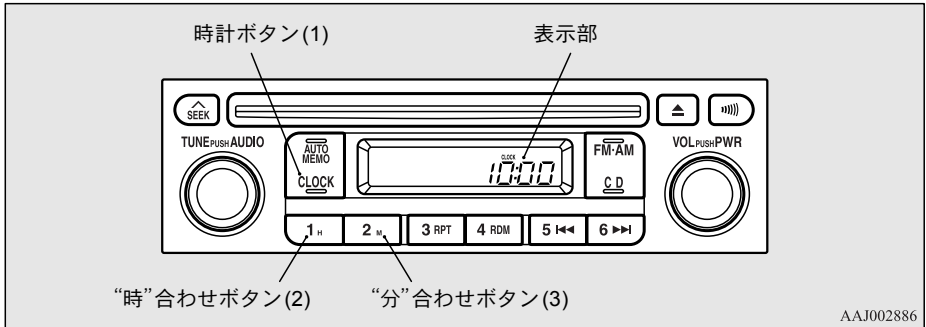

表示部は通常時計表示となっています。ラジオモード（およびCDモード）時に時計ボタン（1）を軽く押すと、周波数表示（およびCD走行表示）に切り換わります。もう一度押すと時計表示になります。

表示を切り換えるときは

J01101500051

通常は、時計表示となっています。ただし、電源を入れたときや何らかのオーディオ操作（オーディオ調整操作、ラジオ操作およびCD操作）をしたときは、一時的に各モード表示に切り換わります。

ラジオモード（およびCDモード）時に常に周波数表示（およびCD走行表示）にしておきたいときは、時計ボタン(1)を軽く押ししてください。もう一度押すと時計表示に戻ります。

◆ 時刻の合わせ方

J01113700018

1. 時計ボタン（1）を押し続け時計表示を点滅させます。
2. 「時・分合わせ」
“時”合わせボタン(2)，“分”合わせボタン(3)を押して時刻を合わせます。
押し続けると早送りになります。
時刻を合わせたら、時計ボタン（1）を押し、時計表示の点滅を解除します。

📖 アドバイス

- バッテリー端子を外し、再接続したときは時刻を合わせてください。

エラーコード

J0110200431

表示部にエラーコードが表示されたときは、下表に従ってください。

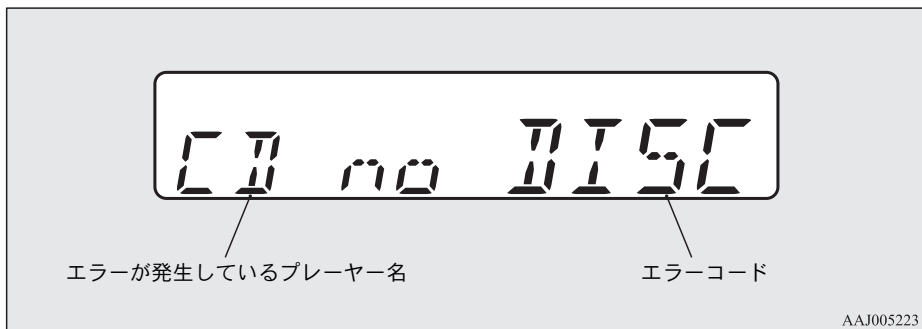

エラーコード	原因	処置
no DISC	ディスクが入っていない。	ディスクを入れてください。
E HOT	プレーヤー、またはチェンジャー内部が高温になっている。(再生が一時中断となる。)	しばらく放置してください。温度が適温に戻るとエラーコードが消え、自動的に再生されます。
E 01 E 02	主にディスクの異常	ディスクを数枚交換してください。 <ul style="list-style-type: none"> ● 特定のディスクのみのエラー表示 → ディスクの傷、汚れなどが原因 (異常ディスクの使用を止めてください。) ● 全ディスクでエラー表示 → 機器内部の結露、汚れなどが原因 (数時間後も全ディスクでエラー表示する場合は、日産販売会社で点検を受けてください。)
E 03 E	主に機器側の異常	日産販売会社で点検を受けてください。

オーディオの上手な使い方

J01102100520

- エンジンを止めて聞くときは、必ずエンジンスイッチを ACC にしてください。
- 走行中は安全のため車外の音が聞こえる程度にしてください。
- 走行中は電波状態が変動するため、受信状態が不安定になることがあります。
- 車内で携帯電話を使用すると、オーディオから雑音が出ることがありますが、オーディオの故障ではありません。
この場合は、携帯電話をオーディオからできるだけ離して使用してください。
- 万一の場合（異物が入った、水がかかった、煙が出る、変な匂いがするなど）は、ただちに使用を中止し、日産販売会社で点検を受けてください。自分で修理しようとしたり、そのままご使用にならないでください。

コンパクトディスク (CD) の取り扱い

- 寒いときのヒーターを入れた直後など、急に温度が上がると、ディスクやオーディオ内部に露（水滴）が付いて正常に作動しないことがあります。このような場合には、しばらく待ってからご使用ください。
- 悪路走行などで激しく振動した場合、音とびすることがあります。
- 必ずケースに入れて保管してください。また直射日光の当たる場所や高温、多湿の場所などに置かないでください。

CDについて

- 下のマークのついた CD 以外は使用できません。
下のマークのついた CD でも、CD-R/RW ディスクは CD ディスクに比べてディスクの反射率が若干低いため、使用できない場合があります。



ハート型、八角形など JIS 規格に合致しない特殊形状のディスクを使用するとプレーヤーの故障原因になります。

- ラベルが貼っていない面に直接触れるとディスクが汚れ、音が悪くなる場合がありますので、必ずディスクの中心の穴と端をはさんでお持ちください。

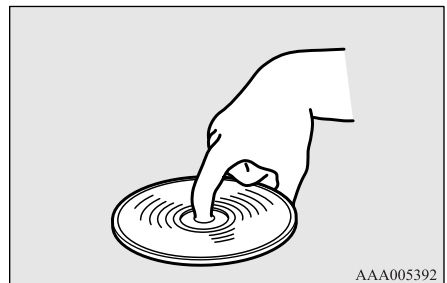

- 汚れを取るときは、やわらかい布でディスクの内側中心から外側へ直角方向にふきとってください。ベンジン、シンナー、レコードスプレー、帯電防止剤、化学ぞうきんなどは使用しないでください。

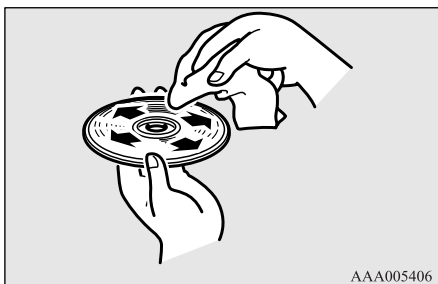

- ヒビがはいたり、大きくそったディスクは使用しないでください。プレーヤーの故障原因になります。
- ラベル面や演奏面にボールペンやサインペンなどで文字を書いたり紙やシールなどを貼りつけないでください。

CD-R/RW について

- CD レコーダで記録された CD ディスク (CD-R/RW ディスク) は、その特性・傷・汚れなどによりご使用にできない場合があります。
- CD-R/RW ディスクは、通常の音楽用 CD より高温および高い湿度にそれほど強くありません。直射日光や磁気のあるものは避けて保存してください。
- 使用したライティングソフトやドライブ、またはその組み合わせによって正常に再生されなかったり、正しく表示されない場合があります。
- データを書き込んだディスクは必ずクローズセッションしてください。クローズセッションしていない場合、このプレーヤーは CD-R/RW ディスクを再生することができません。
- このプレーヤーは CD-DA または MP3 以外にデータ (ビデオ CD など) を含んでいる CD-R/RW ディスクを再生することができません。
- 必ず CD-R/RW ディスク、ライティングソフトおよびドライブに添付の取扱説明書をお読みください。

アンテナ

J01102200114

ラジオを聞くときはアンテナをいっばいに伸ばしてからお聞きください。

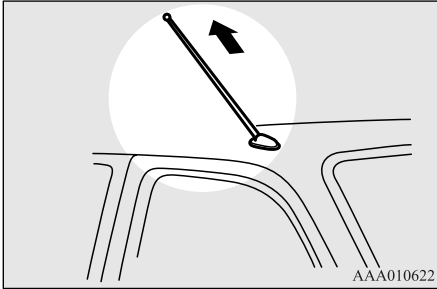

アドバイス

- つぎのようなときは、アンテナを損傷するおそれがあるため必ずアンテナを格納してください。
 - 立体駐車場など天井の低い所へ入るとき
 - 自動洗車機を使用するとき
 - ボデーカバーをかけるとき

簡単な整備・車のお手入れ

簡単な整備

エンジンオイルの補給	11- 2
ウォッシャー液の点検・補給	11- 2
ブレーキ液タンク	11- 3
タイヤメンテナンス	11- 4
エアフィルターの清掃	11- 5

車のお手入れ

内装品のお手入れ	11- 6
外装品のお手入れ	11- 7

エンジンオイルの補給

J01200100628

エンジンオイルはエンジンの性能や寿命、始動性に大きく影響しますので、必ず指定のオイルおよび粘度のものを使用してください。

エンジンオイル量を点検しオイルが不足している場合は、日産純正エンジンオイルまたはオイル缶に ILSAC 認証マークの入ったエンジンオイルを補給してください。

- 「エンジンオイル注入キャップ、エンジンオイルレベルゲージ」 P. 1-7
- 「オイル類の量と種類」 P. 14-3

ILSAC 認証マーク



AAA005581

ウォッシャー液の点検・補給

J01200200599

タンク内の液面の位置で液量を点検します。

フロント・リヤ共用

ターボ車以外のタンクは助手席シートの下、ターボ車は運転席シートの下にあります。点検するときは、フロントシートを操作して行います。

→「エンジン点検口」 P. 4-14

＜除く、ターボ車＞

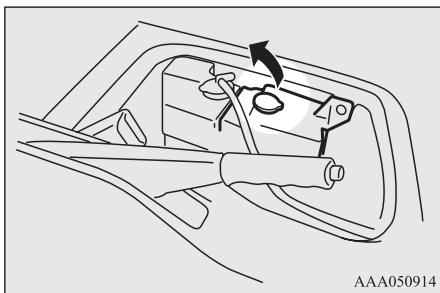

AAA050914

＜ターボ車＞

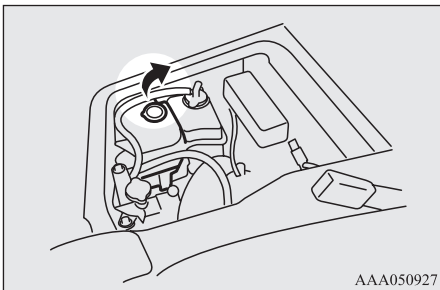

AAA050927

ウォッシャー液が不足している場合は、日産ウインドウウォッシャー液を気温に適した濃度で補給してください。

11 アドバイス

- エンジンオイルは通常走行でも、走行状況に応じて消耗します。オイル量を点検しオイルが不足している場合は、補給してください。
- エンジンオイルの点検、補給方法、交換時期については別冊の「メンテナンスノート」をお読みください。
- 外気温が低いときに、エンジンオイル注入キャップおよび注入口の内側にエンジンオイルが白いクリーム状になって付着することがあります。これは、エンジン内部の水蒸気が冷やされて水滴となり、エンジンオイルと混ざることにより発生するもので、外気温の上昇、エンジンの暖機が進むことにより水分は蒸発し解消します。この現象によるエンジンオイルの変質はなく、そのまま使用しても問題はありません。

<希釈割合の目安>

凍結温度	希釈割合
-7℃程度	原液1に水2
-13℃程度	原液1に水1
-38℃程度	原液のまま

⚠ 注意

- 冬期は、ウォッシャー液を薄めすぎると液がウインドウガラスに凍りついてしまうことがあります。

📖 アドバイス

- ウォッシャー液の代わりに石けん水などを使用すると、ノズルのつまり、塗装のしみなどの原因となることがありますので使用しないでください。

ブレーキ液タンク

J0120030006

運転席側インストルメントパネル上部を手前に引いて外し、ブレーキ液の量を点検してください。

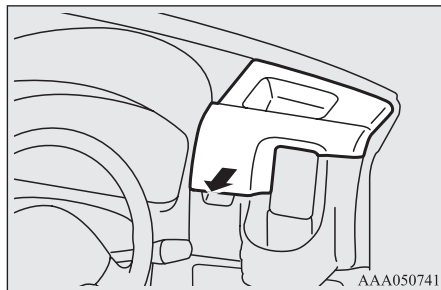

📖 アドバイス

- ブレーキ液の量の点検、補給方法は別冊の「メンテナンスノート」をお読みください。

タイヤメンテナンス

J01202400143

タイヤローテーション

J01202400061

タイヤの摩耗を均一にして寿命を延ばすため、タイヤローテーションを 5,000km 走行ごとに行ってください。

回転方向を示す矢印が付いていない場合

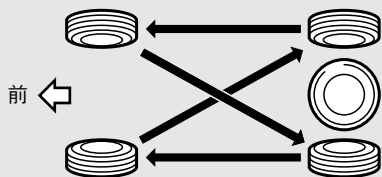

AAA032244

回転方向を示す矢印が付いている場合

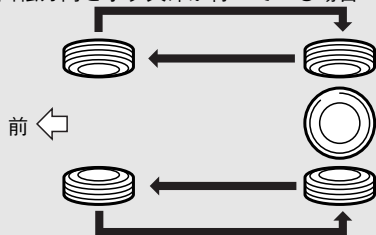

AAA005608

⚠ 注意

- 応急用スベアタイヤはローテーション作業を行うとき、外したタイヤのかわりに一時的に使用することができますが、ローテーションには加えないでください。
- タイヤに回転方向を示す矢印が付いているときは、4輪で前後ローテーションを行ってください。タイヤを取り付けるときは車両前進時の回転方向と矢印の向きが同じになるように取り付けてください。矢印の向きが異なるとタイヤの性能が十分に活かされません。

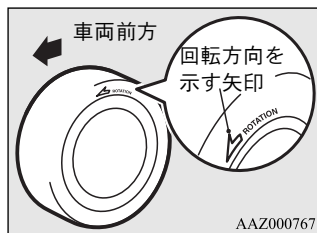

AAZ000767

- 種類の異なったタイヤを混ぜて使用することは、安全走行に悪影響をおよぼしますので避けてください。

タイヤの摩耗

J01202500017

ウェアインジケーター（溝の深さ 1.6mm 以下）が現れたら、スリッしやすくなり危険ですのでタイヤを交換してください。

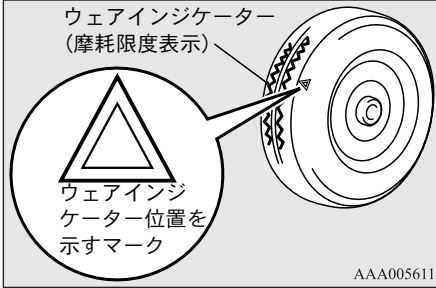

📖 アドバイス

- ウェアインジケーターのマークや位置は、タイヤメーカーによって異なります。

タイヤ空気圧の点検・調整

J01202600018

タイヤの空気圧は定期的に点検し、必ず規定の空気圧に調整してください。

→ 「タイヤの空気圧」 P. 14-9

⚠️ 警告

- タイヤの空気圧が不足したまま走行すると、タイヤが偏摩耗したり、車の安定性や操縦性を確保できなくなるおそれがあります。また、バースト（破裂）するなど重大な事故につながるおそれがあります。

📖 アドバイス

- 点検方法は別冊の「メンテナンスノート」をご覧ください。
- 規定の空気圧は運転席ドアを開けたポデー側のラベルにも表示しています。

エアフィルターの清掃

J01201600055

エアフィルターは運転席足元にありません。

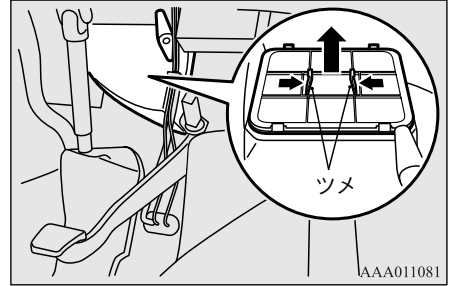

1. ツメを内側に押さえながらフィルターを取り外します。
2. 掃除機などで大きなほこりを取り除いたあと、水洗いします。
3. 乾いた柔らかい布で水分をふき取り、風通しのよい日陰で乾燥させます。
4. フィルターの裏表に注意して、ツメを内側に押さえながらフィルターを取り付けます。

⚠️ 注意

- エアフィルターを取り外したり取り付けたりするときに、けがをしないように注意してください。

📖 アドバイス

- エアフィルターを装着せずにヒーター・エアコンを使用しないでください。故障の原因となる事があります。

内装品のお手入れ

J01200601024

1. 電気掃除機などでほこりを取り除きます。
2. ガーゼなどの柔らかい布に、中性洗剤の3%水溶液を含ませて、軽くふき取ります。
3. 真水にひたした柔らかい布を固くしぼって、洗剤をきれいにふき取ります。
4. 水分をよくふき取り、風通しのよい日陰で乾燥させます。

⚠ 注意

- 車内を直接水洗いすることはできるだけしないでください。やむを得ず洗車をする場合は、SRSエアバッグコントロールユニットおよびその周辺に水がかからないように行ってください。SRSエアバッグが正常に作動せず重大な傷害を受けるおそれがあります。

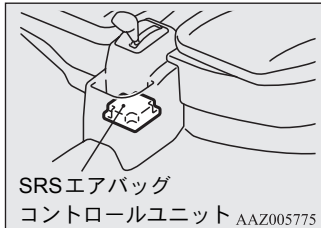

- シリコンやワックスを含むクリーナーや保護剤を使用しないでください。インストルメントパネルなどに使用すると使用箇所がウインドウガラスに映り込み、視界の妨げになるおそれがあります。また、各種スイッチなどに付着すると電装品の故障につながるおそれがあります。
- シートの下など、見えにくい場所や狭い場所のお手入れをするときは、手袋などを使用して、手にけがをしないよう注意してください。

📖 アドバイス

- ベンジン、ガソリンなどの有機溶剤や酸またはアルカリ性の溶剤は使用しないでください。変色やしみ、割れの原因になります。また、各種クリーナー類にはこれらの成分が含まれているおそれがありますのでよく確認のうえ使用してください。
- 液体芳香剤は、こぼれないよう容器を確実に固定してください。また、インストルメントパネルの上やランプ類、メーターの近くには置かないでください。含まれる成分によって樹脂部品や布材の変色、ひび割れをおこすおそれがあります。

外装品のお手入れ

J01200701230

お車を美しく保つために、走行後は塗装面に付着したほこりを毛ばたきなどではらい落としてください。

つぎのような汚れは、そのままにしておきますと、腐食、変色、しみになるおそれがありますので、できるだけ早く洗車してください。

- 海水や道路凍結防止剤など
- 工場のばい煙、油煙、粉じん、鉄粉、化学物質（酸、アルカリ、コールタールなど）など
- 鳥のふん、虫の死がい、樹液、花粉など

⚠ 注意

- 下まわりやホイールを洗うときは、厚手のゴム手袋などを使用して、手にけがをしないよう注意してください。
- 外装のお手入れをするときは、ベンジン、シンナーなどの有機溶剤や酸、アルカリ性の溶液を使わないでください。変色やしみの原因となります。

洗車のしかた

1. 水をかけながら、車体の下まわりを洗います。
2. 車体上部から水をかけながら、スポンジなどで汚れを洗い落とします。
3. 水洗いで落ちにくい汚れには、中性洗剤を使用してください。
洗車後は、中性洗剤を水で完全に洗い落とします。
4. 鳥のふんや虫の死がいなどの汚れは、水で洗い落とし、必要に応じてワックスで汚れを落とします。
5. 柔らかい布またはセーム皮で、塗装面にはん点が残らないよう水分をふき取ります。

⚠ 注意

- 洗車後は、低速で走行しながら数回ブレーキペダルを軽く踏み、ブレーキを乾かしてください。
ぬれたままにしておくとブレーキの効きが悪くなったり、凍結やさびによってブレーキが固着し、走行できなくなることがあります。

📖 アドバイス

- 日産純正ワックスの使用をおすすめします。
- エンジンルーム内には水をかけないでください。車体の下まわりを洗車するときも、エンジンルーム内に水が入らないようにしてください。
エンジン始動不良などの原因になります。
- 自動洗車機を使用すると塗装面にブラシの傷がつき、塗装の光沢が失われたり、劣化を早めるおそれがあります。
- 洗浄機（コイン洗車機など）は機種によって高温、高圧のものがあります。
車体樹脂部品の熱変形、破損、接着式マーク類のはがれ、室内への水侵入などのおそれがありますので、つぎのことをお守りください。
 - ・洗車ノズルと車体との距離を十分離す。（約40cm以上）
 - ・ドアガラスまわりを洗うときは、洗車ノズルをガラス面に垂直に向け、洗車ノズルとガラスとの距離を十分離す。（約60cm以上）
- 自動洗車機を使用するときは、部品が破損したり、車両を傷つけるおそれがありますので、アンテナおよびドアミラーを格納してください。
リヤアンダーミラー付き車は、使用する前に必ず係員にご相談ください。係員のいないコイン洗車機などは、操作要領に従って洗車してください。

ワックスのかけ方

月に1~2回または、水をはじかなくなってきたときにかけます。

ワックスかけは、洗車後の塗装面が体温以下のときに直射日光を避けて行ってください。

塗装面が熱いときにワックスをかけるとう、しみの原因になります。

📖 アドバイス

- 日産純正ワックスの使用をおすすめします。
- コンパウンド（研磨剤）入りのワックスは使用しないでください。
コンパウンド入りのワックスを使用すると、汚れ落ちはよくなりますが、塗装面を削り取るため塗装面の光沢が失われる原因になります。
また、使用した布に色が付着し色落ちするおそれがあります。
特に濃彩色は変色部分がめだちやすくなります。
- 黒色のつや消し塗装部にワックスをかけると、色むらなどが起こるおそれがありますので、ワックスをかけないでください。
ワックスが付着したときは、温水を用い柔らかい布できれいにふき取ってください。
- 洗車やワックスかけを行うときは、車体の一点に強い力がかからないよう注意してください。
力のかけぐあいや場所によっては、万一の場合、車体がへこむおそれがあります。



TAZ000229

ウインドウガラスのお手入れ

ワイパーのふきが悪くなったときは、ウインドウガラス洗剤（ガラスクリーナーなど）で清掃してください。

アドバイス

- 日産純正ウインドウガラスクリーナーの使用をおすすめします。
- ガラスの内側を清掃するときは、電熱線を傷つけないよう電熱線に沿って柔らかい布でふいてください。

ワイパーのお手入れ

ワイパーゴムに異物が付着していたり、摩耗しているとふきが悪くなりますので、つぎのように処置してください。

- 異物が付着しているときは、水を含ませた柔らかい布でワイパーゴムを清掃してください。
- ワイパーゴムが摩耗しているときは、早めにワイパーゴムを交換してください。

アドバイス

- ワイパーゴムの交換については、別冊の「メンテナンスノート」をお読みください。

番号灯のお手入れ

番号灯の内側が汚れたり、水がたまった場合は、まず車体から番号灯を外し、つぎにバルブを外してからレンズを水洗いしてください。

→「番号灯」P. 13-41

アドバイス

- レンズの表面をワックス、ベンジンやガソリンなどの有機溶剤で拭いたり、硬いブラシなどでこすったりしないでください。破損したり劣化を早める原因となります。
- 番号灯を外すときは、車体を傷つけないよう十分注意してください。

樹脂部品のお手入れ

スポンジまたはセーム皮で清掃します。黒色や灰色系統で表面がざらざらしている部分（バンパーやモールディングなど）およびランプ類にワックスが付着すると白くなることがあります。

ワックスが付着したときは、温水を用い柔らかい布またはセーム皮などできれいにふき取ってください。

アドバイス

- たわしなどの硬いものは、表面を傷つけるおそれがありますので使用しないでください。
- コンパウンド（研磨剤）入りワックスは、樹脂の表面を傷つけるおそれがありますので使用しないでください。
- ガソリン、軽油、ブレーキ液、エンジンオイル、グリース、塗装用シンナー、硫酸（バッテリー液）を付着させると、変色、しみ、ひび割れの原因になりますので、絶対に避けてください。万一、付着したときは、すみやかに中性洗剤の水溶液を用い柔らかい布またはセーム皮などでふき取ったあと、多量の水で洗い流してください。
- [未塗装の材料色（ホホワイト）バンパーのお手入れについて]
汚れが落ちにくい場合は、日産純正ワックスを使用してください。未塗装の材料色（ホホワイト）バンパーに、日産純正ワックスを使用することは問題ありません。

塗装の補修

飛び石や引っかき傷などは、腐食の原因になります。

見つけたら早めにタッチアップペイントで補修してください。

アドバイス

- 日産純正タッチアップペイントの使用をおすすめします。

寒冷時の取り扱い

冬期前の点検と準備	12- 2
走行前の点検	12- 3
雪道, 凍結路の走行	12- 4
寒冷地での駐車	12- 5
タイヤチェーン	12- 5

冬期前の点検と準備

J01300101176

エンジンオイル

エンジンオイルは外気温に応じた粘度のものに交換します。

→「メンテナンスデータ：オイル類の量と種類」P. 14-3

冬期はエンジンオイルの劣化が早くなります。冬期に市街地走行や短距離走行の繰り返しなど厳しい条件（シビアコンディション）で走行するときは、通常より早めに交換してください。

冷却水

冷却水が凍結するとエンジンを損傷します。不凍液（純正品）の濃度を50%にします。

ウォッシャー液

ウォッシャー液（純正品）の濃度を50%以上にします。

→「ウォッシャー液の点検・補給」P. 11-2

バッテリー

気温が下がるとバッテリーに負担がかかります。エンジン始動に支障をきたすことがありますので液量、比重の確認をし、必要に応じて液の補給や充電をしてください。

アドバイス

- バッテリー液の補給は「メンテナンスノート」をお読みください。

タイヤチェーン，または冬用タイヤの準備

タイヤチェーンは必ず日産純正部品をご使用ください。またタイヤに合ったサイズのものを使用してください。

→「タイヤチェーン」P. 12-5

冬用タイヤに取り替えるときは、4輪とも交換します。

→「タイヤ交換のしかた」P. 13-17

ワイパー

寒冷地用ワイパーは、雪が付着するのを防ぐために金属部分をゴムでおおっています。

寒冷地用ワイパーに交換するときは、車にあったものをおすすめします。詳しくは日産販売会社へご相談ください。

走行前の点検

J01300200688

日常点検時につぎの点検を追加してください。

ウインドウガラスの雪や霜を落とす

ウインドウガラスの雪や霜を落として視界を確保してください。また、ワイパーブレードがウインドウガラスに凍りついていないかも確認してください。

アドバイス

- 冬期はワイパーブレードが凍結しフロントガラスに張り付くことがあります。その場合はヒーターでフロントガラスを暖めてください。
→「ウインドウガラスの曇り、霜を取りたいときは」P. 9-8
フロントガラスに張り付いたまま動かすとワイパーブレードを傷めたり、ワイパーモーター故障の原因となります。

足まわりの確認

足まわりに付着した氷塊を取り除いてください。走行中に氷塊が部品を損傷するおそれがあります。

注意

- 足まわりにはブレーキ関連部品が集まっています。部品や配線などを損傷させないように注意して取り除いてください。

ドアの凍結

ドアが凍結したときに無理に開けようとするとドアまわりのゴムがはがれたり、き裂が入るおそれがあります。お湯をかけて氷を溶かしてください。その後すみやかに水分を十分ふき取ってください。

アドバイス

- キー穴部にはお湯をかけないでください。凍結すると、キーが差し込めなくなります。

車に乗る前に

ペダルのすべりや、ウインドウガラスの曇りを防止するため、靴についた雪はよく落としてから乗車してください。

ペダル、ハンドル、ブレーキの効きの確認

- ペダルやハンドルの動きは円滑かどうか確認してください。
- ブレーキ装置に付着した雪や水が凍結し、ブレーキの効きが悪くなる場合があります。走り始めの極低速時にブレーキペダルを踏んで、効き具合を確認してください。

雪道、凍結路の走行

J01300300650

暖機運転について

長すぎる暖機運転は、燃料の無駄使いにつながります。

環境保護のためにも暖機運転は1分程度を目安として最小限にとどめてください。

雪道や凍結した道路はスリップに注意

- 速度はひかえめにし、タイヤチェーンを後輪に装着、または4輪とも冬用タイヤに交換してください。
- 橋の上、日陰、水たまり、トンネルの出入口付近などは路面が凍結していることがあります。慎重な運転を心がけ、急ブレーキ、急ハンドル、急なアクセル操作は避けてください。

車間距離は十分に

雪道、凍結路は滑りやすいため、ブレーキの効きが悪くなります。走行中は車間距離を十分にとってください。

フェンダー内の雪は早めに取り除く

走行中にはね上げた雪がフェンダー内に着水しハンドルの切れが悪くなる場合があります。氷塊を取り除いてください。

ブレーキの効き具合を確認

雪道走行時にブレーキ装置に着氷し、ブレーキの効が悪くなる場合があります。走行中は前後の車や道路状況に注意し、ときどき軽くブレーキペダルを踏んで効き具合を確認してください。

駐車後の発進は慎重に

ブレーキ装置への着氷により車輪がロックしていることがあります。車のまわりの安全を十分確認してからゆっくり発進してください。

⚠ 注意

- 急にアクセルペダルを踏み込まないでください。着氷によるロックが外れたときに急発進し、思わぬ事故につながるおそれがあります。

洗車は早めに

寒冷地では道路に凍結防止剤がまかれていることがあります。さびの原因になりますので早めに洗車してください。特に下まわりを念入りに洗車してください。

寒冷地での駐車

J01300400088

パーキングブレーキが凍結するおそれがあります。パーキングブレーキはかけず、マニュアル車はシフトレバーを①または②に、オートマチック車はセレクトレバーを③に入れさらに輪止めをしてください。

また軒下や樹木の下には駐車しないでください。落雪や積雪の重みで車の屋根などがへこむことがあります。

アドバイス

- 車の前方を風下に向けて駐車しておくと、エンジンの冷えすぎを防ぐことができます。
- ワイパーアームを立てておけば、ワイパーブレードがウインドウガラスに凍りつくのを防ぐことができます。
- 輪止めは標準で搭載されておりませんので必要に応じて準備してください。
- 輪止めがないときは、タイヤを固定できる大きさの石などで代用できます。

タイヤチェーン

J01300700931

後輪駆動車ですので、タイヤチェーンは後輪に取り付けてください。

4WD車も後輪駆動を主とした四輪駆動なので、タイヤチェーンは後輪に装着してください。

注意

- タイヤチェーンは前輪に取り付けしないでください。

タイヤチェーンは必ず日産純正部品をご使用ください。またタイヤに合ったサイズのものを使用してください。

日産純正部品以外のタイヤチェーンを装着すると、ボデーなどにあたり傷をつけるおそれがあります。詳しくは日産販売会社にご相談ください。

取り付け要領は、タイヤチェーンに添付の取扱説明書をご参照ください。

注意

- 応急用タイヤにはタイヤチェーンは装着できません。後輪がパンクしたときは前輪を後輪に取り付けてからチェーンを装着してください。
- 路上でタイヤチェーンをかけるときは、交通のじゃまにならず、安全に作業できる平らで硬い場所を選びます。また、非常点滅灯や停止表示板（停止表示灯）で後続車に注意を促し同乗者は安全な場所に待機させてください。
- 車体の端部などで手にけがをしないように作業してください。

アドバイス

- タイヤチェーンを装着したときは30km/h以下で走行してください。
- 雪道、凍結路以外でのタイヤチェーンの装着はチェーンの寿命を短くしますので、避けてください。

もしものときの処置

警告灯が点灯または点滅したときは！	13- 2
こんな音が聞こえたときは！	13- 4
こんなことでお困りのときは！	13- 5
故障したときは！	13- 8
発炎筒を使うときは！	13- 9
工具とジャッキ, ジャッキハンドル	13- 9
ジャッキアップのしかた	13- 12
スペアタイヤ	13- 14
タイヤ交換のしかた	13- 17
バッテリー上がりのときは！	13- 21
オーバーヒートしたときは！	13- 24
けん引	13- 26
バッテリー交換後にエンジン回転数が不安定になったときは！	13- 28
ヒューズが切れたときは！	13- 29
バルブ(電球)が切れたときは！	13- 32



警告灯が点灯または点滅したときは！

J01400100965

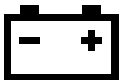
ただちに安全な場所に停車し、最寄りの日産販売会社へ連絡してください。

	充電警告灯	P. 6-9
---	-------	--------

安全な場所に停車し、まずお車を点検してください。点検後も消灯しないときは、最寄りの日産販売会社へ連絡してください。

	ブレーキ警告灯	P. 6-8
	油圧警告灯	P. 6-9
	高水温警告灯	P. 6-10

13

安全な場所に停車し、エンジンを停止してください。

再度エンジンをかけ、その後しばらく走行しても点灯または点滅しなければ異常ありません。

消灯しないときやたびたび点灯または点滅するときは、できるだけ早く日産販売会社で点検を受けてください。

	ABS 警告灯	P. 7-23
--	---------	---------

すぐに停車する必要はありませんが、できるだけ早く日産販売会社で点検を受けてください。

	SRSエアバッグ ／前席プリテン ショナー警告灯	P. 5-24
	エンジン警告灯	P. 6-9
	ATシフトポジ ションインジ ケーター (点滅) (4速オートマ チック車)	P. 7-12

参照ページをお読みになり処置してください。

	シートベルト 警告灯	P. 5-14
	半ドア警告灯	P. 6-10
	燃料残量警告灯	P. 6-5

こんな音が聞こえたときは!

J0140020285

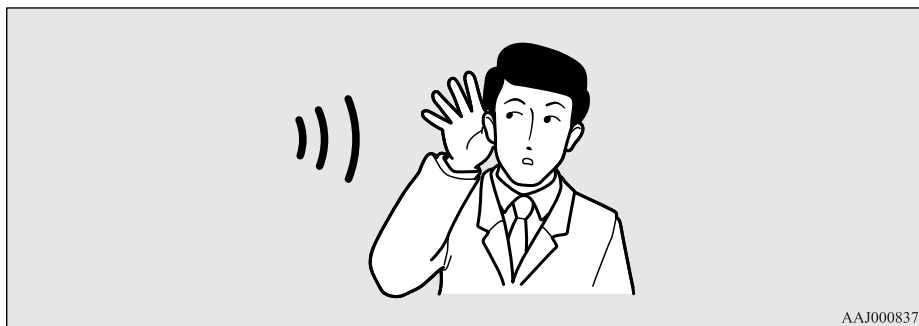



AAJ000837

現象	処置
運転席ドアを開けたら断続的に音(ピピッ、ピピッ)がする。	「キー抜き忘れ防止機構」→ P. 4-6 キーを抜き忘れています。 エンジンスイッチからキーを抜くと、ブザーは止まりません。
運転席ドアを開けたら音(ピー)がする。	「ヘッドランプオートカット機能(自動消灯)」→ P. 6-11 ライト類を消し忘れていました。 ライト類が自動的に消灯し、ブザーは止まります。 (ただし、ライトスイッチをいったん ○ (OFF) 位置から 000E 位置にするとライトは自動消灯せず、ドアを閉じるまでブザーは鳴り続けます。
車を後退しようとしたら、断続的に音(ピーピー)がする。	「セレクトレバーの位置・働き」→ P. 7-13 セレクトレバーが P に入っています。 後退後、セレクトレバーの位置を変えればブザーは止まります。

こんなことでお困りのときは！

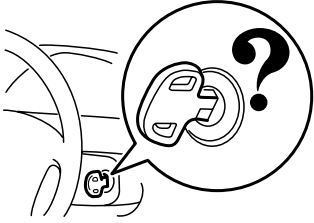
J01400301759

現象	処置
水たまりに入ったあとにブレーキの効きが悪い。	前後の車や道路状況に十分注意して低速で走行しながらブレーキの効きが回復するまで数回ブレーキペダルを軽く踏み、ブレーキを乾かしてください。 「雨天時や水たまりを走行するときは」→ P. 2-10
走行中にエンストした。	通常よりブレーキペダルを強く踏み続けてください。 「万一、走行中にエンストしたときは」→ P. 2-12
キーが回らない。 	LOCKからACCに回らない ハンドルを軽く左右に動かしながらキーを回してください。 ACCからLOCKに回らない 〔オートマチック車〕 セレクトレバーがPに入っているか確認してください。 〔マニュアル車〕 ACCの位置でキーを押しながら、LOCKまで回してください。 「キーを抜くときは」→ P. 7-7
セレクトレバーがPから動かない。(オートマチック車)	ブレーキペダルを踏んでからセレクトレバーを操作してください。 エンジンスイッチがONになっているか確認してください。 「セレクトレバーの動かし方」→ P. 7-11
雨の日、湿気が多い日などに窓が曇る。 	外気導入になっているか確認してください。 エアコンを入れると効果的です。 「ウインドウガラスの曇り、霜を取りたいときは」→ P. 9-8

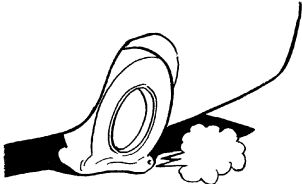
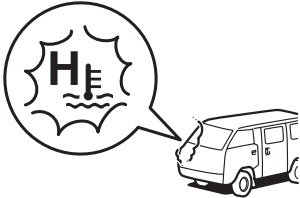
現象	処置
<p>パンクした。</p> 	<ol style="list-style-type: none"> 1. あわてずに、ハンドルをしっかり持ち、安全な場所に車を停止します。 2. スペアタイヤに交換します。 「タイヤ交換のしかた」→ P. 13-17
<p>エンジンがかからない。 ライトが点灯しない、暗い。 ホーンが鳴らない、音が小さい。</p>	<p>バッテリー上がりが考えられます。 「バッテリー上がりのときは!」→ P. 13-21</p>
<p>高水温警告灯が点灯していたり、エンジンの出力が急に低下する。 エンジンルームから蒸気が出ている。</p> 	<p>オーバーヒートが考えられます。 「オーバーヒートしたときは!」→ P. 13-24</p>

現象	処置
タイヤがスリップして発進できない。 (ぬかるみ、雪道、凍結路などの発進時)	<ol style="list-style-type: none"> 1. 毛布か布などがあるときは、それをスリップしているタイヤの前に差し入れて滑り止めに入します。そして、ゆっくりとアクセルペダルを踏んで発進してください。 2. 何も滑り止めにするものがないときは、前後進をくり返して車の反動を利用して脱出します。 3. タイヤが空回りして車が動かないときは、アクセルペダルを軽く踏み、パーキングブレーキを軽く引いたまま脱出します。

⚠ 注意

- 車の反動を利用して脱出するときは、車の周囲に人がいないことを確認してから行ってください。
- ぬかるみなどにはまったときは、むやみにタイヤを空転させないでください。タイヤがもぐり込み、かえて脱出しにくくなります。また、エンジンの高回転を続けるとオーバーヒートやトランスミッションの故障につながるおそれがあります。数回試して脱出できないときは、専門業者に依頼してください。

現象	処置
オートマチックトランスミッションが変速しない。 発進時の出足が鈍い。	<p>オートマチックトランスミッションに異常が発生し、安全装置が働いていると考えられます。そのままお近くの日産販売会社まで運転し、点検を受けてください。</p> <p>発進しにくいときは②に入れて発進し、そのあとは④に戻して走行してください。</p> <p>故障の内容によってはこの方法でも効果がないときもあります。</p>

故障したときは！

J01400400724

故障して動けなくなったときは、同乗者または付近の人に応援を求め、安全な場所まで車を押して移動します。

このとき、シフトレバー（セレクトレバー）を**N**に入れてください。

踏切内で動けなくなったときは

踏切内で脱輪やエンストなどで、すぐに車を動かせないときは、すみやかに同乗者を避難させ、踏切の非常ボタンを押します。

注意

- 電車が近づいているときや、緊急を要するときは、発炎筒で合図してください。

アドバイス

- マニュアル車、オートマチック車ともエンジンスイッチをSTARTの位置で保持して緊急避難的に車を動かすことはできません。

一般道路での故障表示

追突などの事故を防ぐため、車を路肩に寄せ、非常点滅灯を点滅させるか、停止表示板（停止表示灯）などで故障表示します。

高速道路、自動車専用道路での故障表示

高速道路や自動車専用道路では、車両後方に停止表示板（停止表示灯）を置くことが義務づけられています。

人は車内に残らず、路肩を歩いて安全な場所に避難してください。

アドバイス

- 停止表示板（停止表示灯）は標準装備されていません。日産販売会社などでお買い求めください。

修理の連絡先

別冊の「メンテナンスノート」をご覧ください。

発炎筒を使うときは！

J01400500132

発炎筒は、高速道路や踏切などで故障したときに使用します。

使用したときや期限切れのときは、日産販売会社などでお買い求めください。

発炎筒は、グローブボックスの左下部に備えてつてあります。

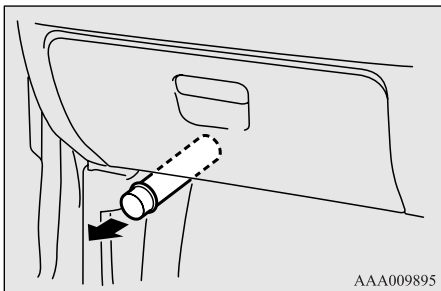
**工具とジャッキ、ジャッキハンドル**

J01400600742

⚠ 注意

- ジャッキは、タイヤ交換とタイヤチェーンの取り付け以外の目的には使用しないでください。また、車載以外のジャッキは、使用しないでください。
- 車両に搭載されているジャッキは、お客さまのお車専用です。他の車両に使用したり、他の車両のジャッキをお客さまのお車に使用しないでください。車両を損傷したり、思わぬ事故につながるおそれがあります。

📖 アドバイス

- 工具の種類、ジャッキの使い方は、万のとき困らないようあらかじめ確認しておきましょう。

⚠ 警告

- お子さまには、発炎筒をいじらせないでください。
- 人の顔や体に向けて絶対に使用しないでください。やけどをするおそれがあります。
- ガソリンなど燃えやすいものの近くでは使用しないでください。火災をまねくおそれがあります。
- トンネル内では使用しないでください。煙により視界が悪くなり、重大な事故につながるおそれがあります。非常点滅灯など他の方法を用いてください。

📖 アドバイス

- 使い方は発炎筒に記載されています。あらかじめよく読んでおいてください。
- 発炎時間は約5分です。非常点滅灯など他の方法を併用してください。
→「非常点滅灯スイッチ」P.6-14
- 発炎筒には有効期限（発炎筒に記載）があります。

格納場所

J01405800198

荷台フロアの下部に格納されています。

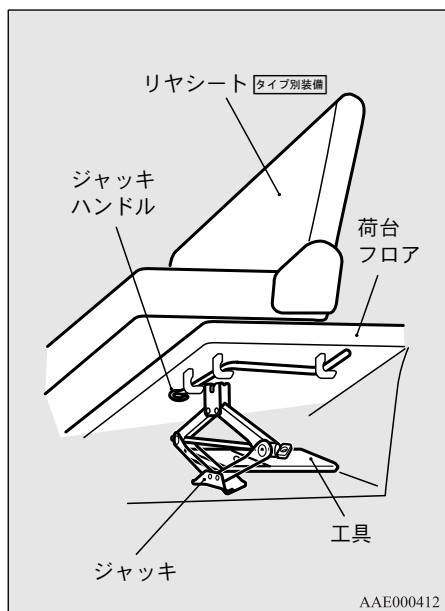

⚠ 注意

- 工具やジャッキを使用したあとは、元の位置に確実に格納してください。室内などに放置すると、思わぬ事故につながるおそれがあります。

工具の種類

J01404300112

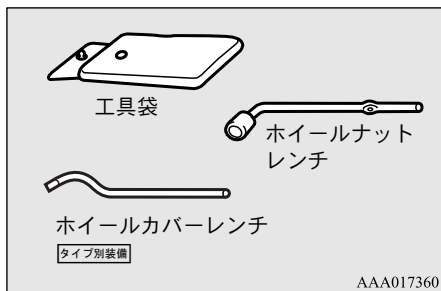

工具とジャッキ、ジャッキハンドルの脱着

J01404200759

◆ 取り出すときは

1. ジャッキを縮めて取り出します。

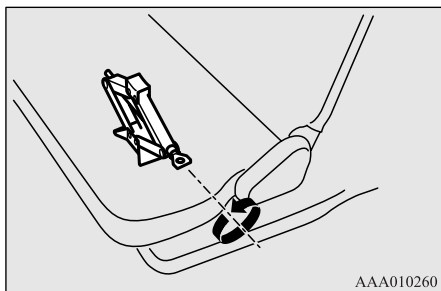

2. 床下に格納されているジャッキハンドルをクリップから取り出します。

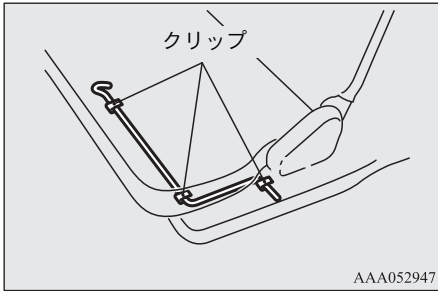

3. 工具は固定バンドを外して取り出します。

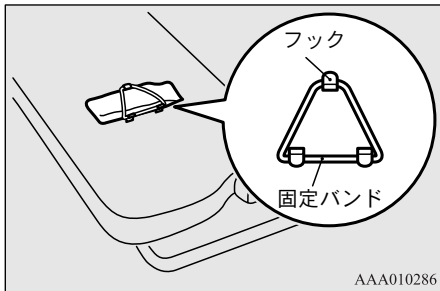

◆ 格納するときは

工具、ジャッキハンドル、ジャッキの順で元の位置に格納します。ジャッキを格納するときは、つぎの位置にジャッキを合わせて固定します。

除く、リヤシート付き車

フロア下の指定位置にジャッキを置き、ジャッキを伸ばして取り付け金具に固定します。

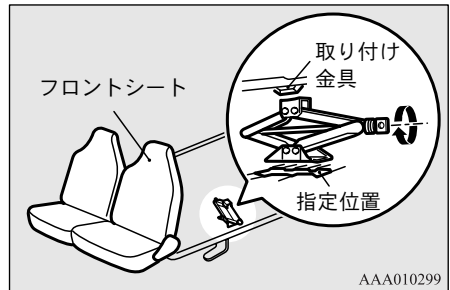

リヤシート付き車

フロアマットの4つの穴にジャッキの位置を合わせてから、ジャッキを伸ばして固定します。

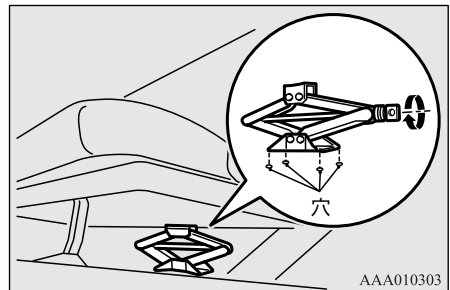

📖 アドバイス

- ジャッキを格納したあとは、ジャッキが確実に固定されていることを確かめてください。

ジャッキアップのしかた

J01400701476

⚠警告

- ジャッキアップしたら車の下には絶対にもぐらないでください。万一、ジャッキが外れたとき、重大な傷害を受けるおそれがあります。

⚠注意

- ジャッキアップするときは安全のため、つぎのことを必ず守ってください。万一の場合、ジャッキが外れ思わぬ事故につながるおそれがあります。
 - エンジンをかけたままにしない。
 - 人や荷物を乗せたままにしない。
 - 地面が平坦で固い場所以外では使用しない。
 - 凍結した路面では使用しない。
 - ジャッキの上や下に物をはさまない。
 - ジャッキアップ中に車をゆすらない。
 - ジャッキアップしたタイヤを回転させない。
 - ジャッキアップしたまま放置しない。

ジャッキアップするときは

1. 交通のじゃまにならず、安全に作業できる平らで硬い場所に車を止めます。
2. パーキングブレーキを確実にかけます。
3. マニュアル車はエンジンを止めて、シフトレバーを **P** に入れます。オートマチック車はセレクトレバーを **P** に入れて、エンジンを止めます。

4. 必要に応じて非常点滅灯を点滅させ、人や荷物を車から降ろし、停止表示板（停止表示灯）を車両後方に置きます。

📖アドバイス

- 停止表示板（停止表示灯）、輪止めは標準で搭載されておりませんので必要に応じて準備してください。

5. ジャッキアップするタイヤと対角の位置にあるタイヤの前後に輪止めをします。

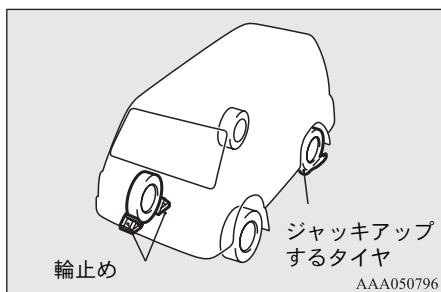

⚠注意

- ジャッキアップするときは、必ず輪止めを使用してください。万一、ジャッキアップ中に車両が動いたとき、ジャッキが外れ、思わぬ事故につながるおそれがあります。

📖アドバイス

- 輪止めがないときは、タイヤを固定できる大きさの石などで代用できます。

6. ジャッキとジャッキハンドルを取り出します。
→「工具とジャッキ、ジャッキハンドルの脱着」P. 13-10

7. ジャッキアップするタイヤに近い指定位置にジャッキをセットします。

指定位置

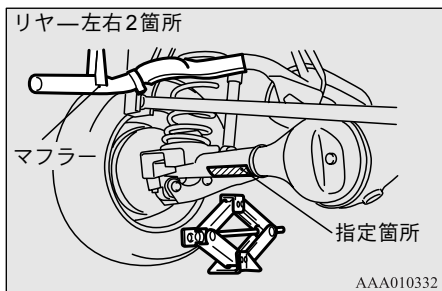
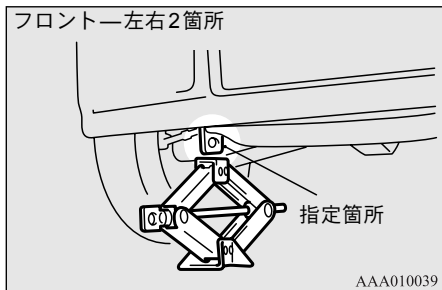
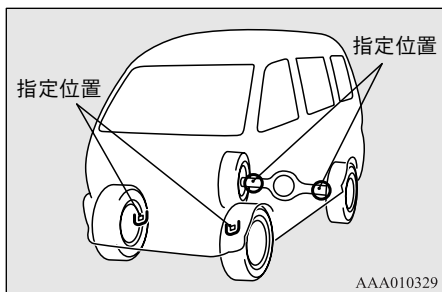

⚠ 注意

- マフラーが熱いことがありますのでやけどしないように作業してください。

⚠ 警告

- ジャッキをセットするときは、指定された位置以外にかけないでください。指定された位置以外にかけると、車体がへこんだり、ジャッキが倒れて、重大な傷害を受けるおそれがあります。

8. ジャッキ頭部がジャッキ指定位置に当たる直前まで、ジャッキを手で右に回して上げます。
9. ジャッキハンドルを使用してジャッキを伸ばし、タイヤが地面から少し浮くまで静かにジャッキハンドルを回します。

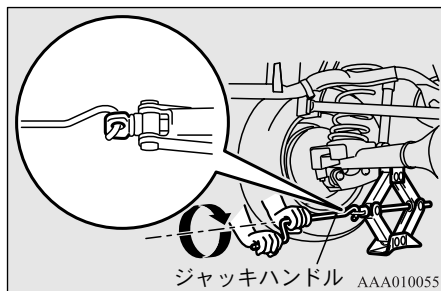

⚠ 注意

- 地面からタイヤが少し離れた高さ以上にジャッキアップしないでください。必要以上にジャッキアップすると、思わぬ事故につながるおそれがあります。

降ろすときは

1. ジャッキ頭部がジャッキ指定位置から外れるまで、静かにジャッキハンドルを回します。
2. ジャッキを左に回して縮めます。
3. ジャッキとジャッキハンドルを元の位置に戻します。→「工具とジャッキ、ジャッキハンドル」P. 13-9

スペアタイヤ

J01400800975

応急用スペアタイヤ

タイヤがパンクしたとき、パンク修理するまでの応急用として、一時的に使用するタイヤです。できるだけ早く標準タイヤに交換してください。

応急用スペアタイヤは、図のように標準タイヤに比べて直径がいくぶん小さくなっています。

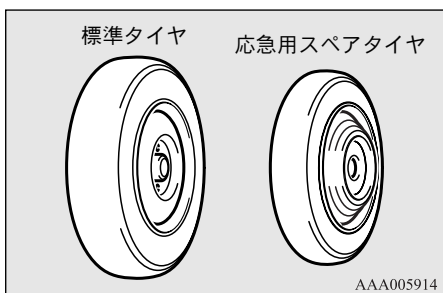

⚠ 注意

- ホルダーからタイヤキャリアを外すとき、またはかけるときは、キャリアを足の上などに落とさないよう確実にタイヤキャリアを持って行ってください。
- 応急用スペアタイヤを装着したときは、80km/h以下のスピードで走行してください。
- 応急用スペアタイヤは、標準タイヤに比べて直径が小さくなります。標準タイヤ装着時と同じ感覚で運転しないよう注意してください。特に車高が少し低くなりますので、突起物などを乗り越えるときは十分注意してください。
- 応急用スペアタイヤにタイヤチェーンは装着できません。後輪がパンクしたときは、前輪を後輪に取り付けてからチェーンを装着してください。
- この応急用スペアタイヤとホイールはお客様のお車専用です。他のタイヤやホイールと組みあわせたり、お客様のお車以外に使用しないでください。

⚠ 注意

- 空気圧は、定期的に点検してください。空気圧が不足している状態で走行すると、思わぬ事故につながるおそれがあります。空気圧が不足しているときは、最寄りの日産販売会社またはガソリンスタンドまで控えめな速度で走行し、指定の空気圧に調整してください。
→「タイヤの空気圧」P. 14-9
- 4WD車に応急用スペアタイヤを装着したときは、4WDの状態で行かないでください。駆動系部品を損傷するおそれがあります。

格納場所

スペアタイヤは、荷台床下部に格納されています。

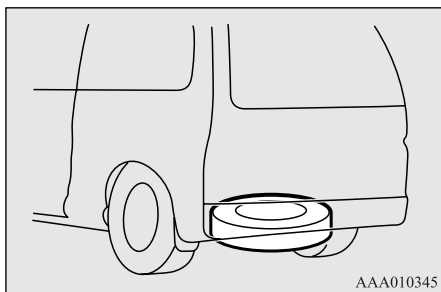

取り出すときは

1. ホイールナットレンチを取り出します。
→「格納場所」P. 13-10
2. バックドアを開きカバーを取り外します。

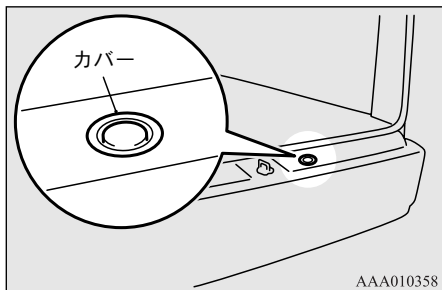

3. ホイールナットレンチを使用して、タイヤキャリア取り付けボルトをゆるめます。

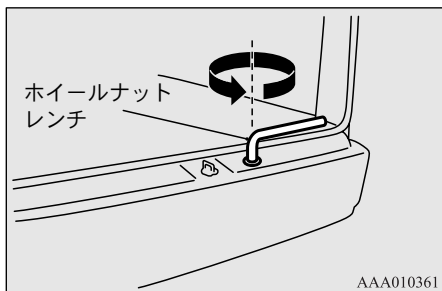

⚠ 注意

- タイヤキャリア取り付けボルトをゆるめすぎるとスペアタイヤが落ちるときがありますので確認しながら行ってください。

4. タイヤキャリアを持ち上げてホルダーから外し、下に降ろしてタイヤを取り出します。

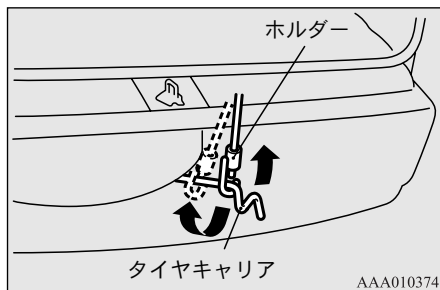

格納するときは

1. ホイールの表側を下にしてホイール中央の穴をタイヤキャリアのホイールガイドに確実にはめます。

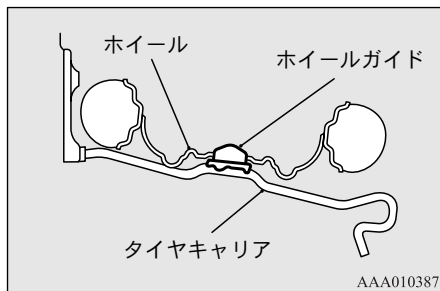

もしものときの処置

2. タイヤキャリアを持ち上げてホルダーにかけます。

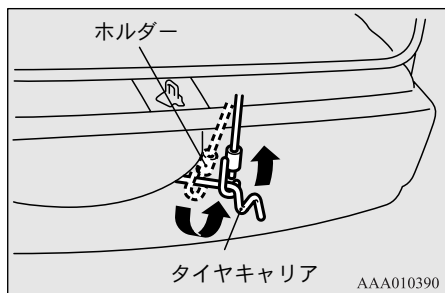

3. ホイールナットレンチを使用して、タイヤキャリア取り付けボルトを確実に締め付けます。

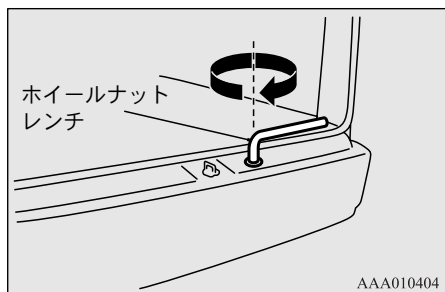

4. カバーを取り付けます。

📖 アドバイス

- タイヤキャリアは応急用スペアタイヤ専用のため、他のタイヤは格納できません。パンクタイヤは荷室に格納してください。
- スペアタイヤを手、または足でゆすつてがたつかないことを確認してください。がたついているときはハンガーやホルダーの変形などが考えられますので、タイヤを車内に保管し、日産販売会社で修理を受けてください。

⚠️ 注意

- スペアタイヤを格納したあとは、タイヤキャリアが確実に固定されていることを確認してください。タイヤキャリアが固定されていないと走行中に脱落して思わぬ事故につながるおそれがあります。

タイヤ交換のしかた

J01400901670

⚠ 注意

- ホイールの穴などに手をかけると、エッジでけがをするおそれがありますので手袋などをご使用ください。

タイヤを取り外すときは

1. 交通のじゃまにならず、安全に作業できる平らで硬い場所に車を止めます。
2. パーキングブレーキを確実にかけます。
3. マニュアル車はエンジンを止めて、シフトレバーを **R** に入れます。
オートマチック車はセレクトレバーを **P** に入れて、エンジンを止めます。
4. 必要に応じて非常点滅灯を点滅させ、人や荷物を車から降ろし、停止表示板（停止表示灯）を車両後方に置きます。

📖 アドバイス

- 停止表示板（停止表示灯）、輪止めは標準で搭載されておりませんので必要に応じて準備してください。

5. ジャッキアップするタイヤと対角の位置にあるタイヤの前後に輪止めをします。

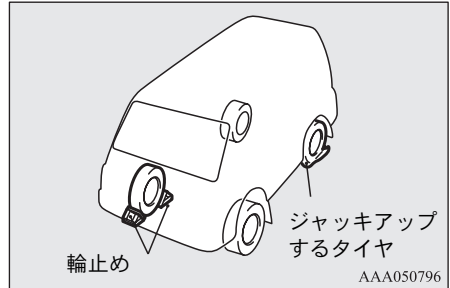

⚠ 注意

- ジャッキアップするときは、必ず輪止めを使用してください。万一、ジャッキアップ中に車両が動いたとき、ジャッキが外れ、思わぬ事故につながるおそれがあります。

📖 アドバイス

- 輪止めがないときは、タイヤを固定できる大きさの石などで代用できます。

6. スペアタイヤ、工具およびジャッキを取り出します。
→ 「スペアタイヤ」 P. 13-14
→ 「工具とジャッキ、ジャッキハンドル」 P. 13-9

📖 アドバイス

- 取り出したスペアタイヤは、万一ジャッキが外れたときのため、ジャッキ近くの車体の下に置いてください。

7. ホイールカバー付き車はホイールカバーを取り外します。
→ 「ホイールカバー」 P. 13-21

8. 交換するタイヤに近い指定位置にジャッキをセットします。
→「ジャッキアップのしかた」P. 13-12
9. ホイールナットレンチを使用して、ホイールナットを番号順に、手で回るくらいまで左に回してゆるめます。

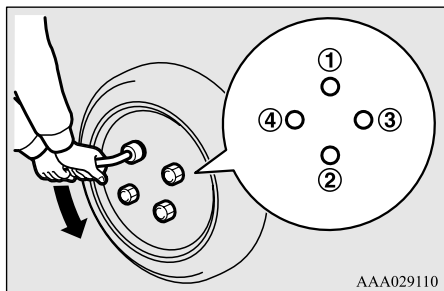

10. タイヤが地面から少し浮くまで静かにジャッキアップします。
11. ホイールナットを外し、タイヤを取り外します。

📖 アドバイス

- タイヤを地面に置くときは、ホイール表面を上にして置いてください。下にして置くと、ホイールに傷がつくおそれがあります。

タイヤを取り付けるときは

1. ハブ面、ハブボルトおよびホイール取り付け穴の汚れをきれいに取り除きます。

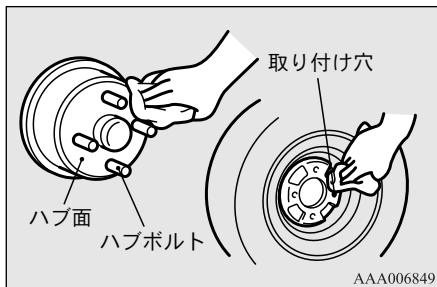

2. タイヤを取り付けます。

⚠️ 警告

- タイヤを取り付けるときは、タイヤの裏表に注意し、バルブが車体外側を向くように取り付けてください。取り付けの際、バルブが見えなければ、タイヤが裏向きに取り付けられています。タイヤの裏表を間違えて取り付けると、車両に悪影響をおよぼし、思わぬ事故につながるおそれがあります。

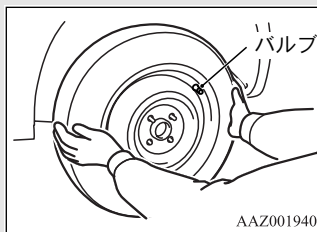

3. 手でホイールナットを右へ回して仮締めします。

ホイールナットのテーパー部がホイール穴のシート部に軽く当たり、タイヤががたつかない程度までホイールナットを仮締めします。

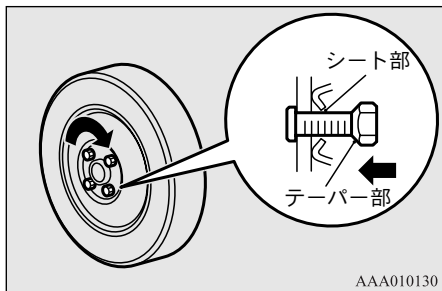

⚠ 注意

- ハブボルト、ホイールナットには油を塗らないでください。ネジ部、ホイールなどの損傷の原因になります。

4. タイヤが地面に接するまでジャッキを降ろし、ホイールナットレンチを使用して、ホイールナットを番号順に2~3回に分けて、徐々に締め付けます。最後の締め付けは、確実に行ってください。

締め付けトルク: $90\sim 110\text{N}\cdot\text{m}$
{ $9\sim 11\text{kgf}\cdot\text{m}$ }

(車載のホイールナットレンチの先端で $390\sim 460\text{N}$ { $39\sim 46\text{kgf}$ } の力)

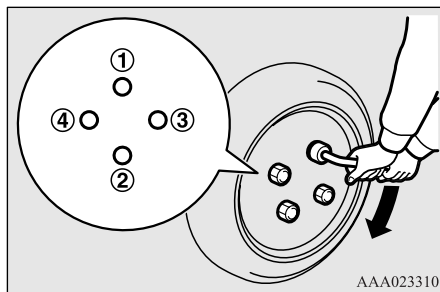

⚠ 注意

- ホイールナットを締め付けるときは、ホイールナットレンチを足で踏んだり、パイプなどを使用して必要以上に締め付けしないでください。

もしものときの処置

5. ホイールカバー付き車はホイールカバーを取り付けます。
→「ホイールカバー」P. 13-21
6. タイヤの空気圧を点検します。
→「タイヤの空気圧」P. 14-9
7. 工具とジャッキ、ジャッキハンドルを元の位置に戻します。
→「工具とジャッキ、ジャッキハンドル」P. 13-9
8. 交換したタイヤを荷室に格納します。

⚠ 注意

- タイヤ交換後、走行中にハンドルや車体に振動がでたときは、日産販売会社でタイヤバランスの点検を受けてください。
- 指定サイズ以外のタイヤを使用したり、種類の異なったタイヤを混ぜて使用することは、安全走行に悪影響をおよぼしますので、避けてください。

📖 アドバイス

- タイヤ交換したときは、約 1,000km 走行後、再度ホイールナットを締め付けて、ゆるみがないことを点検してください。

センターキャップ

タイプ別装備

J01402900026

◆ 取り外すときは

ドライバー（市販品）の先に布をかぶせてホイールとセンターキャップの間に差し込み、タイヤ側にこじてセンターキャップを取り外します。

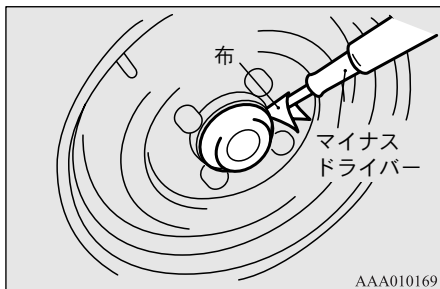

◆ 取り付けるとき

センターキャップを手でたたき取り付けます。

ホイールカバー

タイプ別装備

J01402800490

◆ 取り外すときは

ホイールカバーレンチの先を布をかぶせて深く差し込み、タイヤ側にこじながら取り外します。

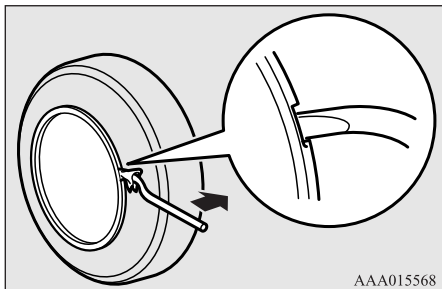

AAA015568

◆ 取り付けるときは

タイヤのバルブ（空気注入口）とホイールカバーのバルブ位置を合わせてから、ホイールカバーの周囲を手でたたき取り付けます。

📖 アドバイス

- カバー裏側にバルブ（空気注入口）の位置を示すシンボルがあります。

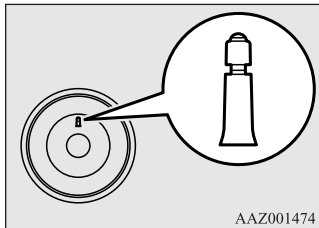

AAZ001474

バッテリー上がりのときは！

J01401001290

つぎのような状態をバッテリー上がりといえます。

- スターターが回らない。または、回っても回転が弱くてエンジンがかからない。
- ライトが点灯しない。または、点灯してもいつもより暗い。
- ホーンが鳴らない。または、鳴ってもいつもより音が小さい。



AAA006908

ブースターケーブル（別売）を使用し、他車のバッテリーを電源として、エンジンをかけることができます。

⚠️ 警告

- 救援車を依頼し、ブースターケーブルを使用してエンジンをかけるときは、取扱説明書に従って正しい手順で作業してください。取り扱いを誤ると、引火爆発や車両損傷のおそれがあります。

📖 アドバイス

- ブースターケーブルは、日産販売会社などでお買い求めください。

もしものときの処置

1. ブースターケーブルが接続でき、かつ
自車と接触しない位置に救援車を止
めます。

⚠ 注意

- 救援車は必ず12Vで、自車と同容量以上のバッテリーを装着している車を使用してください。

📖 アドバイス

- バッテリーは車体右後方の荷台下にあります。

2. ライトやエアコンなど電装品のス
イッチを切ります。
3. 救援車と自車のパーキングブレーキ
を確実にかけ、マニュアル車はシフト
レバーを **N**、オートマチック車はセレ
クトレバーを **P** に入れ、エンジンス
イッチをLOCKまで回してエンジンを
止めます。

⚠ 警告

- ブースターケーブルの接続時は、救援
車のエンジンも止めてください。
ケーブルや衣服などがファンやドライ
ブベルトに巻き込まれて、けがをする
おそれがあります。
- 冷却ファンはエンジン始動後、冷却水
の温度により回転、停止をくり返しま
す。エンジン運転中は、ファンに手を
近づけないでください。

4. フロアマット付き車は、荷室のマット
をめくりドライバーなどを使用して
スクリューを取り外しリッドを開け
ます。

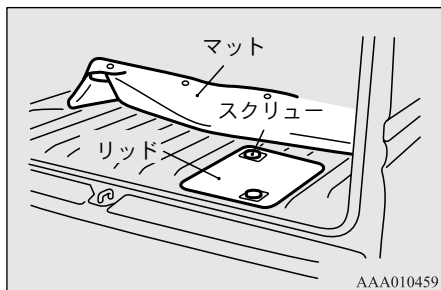

5. バッテリー液量を確認します。

⚠ 警告

- バッテリー液量が下限 (LOWER
LEVEL) 以下のままで使用しないでく
ださい。バッテリーの劣化を早めたり、
発熱や爆発するおそれがあります。

📖 アドバイス

- バッテリー液の補給は別冊の「メンテ
ンスノート」をお読みください。

6. ブースターケーブルを図の番号順に確実に接続します。

- ① 自車のバッテリーの+端子
- ② 救援車のバッテリーの+端子
- ③ 救援車のバッテリーの-端子
- ④ 図で指示の箇所（アースをとる）

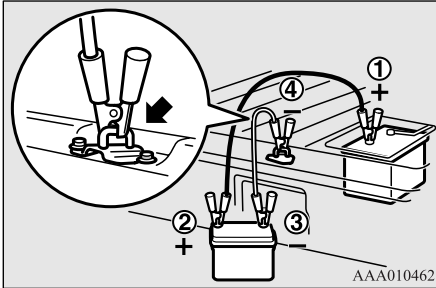

アドバイス

- バッテリーの+端子は、カバーを外してからブースターケーブルを接続してください。
- ブースターケーブルは、バッテリーの容量に適したものを使用してください。ケーブル焼損の原因になることがあります。
- ブースターケーブルに破損および腐食などの異常がないことを点検してから使用してください。

7. 接続したあと、救援車のエンジンをかけ、エンジン回転数を少し上げます。
8. 自車のエンジンをかけます。
9. エンジンがかかったら、ブースターケーブルを接続したときと逆の手順で取り外します。

警告

- 接続する順番は必ず①→②→③→④の順番で行ってください。
- ④の接続は必ずイラスト矢印の位置にしてください。バッテリーの-端子に直接つなぐと、バッテリーから発生する可燃性ガスに引火爆発するおそれがあります。
- ブースターケーブルを接続するときは、+と-端子を接触させないでください。火花が発生し、バッテリーが爆発するおそれがあります。

注意

- ブースターケーブルのクリップは、確実に接続してください。エンジン始動時の振動で外れると、ケーブルがファンやドライブベルトに巻き込まれ、思わぬ事故につながるおそれがあります。

10. 最寄りのガソリンスタンドや日産販売会社でバッテリーの点検を受けてください。

⚠警告

- バッテリーを車両に搭載したままでの充電は、引火爆発や車両損傷の原因になることがあります。やむを得ず車両に搭載したままで充電するときは、バッテリーに接続されている車両側の一端子を取り外してください。
- 充電中はバッテリーに火気を近づけないでください。バッテリーからは可燃性ガスが発生しており、爆発するおそれがあります。
- 周囲の囲まれた狭い場所でバッテリーを充電するときは、換気を十分に行ってください。
- 充電するときは、すべてのキャップを取り外してください。
- バッテリー液は希硫酸です。皮膚についたり、目に入るとやけどや失明の原因になります。すぐに多量の水で洗い、速やかに専門医の治療を受けてください。

⚠注意

- 押しがけやけん引により、エンジンをかけることは行わないでください。特にオートマチック車は、マニュアル車と構造が異なるため、この方法ではエンジンはかかりません。

📖アドバイス

- ABS 装着車は充電が不十分のまま車を発進させると、エンジンの回転むらが生じ、ABS 警告灯が点灯することがあります。
→ 「走行中に警告灯が点灯したときは」
P. 7-24

オーバーヒートしたときは！

J01401101392

つぎのような状態をオーバーヒートといいます。

- 高水温警告灯が点灯したり、エンジンの出力が急に低下する。
- エンジンルームから蒸気が出ている。

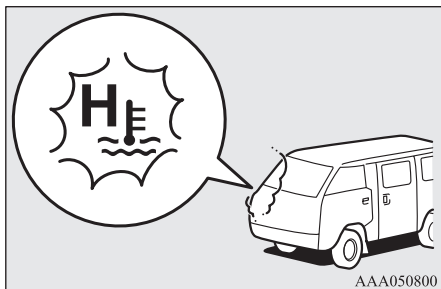

1. 車を安全な場所に止めます。
2. エンジンルームから蒸気が出ていないかどうかを確認します。

[蒸気が出ていないとき]

エンジンをかけたままでエンジン点検口を開け、エンジンルームの風通しをよくします。

[蒸気が出ているとき]

エンジンを止め、蒸気が出なくなったら、エンジンルームの風通しをよくするためにエンジン点検口を開け、エンジンをかけます。

→ 「エンジン点検口」 P. 4-14

4. エンジンが十分冷えてから、冷却水の有無を点検します。

除く、ターボ車

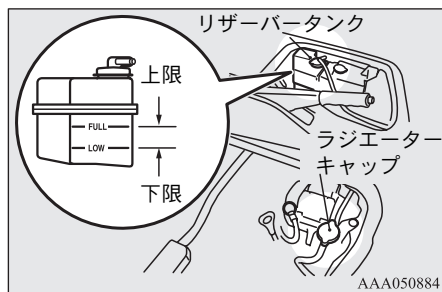

ターボ車

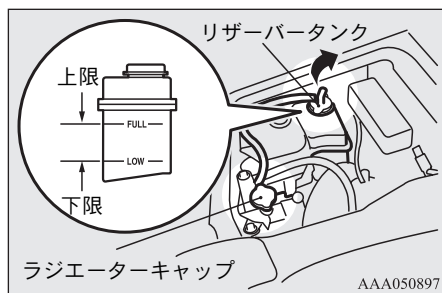

警告

- エンジンルームから蒸気が出ているときは、エンジン点検口を開けないでください。蒸気や熱湯が噴き出し、やけどをするおそれがあります。蒸気が出ていないときでも、熱湯が噴き出していたり、高温になっている部分がありますので、エンジン点検口を開けるときは注意してください。
- 冷却ファンに、手や衣服などを巻き込まないように注意してください。

警告

- 通常はラジエーターキャップを外さないでください。冷却水には圧力がかかっているため、冷却水の温度が高いときにキャップを外すと、蒸気や熱湯が噴き出し、やけどをするおそれがあります。

アドバイス

- 高温警告灯が消灯しないときは、エンジンを止めて自然冷却します。その後、すみやかに日産販売会社で点検を受けてください。

アドバイス

- 冷却水の補給は別冊の「メンテナンスノート」をお読みください。

けん引

J01401200761

けん引はできるだけ専門業者に依頼してください。

つぎの場合は、日産販売会社にご連絡ください。

- エンジンが回っているのに車が動かない。または異音がする。
- 下まわりを点検し、オイルなどが漏れている。

また、車輪が溝などに落ちたときは無理にけん引せず、日産販売会社または専門業者に依頼してください。

レッカー車に搬送してもらうとき

⚠ 注意

- 2WD車で駆動系部品が故障したと思われるときは、必ず駆動輪（後輪）を持ち上げてけん引してください。
- 4WD車は、必ず2WD（後輪駆動）に切り換えてけん引してください。4WD（4輪駆動）のまま前輪または後輪だけを持ち上げたけん引を行うと駆動系部品が損傷したり、車がレッカー（台車）から飛び出すおそれがあります。
→ 「4WD車」 P. 7-18
- 2WD（後輪駆動）に切り換わらないときや、駆動系部品が故障したと思われるときは必ず4輪を持ち上げてレッカー車で搬送してください。
- オートマチック車で、駆動輪（後輪）だけを接地してけん引するときの速度は30km/h以下、けん引する距離は30km以内にしてください。この速度、距離を越えると、トランスミッションの故障の原因になります。

📖 アドバイス

- レッカー車による搬送は、別冊の「メンテナンスノート」を見て日産販売会社へ依頼してください。

やむを得ず他車にロープでけん引してもらおうときは、つぎの要領で行ってください。

他車にけん引してもらおうとき

J01403901453

⚠ 注意

- けん引ロープは必ずけん引フックにかけてください。

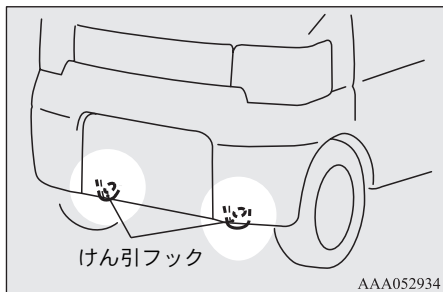

⚠ 注意

- タイダウンフックは、車両を輸送するときに使用するものです。けん引には使用しないでください。けん引フック以外にけん引ロープをかけると、車体が破損するおそれがあります。

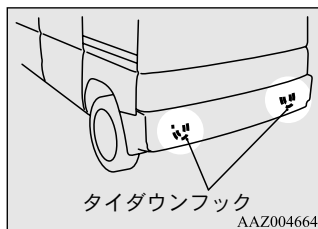

📖 アドバイス

- ワイヤロープや金属製のチェーンなどを使用すると、車体などを傷つけるおそれがあります。ソフトロープを使用するか、車体にあたる部分のチェーンに布をまくなどして、けん引してください。
- けん引ロープは、日産販売会社などで買い求めください。
- けん引ロープは水平にしてけん引してください。水平でない位置にかけると、車体を傷つけるおそれがあります。
- けん引ロープはできるだけ同じ側のフックにかけて、斜めけん引とならないようにしてください。

1. けん引ロープをけん引フックにかけます。
2. けん引ロープには、30cm 平方（タテ30cm×ヨコ30cm）以上の白い布を必ずつけてください。

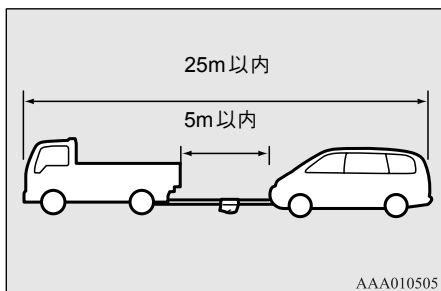

3. エンジンはできるだけかけておいてください。
エンジンがかからないときは、エンジンスイッチを ACC または ON にします。

⚠️ 注意

- エンジンが止まっているとブレーキの効きが非常に悪くなります。また、ハンドル操作が非常に重くなります。
- エンジンスイッチが LOCK 位置にあると、ハンドルがロックされハンドル操作ができなくなり、事故につながるおそれがあります。

4. シフトレバー（セレクトレバー）を **N** に入れます。

5. 4WD 車は 2WD（後輪駆動）に切り換えてください。

→ 「4WD 切り換えスイッチ」 P. 7-18

メーター内の 4WD 作動表示灯が消灯したのを確認してください。

→ 「4WD 作動表示灯」 P. 7-19

⚠️ 注意

- 4WD 車は、必ず 2WD（後輪駆動）に切り換えてけん引してください。
4WD（4 輪駆動）のまま、前輪または後輪だけを持ち上げたけん引を行うと、駆動系部品が損傷するおそれがあります。
→ 「4WD 車」 P. 7-18
- 2WD（後輪駆動）に切り換わらないときや、駆動系部品が故障したと思われるときは、必ず 4 輪を持ち上げてレッカー車で搬送してください。

6. 後続車に注意をうながすため、けん引される車は非常点滅灯を点滅させます。

→「非常点滅灯スイッチ」P.6-14

⚠警告

- けん引される車のエアコンは、内気循環に切り換えてください。排気ガスが車内に侵入して、ガス中毒になるおそれがあります。

⚠注意

- けん引される車は、けん引車のブレーキランプに注意して、常にけん引ロープをたるませないようにしてください。
- 急ブレーキ、急発進、急旋回など、けん引フックやけん引ロープに大きな衝撃が加わるような運転は避けてください。けん引フックやけん引ロープが破損するおそれがあります。万一の場合、その破片が周囲の人などにあたり、重大な傷害をおよぼすおそれがあります。
- 長い下り坂では、ブレーキが過熱して、効きが悪くなるおそれがあります。レッカー車に搬送してもらってください。
- オートマチック車をけん引するときの速度は30 km/h以下、けん引する距離は30km 以内にしてください。この速度、距離を超えると、トランスミッションの故障の原因になります。

バッテリー交換後にエンジン回転数が不安定になったときは！

J01401400327

エンジン回転数が不安定になったときは、つぎの方法でエンジンの初期調整操作を行ってください。

1. 安全な場所に車を止めます。
2. マニュアル車はシフトレバーをNに、オートマチック車はセレクトレバーをPに入れて、エンジンを止めます。
3. 再度、エンジンを始動します。
4. エアコンのすべての作動を停止します。
5. 低水温表示灯が消灯するまで暖機運転します。
6. エンジンを一旦停止し、再度エンジンを始動します。
7. 約10分間アイドリングします。
8. エンジン回転数が安定すれば初期調整操作は終了です。

📖アドバイス

- エンジンの初期調整操作を行ってもエンジン回転数が安定しないときは、日産販売会社で点検を受けてください。

他車のけん引

J01404100237

この車で他車をけん引することはできません。

📖アドバイス

- 他車をけん引すると、車両が破損するおそれがあります。

ヒューズが切れたときは！

J01401501093

各種のランプが点灯しないときや、電気系統の装備が作動しないときは、ヒューズが切れているときがあります。ヒューズを点検し、切れているときは交換してください。

📖 アドバイス

- 予備ヒューズは装備されていません。日産販売会社などでお買い求めください。

ヒューズボックスの位置

◆ グローブボックス下側

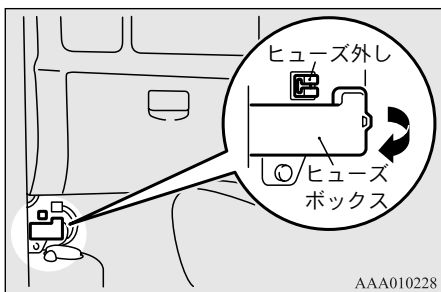

◆ エンジンルーム内

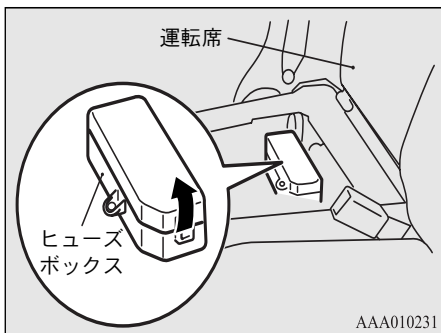

ヒューズの交換

1. エンジンスイッチをLOCKにします。
2. 該当する装備を受け持つヒューズおよび容量を確認します。
→「各ヒューズの受け持つ装備および容量」P. 13-30

📖 アドバイス

- 各ヒューズの受け持つ装備および容量は、ヒューズボックスのふたに記載してあります。

3. ヒューズ外しを使用してヒューズを引き抜きます。

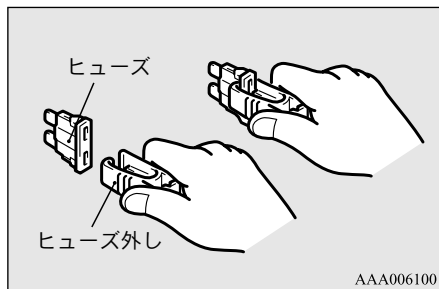

4. ヒューズを点検し、切れているときは同じ容量のヒューズと交換します。緊急でスペアヒューズがないときは運転に影響のないラジオやシガーライターなどのヒューズを代用してください。

なお、ヒューズを代用したときは、なるべく早く新しいヒューズを補給してください。

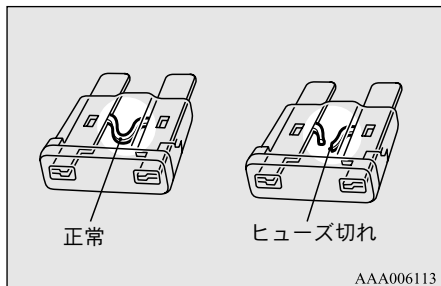

⚠ 警告

- 取り付けてあるヒューズと同じ容量のヒューズを使用してください。針金、銀紙などを使用すると、電線の過熱により火災のおそれがあります。

📖 アドバイス

- ヒューズを交換しても再び切れるときは、日産販売会社で点検を受けてください。
- ヒューズが正常で該当する装備が作動しないときは、他の原因が考えられます。すみやかに日産販売会社で点検を受けてください。

各ヒューズの受け持つ装備および容量

J01403701510

◆ グローブボックス下側

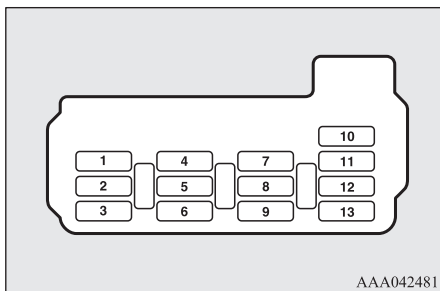

NO.	表示	装備	容量
1		ドアロック	20A
2		室内灯 (ルームランプ)	10A
3		ワイパー	15A
4		ヒーター	20A
5	—	—	—
6		デフォグガー	15A
7		シガーライター	15A
8		後退灯(バック アップランプ)	10A
9		尾灯(テール ランプ)	10A
10		サンルーフ	20A
11		コントロール ユニットリレー	10A
12		ラジオ	10A
13		メーター	10A

- 装備仕様の違いにより、ヒューズはない場合もあります。
- 上記の表は、各ヒューズの受け持つ主な装備を表しています。

◆ エンジンルーム内

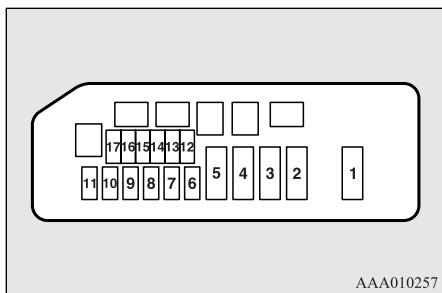

AAA010257

NO.	表示	装備	容量
16		ヘッドライト (上向き) (右)	10A
17		ラジオ	10A

- 装備仕様の違いにより、ヒューズはない場合もあります。
- 上記の表は、各ヒューズの受け持つ主な装備を表しています。

NO.	表示	装備	容量
1		ABS	60A
2		イグニッション スイッチ	40A
3		バッテリー	40A
4		ラジエーターファン モーター	30A
5		パワーウインドウ	30A
6		フロントフォグ ランプ	15A
7		エアコン コンプレッサー	15A
8		非常点滅灯	10A
9		エンジン コントロール	20A
10	STOP	制動灯 (ストップランプ)	10A
11		リヤヒーター	15A
12		ホーン	10A
13		ヘッドライト (下向き) (左)	10A
14		ヘッドライト (下向き) (右)	10A
15		ヘッドライト (上向き) (左)	10A

バルブ（電球）が切れたときは！

J01401600707

ヒューズが切れていないのにランプが点灯しないときは、バルブ（電球）が切れていることがあります。

バルブ（電球）を点検し、切れているときは交換してください。

バルブ（電球）のワット数

J0140620027

◆ 車外照明

J01406800528

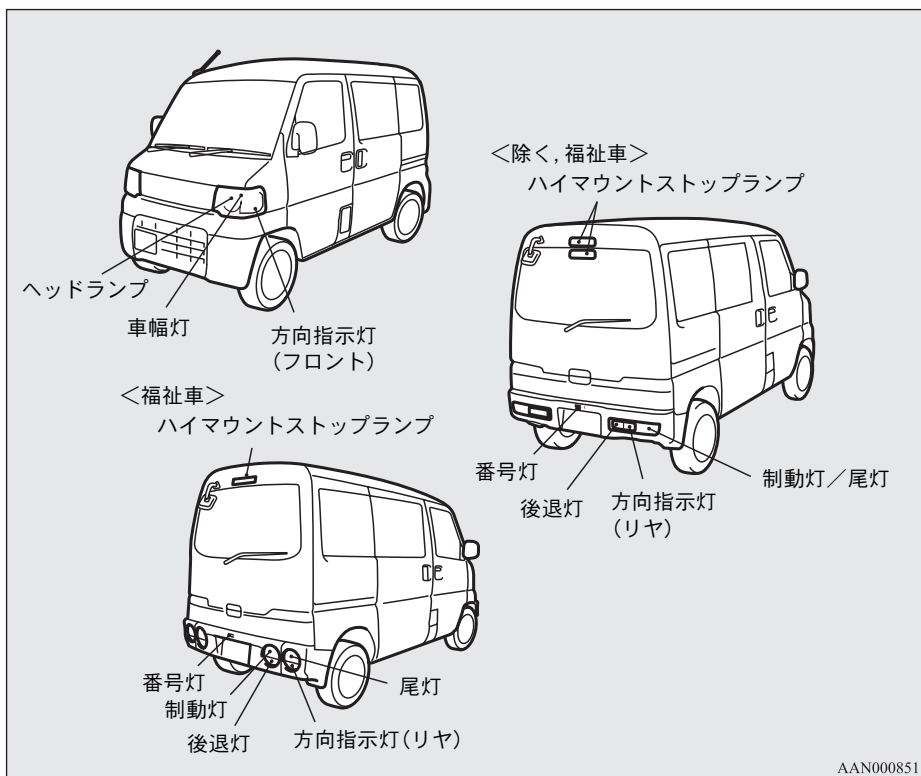

AA000851

ヘッドランプ		60/55W (H4)
車幅灯		5W (W5W)
制動灯／尾灯(除く, 福祉車)		21/5W (W21/5W)
制動灯(福祉車)		21W (W21W)
尾灯(福祉車)		5W (W5W)
後退灯		16W (W16W)
番号灯		5W (W5W)
方向指示灯	フロント	21W (PY21W)
	リヤ(除く, 福祉車)	21W (WY21W)
	リヤ(福祉車)	16W (W16W)
ハイマウントストップランプ(バルブ式)		16W (W16W)

- ()内はバルブ(電球)の型式を示しています。

アドバイス

- ハイルーフ車のハイマウントストップランプはバルブ(電球)ではなくLEDを使用しています。修理・交換の際は日産販売会社にご相談ください。
- 福祉車の制動灯, 尾灯, 後退灯, 方向指示灯(リヤ)のバルブ(電球)の交換は日産販売会社にご相談ください。

◆ 車内照明

J01406300334

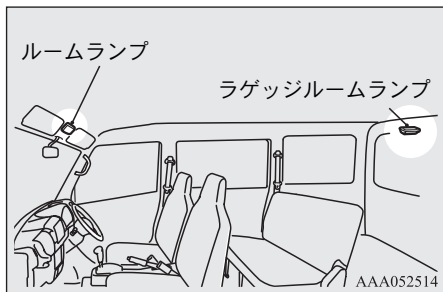

ルームランプ タイプ別装備	8W
ラゲッジルームランプ タイプ別装備	8W

J01401700867

バルブ（電球）の交換

ここではおもなバルブ（電球）の交換方法を記載しています。記載されていないバルブの交換については、日産販売会社にご相談ください。

1. 該当するランプのスイッチを OFF にして、エンジンスイッチを LOCK にします。
2. 該当するランプのワット数を確認します。
→「バルブ(電球)のワット数」P. 13-32

⚠ 注意

- 消灯直後はバルブの表面が高温になっているため、やけどをするおそれがあります。バルブの表面が十分冷えてから交換してください。

📖 アドバイス

- バルブを交換するときは、同じワット(W)数、同じバルブ色のものを使用してください。
- 新しく交換するバルブの表面に触れないでください。
油などが付着すると、点灯したときの熱で蒸発して、レンズ内側が曇ることがあります。
バルブの表面に触れたときは、乾いた柔らかい布で油をふき取ってください。
- ランプ本体やレンズを外すときは、車体を傷つけないよう十分注意してください。
- バルブを交換した後は、ランプが正しく点灯するか確認してください。
- 雨の日や洗車後などに、レンズ内側が曇ることがあります。
これは湿気が多い日などに窓ガラスが曇るのと同様の現象で、機能上の問題はありません。
ランプを点灯すると熱で曇りはとれます。
ただし、ランプ内に水がたまっているときは、日産販売会社で点検を受けてください。

◆ ヘッドランプの脱着

J01401901752

ヘッドランプ、車幅灯、方向指示灯（フロント）のバルブ（電球）の交換は、ヘッドランプ全体を車から取り外して行います。

つぎの手順で取り外してください。

取り外すときは

1. 交換したいヘッドランプの反対方向側にステアリングホイールを一杯に回して作業スペースを作ります。
2. ヘッドランプの固定ボルトを、4回転程度ゆるめます。

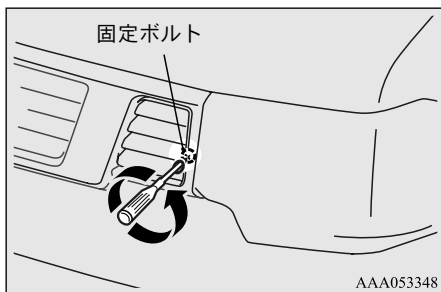

📖 アドバイス

- ボルトは必要以上にゆるめないでください。
ゆるめすぎるとボルトが落下することがあります。

3. バンパーを固定しているクリップ（3箇所）とボルトを取り外します。

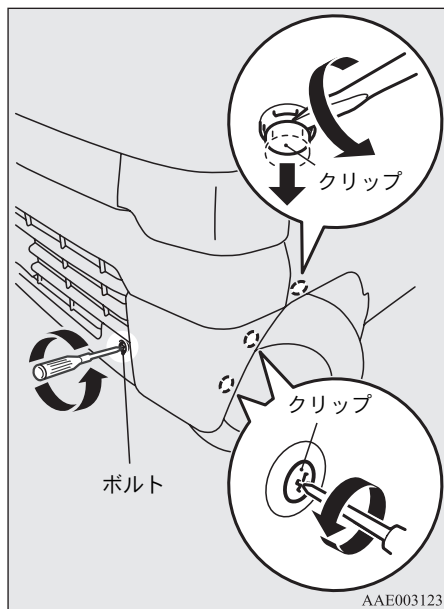

4. バンパーをゆっくりと引いてバンパーとフェンダーの結合部を外します。

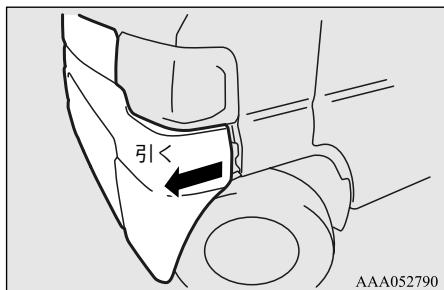

アドバイス

- 結合部を取り外すときは、周辺部品を損傷させないように注意してください。

5. ヘッドランプの外側を手前に引き、ヘッドランプ裏側にある固定ピンを外します。そのまま、バンパーをめくりながらヘッドランプを車両の外側にずらして取り外します。

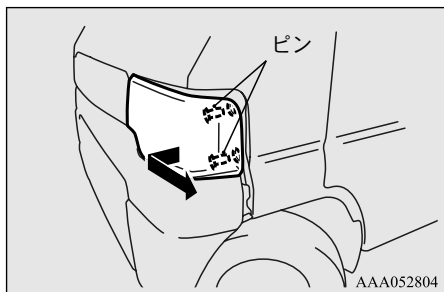

取り付けるときは

1. ヘッドランプの車両内側にある取り付けブラケットの切り欠きを車側に残してあるボルトに差し込み、ヘッドランプ裏側にあるピンを固定クリップに差し込んで、ヘッドランプを取り付けます。

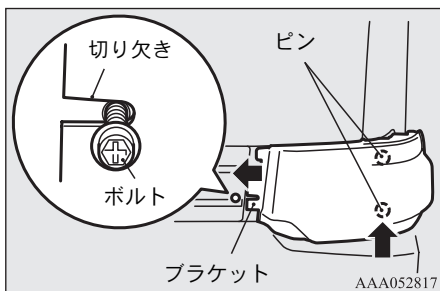

2. ヘッドランプ取り付けボルトを確実に締め付けます。

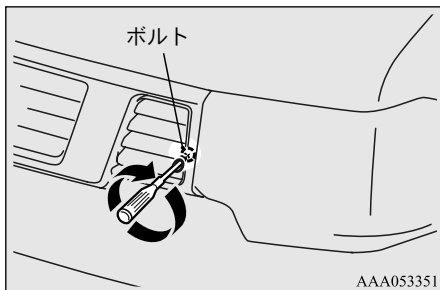

- 3.バンパーとフェンダーの結合部を押し込んではめ込んだ後、バンパー固定クリップとボルトで固定します。

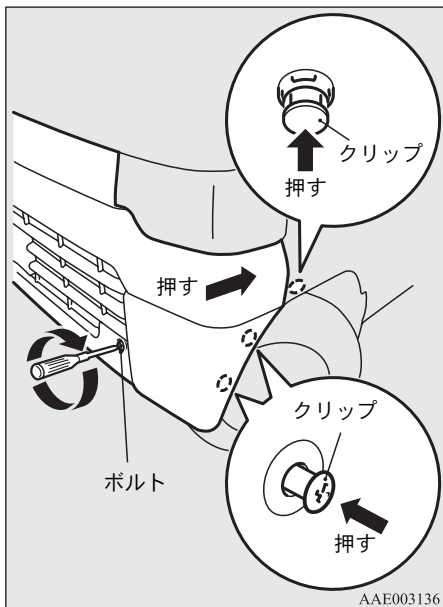

📖 アドバイス

- バンパー固定用クリップは、はじめにクリップを取り付け穴に差し込み、その後でクリップの中心部を押し込んで固定します。

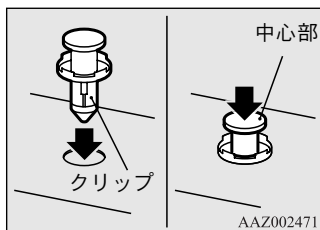

◆ ヘッドランプのバルブ交換

J01407800091

各バルブの交換は、ヘッドランプ裏側から行います。

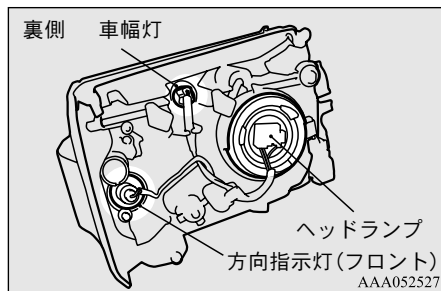

交換方法についてはつぎの項をお読みください。

→「ヘッドランプ」P. 13-38

→「車幅灯」P. 13-39

→「方向指示灯 (フロント)」P. 13-39

◆ ヘッドランプ

J01401901765

1. ソケットを引き抜き、ソケットカバーを外します。

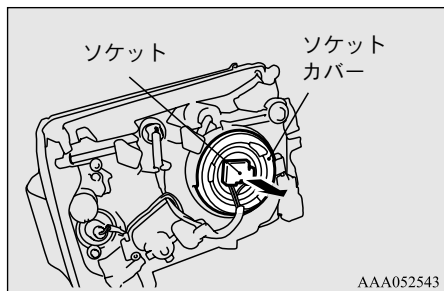

2. 留め金を外し、矢印の方向に引き起こして、バルブを抜き取ります。

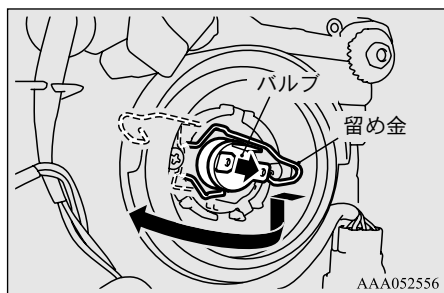

3. 取り付けるときは、取り外したときと逆の手順で行います。

⚠ 注意

- ハロゲンバルブは、バルブ内の圧力が高いため、落としたり、物をぶついたり、傷をつけると破損して飛び散るおそれがありますので十分注意してください。
- ハロゲンバルブの表面に触れないでください。
点灯中はバルブの表面が高温になるため、油などが付着すると、点灯したときの熱で破損するおそれがあります。バルブの表面に触れたときは、乾いた柔らかい布で油をふき取ってください。

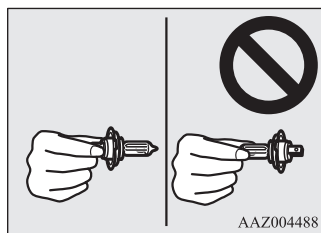

◆ 車幅灯

J0140200841

1. ソケットを反時計回りに回して外します。

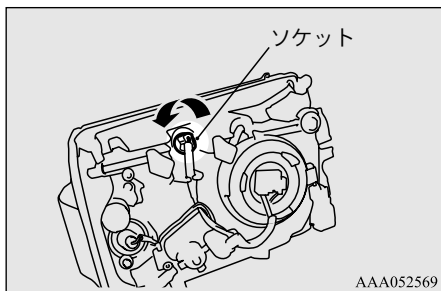

◆ 方向指示灯（フロント）

J01402100767

1. ソケットを反時計回りに回して外します。

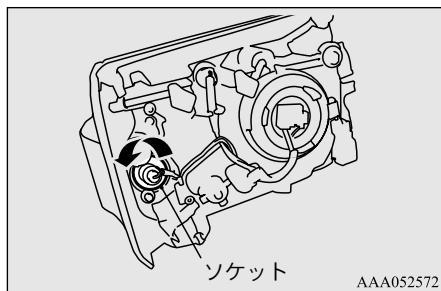

📖 アドバイス

- ソケットを外すときは、配線を配線固定部から外してください。バルブを交換したあとは、配線を確実に固定してください。



📖 アドバイス

- ソケットを外すときは、配線を配線固定部から外してください。バルブを交換したあとは、配線を確実に固定してください。

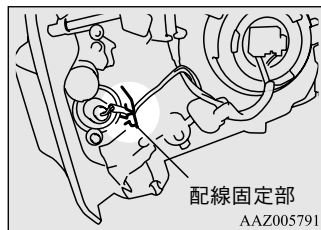

2. ソケットからバルブを引き抜きます。

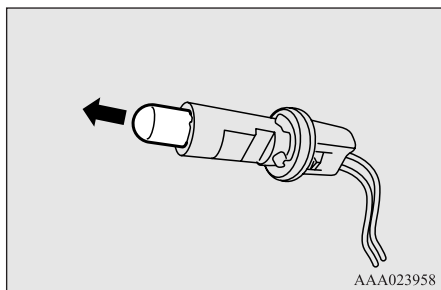

3. 取り付けるときは、取り外したときと逆の手順で行います。

もしものときの処置

2. バルブを押し込みながら反時計回りに回して外します。

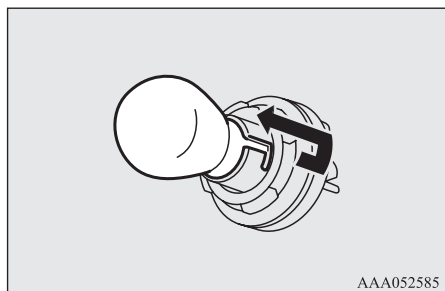

3. 取り付けるときは、取り外したときと逆の手順で行います。

◆ リヤコンビネーションランプ

J01403000734

除く、福祉車

1. ネジを外して、ランプ本体を手前に引き出し、ツメを外しながらランプ本体を取り外します。

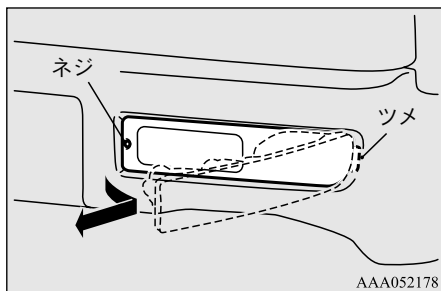

2. ソケットを反時計回りに回して外します。

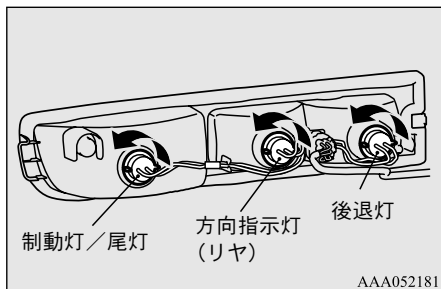

📖 アドバイス

- 制動灯／尾灯のソケットを外すときは、配線を配線固定部から外してください。バルブを交換したあとは、配線を確実に固定してください。

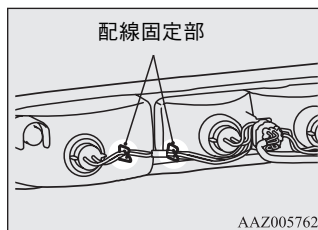

3. ソケットからバルブを引き抜きます。

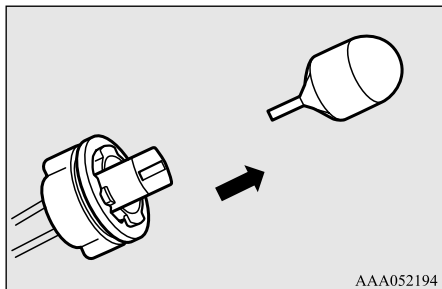

4. 取り付けるときは、取り外したときと逆の手順で行います。

福祉車

アドバイス

● 福祉車のバルブ（電球）の交換は、日産販売会社にご相談ください。

◆ **番号灯**

J0140260687

1. ツメを押しながら、ランプ本体を取り外します。

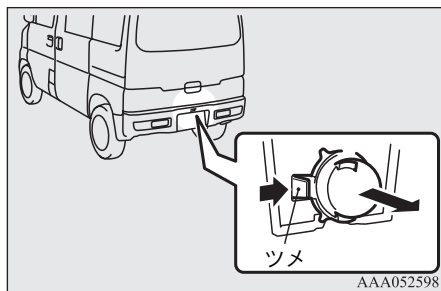

2. ツメを押しながらソケットを引き抜きます。

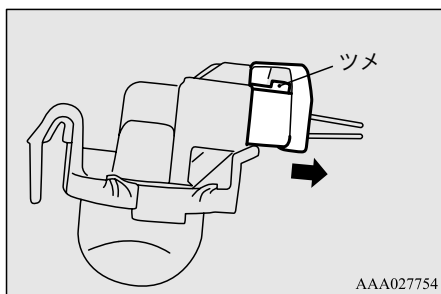

3. レンズの両端を押しながらレンズをランプ本体から外し、バルブを引き抜きます。

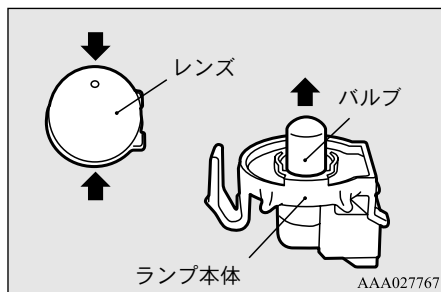

4. 取り付けるときは、取り外したときと逆の手順で行います。

◆ ハイマウントストップランプ (バルブ式)

J01402700558

1. ネジ (2箇所) を外してカバーを外します。

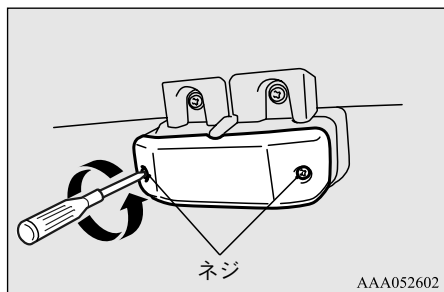

2. ソケットからバルブを引き抜きます。

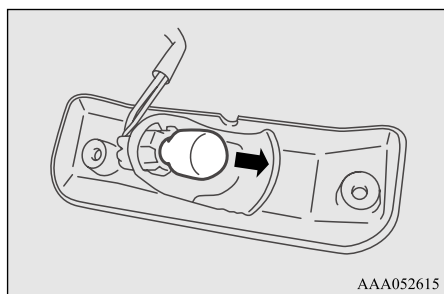

3. 取り付けるときは、取り外したときと逆の手順で行います。

13

アドバイス

- ハイルーフ車のハイマウントストップランプはバルブ (電球) ではなく LED を使用しています。修理・交換の際は日産販売会社にご相談ください。

サービスデータ

メンテナンスデータ	14- 2
タイヤ, ホイールのサイズ	14- 8
タイヤの空気圧	14- 9
カスタマイズ(機能の設定変更)	14- 10

メンテナンスデータ

J01600101300

- 日常点検，定期点検の内容およびエンジンオイルなど油脂類の交換時期については，別冊の「メンテナンスノート」に詳しく記載してありますのでお読みください。
- 車両寸法（全長，全幅，全高），車両重量，エンジン型式，排気量については車載の「自動車検査証」をご参照ください。

燃料の量と種類

J01600500248

容量	使用銘柄
約40L	無鉛レギュラーガソリン ● 燃料は指定されたものを補給してください。→P. 2-3

オイル類の量と種類

J01601200675

項目		容量	使用銘柄												
エンジン オイル	除く, ターボ車	約3.2L (オイル フィルター内 約0.2L を含む)	<table border="1"> <thead> <tr> <th>日産純正銘柄</th> <th>API分類</th> <th>SAE 粘度番号</th> </tr> </thead> <tbody> <tr> <td>SNストロングセーブ・X</td> <td>SN</td> <td>0W—20 5W—30</td> </tr> <tr> <td>SMストロングセーブ・XE スペシャル</td> <td>SM</td> <td>5W—30</td> </tr> <tr> <td>SJエクストラセーブ・X</td> <td>SJ</td> <td>10W—30</td> </tr> </tbody> </table> <p>● エンジンオイルは外気温に応じた粘度のものを使用してください。</p> <div style="text-align: center;"> </div>	日産純正銘柄	API分類	SAE 粘度番号	SNストロングセーブ・X	SN	0W—20 5W—30	SMストロングセーブ・XE スペシャル	SM	5W—30	SJエクストラセーブ・X	SJ	10W—30
	日産純正銘柄	API分類	SAE 粘度番号												
SNストロングセーブ・X	SN	0W—20 5W—30													
SMストロングセーブ・XE スペシャル	SM	5W—30													
SJエクストラセーブ・X	SJ	10W—30													
ターボ車	約3.3L (オイル フィルター内 約0.2L, オイル クーラー 内約0.1L を含む)	<p>● エンジンオイルは外気温に応じた粘度のものを使用してください。</p> <div style="text-align: center;"> </div>													

AAM004559

📖 アドバイス

- 0W—20は最も省燃費性に優れたオイルです。
- 悪路や山道、登降坂路の走行、短距離走行の繰り返しなど厳しい条件（シビアコンディション）での走行は通常走行と比べてエンジンオイルの劣化が早くなります。このような使用方をしたときは通常より早めに交換してください。

オイル類の量と種類

J0160060601

項目		容量	使用銘柄
マニュアルトランス ミッションオイル	2WD車	約0.8L	ダイヤクイーンマルチギヤオイル 75W-85W(GL-4)
	4WD車	約1.8L ^{*1}	
オートマチック トランスミッション オイル	3A/T車	約3.2L	ダイヤクイーンATF SPIII
	4A/T車	約4.3L	
トランスファー オイル(4WD車)	3A/T車	約0.7L	ダイヤクイーンマルチギヤオイル 75W-85W(GL-4)
	4A/T車	約0.9L	
ディファレンシャル オイル	フロント	約0.8L	ダイヤクイーンスーパーハイポイド ギヤオイル SAE80 (GL-5)
	リヤ	約1.1L	ダイヤクイーンスーパーハイポイド ギヤオイル SAE90 (GL-5)
パワーステアリングオイル		所要	ダイヤクイーンパワステフルード
ブレーキ液		所要	純正ダイヤクイーンブレーキフルード スーパー4 (DOT4)

*1：トランスファーオイルを含む

2WD車：後輪駆動車

4WD車：4輪駆動車

3A/T車：3速オートマチック車

4A/T車：4速オートマチック車

冷却水の量と種類

J01600700295

項目		容量	使用銘柄
冷却水	除く, ターボ車	約5.5L*	純正ダイヤクイーン スーパーロングライフクーラント
	ターボ車	約6.0L*	

* : リザーバタンク内約0.5Lを含む

ウォッシャー液の量と種類

J01600900267

項目	容量	使用銘柄
ウォッシャー液	約1.9L	日産ウインドウウォッシャー液 *外気温に応じて濃度を調節してください。

点火プラグの種類

J01600900343

使用銘柄		電極部のすきま
除く, ターボ車	NGK: 日本特殊陶業製:ZFR6F-11 DENSO: デンソー製:KJ20CR-U11	1.0~1.1mm
ターボ車	NGK: 日本特殊陶業製:IFR6B DENSO: デンソー製:SVK20RZ8	0.7~0.8mm

● 点火プラグの点検, 交換は日産販売会社に依頼してください。

バッテリーの種類

J01601400619

項目	形式
除く, 寒冷地仕様車	34B19L
寒冷地仕様車	42B19L

 警告

- バッテリーの+端子と-端子を間違えないように取り付けてください。
- バッテリーを取り付けるときは、+端子から先に接続してください。-端子から先に接続した場合、万一、+端子が他部品に接触すると火花が発生し、バッテリーが爆発するおそれがあります。

 アドバイス

- バッテリー交換後は、エンジンやオートマチックトランスミッションなど電子制御システムの学習内容が消去されるため、エンジン回転数が不安定になったり、4速オートマチック車ではシフトショックが発生する場合があります。エンジン回転数が不安定になったときは、エンジンの初期調整操作を行ってください。→「バッテリー交換後にエンジン回転数が不安定になったときは!」P. 13-28
シフトショックは、数回変速をくり返せばスムーズに変速するようになります。

整備基準値

J01601000569

項目	サービスデータ			
ブレーキペダル	遊び	3~8mm		
ブレーキペダル	踏み込んだときのフロントエンドパネルとのすきま(踏力 約500N {約50kgf})	220mm以上		
クラッチペダル	遊び	15~20mm		
クラッチペダル	切れたときのフロントエンドパネルとのすきま	176mm以上		
パーキングブレーキ	引きしろ(操作力 約200N {約20kgf})	3~4ノッチ		
ベルトのたわみ量(ベルトの中央部を約100N {約10 kgf}の力で押す。)				
	1. オルタネータープーリー 2. クランクシャフトプーリー 3. ウォーターポンププーリー 4. パワーステアリングポンププーリー			
	項目	新品ベルト装着時	中古ベルト組込時および使用ベルト張り直し時	使用中ベルト張り点検時
A	オルタネーターベルト用	5.2~7.3mm	8.0~9.6mm	7.3~10.5mm
B	パワーステアリングポンプ用	11.2~15.3mm	15.3~17.9mm	14.1~19.4mm
● ベルトの張り調整, 交換は日産販売会社に依頼してください。				

タイヤ、ホイールのサイズ

J01600201691

タイヤ、ホイールを交換するときは、つぎのことをお守りください。

- 4輪とも同時に交換してください。
- 指定サイズのタイヤ、ホイールを装着してください。

⚠ 注意

- 指定サイズ以外のタイヤを使用したり、種類の異なったタイヤを混ぜて使用することは、安全走行に悪影響をおよぼしますので、避けてください。
- 4WD車は4輪に駆動力がかかるため、必ず同一指定サイズ、同一種類、同一銘柄および摩耗差のないタイヤを使用してください。サイズ、種類、銘柄や摩耗度合の異なるタイヤを使用すると、駆動系部品に無理がかかり、オイル漏れや焼き付きなどの重大な故障となり、思わぬ事故につながるおそれがあります。
タイヤおよびホイールを交換する際は日産販売会社へご相談ください。
交換するときは装着してある元のタイヤと同じサイズのタイヤを使用してください。
- ホイールは、リムサイズやオフセット（インセット）量が同じでも、車体に干渉したり、強度が不足して使えないことがありますので、お客さまのお車に設定されている純正ホイール以外は使用しないでください。

タイヤ	ホイール
145R12—6PRLT	12 × 3.50B (38mm) 〔100mm〕4穴
145R12—8PRLT	12 × 3.50B (38mm) 〔100mm〕4穴

() 内は、オフセット（インセット）量（ホイールの取り付け面とリムの中心との距離）
〔 〕 内は、PCD（ホイール取り付け穴のピッチ円直径）

冬用タイヤなどについても表中のサイズのものをご使用ください。

お客さまのお車との組み合わせは日産販売会社にお問い合わせください。

- 純正ホイールのサイズおよびオフセット（インセット）は、図の位置に表示されています。

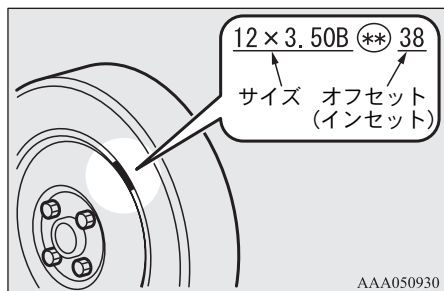

タイヤの空気圧

J01600301038

規定の空気圧は運転席ドアを開けた図の位置に貼付されているタイヤ空気圧ラベルに表示してあります。

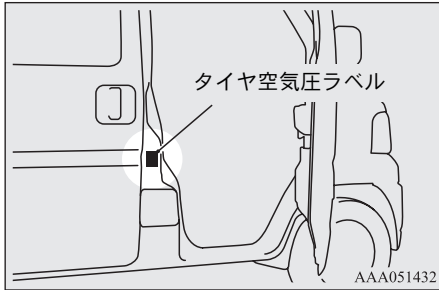

カスタマイズ（機能の設定変更）

J01600401358

つぎの機能をお好みの設定に変更することができます。
詳しくは日産販売会社にご相談ください。

装備	調整機能	設定項目	出荷時の設定
リモートコントロールエントリー	リモコンスイッチで施錠・解錠したときの非常点滅灯による作動確認 →P. 4-3	施錠時:2回点滅 解錠時:1回点滅	○
		施錠時:2回点滅 解錠時:点滅しない	
		施錠時:点滅しない 解錠時:1回点滅	
	リモコンスイッチでできるパワーウインドウの開閉操作 →P. 4-4	点滅しない	
		閉じるのみ	○
		開ける, 閉じる	
ヘッドランプ	ヘッドランプオートカット機能(自動消灯) →P. 6-11	作動する	○
		作動しない	
	降車後照明として利用するときのライトスイッチの位置 →P. 6-11	☺のみ	○
		☺☺と☺	
方向指示灯	方向指示灯の点灯に合わせて断続的に鳴るブザー音	標準	○
		音色を変更する	
ルームランプ (リモートコントロールエントリー付き車)	すべてのドアおよびバックドアを閉じたときに消灯するまでの時間(遅延消灯) →P. 8-4	約30秒	○
		時間を短くする	
		遅延消灯機能を働かなくする	

A

ABS警告灯 7-23
ABS(アンチロックブレーキシステム)
7-22

O

ODO(オドメーター) 6-3

S

SRSエアバッグ 5-21
SRSエアバッグ警告灯 5-15, 5-24

T

TRIP(トリップメーター) 6-4

ア

アシストグリップ 8-7
アンチロックブレーキシステム(ABS)
7-22
アンテナ 10-19

ウ

ウインカー(方向指示レバー) 6-13
ウインドウガラスのお手入れ 11-9
ウオッシャー
ウオッシャー液 14-5
ウオッシャー液の点検・補給 11-2
フロントウオッシャースイッチ 6-15
リヤウオッシャースイッチ 6-16

エ

エアコン
エアフィルターの清掃 11-5
オゾンセーフエアコン 9-4
オゾンセーフエアコンの上手な使い方
9-9
クリーンエアフィルター 9-10
吹き出し口 9-2
エアバッグ
SRSエアバッグ 5-21
SRSエアバッグ警告灯 5-15, 5-24
ABS(アンチロックブレーキシステム)
7-22
エンジンオイル 14-3
エンジンオイルの補給 11-2
エンジンオイル量の点検・補給 **M**
エンジン型式 **S**
エンジン警告灯 6-9
エンジンスイッチ 7-6
エンジン点検口 4-14
エンジンのかけ方 7-7
エンジンの初期調整 13-28
エンジンブレーキ 2-10
エンジンルーム 1-7

オ

オイル 14-3
応急用スペアタイヤ 13-14
オーディオ
AM/FM電子チューナーラジオ
(デジタル時計組込み) 10-2
オーディオの上手な使い方 10-17
CD一体AM/FM電子チューナーラジオ
(デジタル時計組込み) 10-7

M 別冊の『メンテナンスノート』をお読みください。

S 車載の『自動車検査証』をご参照ください。

オートマチックトランスミッション
7-10

オートマチック車の運転のしかた
7-14

オートマチックトランスミッション
オイル 14-4

セレクトレバー 7-11

オーバーヒート 13-24

オゾンセーフエアコン 9-4

お手入れ

ウインドウガラス 11-9

樹脂部品 11-9

洗車 11-7

塗装の補修 11-10

ワイパー 11-9

ワックス 11-8

オドメーター(積算距離計) 6-3

カ

カードホルダー 8-2

外装品のお手入れ 11-7

カスタマイズ(機能の設定変更) 14-10

ガソリン(燃料) 14-2

カップホルダー 8-6

寒冷時の取り扱い 12-2

キ

キー 4-2

キックダウン 2-13

機能の設定変更(カスタマイズ) 14-10

ク

区間距離計(トリップメーター) 6-3

曇り取り

ウインドウガラスの曇り取り 9-8

リヤウインドウデフォッグスイッチ
6-16

クラクション(ホーンスイッチ) 6-17

クリーブ現象 2-13

クリーンエアフィルター 9-10, 11-5

グローブボックス 8-6

ケ

警告灯 6-7, 6-8

ABS警告灯 7-23

SRSエアバッグ警告灯 5-15, 5-24

エンジン警告灯 6-9

高水温警告灯 6-10

充電警告灯 6-9

前席プリテンショナー警告灯
5-15, 5-24

燃料残量警告灯 6-5

半ドア警告灯 6-10

ブレーキ警告灯 6-8

油圧警告灯 6-9

けん引 13-26

コ

交換

タイヤ 13-17

バルブ(電球) 13-34

ヒューズ 13-29

工具 13-9

高水温警告灯 6-10

M 別冊の『メンテナンスノート』をお読みください。

S 車載の『自動車検査証』をご参照ください。

後退灯

- バルブ(電球)の交換 13-40
- バルブ(電球)のワット数 13-32

サ

- サイドアンダーミラー 7-4
- サンバイザー 8-2

シ

- シート 5-2
 - フロントシート 5-4
 - ヘッドレスト 5-6
- シートベルト 5-12
 - ELR(緊急固定)付3点式シートベルト 5-13
 - リヤシートベルトの格納のしかた 5-14
 - 前席プリテンショナーシートベルト 5-15
- シガーライター 8-3
- 室内灯 8-4
 - ラゲッジルームランプ 13-34
 - ルームランプ 13-34
- シフトレバー 7-9
- ジャッキ 13-9
- ジャッキアップ 13-12
- 車幅灯
 - バルブ(電球)の交換 13-35, 13-39
 - バルブ(電球)のワット数 13-32
- 車両重量 **S**
- 車両寸法 **S**
- 集中ドアロック 4-7
- 充電警告灯 6-9
- 修理の連絡先 **M**
- 樹脂部品のお手入れ 11-9

ス

- スピードメーター 6-3
- スペアタイヤ 13-14

セ

- 制動灯
 - バルブ(電球)の交換 13-40
 - バルブ(電球)のワット数 13-32
- 積算距離計(オドメーター) 6-3
- セルフ式ガソリンスタンド 2-22
- セレクトレバー 7-11
- 洗車 11-7
- 前席プリテンショナー警告灯 5-15, 5-24
- センターキャップ 13-20

タ

- ターボ車の取り扱い 7-9
- タイヤ
 - 空気圧 14-9
 - 空気圧の点検・調整 11-5
 - スペアタイヤ(応急用) 13-14
 - タイヤ交換 13-17
 - タイヤチェーン 12-5
 - タイヤの摩耗 11-5
 - タイヤメンテナンス 11-4
 - タイヤローテーション 11-4
 - タイヤ,ホイールのサイズ 14-8
- タコメーター 6-3

M 別冊の『メンテナンスノート』をお読みください。

S 車載の『自動車検査証』をご参照ください。

チ

チェーン(タイヤチェーン) 12-5
 チャイルドシート 5-16
 チャイルドセーフティドアロック
 (スライドドア) 4-8

テ

定期点検 **M**
 低水温表示灯 6-8
 ディファレンシャルオイル 14-4
 テールランプ(尾灯)
 バルブ(電球)の交換 13-40
 バルブ(電球)のワット数 13-32
 デジタル時計 10-6, 10-15
 点火プラグ 14-5

ト

ドア 4-5
 集中ドアロック 4-7
 施錠・解錠 4-5
 チャイルドセーフティドアロック
 (スライドドア) 4-8
 ドアミラー 7-3
 時計 10-6, 10-15
 トランスファーオイル 14-4
 トリップメーター(区間距離計) 6-3

ナ

内装品のお手入れ 11-6

ニ

荷室の作り方 5-7
 日常点検 **M**

ネ

燃料 14-2
 燃料計 6-5
 燃料残量警告灯 6-5
 燃料補給
 セルフ式ガソリンスタンド 2-22
 燃料補給口
 (フューエルフィルターリッド) 4-15

ハ

パーキングブレーキ 7-2
 ブレーキ警告灯 6-8
 排気量 **S**
 灰皿 8-2
 ハイドロプレーニング現象 2-10
 ハイマウントストップランプ
 バルブ(電球)の交換 13-42
 バルブ(電球)のワット数 13-32
 ハザードランプスイッチ
 (非常点滅灯スイッチ) 6-14
 ハザードランプ(非常点滅灯)
 バルブ(電球)の交換 13-35, 13-39,
 13-40
 バルブ(電球)のワット数 13-32
 発炎筒 13-9
 バックドア 4-9
 バックランプ(後退灯)
 バルブ(電球)の交換 13-40
 バルブ(電球)のワット数 13-32
 バッテリー 14-6
 バッテリー上がり 13-21
 バッテリー液量の点検・補給 **M**

M 別冊の『メンテナンスノート』をお読みください。
S 車載の『自動車検査証』をご参照ください。

バルブ(電球)

交換 13-34

ワット数 13-32

パワーウィンドウ 4-12

パワーステアリングオイル 14-4

パンク(タイヤ交換) 13-17

番号灯

バルブ(電球)の交換 13-41

バルブ(電球)のワット数 13-32

半ドア警告灯 6-10

ヒ

非常点滅灯スイッチ 6-14

非常点滅表示灯 6-8

尾灯

バルブ(電球)の交換 13-40

バルブ(電球)のワット数 13-32

ヒューズ 13-29

表示灯 6-7, 6-8

オーバードライブ表示灯 7-14

シフトポジションインジケーター
7-12

低水温表示灯 6-8

非常点滅表示灯 6-8

ヘッドライト上向き表示灯 6-8

方向指示表示灯 6-8

4WD作動表示灯 7-19

日よけ(サンバイザー) 8-2

フ

フェード現象 2-10

フューエルフィルターリッド
(燃料補給口) 4-15

フラットシートの作り方 5-11

ブレーキ

アンチロックブレーキシステム
(ABS) 7-22

ブレーキ液 14-4

ブレーキ液量の点検・補給 **M**

ブレーキ警告灯 6-8

ブレーキ液タンク 11-3

ブレーキランプ(制動灯)

バルブ(電球)の交換 13-40

バルブ(電球)のワット数 13-32

フロアカーペット 8-8

フロントシート 5-4

フロントワイパー

ウオッシャースイッチ 6-15

スイッチ 6-15

ヘ

ベーパーロック 2-10

ヘッドライト上向き表示灯 6-8

ヘッドランプ

スイッチ 6-10

バルブ(電球)の交換 13-35, 13-38

バルブ(電球)のワット数 13-32

ヘッドランプレベライザースイッチ
6-12

ヘッドレスト 5-6

ベルトのたわみ量 14-7

M 別冊の『メンテナンスノート』をお読みください。

S 車載の『自動車検査証』をご参照ください。

ホ

- ホイール
 - タイヤ, ホイールのサイズ 14-8
 - ホイールカバー 13-21
- 方向指示
 - 表示灯 6-8
 - レバー 6-13
- 方向指示灯
 - バルブ(電球)の交換 13-35, 13-39, 13-40
 - バルブ(電球)のワット数 13-32
- ホーンスイッチ 6-17
- ポジションランプ(車幅灯)
 - バルブ(電球)の交換 13-35, 13-39
 - バルブ(電球)のワット数 13-32

マ

- マニュアルウインドウ 4-12
- マニュアルトランスミッション 7-9
 - マニュアルトランスミッションオイル 14-4

ミ

- ミラー
 - サイドアンダーミラー 7-4
 - ドアミラー 7-3
 - リヤアンダーミラー 7-5
 - ルームミラー 7-3

メ

- メーター
 - オドメーター(積算距離計) 6-3
 - スピードメーター 6-3
 - タコメーター 6-3
 - トリップメーター(区間距離計) 6-3
 - 燃料計 6-5
- メンテナンスデータ 14-2

ユ

- 油圧警告灯 6-9

ヨ

- 4WD車 7-18
 - 4WD切り換えスイッチ 7-18
 - 4WD作動表示灯 7-19
- 4WD車取り扱い上の注意 7-20
- 4WD車の上手な運転 7-20

ラ

- ライセンスランプ(番号灯)
 - バルブ(電球)の交換 13-41
 - バルブ(電球)のワット数 13-32
- ライトスイッチ 6-10
- ラゲッジルームランプ 8-5
 - バルブ(電球)のワット数 13-34
- ランプ
 - バルブ(電球)の交換 13-34
 - ワット数 13-32

M 別冊の『メンテナンスノート』をお読みください。
S 車載の『自動車検査証』をご参照ください。

リ

- リモートコントロール
 - エントリーシステム 4-3
- リヤアンダーミラー 7-5
- リヤウインドウデフォグガー(曇り取り)
 - スイッチ 6-16
- リヤコンビネーションランプ
 - バルブ(電球)の交換 13-40
 - バルブ(電球)のワット数 13-32
- リヤヒータースイッチ 9-9
- リヤワイパー／ウオッシャースイッチ
 - 6-16

ル

- ルームミラー 7-3
- ルームランプ(室内灯) 8-4
 - バルブ(電球)のワット数 13-34

レ

- 冷却水 14-5
- 冷却水量の点検・補給 **M**

ワ

- ワイパー 6-14
 - ウオッシャースイッチ 6-15, 6-16
 - フロントワイパースイッチ 6-15
 - リヤワイパースイッチ 6-16
- ワックス 11-8

M 別冊の『メンテナンスノート』をお読みください。
S 車載の『自動車検査証』をご参照ください。

事故が起きたときは！

あわてずにつきの処置をしてください。

●継続事故防止

続発事故を防ぐため、車を路肩などの安全な場所に移動させ、エンジンを止めます。

●負傷者の救護

- 医師、救急車などが到着するまでの間、可能な応急手当を行います。
この場合、とくに頭部に傷などがあるときは、そのままの姿勢で動かさないようにしますが、続発事故のおそれがあるときは安全な場所に移動させます。

- 外傷がなくても医師の診断を受けてください。

あとになってから後遺症が出るおそれがあります。

●警察への届け出

事故が発生した場所、状況および負傷者や負傷の程度などを警察官に報告し指示を受けます。

●相手方の確認とメモ

相手方の氏名、住所、電話番号を確認し、事故の状況をメモします。

●ご購入された販売会社と保険会社への連絡

万々にそなえて

安心のため、自賠責保険（強制保険）のほかに任意自動車保険にも加入しましょう。詳しくは日産販売会社へご相談ください。

日産自動車へのご相談は下記にお願いいたします。

お客さま相談室

0120-315-232

受付時間：9:00～17:00

お問い合わせ・ご相談内容につきましては、お客さま対応や品質向上のために記録し活用させていただいております。

なお、内容によっては、当社の販売会社などから回答させていただくことが適切と判断した場合には、必要な範囲で情報を開示し、当該販売会社などからお客さまにご連絡をとらせていただく場合もございますので、あらかじめご了承ください。

当社における個人情報の取り扱いの詳細については、日産自動車ホームページ (<http://www.nissan.co.jp>)にて掲載しています。

日産自動車株式会社

〒220-8686 神奈川県横浜市西区高島一丁目1番1号