

MITSUBISHI

三菱全自動電気洗濯機（家庭用）

形名

MAW-HV9WP MAW-HV8WP MAW-HV7WP MAW-HV6WP 取扱説明書

この取扱説明書は4機種合わせて記載しています。



- ご使用の前に、この取扱説明書をよくお読みになり、正しく安全にお使いください。
- 保証書は「お買上げ日・販売店名」などの記入を確かめて、販売店からお受取りください。
- 取扱説明書と保証書は大切に保存してください。

※この商品は日本国内専用で、外国では使用できません。
また、アフターサービスもできません。
This appliance is designed for use in Japan only and can not be used in any other country.
No servicing is available outside of Japan.

もくじ

ページ

| | |
|-------------------|----|
| 安全のために必ずお守りください…… | 2 |
| お願い …… | 6 |
| 操作部のなまえとはたらき …… | 8 |
| 各部のなまえ …… | 10 |
| お洗濯を始める前に …… | 11 |
| 据え付け …… | 48 |

ご使用の前に

| | |
|-----------------------------|----|
| 洗濯コースの選びかた …… | 12 |
| ●ふだんのお洗濯 ……(標準コース) 14 | |
| ●急いで洗いたい ……(スピードコース) 16 | |
| ●しっかりすすぎたい ……(清潔すすぎコース) 16 | |
| ●つけおきしたい ……(つけおきコース) 18 | |
| ●静かに洗いたい ……(おやすみコース) 18 | |
| ●ランジェリーなどを洗う ……(手洗いコース) 20 | |
| ●ドライマークの衣類を洗う ……(ドライコース) 22 | |
| ●毛布やふとんを洗う ……(毛布コース) 24 | |
| カラットをするとき …… | 26 |
| ●省エネ乾燥・部屋干しカラット | |
| ●操作のしかた ●干しかた | |
| 槽乾燥 …… | 31 |
| 洗いだけ・脱水だけなど、おこのみで洗う …… | 32 |
| 予約して洗濯するとき …… | 34 |

使いかた

| | |
|----------------|----|
| ふろ水を使うときの準備 …… | 35 |
| ふろ水を使うとき …… | 36 |

ふろ水

| | |
|--------------------------------|----|
| 洗剤類の使いかた …… | 38 |
| 知っているとも便利 …… | 42 |
| ●ふたロック中に、ふたを開けたいとき | |
| ●洗濯途中で変更するとき (水量・洗い・すすぎ・脱水) | |
| ●終了音の「ピーピー…」を消したいとき | |
| ●洗濯液を2度使うとき | |
| ●ちょっとした工夫 (洗剤・糸くず・水量) | |
| お手入れ …… | 45 |

上手なお洗濯

| | |
|----------------|----|
| 故障かな?と思ったら …… | 55 |
| 保証とアフターサービス …… | 58 |
| 仕様・別売部品 …… | 60 |

困ったとき

安全のために必ずお守りください

■誤った取扱いをしたときに生じる危険とその程度を、次の表示で区分して説明しています。

| | |
|--|--|
|  警告 誤った取扱いをしたときに、死亡や重傷などに結びつく可能性があるもの |  注意 誤った取扱いをしたときに、傷害または家屋・家財などの損害に結びつくもの |
|--|--|

■図記号の意味は次のとおりです。

| | | | |
|--|--|---|---|
|  絶対におこなわない。 |  絶対に分解・修理・改造はしない。 | (洗濯機の上にある表示) | |
|  絶対に触れない。 |  必ず指示に従い、おこなう。 |  感電注意 |  |
|  絶対に風呂、シャワーなど水場では使用しない。 |  必ずアース線を取り付ける。 |  指をはさまれないよう注意 | |
|  絶対に水をかけない。 |  必ず電源プラグをコンセントから抜く。 |  発火注意 | |
| | |  注意 | |
| | | | |

警告

洗濯・脱水槽が完全に止まるまでは絶対に中の洗濯物などに手などを触れない
特にお子様にはご注意ください。

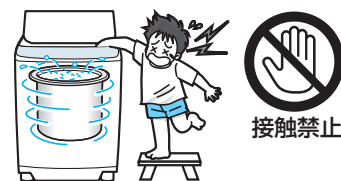

ゆるい回転でも洗濯物が手に巻きつき、けがの原因になります。

幼児には洗濯・脱水槽をのぞかせない

洗濯機の近くに台などを置かない。



槽内に落ちてけがをしたり、おぼれる原因になります。

本体各部に水をかけない



感電・ショートの原因になります。

浴室など湿気の多い場所に据え付けない

漏電による火災や感電の原因になります。水場での使用禁止

風雨にさらされる場所に据え付けない

漏電による火災や感電の原因になります。水かけ禁止

引火物を洗濯・脱水槽に入れない

灯油・ガソリン・ベンジン・シンナーなどや、それらの付着した衣類を入れたり近づけたりしない。



爆発や火災の原因になります。

灯油・ガソリンなど水以外の液体をふる水ホースで吸い込まない

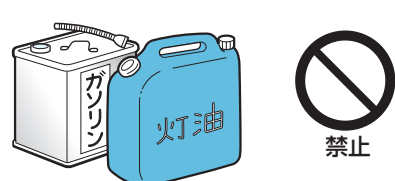

爆発や火災の原因になります。

警告

食用油、動物系油、機械油、ドライクリーニング油、ベンジンやシンナー、ガソリンなどの付着した衣類は洗濯後でも絶対に乾燥しない

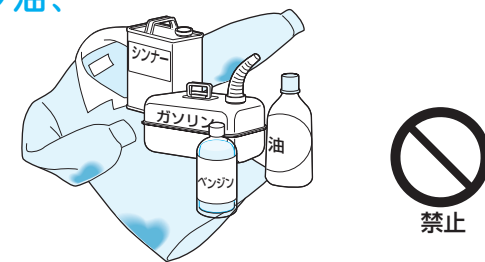

油の酸化熱による自然発火や引火の原因になります。

傷んだコードやプラグ、差し込みがゆるいコンセントは使わない

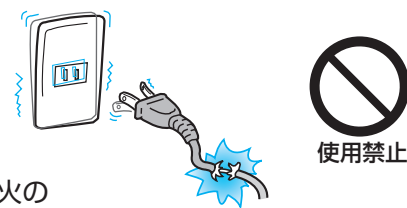

感電・ショート・発火の原因になります。

電源コードは傷つけない

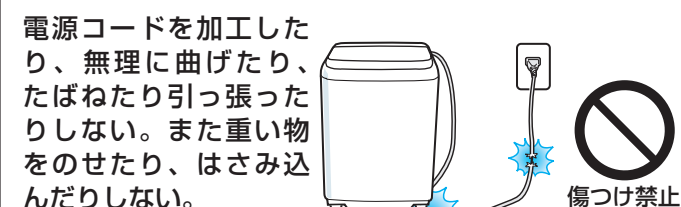

電源コードを加工したり、無理に曲げたり、たばねたり引っ張ったりしない。また重い物をのせたり、はさみ込んだりしない。

破損して、火災や感電の原因になります。

電源プラグをぬれた手で抜き差ししない



感電やけがの原因になります。

プラスチック部に火気を近づけない



火のついたローソク、蚊取り線香、煙草などを近づけない。

火災や変形の原因になります。

入浴中は、ふる水給水をしない



感電の原因になります。

操作部付近には、磁石などの磁気を帯びたものを近づけない

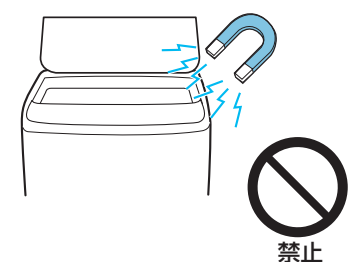

ふたが開いた状態でも、脱水槽が回転することがあります。

警告

改造しない。また修理技術者以外の人は分解・修理しない

火災・感電・けがの原因になります。

修理はお買上げの販売店または「三菱電機 修理窓口」にご相談ください。



煙が出ている、変なにおいがするなどの異常がある場合は、事故防止のためすぐに電源プラグを抜く

感電や漏電・ショートなどによる火災の原因になります。

お買上げの販売店または「三菱電機 修理窓口」に、必ず点検・修理を依頼してください。

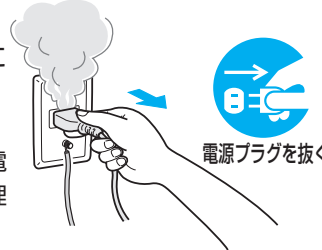

アース線を取り付ける

故障や漏電のときに感電の原因になります。

アースの取り付けは販売店にご相談ください。

P54

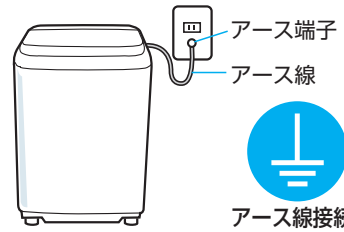

電源は交流100Vで定格15A以上のコンセントを単独で使う

100V以外の使用や他の器具との併用・たこ足配線はしない。

感電・発熱・火災の原因になります。

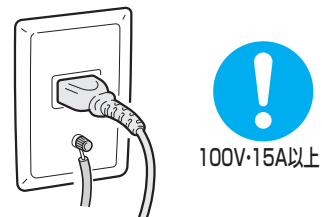

お手入れの際は電源プラグをコンセントから抜く

感電やけがの原因になります。

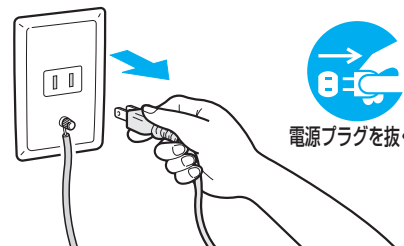

電源プラグのほこりを取る

ほこりが付着して火災の原因になります。

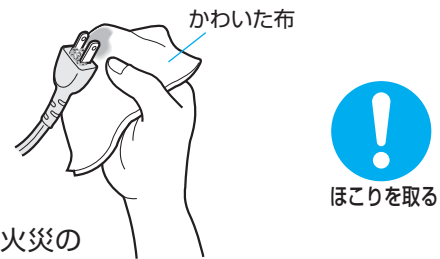

注意

洗濯機の下に手や足を入れない

回転部があり、けがの原因になります。

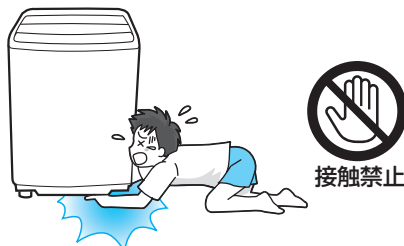

洗濯機の上へのぼったり重い物ののせない

変形・破損によりけがの原因になります。



注意

子供だけで使わせるない

やけどや、けがの原因になります。

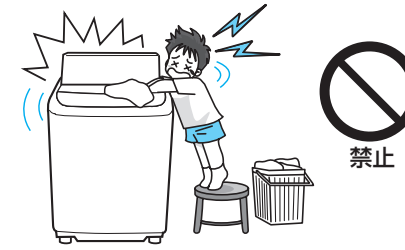

防水性のシートや衣類は、洗い・すすぎ・脱水をしない

脱水中に激しい振動や転倒によって、けが、洗濯機・壁・床などの損壊、洗濯物の損傷、水もれ被害などのおそれがあります。

(寝袋、おむつカバー、サウナスーツ、ウェットスーツ、雨ガッパ、自転車・バイク・自動車のカバー、スキーウェア、防水シートなど)



50℃以上のお湯は使わない

プラスチック部分の変形やいたみにより、感電や漏電の原因になります。

給湯器などを使用するときは温度に注意してください。

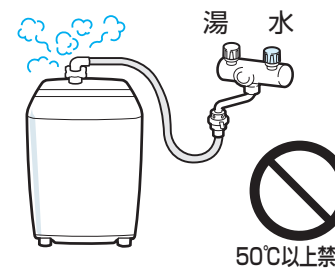

ロックされた状態のふたを無理に開けない

ふたやロック機構が破損し、けがをしたり、洗濯・乾燥ができなくなります。

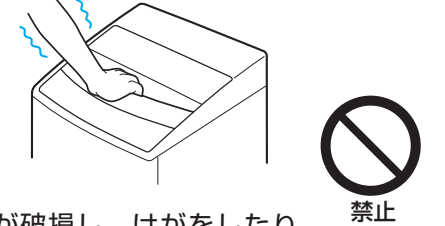

「ふろ水」は浴槽の水面が洗濯機より高い場合は使用しない

運転が終わってもサイホン現象により水が出続け、床をぬらすおそれがあります。

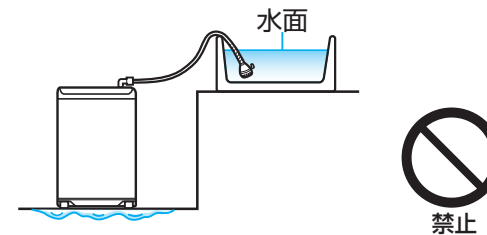

ふろ水ホースのつぎてを洗濯機からはずした後、浴槽の水面よりもつぎてを下げない

床をぬらすおそれがあります。

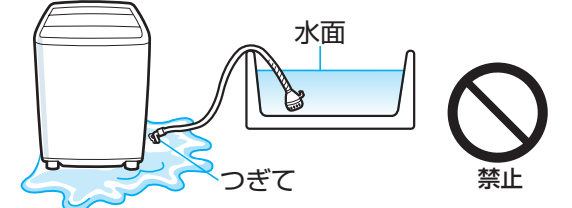

洗濯前は必ず水道栓を開いて水もれがないか確認する

ねじがゆるんだり、ホースの接続が悪いと水もれして床をぬらすおそれがあります。

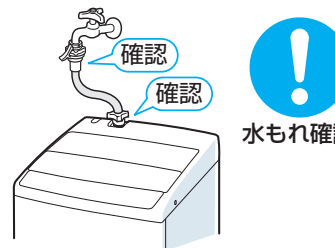

電源コードは電源プラグを持って抜く

電源コードを持って引き抜くと、感電・ショート・発火の原因になります。



長期間使わないときは電源プラグを抜く



お願い

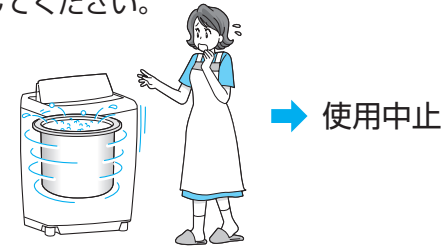
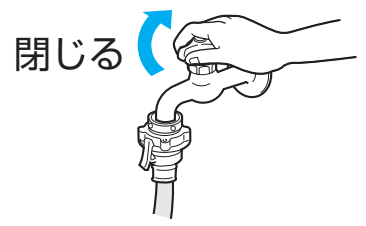
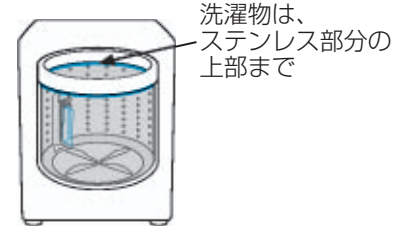
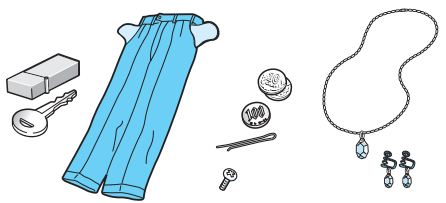

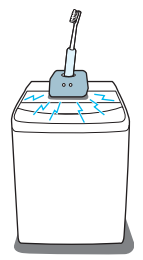
| | |
|---|---|
| <p>脱水終了や乾燥終了時、ふたロックが解除されても槽が回っているとき</p> <p>●ただちに使用を中止し、電源プラグを抜いて修理を依頼してください。</p>  | <p>運転が終わったら、水道栓を閉じる</p> <p>●万一の水もれを防ぐためです。</p>  |
| <p>脱水の時に洗濯物が飛び出さないために</p> <p>●洗濯物を入れすぎないでください。 ●洗いの時に洗濯物が浮いていると、脱水で飛び出し、衣類の破れやプラスチック部の傷つきの原因になります。洗濯物は下の方へよく押し込んでから、洗濯してください。</p> <p>例・毛布、ふとんなど大物 ●フリースなどふわっとしたもの ●ジーンズなどゴワゴワしたもの ●レースのカーテンなど軽いもの ●キッチンマットなどマット類</p>  | <p>洗濯前にポケットの小物を取り除く</p> <p>●小物を入れたまま洗濯すると、衣類や洗濯機を傷めたり、異常音や故障の原因になります。</p>  <p>洗濯機で洗えると表示されていても洗えないもの</p> <p>●給水中に上から押さえても水がしみこまない枕・座布団・クッションなど ●固く、厚くて水が通りにくいブロックカーペット</p> |
| <p>水に浮きやすい洗濯物のときは</p> <p>●フリースなどの化学繊維やセーター、レースのカーテンなどは、浮きやすいので、給水後一時停止をしてよく押し込んでください。</p> | <p>洗濯・脱水槽のさびを防ぐため</p> <p>●ヘアピンなどさびやすいものは槽に残さないでください。 ●工事などで水が断水したときは水がきれいになってから使用してください。</p> |
| <p>漂白剤などを使用したとき</p> <p>洗濯時、漂白剤や次亜塩素酸ナトリウムなどの薬剤をご使用になったときは、十分(においが残らない程度)にすすいでから乾燥してください。</p> <p>●洗濯物に漂白剤などが残っているまま乾燥すると、本体の寿命を縮めます。</p> | <p>カラット運転中の換気は十分に</p> <p>衣類を効率よく乾かすために換気を十分にしてください。</p> <p>●換気が不十分な場合は、窓や壁などが結露する場合があります。 ●衣類が乾かずに運転が終了する場合があります。</p> |

| | |
|---|--|
| <p>操作部付近に磁気カード（キャッシュカードなど）、磁石などを近づけない</p> <p>●磁気カードが使えなくなることがあります。</p>  | <p>テレビ・ラジオなどの家電製品を近づけない</p> <p>●画像の乱れ・雑音の原因になります。</p> |
| <p>本体の上に他の機器の充電台を置かない</p> <p>●電動ハブラシ等の充電台を近づけると誤動作の原因となります。</p>  | <p>洗濯機カバーをお使いの場合</p> <p>●塩化ビニール製のカバーは使わないでください。プラスチック部分が溶けたり、変色したりすることがあります。もし、使うときは直接触れないよう、洗濯機の上に布などをかけてからカバーをしてください。 ●透明・半透明のカバーは使わないでください。直射日光に当たると内部が高温になりプラスチック部分が変色・変形することがあります。</p> |

業務用または共同使用などでお使いになるとき

美容院での業務用使用や寮での共同使用などにより、一日の使用時間が長い場合は、短期間で部品の交換が必要になることがあります。このような場合は保証の対象にはなりません。お買上げの販売店にご相談のうえ、定期的な点検を受けられることをおすすめします。

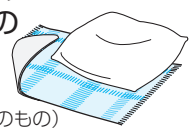
カラットしてはいけないもの

| | |
|---|---|
| <p>「タンブラー乾燥はお避けください」と表示のあるもの ※この製品もタンブラー乾燥(回転ドラム式)に該当するため、乾燥しないでください。</p> | <p>皮革製品 型くずれをおこすことがあります。 革ジャンパー</p>  |
| <p>ざぶとんや枕、わたやウレタン(スポンジ類)の入ったもの ※傷んだり、故障の原因になります。 バスマット(裏がウレタンのもの)</p>  | <p>絹製品 変色や型くずれをおこすことがあります。</p>  <p>その他</p> <ul style="list-style-type: none"> ●タイツ ●レース・刺しゅうの多いもの ●発泡プリント付きのもの ●新合繊(超極細繊維) ●ペットの毛が付いたもの |

操作部のなまえとはたらき

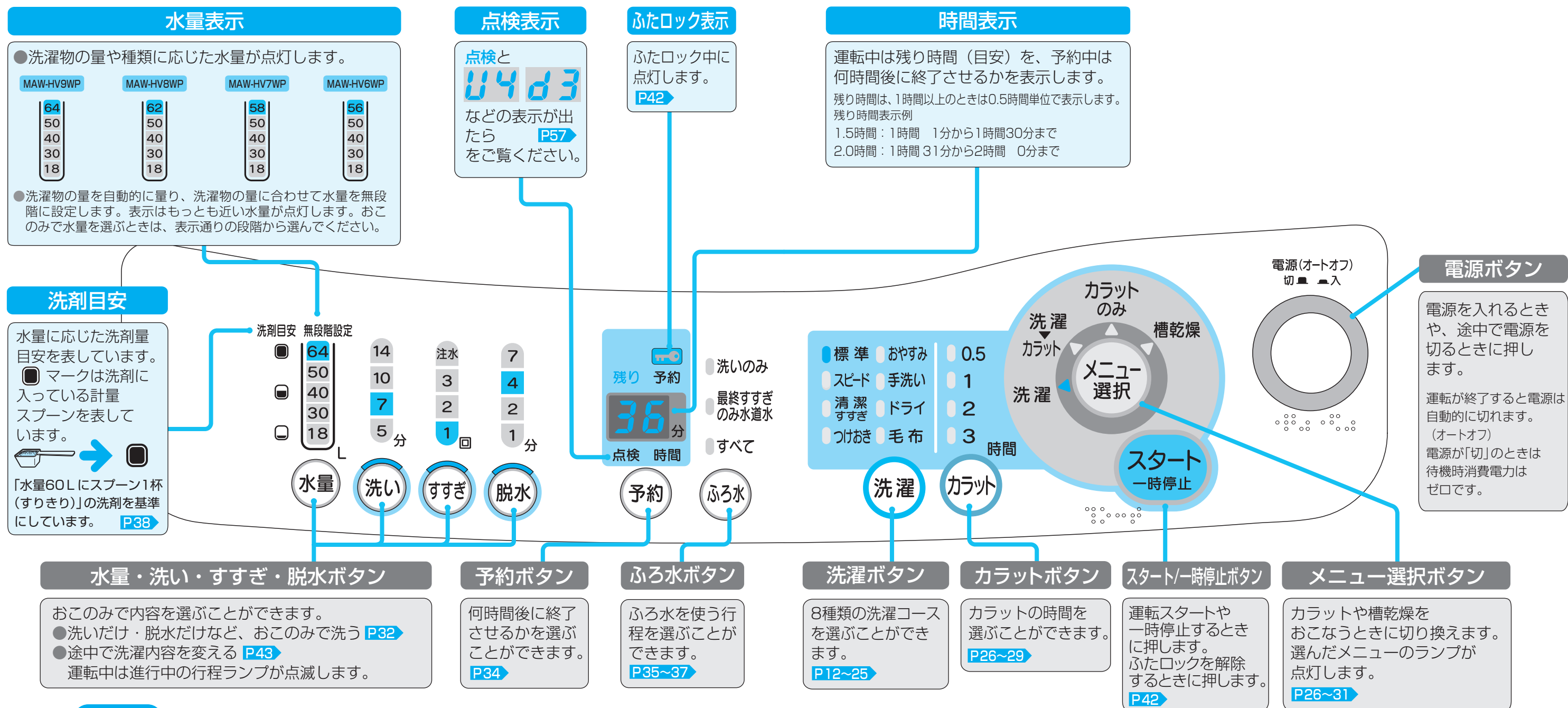

お知らせ

- ボタンを押すと下記のように表示が変わり、「ピ」と音が鳴ります。
- それぞれ1カ所だけ「ピピ」と鳴るところがあります。

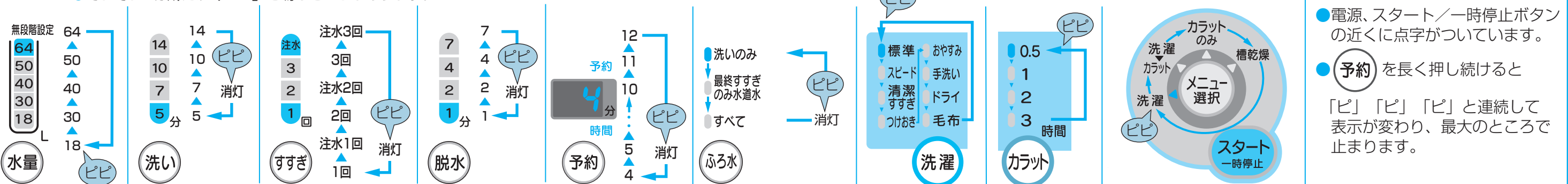

各部のなまえ

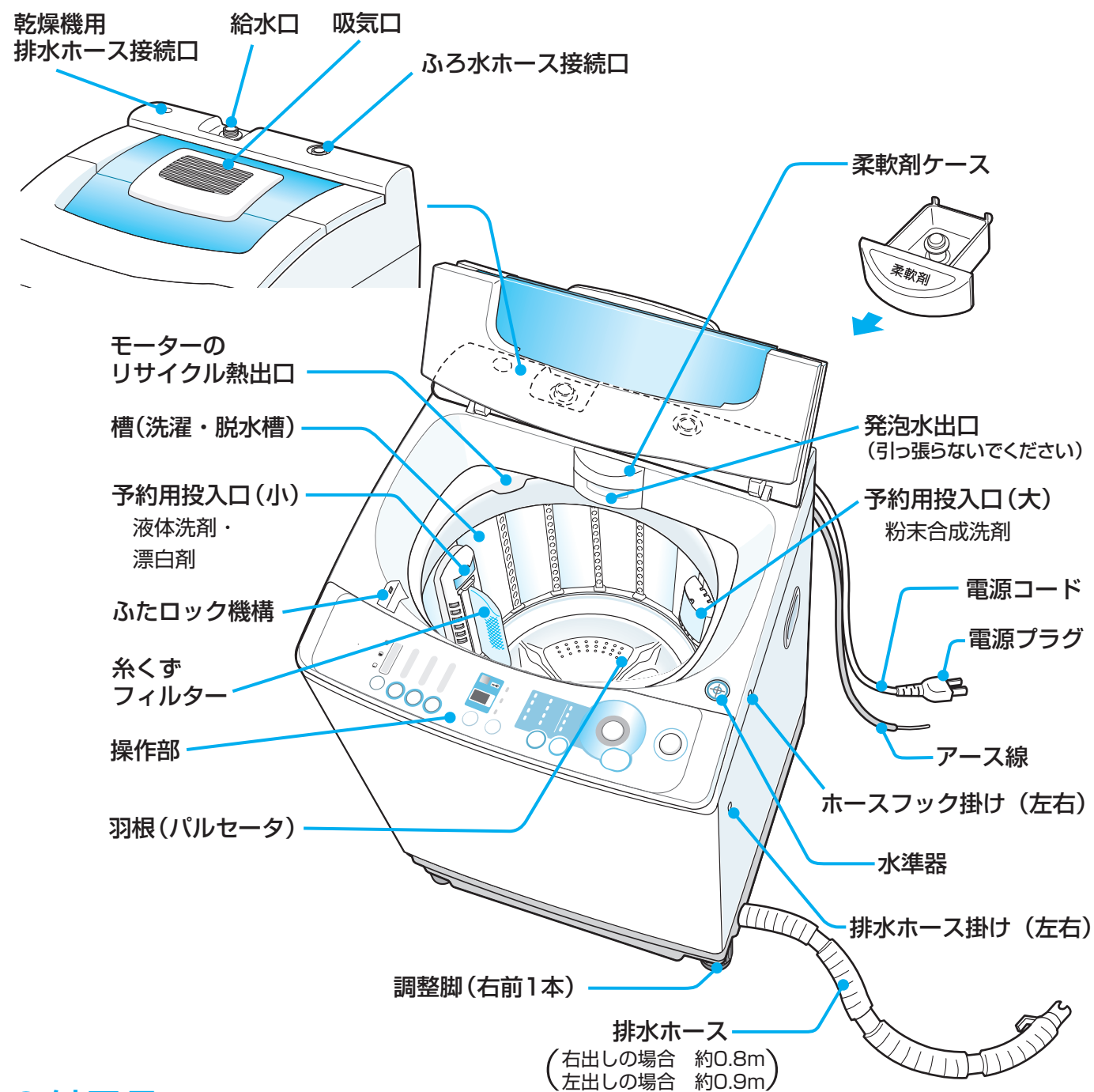

●付属品

| | | |
|----------------------------------|-------------|---|
| 給水ホース (0.8m) 1本 給水つぎて 袋ナット | 調整ゴムシート 2枚 | ホースフック 1コ |
| ふろ水ホース (4m) 1本 つぎて | ふろ水フィルター 1コ | ふろ水ホースを掛ける時に使います。ホースフック掛けの左右どちらにでも掛けられます。 |

お洗濯を始める前に

お洗濯を始める前に各部のなまえ

初めて使うとき

「据え付け」48～54ページに従って、据え付けをしてください。

ふだん使うとき

洗濯機の準備

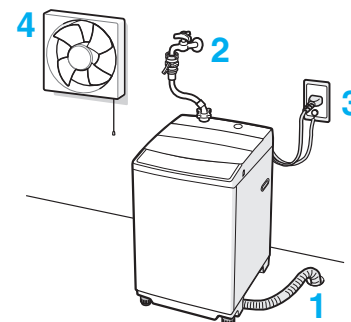

- 1 排水ホースを排水できる状態にする P50
- 2 給水ホースを取り付ける P53
- 3 電源プラグをコンセントに差し込む P54
- 4 カラット運転をするときは、換気を十分にします

洗濯物の準備

■カラットしてはいけないもの P7

- ポケットの小物は取り除きボタンやファスナーは閉じる
- だろや砂はブラシで落とす
- デリケートな衣類はネットに入れる
- ブラジャーはネットに入れて手洗いコースで洗う
- よごれのひどいところは部分洗い洗剤をつける
- 色ものと白ものは分ける色移りを防ぎます。
- 飾りや付属品があったり毛玉や糸くずが気になるときは裏返す

■洗濯物の重さの目安

- | | | | | |
|-----------------------------|-----------------------------|-----------------------------|-------------------------|---------------------------|
| 半袖アンダーシャツ 綿100% 約130g | カッターシャツ・ブラウス 混紡 約200g | パジャマ (上下) 綿100% 約500g | 作業服 (上下) 混紡 約800g | バスタオル 綿100% 約300g |
| | | | | |
| | | | | シングルシート 綿100% 約500g |

洗濯コースの選びかた

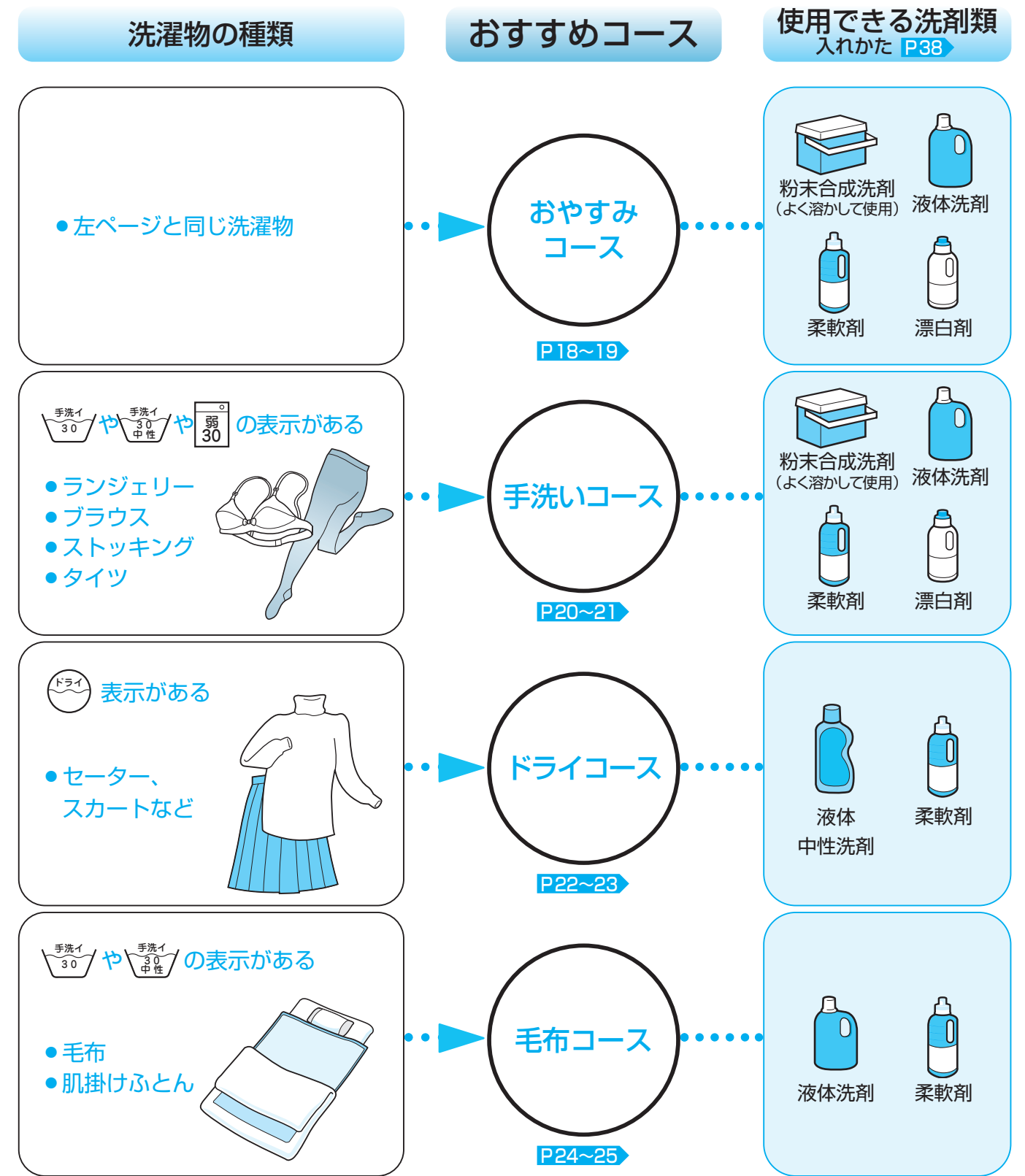
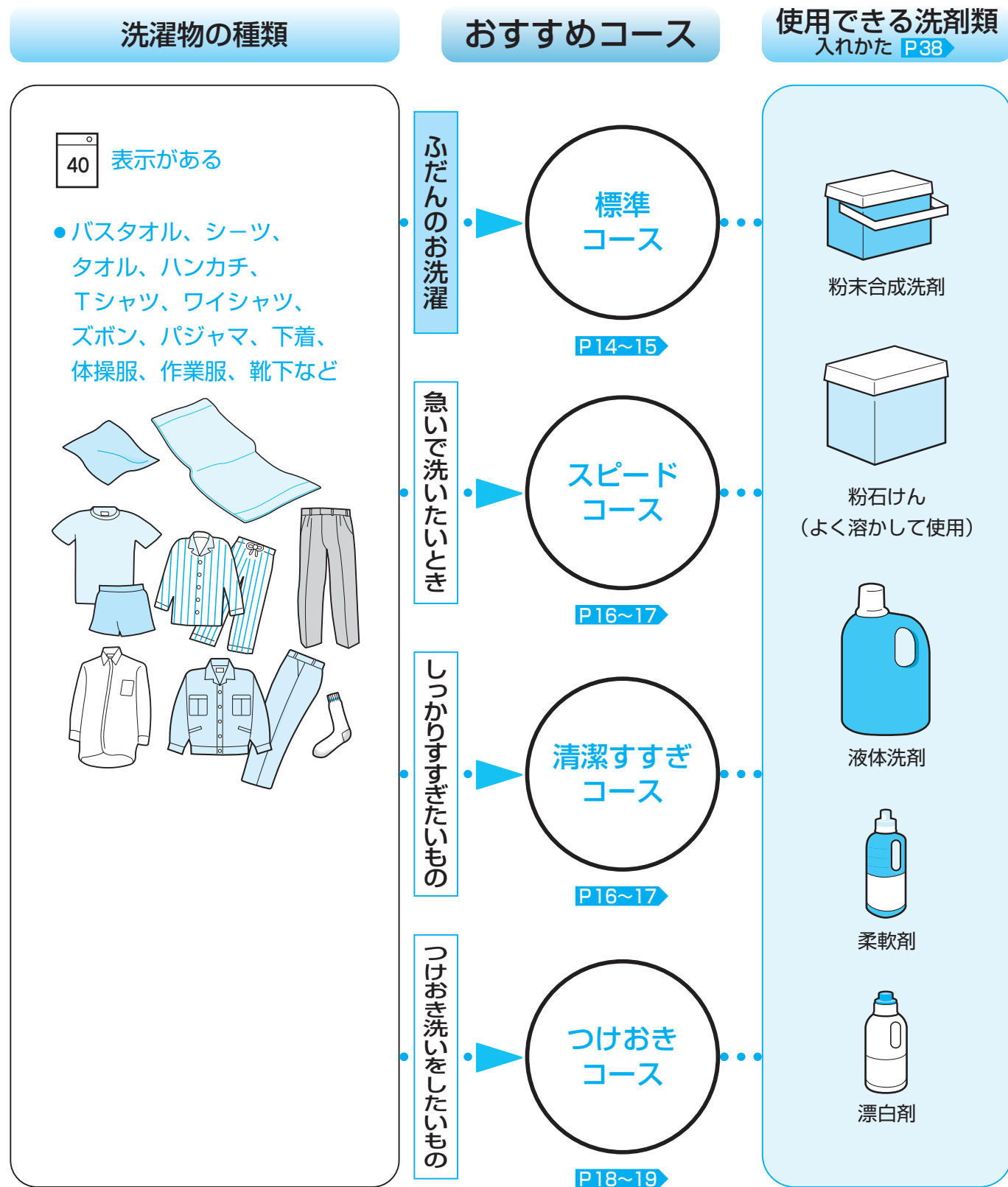

主な取扱絵表示(マーク)と意味

<衣類の取扱絵表示に従ってください>



40℃以下で洗濯機で洗濯できる



30℃以下で洗濯機の弱水流で洗濯できる



30℃以下で弱い手洗いがよい。中性洗剤使用のこと



30℃以下で弱い手洗いがよい



ドライクリーニングができる



塩素系漂白剤による漂白はできない



洗濯機の場合短時間でしぼるのがよい



つけおき洗いをしたいもの



日陰の平干しがよい



水洗いはできない

ふだんのお洗濯… 標準コース

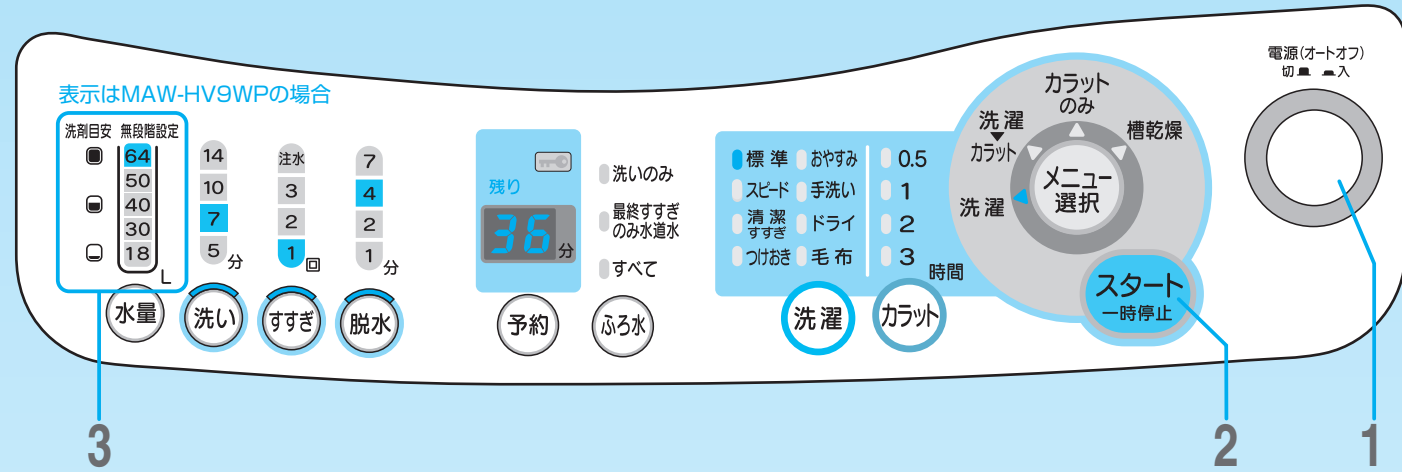

●水道栓を開き、洗濯物を入れる

1  **電源を押して「入」にする**

メニュー選択の「洗濯」と洗濯の「標準」のランプが点灯します。

●カラットを使うときは
メニュー選択 を押してください。 **P26~29**

●ふろ水を使うときは
ふろ水 を押してください。 **P35~37**

2  **スタート一時停止 押す**

水が入る前に洗濯機が洗濯物の量をはかり、水量(洗剤量)・時間などを表示します。

●洗濯途中で変更するとき
(水量・洗い・すすぎ・脱水)
洗い運転中のみ
変更可能です。 **P43**

3 **洗剤類を入れ、ふたを閉める**

洗剤量は水量に合わせる

柔軟剤もこのとき入れてください。 **P40**

ふたが開いていると、運転できません。エラー表示(U3)が出たらふたを閉めてください。ふたを閉めると運転が始まります。

洗濯中

「ピー」と6回鳴って洗濯終了

●水道栓を閉じる

●糸くずフィルターを掃除してください。 **P45**

標準

洗濯時間 MAW-HV9WPの場合 **約36分** 29~39分
MAW-HV8WPの場合 **約36分** 29~39分
MAW-HV7WPの場合 **約35分** 29~38分
MAW-HV6WPの場合 **約35分** 29~38分
(洗濯物の量や、給水・排水条件によって変わります)

ふだんの洗濯物を、洗うコースです。

電源を入れた後、スタート一時停止 を押すだけで洗いあげます。

洗濯の内容 (洗濯時間は、給水・排水の時間を含みます)

| 洗い | すすぎ1回 | 脱水 |
|---|-----------------------------|----------------|
| 計量 → 給水行程 → 洗剤溶かし → かくはん ※1 1分 7分 | シャワーすすぎ → ためすすぎ ※2 3分 | 脱水 → ほぐし 4分 |

※1 給水行程は、給水→低水量かくはん→給水の順でおこないます。

低水量かくはんは、水量18Lの設定ではおこないません。

※2 シャワーすすぎとは、水をためずに衣類に水をかけて脱水しながらすすぎます。

●水道水からの給水は、すべて“発泡水”となります。ふろ水の場合は“発泡水”になりません。

●発泡水の泡の状態は、水圧により変わります。

洗濯時間が長い？ 残り時間が増える

●給水量が少ないと、洗濯時間が表示時間より長くなります。洗濯時間表示は、給水量が毎分15L(リットル)の場合の目安です。

●排水が悪いと、洗濯時間が長くなる場合があります。 **P51**

●洗濯物が片寄ると、水をためてすすぎをおこない片寄りを修正するため、残り時間が増えます。



スピードコース 清潔すすぎコース

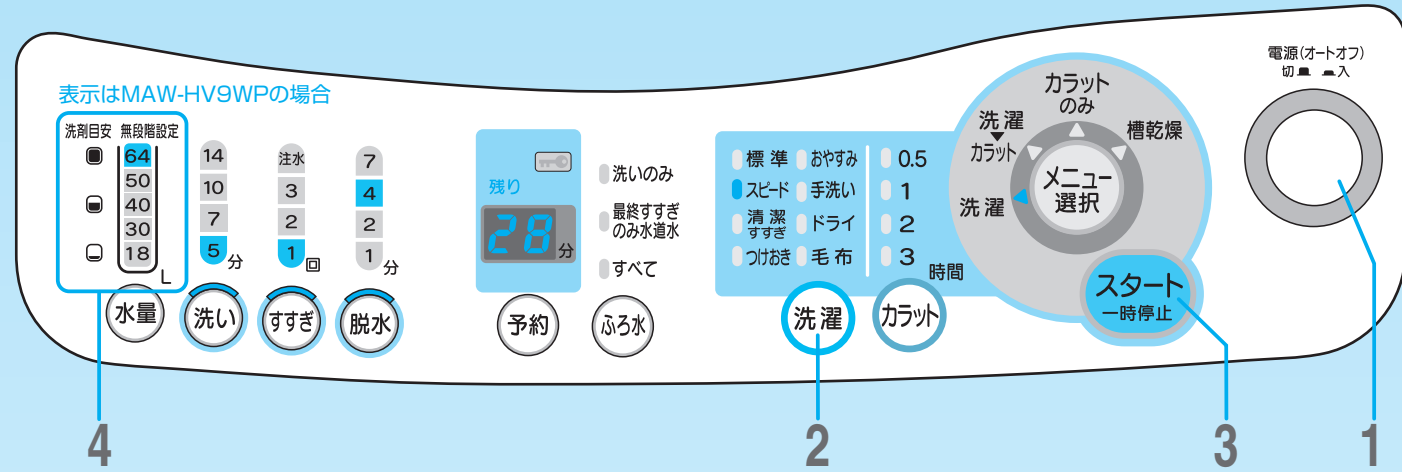

●水道栓を開き、洗濯物を入れる

1 **電源を押して「入」にする**

●カラットを使うときは
メニュー選択 を押してください。 **P26~29**

2 **洗濯** を押して「スピード」または「清潔すすぎ」を選ぶ

●ふろ水を使うときは
ふろ水 を押してください。 **P35~37**

3 **スタート一時停止** 押す

水が入る前に洗濯機が洗濯物の量をはかり、水量(洗剤量)・時間などを表示します。

●洗濯途中で変更するとき
(水量・洗い・すすぎ・脱水)
洗い運転中のみ
変更可能です。 **P43**

4 **洗剤類を入れ、ふたを閉める**

洗剤量は水量に合わせる

柔軟剤もこのとき入れてください。 **P40**

ふたが開いていると、運転できません。エラー表示(U3)が出たらふたを閉めてください。ふたを閉めると運転が始まります。

洗濯中

「ピー」と6回鳴って洗濯終了

●水道栓を閉じる



●糸くずフィルターを掃除してください。 **P45**

スピード 洗濯時間 20~31分 (洗濯物の量や給水・排水条件によって変わります)

軽い汚れの衣類を速く洗いあげます。洗剤は少なめ(7割程度)にしてください。

洗濯の内容

| 洗い | すすぎ1回 | 脱水 |
|------------------------------|-------------|----------|
| 計量 → 給水 → 洗剤溶かし → かくはん 1分 | ためすすぎ 2分 | 脱水 4分 |

清潔すすぎ 洗濯時間 58分~1.5時間 (洗濯物の量や給水・排水条件によって変わります)

タオルなど、しっかりすすぎをおこないたいときに使います。

粉石けんを使うときにおすすめです。粉石けんの使いかたは **P39**

洗濯の内容

| 洗い | すすぎ3回 | 脱水 |
|-----------------------------------|-----------------------|----------------|
| 計量 → 給水行程 ※1 → 洗剤溶かし → かくはん 1分 | シャワーすすぎ → ためすすぎ 3分 | 脱水 → ほぐし 4分 |
| | 3回くり返す | |

※1 給水行程は、給水→低水量かくはん→給水の順でおこないます。低水量かくはんは、水量18Lの設定ではおこないません。

つけおきコース おやすみコース

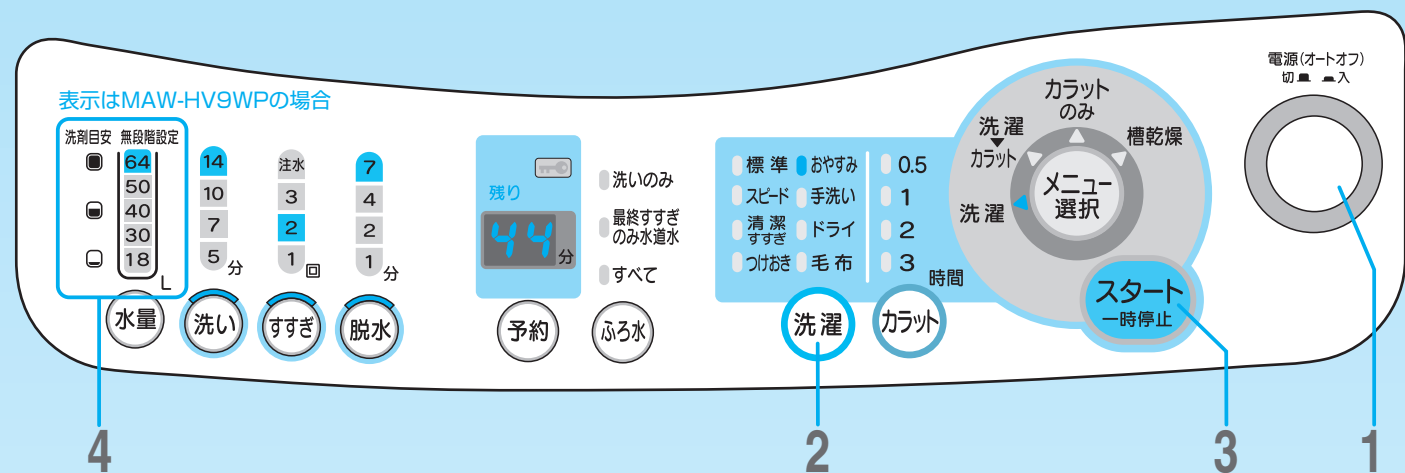

●水道栓を開き、洗濯物を入れる

1 **電源を押して「入」にする**

●カラットを使うときは
メニュー選択 を押してください。
P26~29

2 **洗濯を押して「つけおき」または「おやすみ」を選ぶ**

●ふろ水を使うときは
ふろ水 を押してください。
P35~37

3 **スタート一時停止を押す**

水が入る前に洗濯機が洗濯物の量をはかり、水量(洗剤量)・時間などを表示します。

●洗濯途中で変更するとき
(水量・洗い・すすぎ・脱水)
洗い運転中のみ
変更可能です。
P43

4 **洗剤類を入れ、ふたを閉める**

洗剤量は水量に合わせて
柔軟剤もこのとき入れてください。P40

ふたが開いていると、運転できません。
エラー表示(U3)が出たら
ふたを閉めてください。
ふたを閉めると運転が始まります。

洗濯中

「ピー」と6回鳴って洗濯終了

●水道栓を閉じる

●糸くずフィルターを
掃除してください。P45

つけおき 洗濯時間 1.5時間 (洗濯物の量や給水・排水条件によって変わります)

コンパクト洗剤の酵素パワーを活かして、えり、そでなどの汚れを効果的に洗います。

洗濯の内容

| 洗い | | | | すすぎ2回 | 脱水 |
|--|-----------------|----------|----------------|--------|----|
| 計量 → 給水行程 → 洗剤溶かしかくはん → かくはん → つけおき → かくはん | シャワーすすぎ → ためすすぎ | 脱水 → ほぐし | | | |
| ※1 | 1分 | 3分 | 21分 | 3分 | 4分 |
| | | | 3分に1度 10回動く | 2回くり返す | |

※1 給水行程は、給水→低水量かくはん→給水の順でおこないます。
低水量かくはんは、水量18Lの設定ではおこないません。

お願い

- 色落ちしやすい色物や柄物は、つけおき洗いをしないでください。
- ポリエステル素材はつけおき洗いをしないでください。
汚れを吸収してしまうおそれがあります。
- 入浴剤の入ったふろ水を使う場合は、入浴剤の説明書をご確認ください。
衣類への色移りの原因になるものもあります。

おやすみ 洗濯時間 36~44分 (洗濯物の量や給水・排水条件によって変わります)

ふつうの汚れのものを静かに洗濯したいときに使います。
羽根(パルセータ)と脱水槽の回転を弱くして静かに洗い、
静かに脱水します。

| | | | | |
|-----|-------------------|-------------------|-------------------|-------------------|
| 洗濯物 | 6.3kg (MAW-HV9WP) | 5.6kg (MAW-HV8WP) | 4.9kg (MAW-HV7WP) | 4.2kg (MAW-HV6WP) |
| | まで | | | |

洗濯の内容

| 洗い | すすぎ2回 | 脱水 |
|----------------|---------------|----|
| 計量 → 給水 → かくはん | ためすすぎ → ためすすぎ | 脱水 |
| 14分 | 3分 | 3分 |
| | | 7分 |

お願い

- このコースは水流が弱いため、粉末合成洗剤が溶けにくい場合があります。
あらかじめ洗剤を溶かしてから入れることをおすすめします。

お知らせ

- ふろ水も使えますが、ふろ水給水時の音は標準コースと同じです。
- 洗い始めの運転音、カラットの運転音は、標準コースと同程度の音になります。

手洗いコース

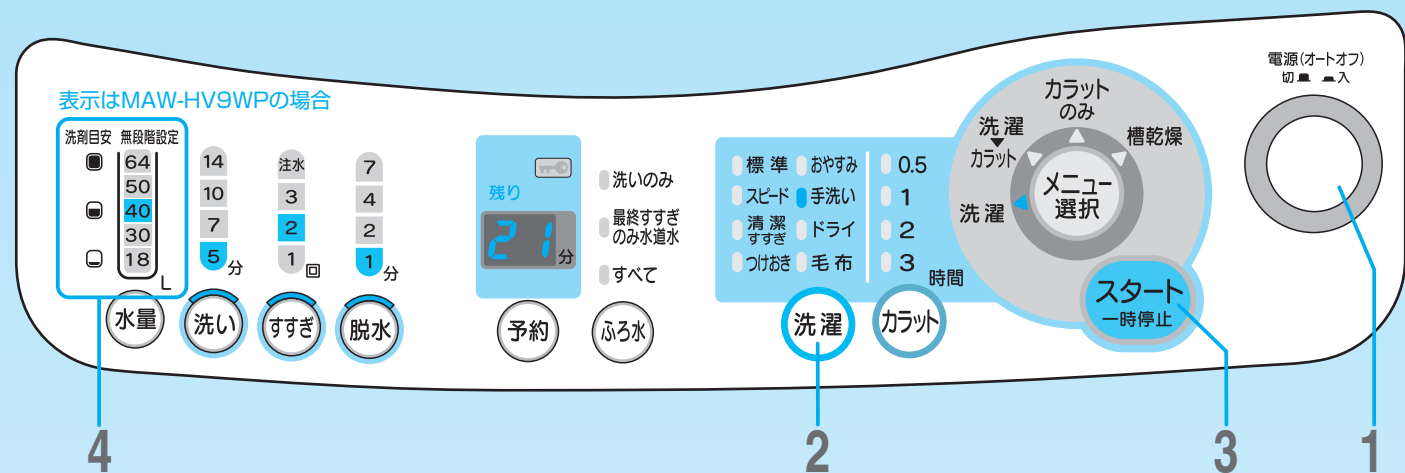

●水道栓を開き、洗濯物を入れる

1 **電源を押して「入」にする**

2 **洗濯を押して「手洗い」を選ぶ**

3 **スタート一時停止を押す**

水量は40Lに設定されます。

4 **洗剤類を入れ、ふたを閉める**

40L相当の洗剤をはかる

柔軟剤もこのとき入れてください。P40

ふたが開いていると、運転できません。エラー表示(U3)が出たらふたを閉めてください。ふたを閉めると運転が始まります。

洗濯中

「ピー」と6回鳴って洗濯終了

●水道栓を閉じる

●ふる水を使うときは
 を押してください。P35~37

●洗濯途中で変更するとき
(水量・洗い・すすぎ・脱水)
洗い運転中のみ変更可能です。P43

●糸くずフィルターを掃除してください。P45

手洗い

洗濯時間 約21分 (給水・排水条件によって変わります)

洗濯物 1.5kgまで

表示のランジェリーやブラウスなどの衣類を洗いあげます。水量は40Lに設定されますが、洗濯物の量が少ないときは水量を下げられます。

洗濯の内容

| 洗い | すすぎ2回 | 脱水 |
|---------|---------------------|-------|
| かくはん 5分 | ためすすぎ 2分 → ためすすぎ 2分 | 脱水 1分 |

洗濯できるもの

● や や 表示のもの

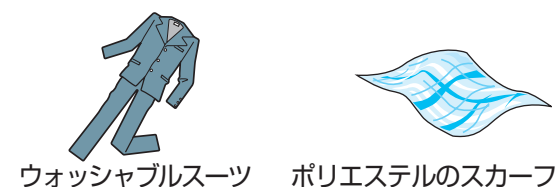
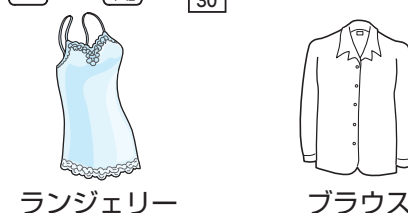

洗濯できないもの

● 表示のもの



→ ドライコースをご覧ください P22~23

羊毛、カシミア、アンゴラ、モヘアなど

●レース編みなど特殊な編みかたのもの

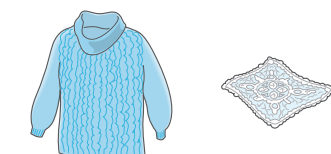

→ 洗濯機では洗えません

洗濯物の準備

●ブラジャー、ストッキングはネットに入れる

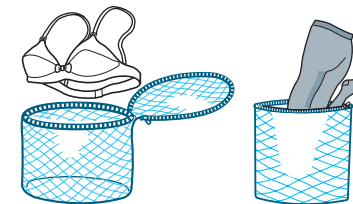

●ウォッシュブルスーツはたたんで、ネットに入れる

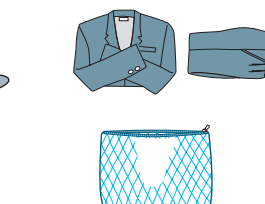

ウォッシュブルスーツの干しかた

形を整えて、ハンガーに干す



お願い

- このコースは水流が弱いため、粉末合成洗剤が溶けにくい場合があります。あらかじめ洗剤を溶かしてから入れることをおすすめします。
- 洗剤類は衣類の取扱絵表示に従ってご使用ください。
- おふろの残り湯を使う場合は、衣類の取扱絵表示に記載の温度に気をつけてください。
例： の取扱絵表示のときは30℃以下で。
- 洗濯物が水に浮いている場合は、必ず一時停止をしてから水の中に沈めてください。

ドライコース

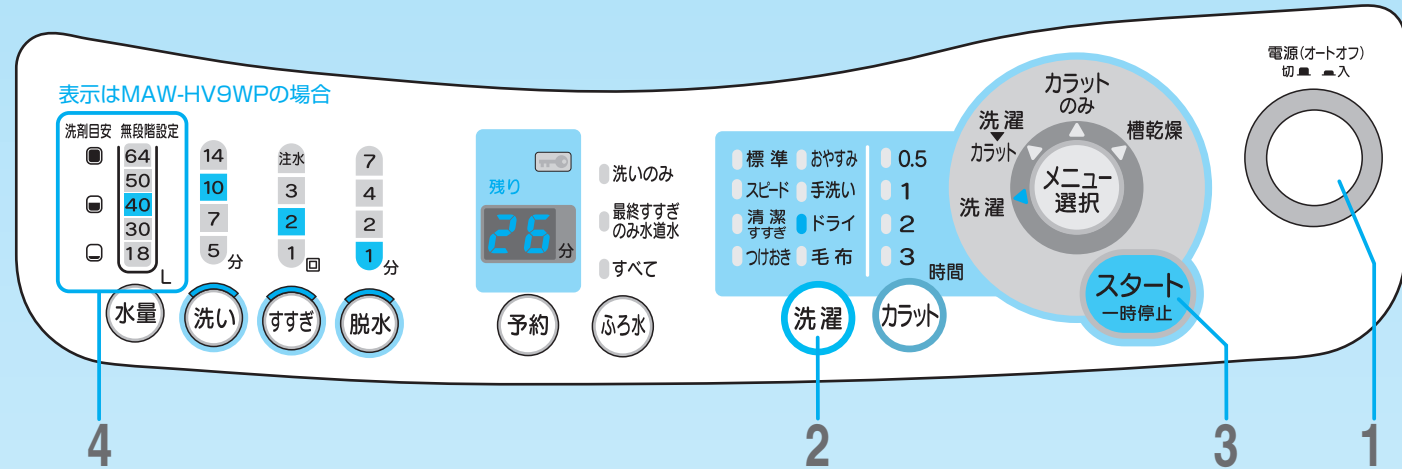

●水道栓を開き、洗濯物を入れる

1 電源を押して「入」にする

2 洗濯を押して「ドライ」を選ぶ

3 スタート一時停止を押す

水量は40Lに設定されます。

●洗濯途中で変更するとき
(水量・洗い・すすぎ・脱水)
洗い運転中のみ
変更可能です。 **P43**

4 液体中性洗剤を入れ、ふたを閉める

40L相当の洗剤をはかる

柔軟剤もこのとき入れてください。 **P40**

ふたが開いていると、運転できません。エラー表示(U3)が出たらふたを閉めてください。ふたを閉めると運転が始まります。

洗濯中

「ピー」と6回鳴って洗濯終了

●水道栓を閉じる

●糸くずフィルターを掃除してください。 **P45**

ドライ

洗濯時間 約26分 (給水・排水条件によって変わります)

洗濯物 1.5kgまで

ドライマークの衣類(カシミアのセーターやおしゃれ着)をやさしく洗いあげます。クリーニング店の、水を使わずに溶剤で洗うドライクリーニングとは異なります。水量は40Lに設定されますが、洗濯物の量が少ないときは水量を下げられます。

洗濯の内容

| 洗い | すすぎ2回 | 脱水 |
|--------------------------|---|-------|
| かくはん [10秒に10分] [10秒に1回転] | ためすすぎ [10秒に2分] [10秒に1回転] → ためすすぎ [10秒に2分] [10秒に1回転] | 脱水 1分 |

洗濯物の準備

洗濯できるもの

表示のある次の衣類

ウール、麻、ポリエステル

スラックス スカート

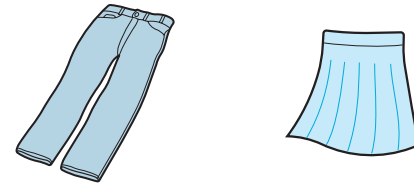

カシミア、アンゴラ
セーター、カーディガン

ポリエステル、麻
ブラウス・シャツ

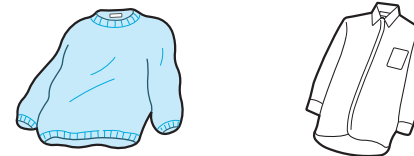

洗濯できないもの

●衣類の取扱絵表示のないもの
●取扱絵表示に 表示があっても、下記の衣類の場合

●縮み、表面変化するもの
毛皮、皮革製品
レーヨン、キュプラ及びその混紡品
絹及びその混紡品 和服、和装小物
エンボス加工(凹凸模様)をしたもの

●型くずれするもの
ブレザー、ジャケット、コート、ネクタイ

●毛だおれするもの
ベルベット、別珍

●色落ちしやすいもの
●樹脂加工(接着剤を使用したもの)



色落ちの確認

白いタオルの上に衣類の目立たないところをのせ、洗剤液を含ませた白いタオルでたたきます。タオルに色移りしていたら洗わないでください。



ネットに入れる

型くずれしないように必ずたたんで、市販の角形ネットに入れます。一度に何枚か洗う場合は、種類ごとに分けてネットに入れます。



部分汚れがある場合

えり、そで等の部分汚れは、洗剤の原液をつけ、柔らかいブラシで軽くたたきます。



プリーツ加工のもの

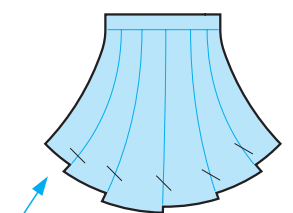

プリーツはしつけ糸で止めてください。

お願い

- お湯は使わないでください。生地が縮みます。
- おふろの残り湯は使わないでください。入浴剤による色移りの原因になります。
- 漂白剤は使わないでください。生地を傷めます。

毛布コース

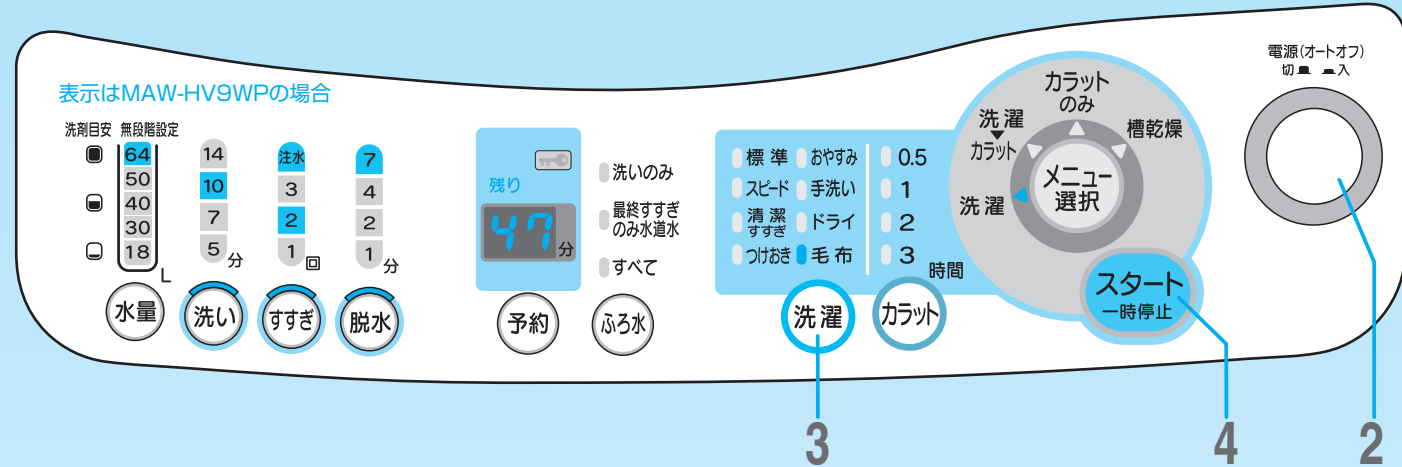

●水道栓を開く

1 液体洗剤を入れ、毛布を入れる

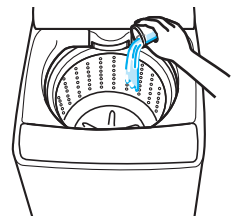

MAW-HV9WPは、64L
MAW-HV8WPは、62L
MAW-HV7WPは、58L
MAW-HV6WPは、56L

各水量に相当する
液体洗剤をはかる

柔軟剤もこのとき
入れてください。P40

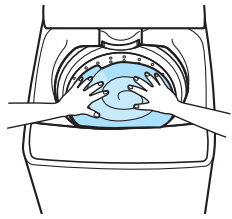

2 電源を押して「入」にする



●カラットを使うときは
メニュー選択 を押してください。P26~29

3 洗濯 を押して「毛布」を選ぶ



●ふる水を使うときは
ふる水 を押してください。P35~37

4 スタート一時停止 を押し、ふたを閉める



一番上の水量に
設定されます。
(水量は変更できません)

ふたが開いていると、運転できません。
エラー表示 (U3) が出たら
ふたを閉めてください。
ふたを閉めると運転が始まります。

●洗濯途中で変更するとき
(洗い・すすぎ・脱水)
洗い運転中のみ
変更可能です。P43

洗濯中

「ピー」と6回鳴って洗濯終了

●水道栓を閉じる



●糸くずフィルターを
掃除してください。P45

毛布

洗濯時間 約45~47分 (給水・排水条件によって変わります)

毛布やふとんをネットなしで、やさしく洗いあげます。

毛布なら
4.3kg (MAW-HV9WP)
4.2kg (MAW-HV8WP)
3.5kg (MAW-HV7WP) まで
3.3kg (MAW-HV6WP)

洗濯の内容

| 洗い | すすぎ2回 | 脱水 |
|-------------|------------------------------|----------|
| かくはん 10分 | 注水すすぎ → 注水すすぎ ※1 2分 2分 | 脱水 7分 |

※1 注水すすぎとは、設定された水量の水をためて、さらに注水しながらすすぎます。

洗濯できる毛布



●表示のある化学繊維100%または綿100%のもの

| | MAW-HV9WPの場合 | MAW-HV8WPの場合 | MAW-HV7WPの場合 | MAW-HV6WPの場合 |
|-----|-------------------------|--------------|--------------------------|--------------|
| 大きさ | ダブルサイズ (180×230cm)以下 | | シングルサイズ (140×200cm)以下 | |
| 質量 | 4.3kgまで | 4.2kgまで | 3.5kgまで | 3.3kgまで |

洗濯できない毛布



●純毛毛布

洗濯できるふとん



●表示または表示のある、ポリエステルわた100%の肌掛けふとん

| | MAW-HV9WPの場合 | MAW-HV8WPの場合 | MAW-HV7WPの場合 | MAW-HV6WPの場合 |
|-----|--------------|--------------|--------------|--------------|
| 大きさ | 140×190cm以下 | | | |
| 質量 | 1.2kgまで | | 1kgまで | |

洗濯できないふとん



●羽毛ふとん
●羊毛ふとん
●キルティングされていないもの
●絹の生地

毛布の入れかた

1 折る

●毛布の場合

- 長い方を2つ折りにする
- ③ ②の方向に4つ折りにする



●ふとんの場合

短い方を4つ折りにして巻く

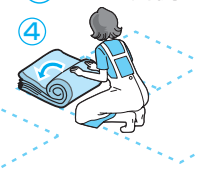
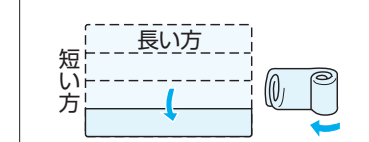

取り出しかた

中央部分を持って
引き出す



干しかた

風通しの良い日陰で
自然乾燥する

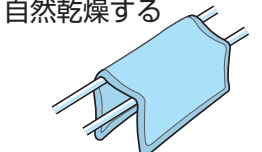

ふとんは中わたをほぐし
てから干してください。
仕上がりが良くなります。

お願い

- 洗える電気毛布はその説明書に従ってください。
- 毛布や、ふとんが水面から出ているときは、必ず一時停止をしてからよく押し込んでください。飛び出したり、穴があいたりする原因になります。

カラットをするとき

●「省エネ乾燥」と「部屋干しカラット」ができます。

しくみ

槽（洗濯・脱水槽）の回転とともに、槽内を風が吹き抜け、洗濯物から水分を奪い去る運転です。

モーターの余熱も再利用しています。

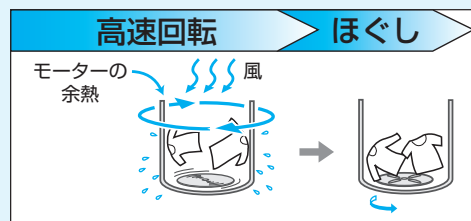

- この行程をくり返します。
- 衣類が少ないときは、ほぐし効果の出ない場合があります。

省エネ乾燥 カラット2、3時間の設定

●化繊の衣類を3kgまで乾燥できます。

ジャージ・フリース

- 化繊の衣類は2時間で乾きますので急いで乾かしたいときに便利です。

作業着・パジャマ

- 混紡の衣類は3時間で乾きます。

部屋干しカラット カラット0.5、1時間の設定

●洗濯物の干し時間を短くします。

タオル・バスタオル

- ジメジメした状態が短いので、部屋で干した時特有の臭いが発生しにくくなります。市販の部屋干し用洗剤や、抗菌剤入りの柔軟剤を使うと臭いの発生を防ぐので更に効果的です。

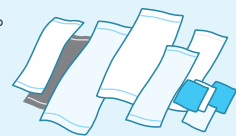

毛布、タオルケットなどの大物

- 軽くなって取り出しが楽です。
- 大物が早く乾くので、物干しざおを占領している時間が少なくて済みます。

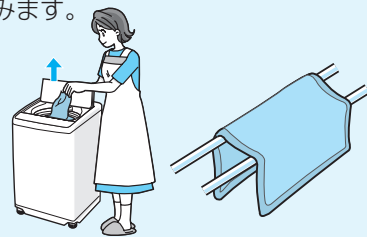

薄手の衣類

- (給食衣、体操服、ハンカチなど)
- アイロンをかけることで、すぐ着られます。

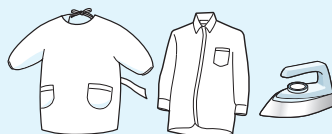

カラット時間の選びかた

| こんなときに使います | 容量 | 洗濯物の目安 | カラット選択時間 | |
|------------|--------------------------------|--|--|--------------------------|
| 部屋干しカラット | 化繊 混紡 綿 | 9kgまで (MAW-HV9WP) 8kgまで (MAW-HV8WP) 7kgまで (MAW-HV7WP) 6kgまで (MAW-HV6WP) | 普段の衣類 ※カラットできない衣類もあります。 P7 | 0.5時間 1時間 |
| | | 化繊の衣類のみ ※化繊混紡・綿は除く | 3kgまで 目安は糸くずフィルターの下くらいの高さ 乾いた衣類を押し込まないで入れた場合 | 化繊 ジャージ、フリース、Tシャツ |
| 省エネ乾燥 | 化繊の衣類と 混紡の衣類の組み合わせ ※綿は除く | 2kgまで 目安は糸くずフィルターの半分くらいの高さ 乾いた衣類を押し込まないで入れた場合 | 化繊 ジャージ、フリース 混紡 作業服、ワイシャツ、ブラウス、くつ下、パジャマ | 3時間 |

- ・タイマー式ですので、乾きに関係なく終了します。乾きが足りない場合は、もう一度運転してください。
- ・乾き具合は、温度、湿度、洗濯物の量や質などの条件によって変わります。
- ・綿の割合が多い混紡衣類は乾きにくいので、量を少なくしてください。(混紡は種類の違う繊維をまぜてつくられたものです)
- ・低温乾燥のため、運転終了時の衣類は、季節や手の温度、設置条件により感触が異なります。(乾燥しても温度が低く、乾いていないと感じる場合があります)

カラットをするとき つづき (操作のしかた)

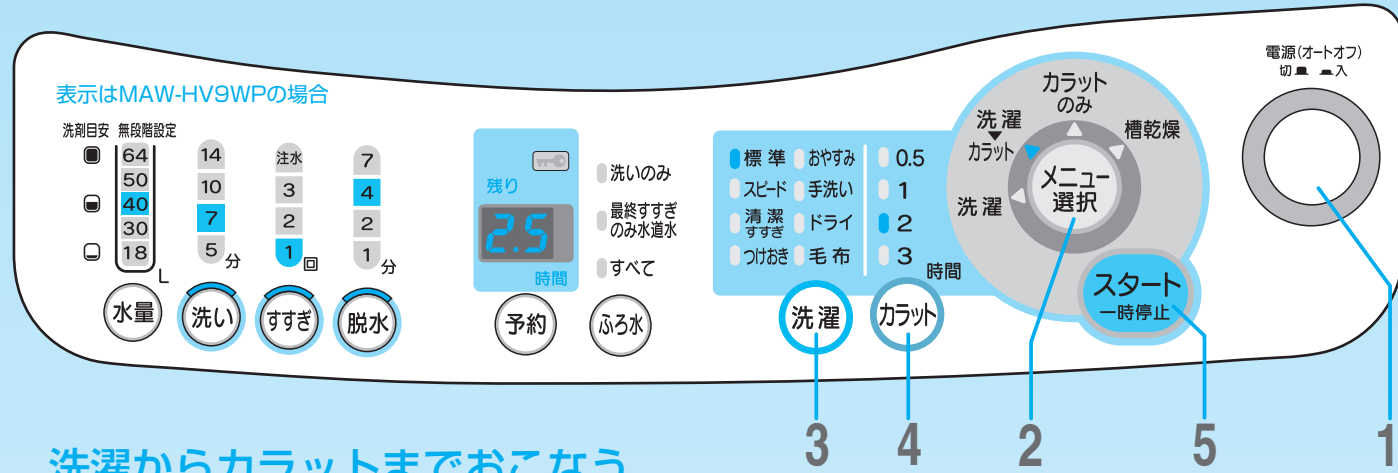

洗濯からカラットまでおこなう

●水道栓を開き、洗濯物を入れる

1 **電源を押して「入」にする**
メニュー選択の「洗濯」、洗濯の「標準」が点灯します。

2 **を押して「洗濯▶カラット」を選ぶ**

3 **を押してコースを選ぶ**
手洗いコース、ドライコースは使えません。

●ふろ水を使うときは
 を押してください。 P35~37

4 **を押して時間を選ぶ** P27

5 **を押す**

●洗濯途中で変更するとき
(洗い・すすぎ・脱水)
洗い運転中のみ
変更可能です。 P43

6 洗剤類を入れ、ふたを閉める

洗濯中

「ピー」と6回鳴って洗濯終了

●水道栓を閉じる



●糸くずフィルターを
掃除してください。 P45

カラットのみおこなう

●洗濯物をほぐして入れる

1 **電源を押して「入」にする**
メニュー選択の「洗濯」、洗濯の「標準」が点灯します。

2 **を押して「カラットのみ」を選ぶ**

3 **を押して時間を選ぶ** P27

4 ふたを閉める

5 **を押す**

運転中

「ピー」と6回鳴って運転終了

カラットをするとき つづき (干しかた)

部屋に干す場合の干しかた

カラット運転が終わったら、形を整え、しわを伸ばして干してください。

形態安定 ワイシャツ

第一ボタンを留めて
ハンガーに干す

ジャージ・ジーパン

裏返しにして、洗濯ばさみで吊るす
●ポケット部が早く乾きます。

シーツ

びょうぶ状に干す
●狭いスペースでも干せます。

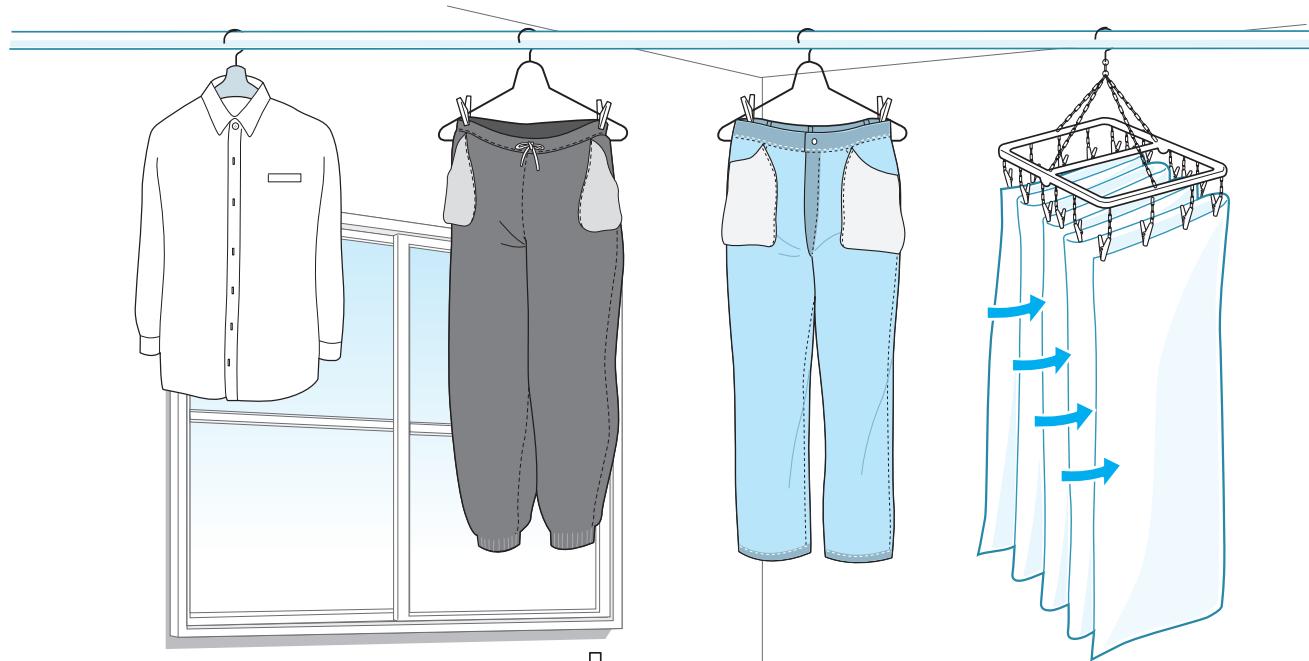

タオル類

平行になるように
干して、風の通り
道をつくる
●早く乾きます。

くつした

ゴムの部分を上にして干す
●ゴムの伸びを防ぎます。

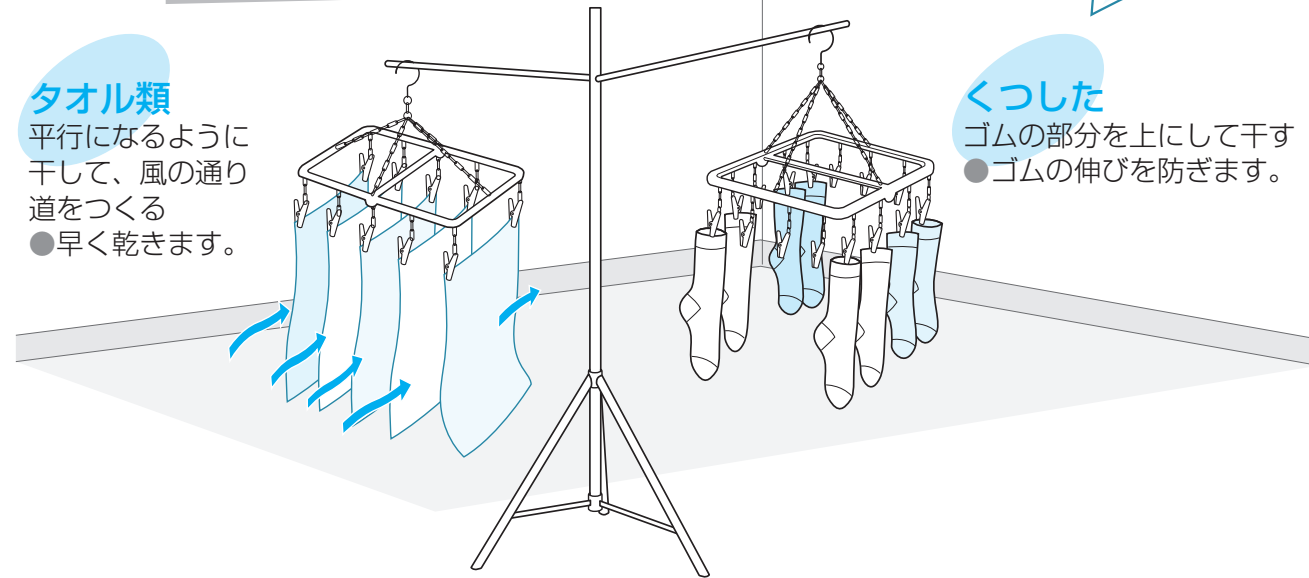

部屋に洗濯物を干して、さらに早く乾かす工夫

- 洗濯物をなるべく離して干す
- エアコンや扇風機の風を使う
- 除湿器やエアコンの除湿機能を使う

お願い

- ストーブやファンヒーターの近くには干さないでください。
洗濯物が落ちたときに火災の原因になります。

槽乾燥

運転時間 30分

洗濯終了後、
槽乾燥運転(約30分間)を
おこなえば、洗濯・脱水槽内の
水気が取れるので、
カビの予防になります。

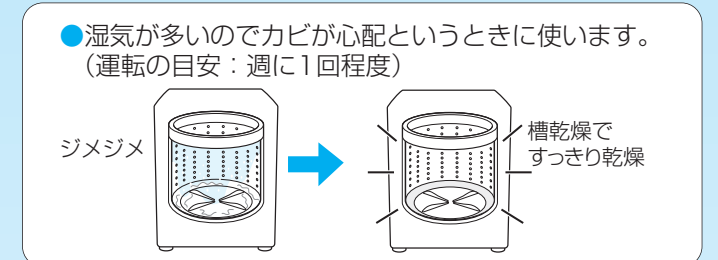
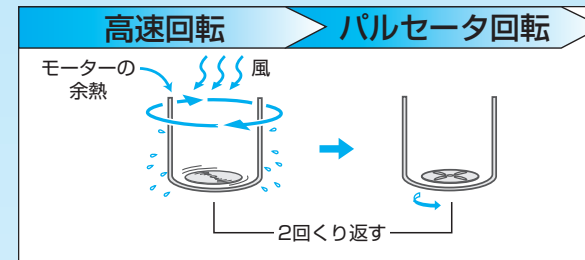
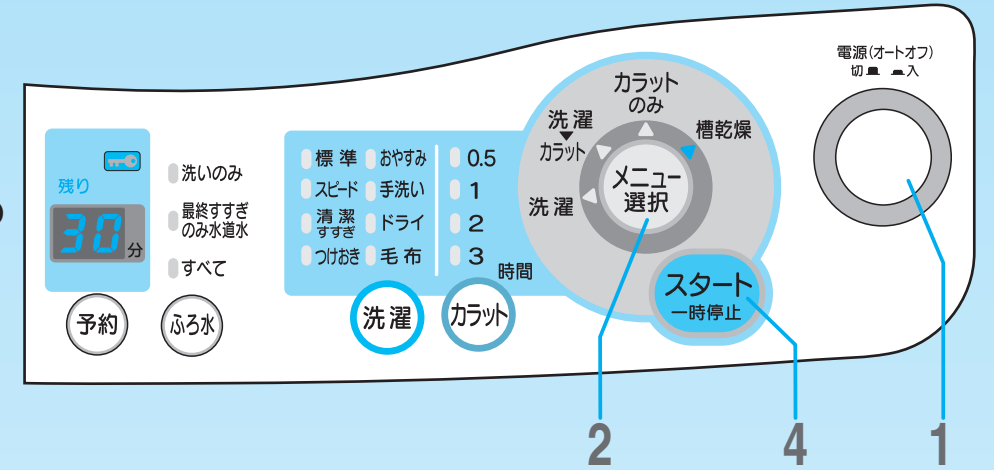

1 電源を押して「入」にする

●洗濯物が入っていないことを確認してください。

2 を押して「槽乾燥」を選ぶ

3 ふたを閉める

4 スタート一時停止 押す

残り時間を表示します。

槽乾燥中

「ピー」と6回鳴って 運転終了

洗いだけ・脱水だけなど、おこのみで洗う

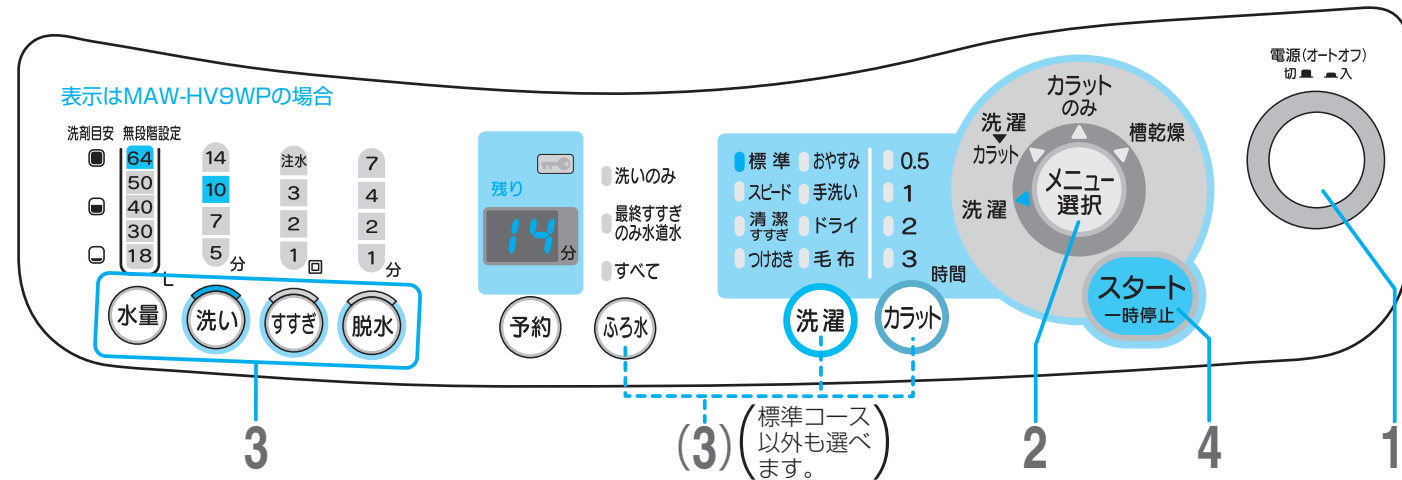

- 1 電源を押して「入」にする
- 2 カラットをする場合は **メニュー選択** を押して選ぶ
- 3 おこのみに応じて **水量** **洗い** **すすぎ** **脱水** を押す

● **ふろ水** も選べます。
P35~37

| こんなときに使います | 押して選んでください | 洗濯の運転内容 |
|------------------------------------|--|--------------------------------------|
| ●水やふろ水を槽内にためるとき | 水量 洗い ふろ水 スタート後、洗いが始まったら電源を押して「切」にする | 洗い 洗濯液は残ります |
| ●洗濯液を2度使うとき | 水量 洗い ふろ水 | |
| ●すすぎまでで止めたいとき | 水量 洗い すすぎ ふろ水 | 洗い すすぎ すすぎ液は残ります |
| ●水洗い、予洗いをしたいとき ●のり付けをしたいとき | 水量 洗い 脱水 ふろ水 | 洗い 脱水 |
| ●自分で洗濯内容を全部選ぶとき ●水をためた状態で洗濯するとき | 水量 洗い すすぎ 脱水 ふろ水 | 洗い すすぎ 脱水 |
| ●洗ったものをすすぐとき | 水量 すすぎ ふろ水 | すすぎ すすぎ液は残ります 初めに排水と脱水をします |
| ●手で洗ったものをすすぎから始める ●分け洗いをしたもの | 水量 すすぎ 脱水 ふろ水 | すすぎ 脱水 初めに排水と脱水をします |
| ●水で手洗いしたものを脱水する | 脱水 | 初めに排水をします 脱水 |
| ●槽内の水を排水したいとき | 脱水 | 排水 スタート後、脱水が始まったら電源を押して「切」にする |

- 4 **スタート一時停止** を押す
- 5 必要に応じて洗剤類を入れ、ふたを閉める

運転中

「ピー」と6回鳴って運転終了 ●水道栓を閉じる

洗い ボタンを押すと洗い時間が選べます

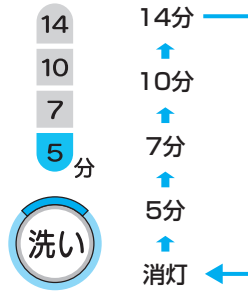

水量 ボタンを押すと水量が選べます
●水量を選ばない場合は、一番上の水量に設定されます。
●洗濯容量は目安ですので、おこのみで選んでください。

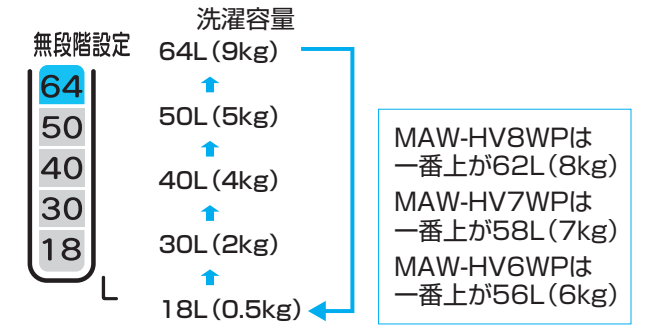

すすぎ ボタンを押すとすすぎの内容（回数と種類）が選べます

- シャワーすすぎ 水をためずに衣類に水をかけて脱水しながらすすぎます。
- ためすすぎ 水をためてすすぎます。
- 注水すすぎ 設定された水量の水をためて、さらに注水しながらすすぎます。

| 表示 | | コース | 標準 清潔すすぎ つけおき | スピード おやすみ 手洗い ドライ 毛布 |
|--------------------------------|-------|-------|---------------|----------------------|
| 注水 3 2 1 回数 すすぎ | 注水 3回 | 注水 3回 | (シャワー+注水) を3回 | 注水 を3回 |
| | 3回 | 3回 | (シャワー+ため) を3回 | ため を3回 |
| | 注水 2回 | 注水 2回 | (シャワー+注水) を2回 | 注水 を2回 |
| | 2回 | 2回 | (シャワー+ため) を2回 | ため を2回 |
| | 注水 1回 | 注水 1回 | (シャワー+注水) を1回 | 注水 を1回 |
| | 1回 | 1回 | (シャワー+ため) を1回 | ため を1回 |
| | 消灯 | 消灯 | すすぎなし | すすぎなし |

脱水 ボタンを押すと脱水時間が選べます。

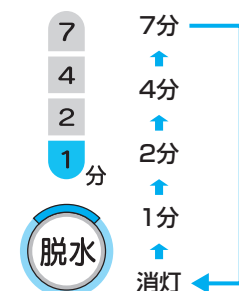

お知らせ

- 残り時間表示について
洗いだけ、脱水だけなどをおこなった場合、実際の洗い時間や脱水時間より残り時間が長くなります。残り時間には、給水時間や排水時間が含まれるためです。

予約して洗濯するとき

何時間後に終了させるかを選ぶことができます。
「朝起きたらすぐ干したい」というときなどに便利です。

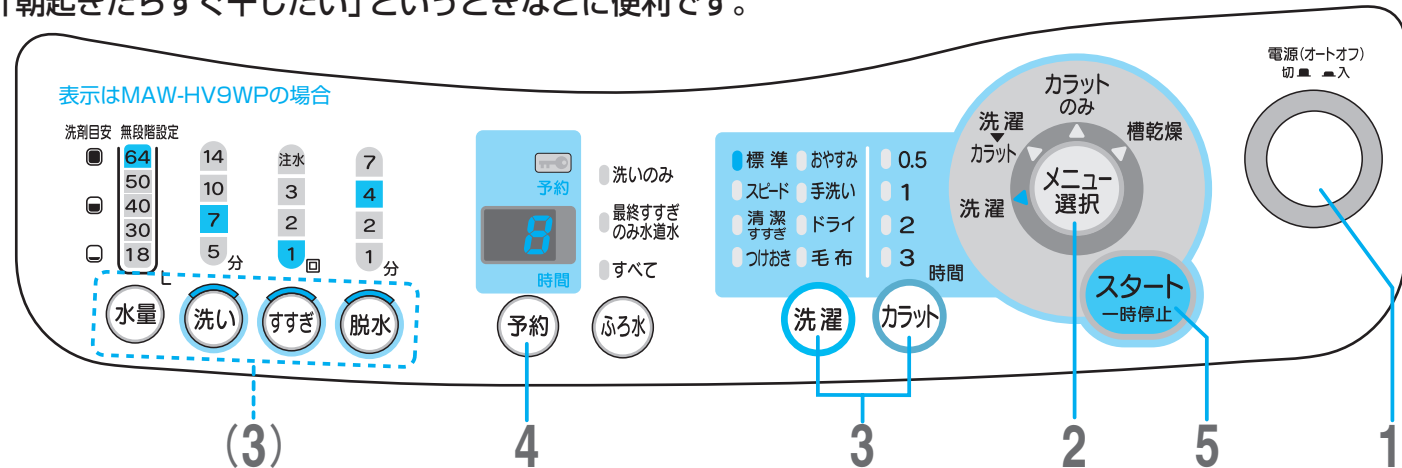

●水道栓を開き、洗濯物を入れる

1 電源を押して「入」にする メニュー選択の「洗濯」、洗濯の「標準」のランプが点灯します。

2 カラットをする場合は **メニュー選択** で選ぶ

3 洗濯 や カラット で選ぶ おこのみで「洗い」だけ「すすぎ」だけなどでもできます。

4 予約 を何回か押して、今から何時間後に終了させたいのか選ぶ

5 スタート/一時停止 を押す 予約表示が点滅から点灯に変わります。1分後、表示は予約時間のみになり他は消えます。

6 洗剤を予約用投入口に入れ、ふたを閉める

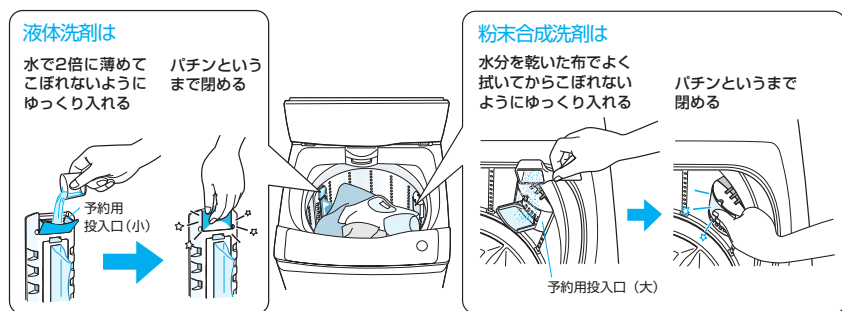

柔軟剤はふだんと同じ柔軟剤ケースに入れてください。

設定時間経過に合わせて
運転

「ピー」と6回鳴って洗濯終了
●水道栓を閉じる

- 洗濯終了時間は給水量、排水時間などにより前後します。予約時間よりオーバーする場合があります。
- 停電したときは、予約が取消されます。予約をしないでおください。

●ふる水を使うときは
ふる水 を押してください。
P35~37

●4時間後から12時間後
まで、1時間単位で
設定できます。

●スタートから1分間は、
洗濯内容を変更できます。
P43

●予約洗濯のときは粉石けん
(天然石けん)を使わないで
ください。
固まるおそれがあります。

●予約した洗濯内容の確認
予約 を押す(表示が出ます)

●予約の取消し
電源を「切」にする

●予約の変更
一度電源を「切」にし、
予約をしない

ふる水を使うときの準備

初めて使う

1 ふろ水ホースの長さを確認する

水が入るとホースがたれ下がりますので、その分の余裕をみてください

- 短くて長さが足りない場合
別売の7mふる水ホースをご利用ください。P60
- 長すぎてホースを切りたい場合
ふる水ホースははさみで切れますが、つぎて側は切らないでください。

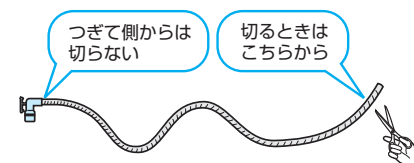

2 ふろ水ホースに、ふる水フィルターを回しながらはめる

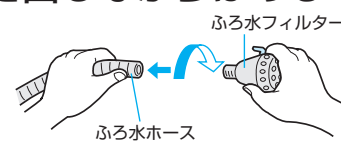

3 ホースフックを本体のホースフック掛けに掛ける

- 左右どちらでも
掛けられます。

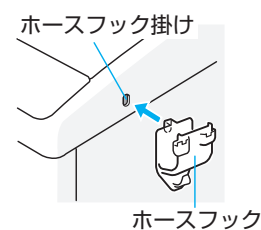

お願い

ふる水ホースを浴室のドアではさまない

- 水もれしたりふる水給水できない場合があります。

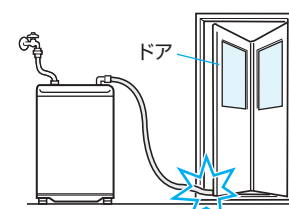

高い壁を越えるときはホースのたるみをなくす

- ふる水給水できない場合があります。

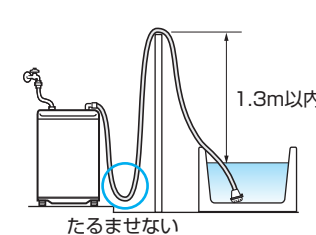

ホースを巻いたまま使用しない

- ふる水給水できない場合があります。

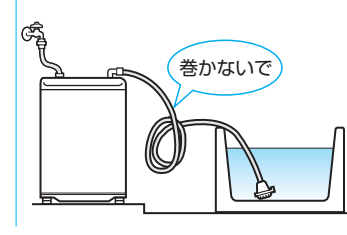

浴槽の水面が洗濯機より高い場合は使用しない

- サイホン現象で水が出続け、床をぬらすおそれがあります。

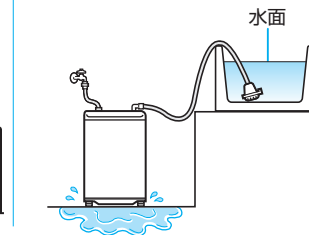

ふる水ホースを交換するときのはずしかた

1 ふろ水フィルターの根元から約3cmの所でホースを切断する

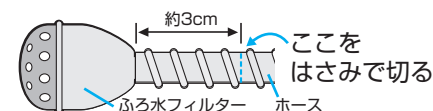

2 ふろ水フィルターについているホースを取り除く

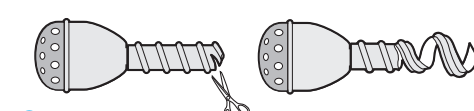

ふろ水を使うとき

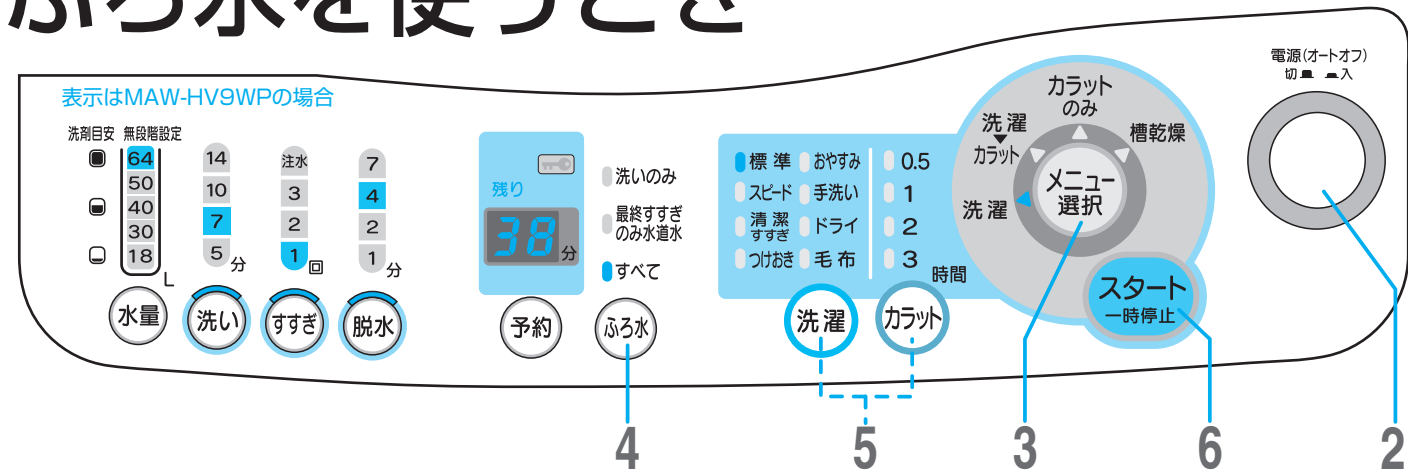

ふろ水を使うときの準備は **P35**

水道栓は毎回必ず運転終了後まで開けてください

- ふろ水ポンプを動かせるために水道水を入れます。
- 柔軟剤は水道水で投入します。



- 1 水道栓を開く
- 2 洗濯物を入れ、電源を押して「入」にする
- 3 カラットをする場合は **メニュー選択** で選ぶ
- 4 **ふろ水** で選ぶ
ボタンを押すごとに表示が変わります。 **ふろ水の使いかたと例 P37**
- 5 **洗濯** や **カラット** で選ぶ
●おこのみで「洗い」だけ「すすぎ」だけなどもできます。 **P32**
- 6 **スタート一時停止** を押す
- 7 洗剤を入れ、ふたを閉める

洗濯中

「ピー」と6回鳴って洗濯終了
●水道栓を閉じる

お知らせ

●給水中に給水するふろ水がなくなったときは、自動的に水道水に切り替わります。切替時間は20秒～6分です。

お願い

- 入浴剤の説明書をご確認ください。入浴剤入りのふろ水をすすぎに使うと、柔軟剤と反応して変色するおそれがあります。
- 発泡性の入浴剤は、使用できません。まれに泡によってふろ水ポンプが動かなくなることがあります。

ふろ水の使いかたと例

| | 洗いのみ | 最終すすぎのみ水道水 | すべて | 消灯 |
|---------------------------|--|---|---|---|
| 表示 | <ul style="list-style-type: none"> 洗いのみ 最終すすぎのみ水道水 すべて ふろ水 洗いのみ、ふろ水を使います。すすぎは、水道水です。 | <ul style="list-style-type: none"> 洗いのみ 最終すすぎのみ水道水 すべて ふろ水 最終すすぎのみ水道水を使います。その他は、ふろ水を使います。 | <ul style="list-style-type: none"> 洗いのみ 最終すすぎのみ水道水 すべて ふろ水 すべてふろ水を使います。 | <ul style="list-style-type: none"> 洗いのみ 最終すすぎのみ水道水 すべて ふろ水 ふろ水は使いません。 |
| 標準 清潔すすぎ つけおき | 例：すすぎ1回するとき 洗い すすぎ1回 ふろ水 | 例：すすぎ1回するとき 洗い すすぎ1回 ふろ水 例：すすぎ2回するとき 洗い すすぎ1回め すすぎ2回め ふろ水 | 例：すすぎ1回するとき 洗い すすぎ1回 ふろ水 | |
| スピード おやすみ 手洗い 毛布 | 例：すすぎ2回するとき 洗い すすぎ1回め すすぎ2回め ふろ水 | 例：すすぎ2回するとき 洗い すすぎ1回め すすぎ2回め ふろ水 | 例：すすぎ2回するとき 洗い すすぎ1回め すすぎ2回め ふろ水 | |

あとかたづけ

- 1 ふろ水ホースのつぎてをふろ水ホース接続口からはずす
●つぎてのフックを指で押し、ツメをはずして引き抜いてください。
- 2 浴槽からふろ水フィルターを取り出す
- 3 ホースを巻きながら中の水を抜く
- 4 ふろ水ホースをホースフックに掛ける
- 5 ふろ水フィルターを上向きにしてホースフックに掛ける

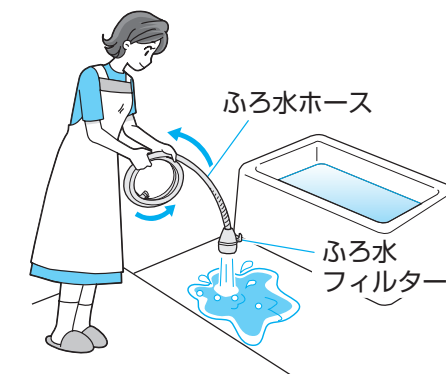
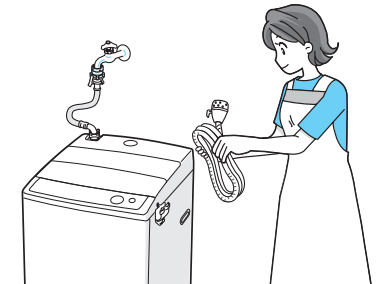
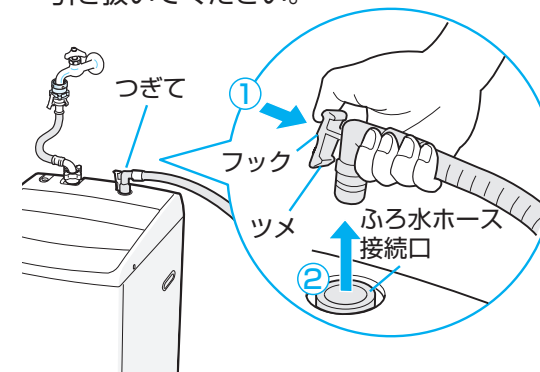

注意

ふろ水フィルターを下向きにしたままにしない
水がたれるおそれがあります。

- 6 キャップをつける

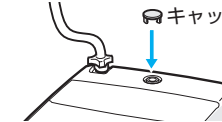

●ふろ水フィルターのお手入れについて **P45**

洗剤類の使いかた

洗剤類の使用量

| 水量 | | | | 洗濯容量 | 合成洗剤 | | | | 粉石けん | 柔軟剤 | |
|-------------------|-------------------|-------------------|-------------------|-------|-----------------|-----------------|------------------|------------------|-----------------|-------------------|------------------|
| | | | | | 粉末合成洗剤 | | 液体洗剤 | | | | |
| HV9WP (9kgタイプ) | HV8WP (8kgタイプ) | HV7WP (7kgタイプ) | HV6WP (6kgタイプ) | | 30Lに15g のタイプ | 30Lに20g のタイプ | 30Lに20ml のタイプ | 30Lに40ml のタイプ | 30Lに40g のタイプ | 30Lに6.6ml のタイプ | 30Lに20ml のタイプ |
| 64 | — | — | — | 9.0kg | 32g | 43g | 43ml | 85ml | 85g | 14ml | 43ml |
| — | 62 | — | — | 8.0kg | 31g | 41g | 41ml | 82ml | 82g | 14ml | 41ml |
| — | — | 58 | — | 7.0kg | 29g | 39g | 39ml | 77ml | 77g | 13ml | 39ml |
| — | — | — | 56 | 6.0kg | 28g | 37g | 37ml | 75ml | 75g | 12ml | 37ml |
| 50 | 50 | 50 | 50 | 5.0kg | 25g | 33g | 33ml | 67ml | 67g | 11ml | 33ml |
| 40 | 40 | 40 | 40 | 4.0kg | 20g | 27g | 27ml | 53ml | 53g | 9ml | 27ml |
| 30 | 30 | 30 | 30 | 2.0kg | 15g | 20g | 20ml | 40ml | 40g | 7ml | 20ml |
| 18 | 18 | 18 | 18 | 0.5kg | 9g | 12g | 12ml | 24ml | 24g | 4ml | 12ml |

●家庭用品品質表示法の改定に伴い、洗剤メーカーにより、洗剤の標準使用量(例:水30Lに対し、○○g)が表示されていないものもあります。洗剤容器にある「使用量の目安」を参考にしてください。

粉末合成洗剤・液体洗剤

●洗剤は入れすぎると泡が立ちすぎたり、すすぎが不十分になります。適量を入れてください。

粉末合成洗剤

- 洗剤目安は「水量60Lにスプーン1杯(すりきり)」の洗剤を基準にしています。
- 計量スプーンの大きさは洗剤メーカーや銘柄によって異なりますので、水量表示に合わせて洗剤の量をはかり、ご使用ください。
- 洗濯容量はJISで規定された布地の場合です。洗濯物の種類・大きさ・厚さなどにより洗える量は変わります。

その他の洗剤

●シート、タブレット、ジェルタイプなどの洗剤は、その洗剤の説明書に従ってご使用ください。

粉末合成洗剤の使いかた

1 水量に合った粉末合成洗剤の量をはかる

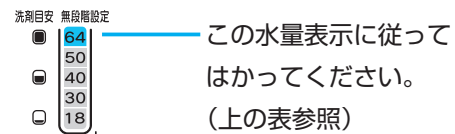

2 まんべんなく、洗濯物の上に振りかける



洗剤が溶けにくい場合は、ぬるま湯で溶かしてから、ご使用ください。

■予約して洗濯するとき



液体洗剤の使いかた

1 水量に合った液体洗剤の量をはかる

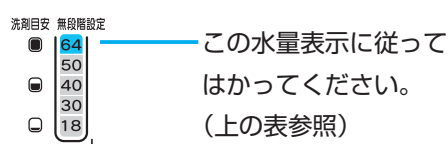

2 給水しているところへかける

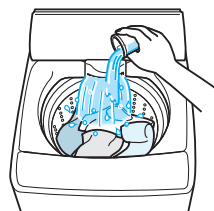

■予約して洗濯するとき

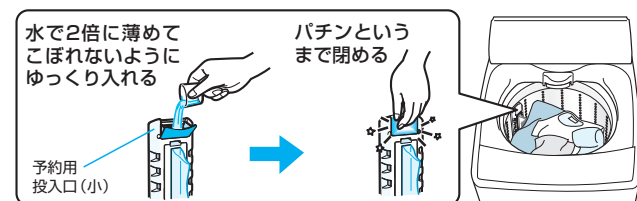

粉石けん(天然石けん)の使いかた

1 バケツなどの容器に、30℃前後のぬるま湯を約5L(リットル)用意する



2 洗濯物を入れ、各コースの操作手順に従って **スタート/一時停止** を押す

洗濯物を入れる



3 水量表示が出たら、 **スタート/一時停止** を押し、一時停止をする

4 水量に合った粉石けんの量をはかる

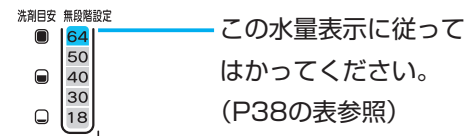

5 かき回しながら粉石けんを少しずつ入れ、よく溶かす



6 槽内へ入れる



7 **スタート/一時停止** を押し、運転を再開する

ふたを閉める

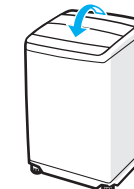

ご使用の際の注意事項

- 粉石けんは合成洗剤にくらべ、洗濯物に残りやすいので、すすぎは十分におこなってください。(注水すすぎにしたり、回数を増やしたりしてください)
- 粉石けんの量が多すぎたり、低温の水に直接入れると、完全に溶けない石けん分や石けんカスがホースや槽に付着し、浮き上がって洗濯物を汚すことがあります。この場合には別売の洗濯槽クリーナーをご利用ください。P60
- 粉石けんは十分に溶かさないと、糸くずフィルターが目づまりする場合があります。必ず溶かしてください。
- 予約洗濯のときは粉石けん(天然石けん)を使わないでください。固まるおそれがあります。

柔軟剤の使いかた

1 水量に合った柔軟剤の量をはかる

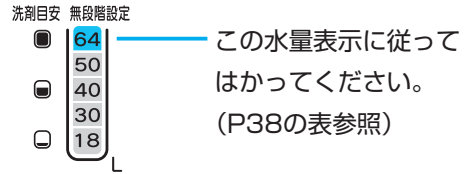

2 柔軟剤ケースに柔軟剤を入れる

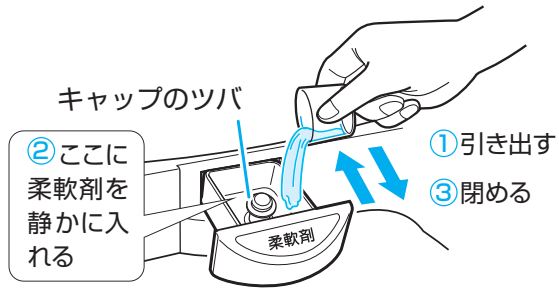

- キャップのツバより上までは、柔軟剤を入れないでください。すぐに流れ出る場合があります。
- キャップは確実に押し込んでください。キャップがはまっていないと、柔軟剤がケースに残る場合があります。

いつ柔軟剤を入れるの？

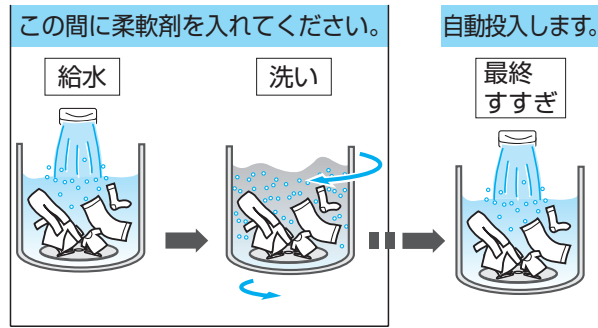

- 洗いが終わるまでに、柔軟剤ケースへ入れてください。最終すすぎのときに、自動的に槽内へ投入されます。
- 柔軟剤は水道水で投入します。ふる水を使用するときも水道栓を開けてください。
- 運転中は、**スタート一時停止** を押して一時停止してから入れてください。再度 **スタート一時停止** を押すと運転が再開します。

■予約して洗濯するとき

左記と同じようにしてください。

ご使用の際の注意事項

- 「注水すすぎ」にする と柔軟剤の効果が減少します。
- 洗濯終了後、ケースの中にわずかに水が残りますが、異常ではありません。
- 柔軟剤は入れたまま1日以上放置しないでください。固まる恐れがあります。
- ケースはときどき引き出して水洗いしてください。



漂白剤の使いかた

- 漂白剤の説明書に従ってご使用ください。

■液体漂白剤

酸素系の場合



給水しているところへかけてください。

塩素系の場合

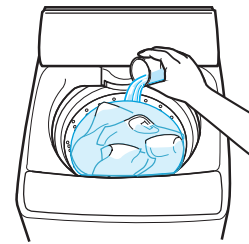

原液を約3倍に薄め、槽内に水がたまったら、槽内へ洗濯物に直接かからないように入れてください。

■予約して洗濯するとき

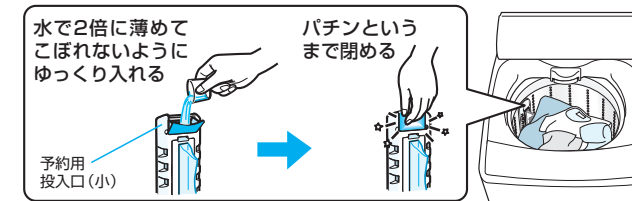

■粉末漂白剤



給水しているところへかけてください。

■予約して洗濯するとき

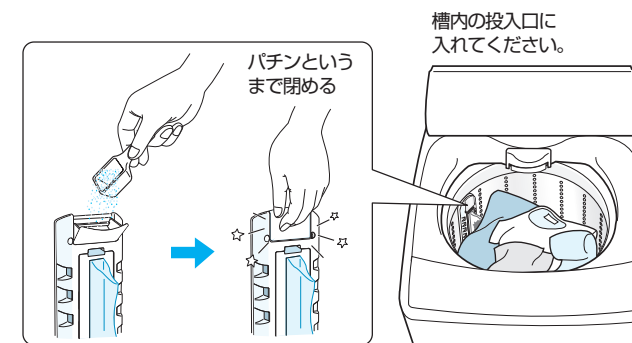

洗濯のりの使いかた

- のりづけできる衣類の量………1.5kg以下
- 洗濯のりは「洗濯機でも使用できる」と表示されたものを、その注意書きに従ってご使用ください。

1 洗濯が終わったらのりづけしたい物を入れる

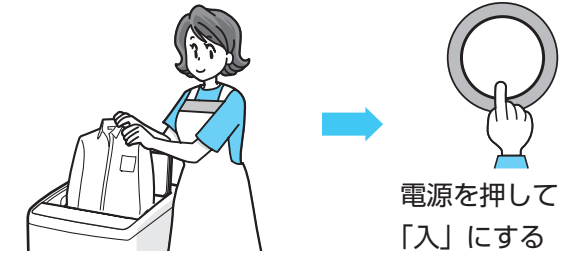

2 水量30L、洗い5分、脱水1分にする

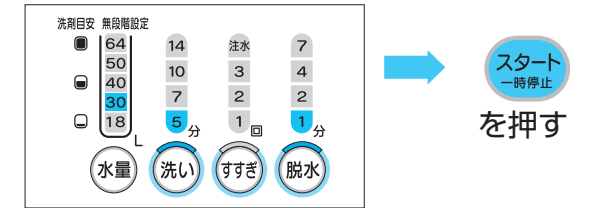

3 給水中に、槽内に洗濯のりを入れる

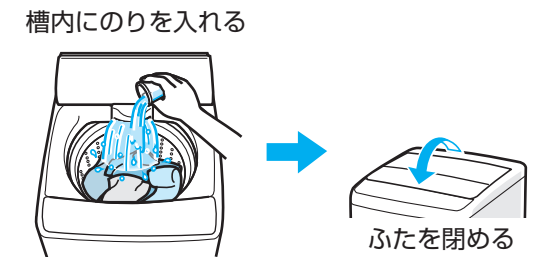

4 終了したら、洗濯物を取り出す

- 洗濯のりを使用したら、槽についたのりを落とすため、槽のお手入れをしてください。電源を押して「入」にし、一番上の水量にし、洗い5分、脱水1分にする



知っていると便利

ふたロック中(🔒)に、ふたを開けたいとき

この洗濯機は安全のため、洗い終了後(すすぎ～洗濯終了まで)ふたをロックし、開かないようにしています。

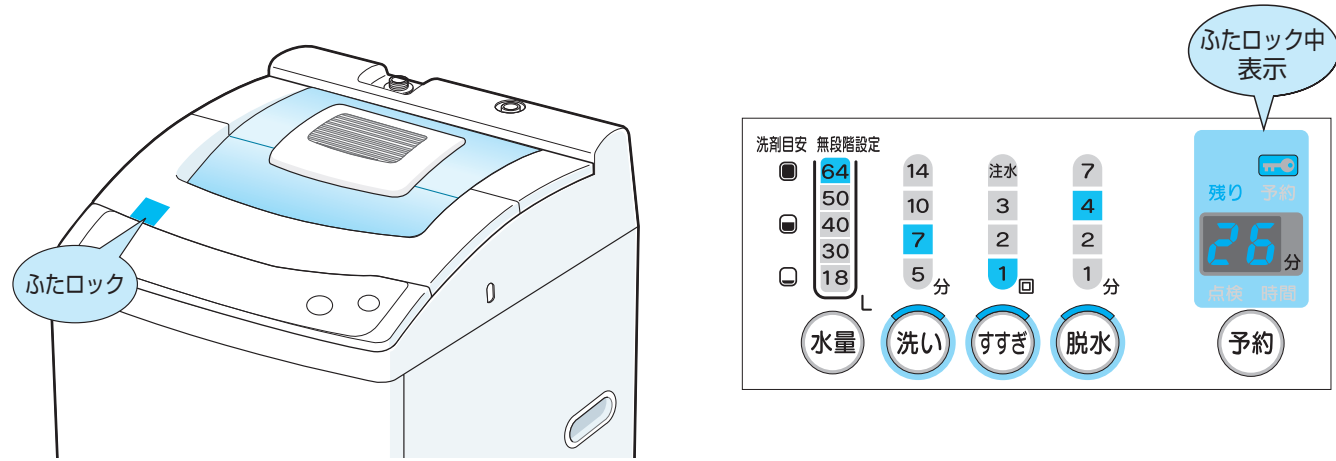

運転中(ふたロック中)に、ふたを開けたいとき

- 1 **スタート一時停止** を押して一時停止にする
運転が停止するとロックが解除され、ふたが開けられるようになります。
- 2 再度スタートするときには、ふたを閉め **スタート一時停止** を押す。
ふたがロックされ、運転が始まります。

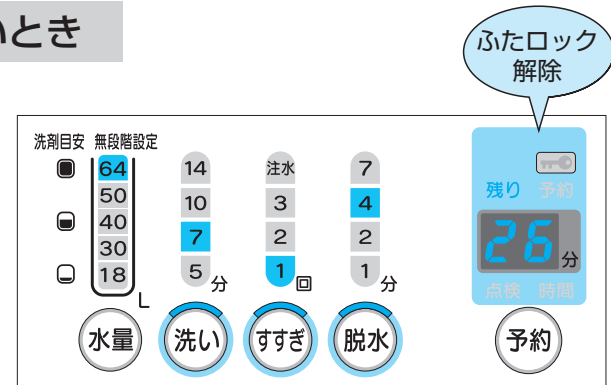

運転中以外にふたが開かないとき

- 運転中(ふたロック中)に突然電源が切れると、ふたはロックされた状態のままになります。

| こんなとき | ふたを開けるときの |
|--------------------|--|
| 停電があったとき | 復帰するとロックが解除されます。 |
| 電源ボタンを押して「切」にしたとき | 電源を押して「入」にする。 |
| 電源プラグをコンセントから抜いたとき | 電源を押して「切」にし、電源プラグをコンセントに差し込む。その後、電源を押して「入」にする。 |

お願い

- ふたロック中に、ふたを無理に開けないでください。ふたが破損する場合があります。

洗濯途中で変更するとき

水量 洗い すすぎ 脱水 を押すと

思うままに変えることができます。

- 洗い運転中のみ変更可能です。
- その際 **スタート一時停止** を押して一時停止する必要はありません。押すと変更できなくなります。
- 毛布コースの水量は変更できません。

例えば

■洗い時間を変えたいとき

→ **洗い** を押して時間を変える

■すすぎを変えたいとき

→ **すすぎ** を押して3回にしたり注水にしたりする

■脱水時間を変えたいとき

→ **脱水** を押して時間を変える

■水量を変えたいとき

→ **水量** を押して変える

お知らせ

水量が思い通りに設定されないことがあります。

- 水量が少なめに設定される例
フリースなどのように、柔らかくてふわふわしたものを洗うとき
- 水量が多めに設定される例
ジーンズなどのように、硬くてゴワゴワしたものを洗うとき
洗濯物がぬれているとき
- 槽内に水が入っていると、一番上の水量に設定されます。

そのときは、水量を変えてください。

終了音の「ピーピー…」を消したいとき

電源「切」の状態でおこなってください。

■消しかた

スタート一時停止 を押しながら、「電源」を押し、「ピー」と鳴るまで3秒以上押し続ける

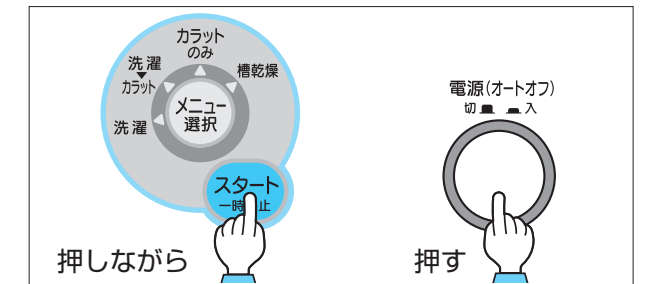

→ **OF** 表示が出ます

これで終了音が鳴りません。

■再度鳴らしたいとき

スタート一時停止 を押しながら、「電源」を押し、「ピッピッ」と鳴るまで3秒以上押し続ける

→ **ON** 表示が出ます。
これで終了音が鳴ります。

洗濯液を2度使うとき

- 1 1回目は汚れの少ない物を入れ「洗い」だけの運転をする **P32**
洗いが終わったら、いったん洗濯物を取り出す。
- 2 2回目は汚れの多いものを入れ **電源(オートオフ)切 入** **水量** **スタート一時停止** を押す
●水量を選ばないと自動的に一番上の水量に設定されます。
2回目の洗濯が終わったら、洗濯物を取り出す。
- 3 1回目の洗濯物を再び入れ、「すすぎ」と「脱水」の運転をする **P32**

ちょっとした工夫 (洗剤・糸くず・水量)

洗剤の溶け残りが気になるときは

- 水温の低い冬場は洗剤が溶けにくくなります。また、洗剤の種類により、溶けにくい洗剤もあります。溶けにくい場合は、洗剤をぬるま湯で溶かしてからご使用ください。

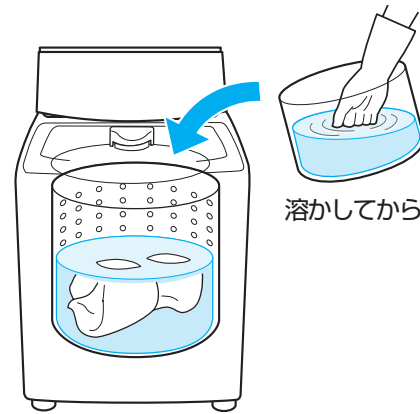

糸くずが気になるときは



- 糸くず付着が気になる衣類は、糸くずが出やすい衣類 (タオル類) と一緒に洗濯しないでください。糸くずが付く原因になります。分けて洗濯してください。
- 色の濃い衣類やストッキングなどは、糸くずが付きやすく、また、良く目立ちます。他の衣類と一緒に洗濯する場合は、網目の細かい市販の糸くず防止用「洗濯ネット」に入れて洗濯してください。
- 糸くずフィルターが目づまりしていると、糸くずが取れません。糸くずフィルターを掃除してください。P45

水量が少ないと感じたら・多いと感じたら

- 自動設定の水量は、洗濯物が水面から少し出る程度に設定されます。気になる場合は、水量を押して水量を増やしてください。
- フリースやレースのカーテンなど、ふわっとしている衣類は、水量が少なく設定されることがあります。水量を押して水量を増やしてください。
- 衣類の量が少なくても、種類や入れかたにより水量が多めに設定されることがあります。水量を押して水量を減らしてください。(毛布コースはできません)

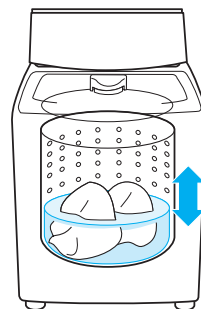

お手入れ

糸くずフィルター

■ご使用のたびに

つまると水の出が悪くなり、糸くずが取れなくなったり、糸くずにカビが生えるおそれがあります。

- 1 ツマミを下に押さえながら糸くずフィルターを手前に引いてはずす

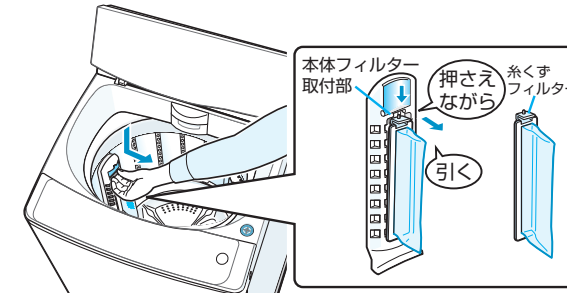

- 2 フィルターを裏返して糸くずを取り除く



- 糸くずが取れにくいときは、水の中でフィルターをこすって洗う
- 本体フィルター取付部にゴミが付いていたら、手で取り除いてください。

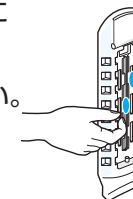

- 3 糸くずフィルターを元どおり取り付ける糸くずフィルターの穴に本体フィルター取付部の凸部を差し込んでから全体を押し込む

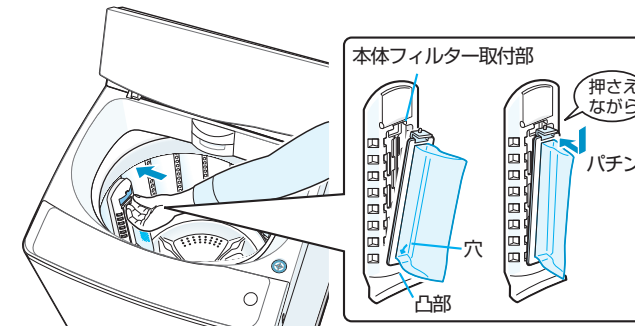

- 糸くずフィルターは消耗品です。フィルターが破れたときは販売店でお買い求めください。P60

ふる水フィルター

■ふる水の出が悪くなら

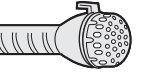

- 1 ふろ水フィルターからストレーナ、フィルター(灰・緑)、ネットをはずす

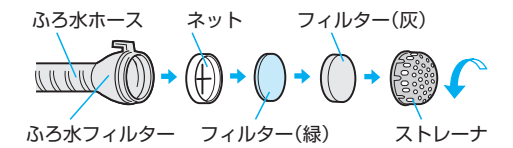

- 2 ストレーナ、フィルターに付いたゴミを水中で洗う



- 3 ネットに付着しているゴミを、歯ブラシなどで掃除する



お願い

- 掃除する際に、ネットを破らないでください。故障の原因になります。

- 4 元どおり取り付ける
ふる水フィルターに①ネット、②フィルター(緑)、③フィルター(灰)の順にまちがえないよう装着した後、④ストレーナを右に回して取り付ける。

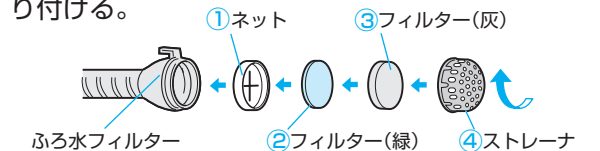

お願い

- ネット、フィルター、ストレーナは、必ず元どおり取り付けてご使用ください。取り付けないと、ふる水ポンプの故障の原因になります。
- ふる水フィルターにゴミがつまったまま使用すると、ふる水の出かたが悪くなります。
- 長期間ご使用にならないときは、ふる水ホースの中の水を抜いてください。

お手入れ つづき

吸気口

1 ふたを開ける

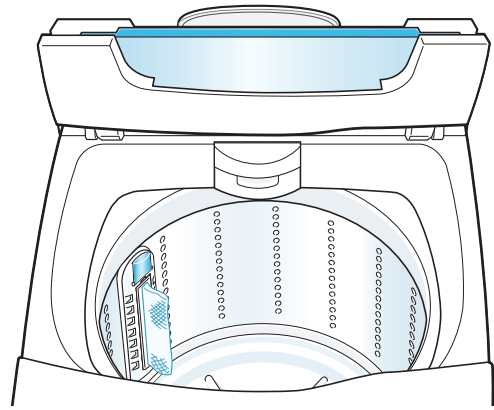

2 吸気口カバーに手をかけ、後ろ側に押し、吸気口カバーをはずす

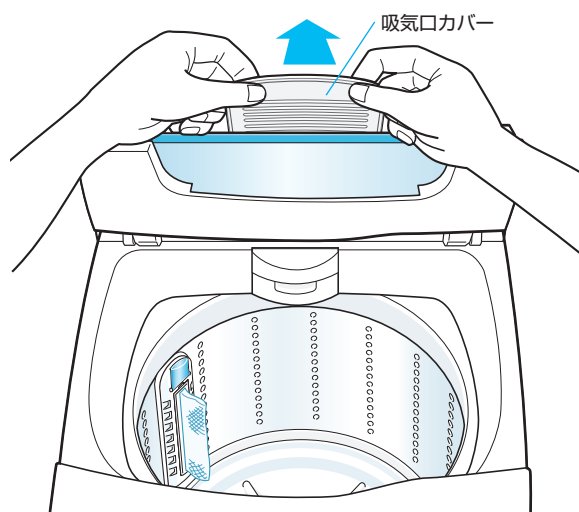

3 吸気口カバーを水洗いする



4 吸気口を柔らかい布で拭く

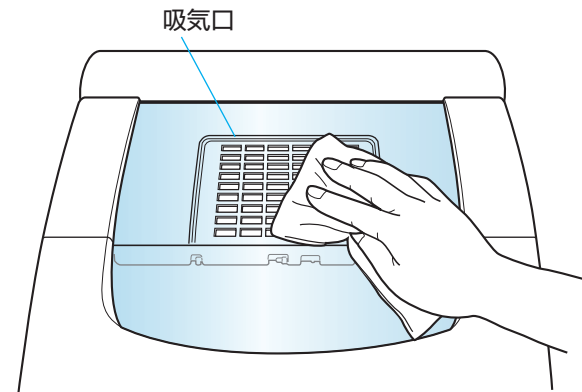

5 吸気口カバーをはめて元どおりにする

①ふたを閉めた状態で、吸気口カバーを置く

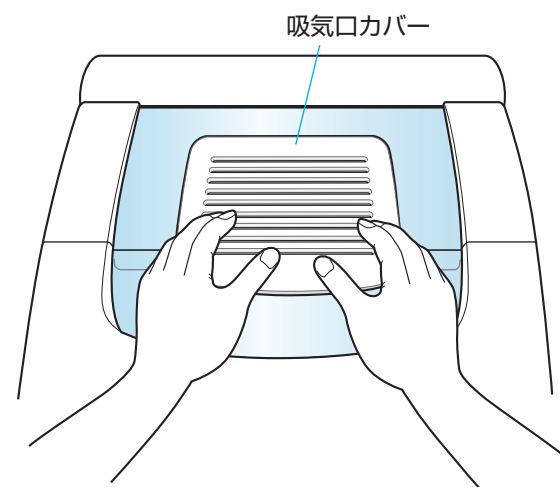

②カチッと音がするまで押しはめる

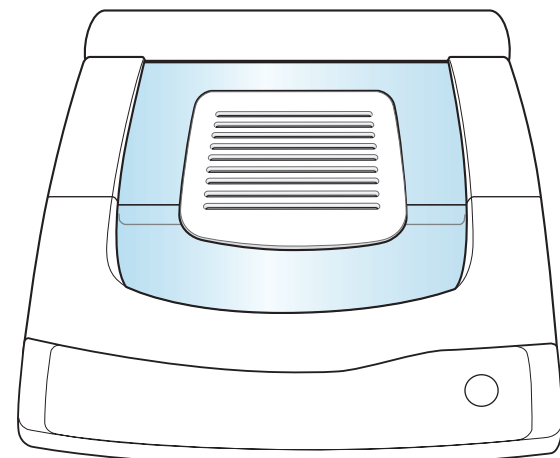

本体

■汚れが気になったとき

汚れや水滴などは柔らかい布で拭いてください。



⚠ 警告

本体各部に水をかけない
感電・ショートの原因になります。

シンナー・ベンジン・クレンザーなどは使わない。
化学ぞうきんはその注意書きに従って使用する。

洗濯・脱水槽

■表面のくもりが気になったら

柔らかい布に中性洗剤(台所用・衣類用など)をつけて、拭いてください。
その後、水拭きしてください。

■槽内のカビが気になったとき

洗濯槽の裏側に石けんカスが残ったりカビが生えてくると、洗濯物に黒色のカスなどが付くようになります。
別売の洗濯槽クリーナーで掃除してください。P60
使いかたは、洗濯槽クリーナーの説明書をご覧ください。

●槽内に水をためるときは P32

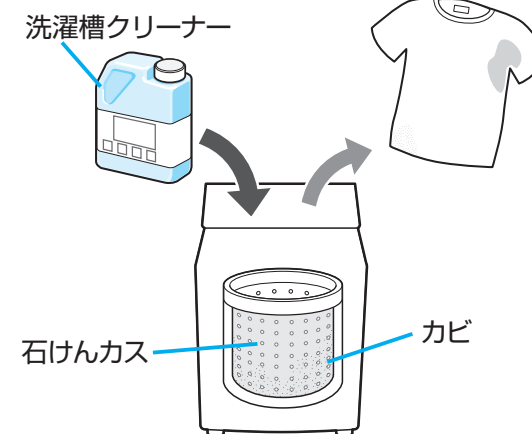

市販品の洗濯槽クリーナーをご使用の際は、その注意書きに従ってください。

●槽乾燥運転をおこなえば、洗濯・脱水槽内の水気が取れるので、カビの予防になります。P31

■さびがいたら

さびが発生したら市販のクリームクレンザーをスポンジにつけて拭きとってください。

給水口

■水の出が悪くになったら

給水口の網にゴミがつまると水の出が悪くなります。
給水ホースをはずし、歯ブラシなどで掃除してゴミを取り除いてください。

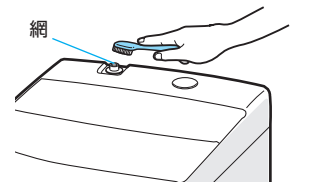

●給水ホースのはずしかた P53

凍結を防ぐには

■給水ホース・本体

1 給水ホースの水道栓側をはずし水を抜く
●給水ホースのはずしかた P53

2 脱水運転をする
槽内の残水を抜くためです。

■ふろ水ホース

ふろ水ホース内の水を抜く

■ふろ水ポンプ

洗濯機の後上部にあるふろ水ポンプの内部にはふろ水を吸い上げるための水が常に入っています。
図のように毛布などをかぶせて保温してください。

この部分にふろ水ポンプがあります

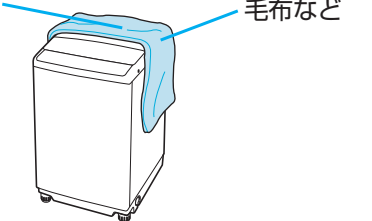

もし凍結したら

■給水ホース・本体

1 給水ホースをはずし、温水(50℃以下)につける
●給水ホースのはずしかた P53

2 槽内に温水(50℃以下)を約2L(リットル)入れ30分放置する

3 給水ホースを接続し、給水・排水することを確認する

■ふろ水ホース

温水(50℃以下)につける

据え付け

事故、水もれ、火災、故障を防ぐため次のことをお守りください。
詳しくは据付説明書をご覧ください。
据え付けは、お買上げの販売店にご相談ください。

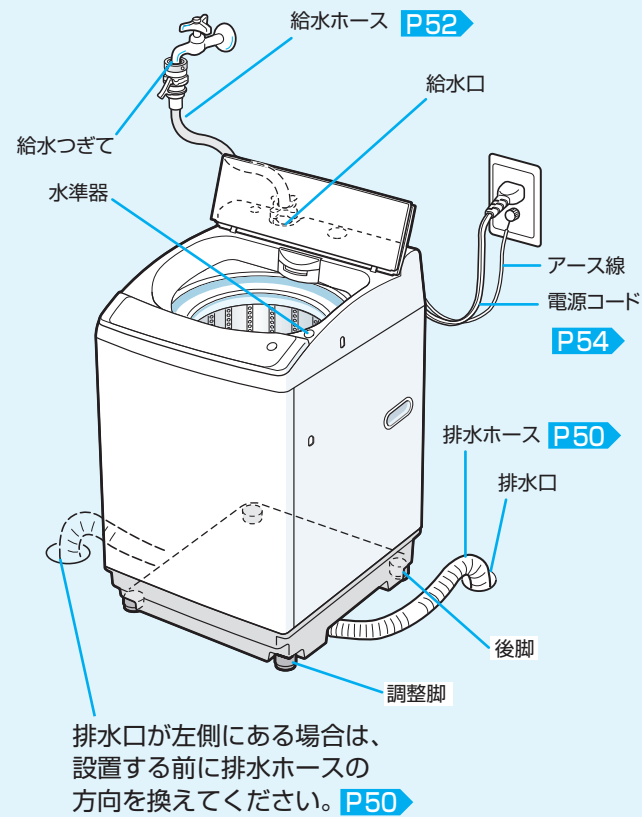

据え付け場所

警告

浴室や雨のかかる所など湿気が多いところに据え付けない
漏電による火災や感電の原因になります。

- 直射日光の当たらない場所に据え付ける
- しっかりした水平な場所に据え付ける
不安定な場所に置くと振動・騒音が大きくなり、洗濯機が倒れたり、洗濯できないことがあります。ブロックや角材の上には本体を載せないでください。
- 冬季凍結のおそれのない場所に据え付ける
- 本体の後面・左右は壁から5cm以上あける

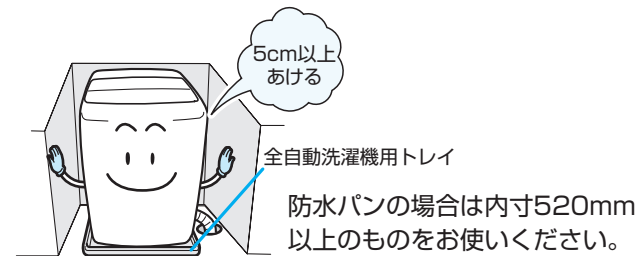

結露・泡あふれには

気温と水温との差が大きい場合には結露（露つき）が生じ、床をぬらすことがあります。
また水質や洗剤の種類によっては、泡が立ちすぎ、あふれて床をぬらすことがあります。
別売の全自動洗濯機用トレイをご利用ください。

P60

水平に設置する

水平に据え付けないと振動・騒音が大きくなり、洗濯できないことがあります。

1 水準器の気泡の位置を確認する

- 水準器は真上から見てください。
- 気泡が十字の交点から、はずれないようにしてください。

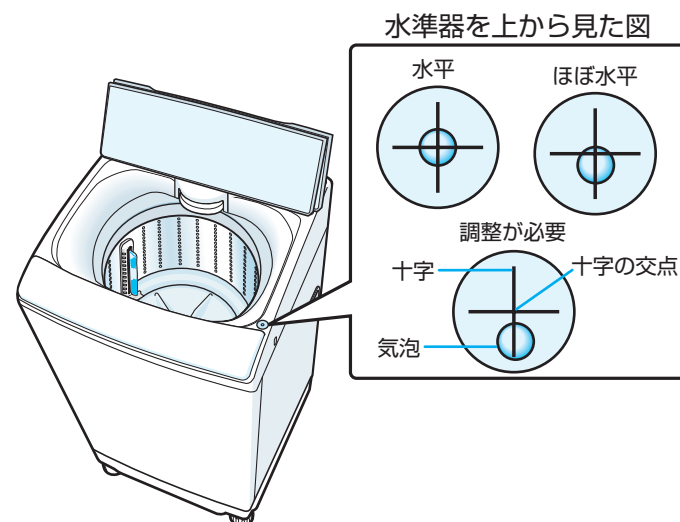

2 水準器の気泡の位置に応じて、脚の高さを調整して水平にする

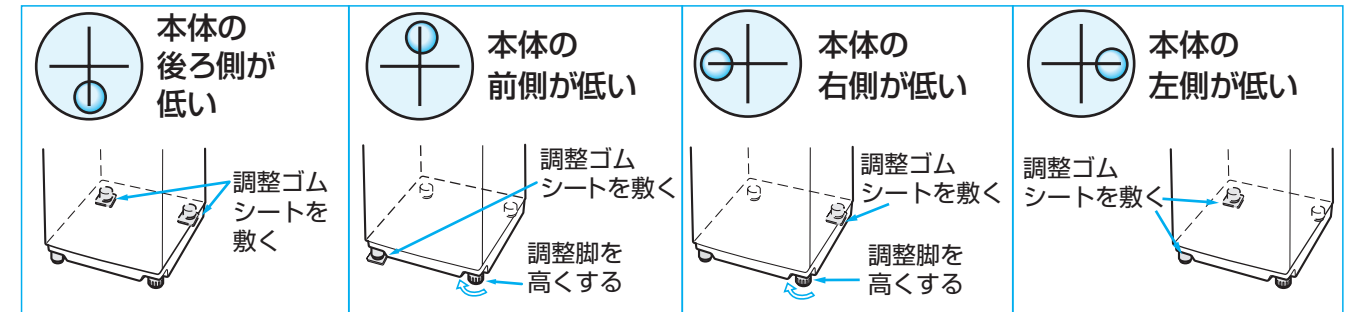

その他の例は据付説明書をご覧ください。

脚の調整のしかた

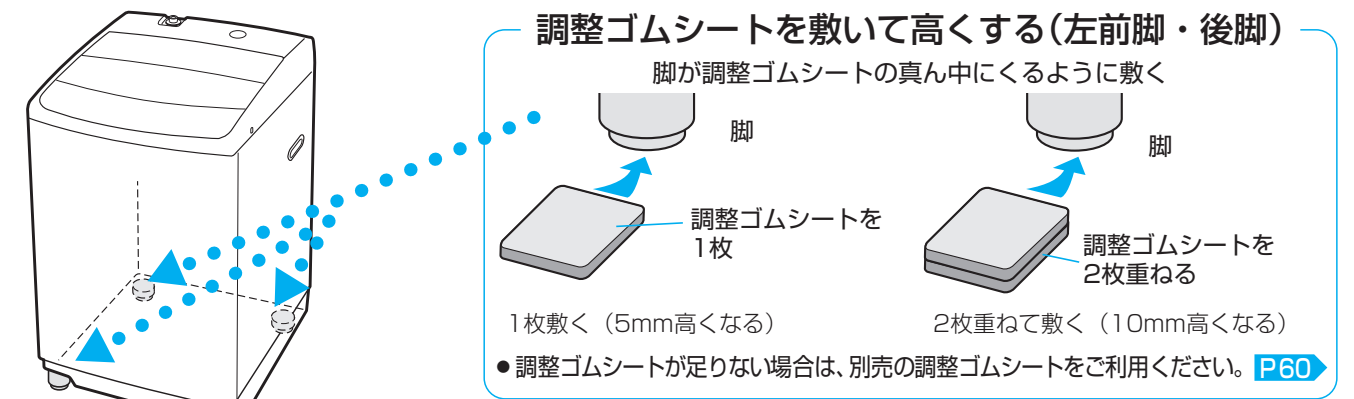

調整脚の調整のしかた(右前脚)

調整脚で上下に調整できます。

- ① 調整脚ツマミを回し、ゆるめる
- ② 調整脚を回して高さを調整する
- ③ 調整脚ツマミを回し、しっかり締め付け固定する

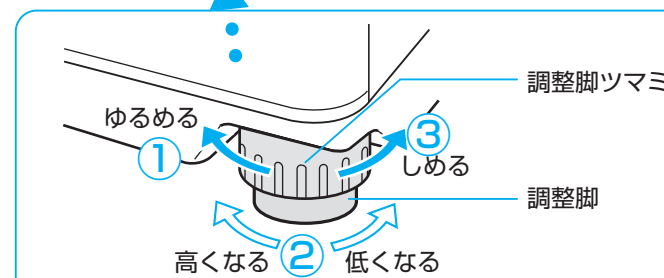

脚を高くしたいとき

防水パンや衣類乾燥機のスタンドに、排水ホースが当たるなどで設置できないとき

別売の補助脚を使用すると脚が9.5cmになります。P60

詳しくは、補助脚の取扱説明書をご覧ください。

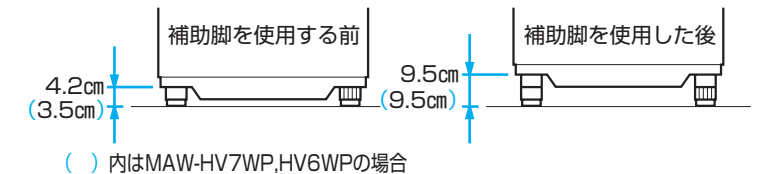

排水ホース

排水ホースの取り出しかた

- 1** 毛布などを敷いて洗濯機を後ろへ静かに倒す
- いきおいよく倒すと、床面や洗濯機に傷を付ける恐れがあります。

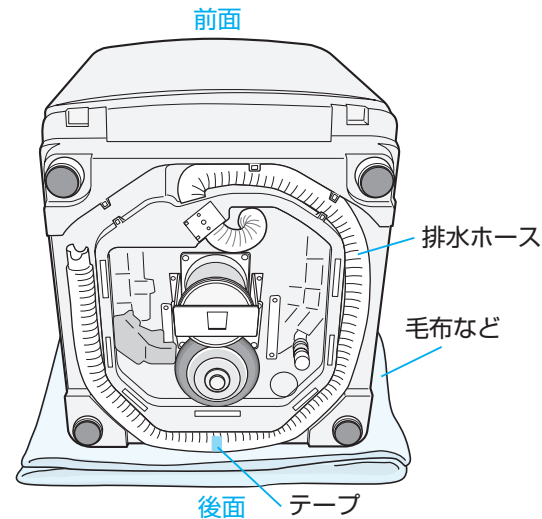

- テープをはがしてください。

- 2** ホースのフックを底枠からはずす
- ホースを引っ張りながら、底枠からホースフックをはずしてください。

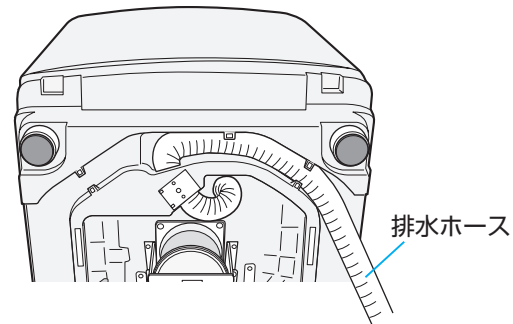
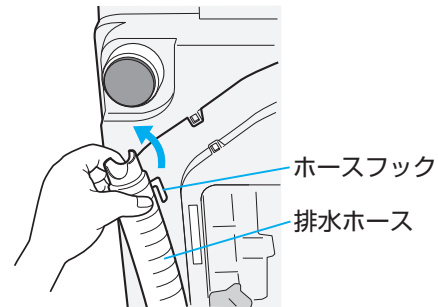

※排水ホースを左に出す場合は
3、4をおこなってください。

- 3** 排水ホースを右側の固定してある溝からはずす
- つめ①、②の順ではずしてください。
 - ホースを押さえるつめが2ヶ所あります。ホースを傷つけないようにしてください。

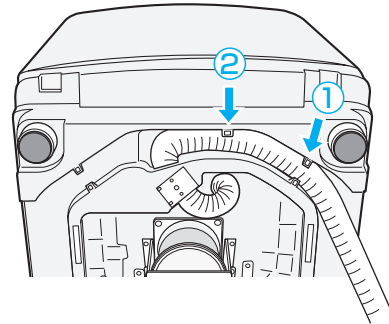

- 4** 排水ホースを左側の溝へはめ込む
- 排水ホースのつぶれやねじれのないように、つめ③にはめてください。
 - ホースを押さえるつめ③でしっかりと奥まではめ込んでください。
 - つめ③には、ホースが傷つかないように平らな部分をはめ込んでください。

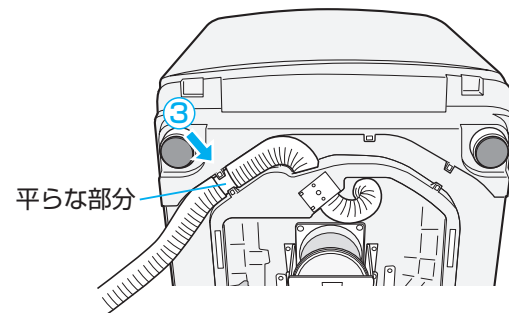

- 5** 洗濯機を静かに起こす
- ホースを底枠、脚等でふみつぶさないように起こしてください。
 - 水もれや運転が途中で停止してしまう原因になります。

排水口に差し込むとき

- 1** フックをはずす

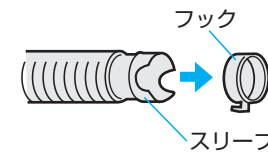

- 2** 排水口へ差し込む

- 排水口にゴミがないことと、スリーブが付いていることを確認する。

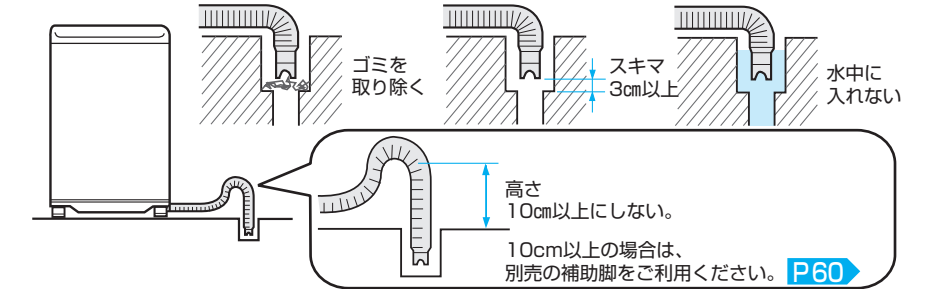

お願い

- 排水口にゴミがつかっていると、水があふれることがあります。定期的にゴミを取り除いてください。

ホースが長い、または短いとき

排水ホースが長いとき

- 途中の溝で切り取り、先端のスリーブをはずし、付け換える。

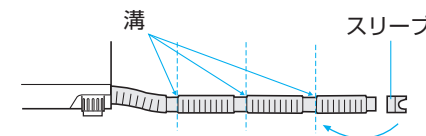

ホースを切らないで、たるませて使用すると排水が悪くなり途中で運転が停止してしまう原因になります。

排水ホースが短いとき

- 別売の排水延長ホースが必要です。P60
販売店にご相談ください。

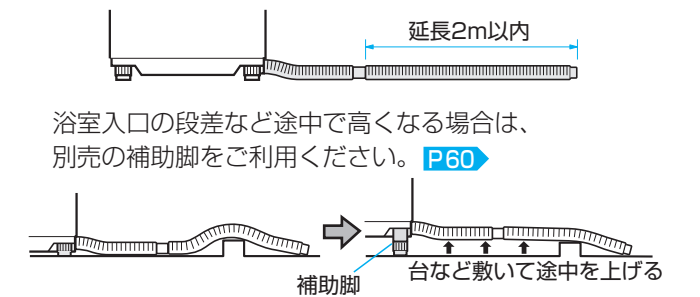

排水口が洗濯機の下にある場合

排水口が洗濯機の下で、底枠の排水ホース用の溝より内側にある場合は、別売の真下排水L形パイプが必要です。販売店にご相談ください。P60

良い例

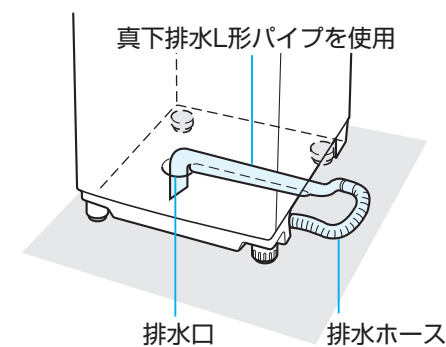

悪い例

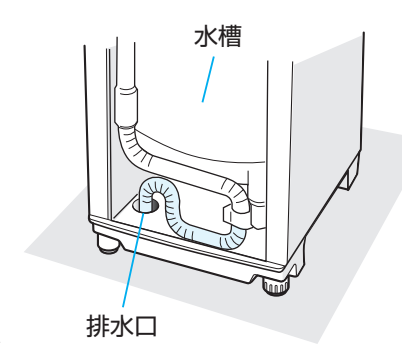

⚠️ 注意

内部で排水ホースを直接、排水口に入れない
水が入ると水槽が5cm下がるため、ホースに当たって異常音が出たり、ホースに穴があいて水もれになります。

詳しくは真下排水L形パイプの据付説明書をご覧ください。

給水ホース

給水ホースは横水栓か角口水栓、洗濯機用オートストッパー付水栓に取り付けてください。

先頭の傷、変形に注意してください。水もれの原因になります。



■横水栓、角口水栓、洗濯機用オートストッパー付水栓以外の水道栓（水栓）のとき

水もれの原因になります。市販の洗濯機用水栓は、寸法が合わない場合もあります。販売店にご相談され、別売の水もれ防止用オートストッパー付給水栓ジョイントを取り付けてください。 P60

| 水道栓（水栓）形状 | オートストッパー付給水栓ジョイント | 取り付け後の状態 |
|-------------------------------|-------------------|-----------------------------|
| 万能ホーム水栓の場合 市販洗濯機用水栓の場合 | CB-J6 | |
| 自在水栓の場合 カップリング横水栓の場合 | AXW12H-J6 | 自在水栓の場合 カップリング横水栓の場合 |

まずはじめに

ロックレバーを押したままスリーブを引き下げ給水つぎてから給水ホースをはさず

●オートストッパー付水栓の場合は、給水つぎてを使用しません。給水ホースのみを取り付けてください。給水ホースの取り付けかた P53

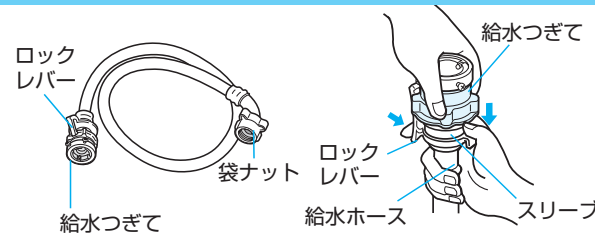

蛇口に給水つぎてを取り付ける

1 給水つぎてのネジ4本を蛇口の直径までゆるめる

●蛇口の直径が大きい場合は、リングをはずしてください。

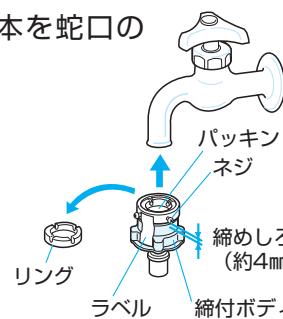

2 給水つぎてのパッキンを、蛇口の先端に傾きがないようにまっすぐ押し当てる

3 蛇口が中心になるように、ネジを均等に締め付ける

●壁側になるネジは前もって調整しておく便利です。

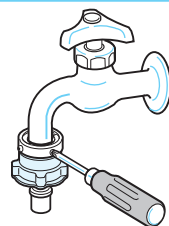

4 ラベルをはがして締付ボディを矢印方向へ回して、締めしろが1~2mmになるまで十分締め付ける

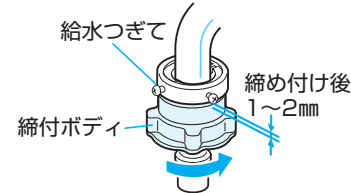

お願い

●給水つぎては、すでに付いている場合でも、必ず付属の新品を取り付けてください。水もれの原因になります。

●転居等で給水つぎてを付け直す場合は、締付ボディを左に回しゆるめて、4mm程度すき間が見える状態にしてから、上記の手順でおこなってください。

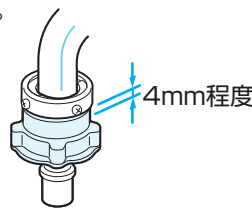

給水ホースを取り付ける

1 給水つぎてに給水ホースを取り付ける

① 給水ホースのスリーブを下げたまま給水つぎてに差し込み、スリーブをはなしカチンと音がするまで押し上げる

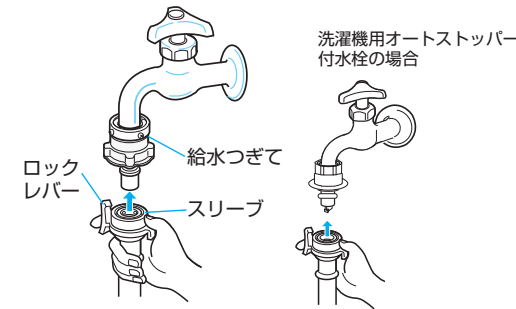

② 給水ホースを持ち、下に引いて抜けないことを確かめる

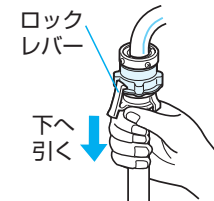

■給水ホースの長さが足りないときは別売の接続給水ホースで延長してください。

P60

2 洗濯機側に給水ホースを取り付ける

① 袋ナットの内側にパッキン(黒いゴム)があることを確認する

② 洗濯機の給水口に袋ナットをしっかり締め付けてつなぐ

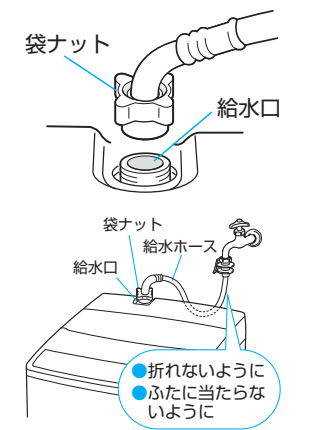

●給水ホースは折れ曲がらないよう取り付けてください。

●ふたを開け閉めした時、給水ホースにふたが当たると、給水つぎてがゆるみ、水もれの原因になります。当たらないようにしてください。どうしても当たるような場合は、別売のオートストッパー付給水栓ジョイントを取り付けてください。 P60

3 水もれしないか確認する

① 給水ホースを動かし、給水つぎてのガタツキがないか確かめる

② 水道栓を開き、水もれがないか確かめる

水もれしたら下記を確認

●ネジが締まっていますか。

●締付ボディを回して締め付けましたか。

●蛇口が変形していませんか。

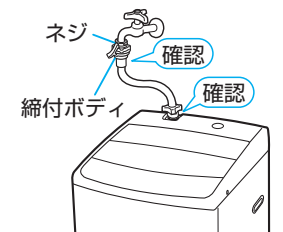

給水ホースのはずしかた

一度水を通した後は、スリーブの接続部より水が飛び出します。以下の手順に従って、はずしてください。

- 1 水道栓を閉じる
- 2 電源を押して「入」にする
- 3 「スタート」を押し、30秒間待つ
(給水ホースのたれ下がっている部分を持ち上げて、ホース内の水も抜いてください)
- 4 電源を押して「切」にする
- 5 給水つぎてから給水ホースを取りはずす
(ロックレバーを押しながら、スリーブを引き下げて抜いてください)
- 6 洗濯機から袋ナットを回してはずす

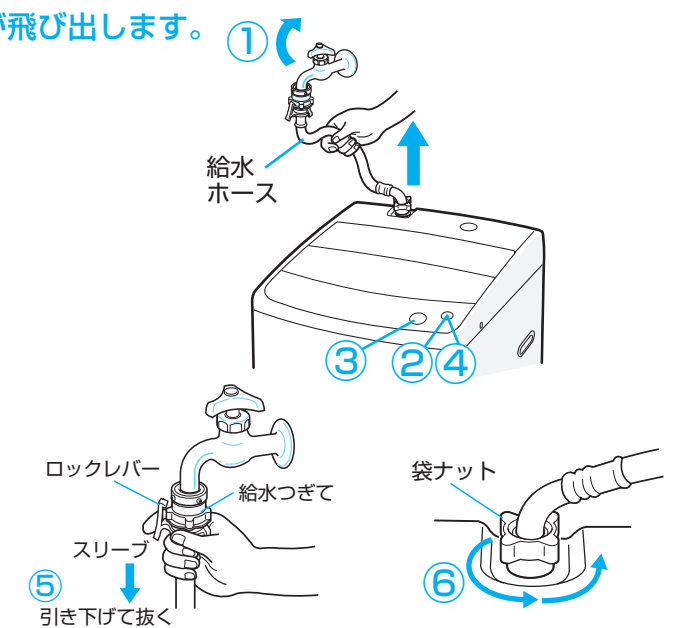

アース線

⚠ 警告

アース線を取り付ける

故障や漏電のときに感電することがあります。

■電源コンセントにアース端子があるとき

アース線の先端をアース端子に取り付けてください。

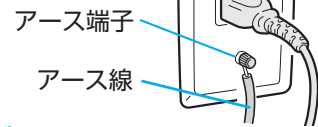

■アース端子がないとき

お買上げの販売店か電気工事店にご相談ください。アース工事は「電気工事士」の資格が必要です。

お願い

- ガス管や水道管、電話線、避雷針には絶対に接続しないでください。
- アース線の取り付け、取りはずしは必ず電源プラグを抜いてからおこなってください。

電源

⚠ 警告

電源は交流100Vで定格15A以上のコンセントを単独で使う

100V以外の使用や他の器具との併用・たこ足配線はしない。

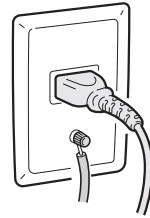

感電・発熱・火災の原因になります。

衣類乾燥機をご使用のとき

乾燥機の排水ホースを奥まで確実に差し込む

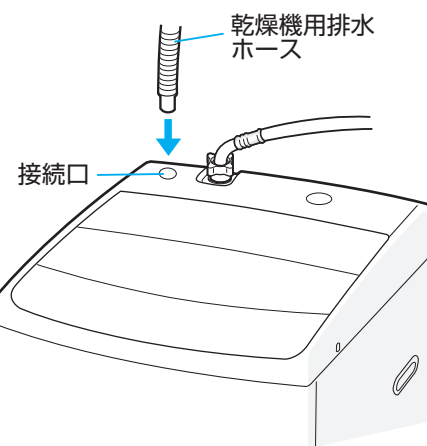

詳しくは衣類乾燥機の取扱説明書をご覧ください。

故障かな？と思ったら

修理を依頼される前に、次の点をお調べください。

■こんなときは故障ではありません

| 状況 | 理由 | |
|-----|------------------------------------|--|
| ふた | ふたが開かない | ●洗い終了後（すすぎ～洗濯終了まで）ふたをロックし、開かないようにしています。開けるときは「一時停止」をしてください。開けられるようになります。P42 ●運転中（ふたロック中）に突然電源が切れると、ふたがロックされた状態のままになります。もう一度電源を「入」にすると開けられるようになります。P42 |
| | 洗濯の途中でカチンと音がして、羽根（パルセータ）がこきざみに動く | ●洗いと脱水の切りかえをおこなっています。 |
| 音 | 脱水中、周期的に音や回転が変わる | ●水きりを良くし、バランスをとって振動の少ない脱水をおこなうためです。 |
| | 水道管で大きな音がする | ●給水弁で水道栓を閉じるため、水道管の配管状態により、水を止めるときに大きな音がする場合があります。 |
| | 槽をゆらすとチャップンと音がする | ●槽の上部に入っている液体が動く音です。（液体は槽の回転を安定させるためのものです） |
| ふる水 | ふる水を使いたいのになににも水道水が給水される | ●ふる水ポンプを動かせるため、ポンプの中に水道水を入れます。（約15秒間） |
| | ふる水ボタンを押してスタートしたのにすぐにふる水給水しない | ●ふる水ホース内の空気を抜き、ふる水を吸い上げるのに約1分かかります。 ●水道栓は開いていますか。 |
| | ふる水を多く使う | ●ふる水をすすぎまで使う場合、脱水が始まる時に洗濯物に片寄りがあると、水をためてすすぎをおこない片寄りを修正します。そのため、ふる水を多く使う場合があります。 |
| 洗い | 糸くずが取れない | ●色の濃い衣類は、タオルなど糸くずが出やすい衣類と一緒に洗うと、糸くずが目立ちます。分けて洗濯してください。 ●フィルターが目づまりしていると、糸くずが取れません。掃除してください。 |
| | 洗剤が衣類に残る | ●水温が低すぎたり、洗剤を入れすぎると、残る場合があります。溶けにくいときは、ぬるま湯で溶かしてから入れてください。 |
| | 洗濯中に水流が変わる | ●洗濯物に適した水流で洗うようになっています。 |
| | 「スタート」を押した直後に羽根（パルセータ）が回らないで水量が決まる | ●「スタート」を押す前に「水量」を押したときや、手洗い、ドライ、毛布コースを選んだときは洗濯物の量をはかるための羽根（パルセータ）の動きはありません。 |
| | 洗濯途中で給水する | ●洗濯物に吸収された水分を補うためです。 |

故障かな？と思ったら つづき

■こんなときは故障ではありません

| 状況 | 理由 |
|---|---|
| 脱水 脱水の途中ですすぎに変わる | ●脱水の途中で洗濯物が片寄ると、すすぎをおこない片寄りを自動修正してから再び脱水をおこないます。 |
| 乾燥 乾きが悪い 衣類が温かにならない | ●乾き具合は、温度、湿度、洗濯物の量や質などの条件によって変わります。 |
| | ●低温乾燥のため、運転終了後の衣類は季節や手の温度、設置条件により感触が異なります。 |
| その他 残り時間が途中で増える 表示時間より長くなる | ●洗濯物が片寄ると、水をためてすすぎをおこない片寄りを修正するため、残り時間が増えます。(5~10分) 水平に洗濯機が据え付けられていないと洗濯物が片寄りやすくなります。(水平に据え付けてください) P48 |
| | ●排水状態により、洗濯時間が長くなります。 ●排水ホースを正しく差し込まないと、排水が悪くなり、泡が残るため、水をためてすすぎをおこないます。 |
| その他 洗濯中に照明やテレビなどがちらつく 洗濯物に黒色のカスが付く 柔軟剤や水がケースに残る 電源を切ったのに水が排水されてしまう | ●ご家庭の配線状況や屋内配線によっては、モーターやふろ水ポンプの運転により起こることがあります。 |
| | ●カビが原因です。 P47 |
| | ●ふろ水のときも水道水で投入します。水道栓は開けてください。 ●ケースの中には、わずかに水が残ることがあります。 ●柔軟剤ケースのキャップは確実に押し込んでください。 P40 |
| | ●排水の途中で電源を切ると、排水バルブが開いたままになっています。電源を入れるとバルブが閉まります。 |

■運転しないとき…次の点をお調べください。

| 状況 | 調べるところ |
|------------------------|---|
| ふろ水を使いたいの にふろ水給水しない | ●水道栓は開いていますか。(ふろ水ポンプに水を入れるために必要です) ●ふろ水ホースがふろ水ホース接続口に入っていますか。 ●ふろ水ホースのふろ水フィルターが水面から浮き上がっていませんか。 ●ふろ水フィルターにゴミがたまっていますか。 ●ふろ水ホースの高さは水面から1.3m以内ですか。 P35 |
| 運転しない 給水しない | ●「電源」を、「入」にしましたか。「スタート」を押しましたか。 ●予約中ではありませんか。 ●水道栓は開いていますか。 ●電源プラグはコンセントに確実に差し込んでありますか。 ●ブレーカーまたは電源ヒューズが切れていませんか。 ●停電していませんか。 |

■停電や断水をしたとき

| | |
|----|--|
| 停電 | ●運転が停止します。復帰しても運転は始まりません。電源を「切」にし、はじめからやりなおしてください。 |
| 断水 | ●断水後は、にごった水が出る場合があります。一度給水ホースをはずし、水がきれいになってから洗濯を始めてください。 |

■運転中にこんな表示が出たら「ピピピピ…」と鳴ります。次の点をお調べください。

本体上面後方にも簡単に記載されています。

| 表示 | 症状 | 点検するところ | 運転を再開するとき |
|-----------------------------------|----------------|---|---|
| (ユ-1) 点検 U1 | 運転しない | ●「スタート」を押しましたか。 | ●電源を「切」にして、再び電源を「入」にし設定しなおし、「スタート」を押してください。 |
| (ユ-3) 点検 U3 | 運転できない | ●ふたが開いていませんか。 | ●ふたを閉めてください。運転が始まります。 |
| (ユ-4) 点検 U4 | 脱水できない | ●洗濯物が片寄っていませんか。 ●据え付けがガタついていませんか。 P48 | ●洗濯物を均等に入れなおしてふたを閉め、「スタート」を押してください。 たびたび出るようならば、運転終了後、水平に据え付けられているか確認してください。 |
| (デ-2) 点検 D2 | 給水しない 給水が遅い | ●水道栓は開いていますか。 ●水道栓は全開していますか。 ●給水ホースは折れていませんか。 ●断水していませんか。 ●凍結していませんか。 P47 ●給水口の網にゴミがつかっていませんか。 P47 | ●電源を「切」にして、原因を取り除いてから、再び電源を「入」にし設定しなおし、「スタート」を押してください。 |
| (デ-3) 点検 D3 | 排水できない | ●排水ホースは正しくセットしましたか。 P50 ●排水ホースがつぶれていませんか。 ●排水ホースの先端がふさがれていませんか。 ●凍結していませんか。 P47 ●排水口のゴミづまりはありませんか。 | |
| ●上記以外の表示の場合 ●お調べになってもなお異常があるとき | | ●修理が必要です。安全のため電源プラグを抜いてから、お買上げの販売店にご連絡ください。その際、故障の状況や表示(英数字など)をできるだけ詳しくお知らせください。 | |

■電源を入れた時に上記のような表示が出たら…

電源を「切」にし、原因を取り除いてから、再び電源を「入」にし設定しなおし、「スタート」を押してください。

と故障
ついたら？

保証とアフターサービス

保証書(別添付)

保証書は、必ず「お買上げ日・販売店名」などの記入をお確かめのうえ、販売店からお受け取りください。内容をよくお読みのおと、大切に保管してください。

保証期間
お買上げ日から1年間です

補修用性能部品の保有期間

当社は、この電気洗濯機の補修用性能部品の製造切り後、6年保有しています。

補修用性能部品とは、その製品の機能を維持するために必要な部品です。

ご不明な点や修理に関するご相談は

お買上げの販売店かお近くの「三菱電機 修理窓口・ご相談窓口」(右一覧表)にご相談ください。

修理を依頼されるときは

●「故障かな?と思ったら」(55~57ページ)にしたがってお調べください。

なお、不具合があるときは、電源スイッチを切り、必ず電源プラグを抜いてから、お買上げの販売店にご連絡ください。

●保証期間中は

修理に際しましては、保証書をご提示ください。保証書の規定にしたがって、販売店が修理させていただきます。

●保証期間が過ぎているときは

修理すれば使用できる場合には、ご希望により修理させていただきます。

●修理料金は

技術料+部品代(+出張料)などで構成されています。

●ご連絡いただきたい内容

- 品名…三菱全自動電気洗濯機
- 形名…本体の操作部に記載してあります。
- お買上げ日… 年 月 日
- 故障の状況…(できるだけ具体的に)
- ご住所…(付近の目印なども)
- お名前・電話番号・訪問希望日

廃棄時にご注意願います

2001年4月施行の家電リサイクル法では、お客様がご使用済みの洗濯機を廃棄される場合は、収集・運搬料金と再商品化等料金(リサイクル料金)をお支払いいただき、対象品を販売店や市町村に適正に引き渡すことが求められています。

三菱電機 修理窓口・ご相談窓口のご案内 (家電品)

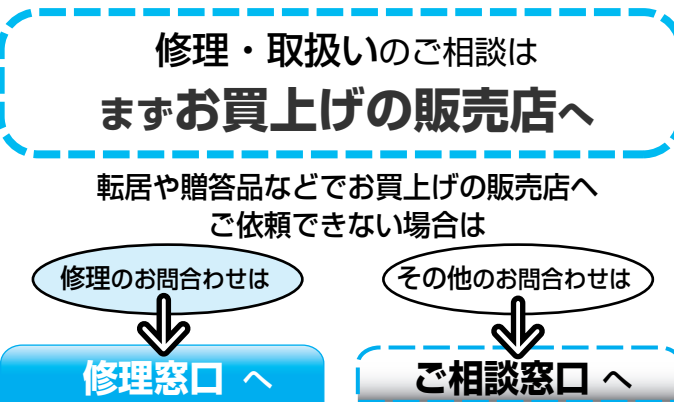

修理窓口 電話受付：365日24時間

| 北海道地区 | |
|--|---------------------------------------|
| 札幌 (011) 890-7520 札幌市厚別区大谷地東 2-1-18 | 帯広 (0155) 35-3111 帯広市西15条南 14-1 |
| 旭川 (0166) 26-5580 旭川市曙1条 8-1-4 | 苫小牧 (0144) 55-1114 苫小牧市明野新町 2-1-18 |
| 北見 (0157) 25-7045 北見市並木町 500-5 | 小樽 (0134) 33-3380 小樽市緑 2-28-22 |
| 釧路 (0154) 24-1355 釧路市喜多町 2-25 | 函館 (0138) 49-0345 函館市西桔梗町 589-57 |

| 東北地区 | |
|---|---|
| 青森 (017) 773-8381 青森市大字野木字野尻 37-184 | 秋田 (018) 865-4471 秋田市八橋三和町 19-36 |
| 弘前 (0172) 32-6535 弘前市大字青山 4-20-3 | 横手 (0182) 32-1785 横手市卸町 3-2 |
| 八戸 (0178) 28-8544 八戸市大字長苗代字下亀子谷地 6-8 | 大館 (0186) 42-2781 大館市餅田 2-5-44 |
| 盛岡 (019) 637-7454 盛岡市羽場13地割 30-11 | 山形 (023) 624-0018 山形市大野目 2-1-21 |
| 水沢 (0197) 25-4511 水沢市卸町 2-3 | 鶴岡 (0235) 24-6161 鶴岡市上畑町 5-4 |
| 仙台 (022) 238-1773 仙台市若林区大和町2-18-23 | 郡山 (024) 959-6543 郡山市喜久田町卸 1-76-1 |
| 気仙沼 (0226) 23-8485 気仙沼市田中前 2-9-2 | 会津 (0242) 27-4426 会津若松市天寧寺町 3-7 |
| 石巻 (0225) 95-9111 石巻市門脇字四番谷地 16-268 | 原町 (0244) 24-2842 原町市桜井町 1-173 |
| 古川 (0229) 24-3595 古川市米袋字大窪 25-1 | いわき (0246) 26-1822 いわき市内郷御台境町鶴巻 75-8 |

K04B

修理窓口 電話受付：365日24時間

| 首都圏地区 |
|---|
| 東京都・神奈川県・千葉県 茨城県・埼玉県・栃木県・群馬県 |
| フロントセンター東京 電話 (03) 3424-1111 FAX (03) 3424-1115 東京都世田谷区池尻 3-10-3 |

| 甲信越地区 | |
|-------------------------------------|-------------------------------------|
| 新潟 (025) 274-9165 新潟市竹尾卸新町 752-9 | 長野 (026) 221-3232 長野市稲葉 904 |
| 長岡 (0258) 23-3323 長岡市南陽 1-1118-1 | 松本 (0263) 27-2461 松本市芳川野溝 531 |
| 上越 (025) 524-1160 上越市春日山町 3-6-3 | 飯田 (0265) 52-5396 飯田市上郷別府 3367-1 |
| | 山梨 (055) 222-2711 甲府市下飯田 1-4-11 |

| 東海地区 | |
|---|-----------------------------------|
| 愛知県・三重県・岐阜県東濃地区 | |
| フロントセンター名古屋 電話 (052) 721-0131 FAX (052) 721-7268 名古屋市中区矢田南5-1-14 | |
| 沼津 (055) 922-7111 沼津市若葉町 20-1 | 岐阜 (058) 275-0909 岐阜市中鶴 3-24 |
| 静岡 (054) 284-0821 静岡市中原 913 | 高山 (0577) 33-7410 高山市冬頭町 981-5 |
| 浜松 (053) 463-8455 浜松市上西町 62-5 | |

| 関西・北陸・中国・四国地区 |
|--|
| 大阪府・奈良県・和歌山県 兵庫県・京都府・滋賀県 石川県・富山県・福井県・広島県 山口県・島根県・鳥取県・岡山県 香川県・徳島県・高知県・愛媛県 |
| フロントセンター関西 電話 (06) 6454-3901 FAX (06) 6454-3900 大阪市北区大淀中 1-4-13 |

| 九州地区 | |
|---|---------------------------------------|
| 福岡 (092) 412-5333 福岡市博多区東那珂 3-1-21 | 熊本 (096) 380-0211 熊本市石原町 326-1 |
| 北九州 (093) 653-1231 北九州市八幡東区昭和 2-5-25 | 八代 (0965) 33-5173 八代市緑町 13-1 |
| 佐賀・久留米 (0942) 45-2661 久留米市東合川新町 7-20 | 大分 (097) 558-8803 大分市向原西 1-8-1 |
| 唐津 (0955) 72-1337 唐津市東城内 6-50 | 宮崎 (0985) 56-4900 宮崎市大字赤江字飛江田150-1 |
| 長崎 (095) 843-0622 長崎市大橋町 23-4 | 延岡 (0982) 21-3540 延岡市惣領町 25-5 |
| 佐世保 (0956) 30-7740 佐世保市木原町 155-1 | 鹿児島 (099) 260-2421 鹿児島市卸本町 7-17 |
| | 沖縄 (098) 898-3333 宜野湾市大山 7-12-1 |

ご相談窓口

当世家電品の購入・取扱い方法・その他ご不明な点は

三菱電機お客さま相談センター

〒154-0001 東京都世田谷区池尻 3-10-3

受付時間 365日 24時間

■全国どこからでも おかけいただけるフリーコール
☎ 0120-139-365 (無料)
いつもサンキュー 365日
■通常電話番号(携帯電話対応) 03-3414-9655
■FAX 03-3413-4049

●所在地、電話番号などについては変更になることがありますので、あらかじめご了承ください。

保証と
アフターサービス

K04B

仕様・別売部品

R100









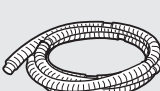

この取扱説明書は、再生紙を使用しています。

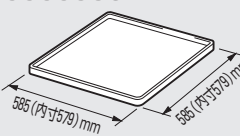
| 本体 | MAW-HV9WP | MAW-HV8WP | MAW-HV7WP | MAW-HV6WP | | MAW-HV9WP | MAW-HV8WP | MAW-HV7WP | MAW-HV6WP |
|------------|---------------------------------|-----------|---------------------------------|-----------|--------|-------------|-----------|-----------|-----------|
| 種類 | 全自動電気洗濯機 | | | | 洗濯方式 | うず巻式 | | | |
| 電源 | 100V 50-60Hz共用 | | | | 質量 | 41kg | 41kg | 39kg | 39kg |
| 電動機の定格消費電力 | 480W | 440W | 430W | 420W | 洗濯容量 | 9.0kg | 8.0kg | 7.0kg | 6.0kg |
| 運転音 | 洗い時36dB、脱水時45dB | | | | 脱水容量 | 9.0kg | 8.0kg | 7.0kg | 6.0kg |
| 外形寸法 | 幅 600mm 奥行 595mm 高さ 980mm | | 幅 600mm 奥行 595mm 高さ 920mm | | 乾燥容量 | 3.0kg (化繊) | | | |
| | | | | | 標準使用水量 | 135L | 132L | 125L | 122L |
| | | | | | 使用水圧 | 0.02~0.8MPa | | | |

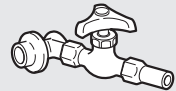
| ポンプ (本体に内蔵) |
|----------------------------------|
| 電動機の定格消費電力 |
| 45W |
| 揚水量 |
| 13L/分 (全揚程 1.3m ホース 4mのとき) |

別売部品

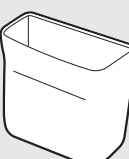
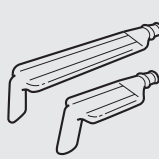
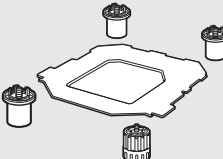
お買い上げの販売店かお近くの三菱電機ストアでお求めください。

| | | | | |
|---|---|--|---|---|
| 排水延長ホース (排水ホースの延長) 1m : M10E53804 2m : M10E53805  | 接続給水ホース (給水ホースの延長) 1m : M10000845 2m : M10000846 3m : M10000847  | 全自動洗濯機用トレイ (床ぬれ防止) M10000996  排水口はありません | オートストッパー付給水栓ジョイント CB-J6 AXW12H-J6 全自動洗濯機用給水栓(オートストッパー付) YS80S  | |
| 分岐水栓 (水道栓の分岐) M10314850  | 調整ゴムシート M10G70724 2枚  | 洗濯槽クリーナー M10000111  | ふる水内部フィルター M10E61836  | |
| 7mふる水ホース (4mで足りないとき) MAW-FR1  ふる水フィルターはついていません | ホース収納ケース (ふる水ホース入れ) MAW-FB2  磁石付 | 真下排水L形パイプ (真下排水をするとき) MAW-L4  | 補助脚 (脚を高くする) MAW-H6  | 糸くずフィルター MAW-JF2  |

愛情点検



★長年ご使用の洗濯機の点検を！

このような症状はありませんか

- スイッチを入れても動かないときがある
- 洗濯・脱水槽が止まりにくい
- 水もれがする (ホース、水槽、給水つぎて)
- こげくさい臭いがしたり運転中に異常な音や振動がする
- 洗濯機にさわるとビリビリ電気を感じる
- 据え付けが傾いたりグラグラしている
- その他の異常や故障がある

使用を中止し、故障や事故防止のため、電源プラグをコンセントから抜いて、必ず販売店に点検をご相談ください。

| | | |
|---------|----------|-------|
| 形名 | お買い上げ年月日 | 年 月 日 |
| お買い上げ店名 | 電話 () | - |

三菱電機株式会社

製作所 **日本建鉄株式会社**

〒273-0045 千葉県船橋市山手1-1-1